

Gigaset

N720 DECT IP

N720 DM PRO, N720 IP PRO, N720 SPK

Çok Hücreli Sistem
Kurulum, Ayarlama ve İşletme

Gigasetpro

INSPIRING CONVERSATION.

N720 DM IP PRO ...

... İnternet üzerinden telefon görüşmesi yapmak ve küçük ve orta boy işletmelerde telefon görüşmesi sırasında kısıtlamasız mobilite için kullanılan DECT-IP çok hücreli sistemi.

100 görüşmeceye kadar İnternet üzerinden telefon görüşmesi yapmayı mümkün kılın

Şirketinizin çalışanlarına İnternet üzerinden telefon görüşmesi yapma ve aynı anda DECT telefon görüşmelerinin avantajlarından faydalanma olanağı sağlayın: Tüm DECT ağında erişilebilir, telefon görüşmesi yaparken hareket serbestisi.

Telefon fonksiyonlarını merkezi olarak bir yönetim istasyonundan yönetin

Gigaset telefon sisteminizi bilgisayarınızın web tarayıcısı üzerinden yönetin. Kullanıma alma işleminden sonra telefon sisteminizin yapılandırmasını bilgisayara kaydedin.

Baz istasyonlarınızı organize ve senkronize edin

DECT ağınıza ait olan baz istasyonlarını kaydedin ve bir senkronizasyon hiyerarşisi belirleyin. Baz istasyonlarınız birbirlerinden uzakta yer alıyorsa, bağımsız DECT grupları oluşturun ve bunları merkezi olarak yönetin.

El cihazlarını yönetin

DECT ağının el cihazlarını kaydedin. VoIP bağlantılarını yapılandırın ve şirketinizin çalışanları için şebeke telesekreterlerini ve posta kutularını ayarlayın.

Önemli fonksiyonları merkezi olarak kullanıma sunun

Açık ve firmaya özel telefon rehberlerini çalışanların kullanımına sunun.

Gigaset'inizle online olun

Telefonunuzun Bilgi Merkezi özelliğinden faydalanın ve internette telefon için özel olarak hazırlanmış bilgileri kayıtlı el cihazlarının ekranlarında görüntüleyin.

Pratik fonksiyonlar

Kayıtlı el cihazlarının programlanabilir ekran tuşlarını telefonun önemli fonksiyonlarına hızlı erişim için kullanın veya e-posta bildirimlerinizi (bilgisayar olmadan) telefonunuzdan okuyun.

Telefonunuzla ilgili diğer bilgiler için İnternetteki şu adrese göz atın:

gigasetpro.com

Yeni telefon sisteminizle iyi eğlenceler!

İçindekiler

İçindekiler

N720 DM IP PRO ...	1
Giriş	5
Güvenlik bilgileri	8
İlk adımlar	9
Ambalaj içeriğini kontrol etme	9
Baz istasyonlarını ve DECT-Manager'ı kurma – Akış	10
Baz istasyonlarını ve DECT-Manager'ı bağlama	11
Cihazları yerel şebekeye ve İnternete bağlama	13
Cihazları duvara monte etme	15
Telefon sistemini kullanıma alma	16
İşlemi sürdürmek için	20
Kullanımla ilgili notlar	21
Işıklı göstergeler (LED)	21
Cihaz ayarlarını sıfırlama	24
Menüye genel bakış (El cihazları)	26
Kullanım kılavuzundaki kullanma talimatlarını görüntüleme	27
Telefon görüşmesi yapma	29
Arama	29
Görüşmeyi bitirme	30
Aramayı cevaplama	31
Çağrı numarası aktarımı	31
Bir görüşme sırasında çağrı bekletme	33
Geri aramayı başlatma	33
Danışma	34
Geçiş yapma	34
Görüşmeyi başka bir görüşmeciye aktarma	35
"Numarayı gizleme"	35
Gigaset HDSP – mükemmel ses kalitesinde telefon görüşmesi	36
Telefon fonksiyonlarını ayarlama	37
Görüşmelerde çağrı bekletmeyi açma/kapatma	37
Çağrı yönlendirme (Yönlendirme)	37
Rahatsız etmeyin	38
Telefon santralinin ayarlarını değiştirme	38
Telefon rehberlerini kullanma	39
Firma telefon rehberlerini kullanma	40
Online telefon rehberlerinden faydalanma	41

Çağrı listelerini kullanma	44
Girişleri görüntüleme	45
Çağrı numarasını listeden arama	46
Girişi çağrı listesinden yerel telefon rehberine aktarma	46
Girişi/listeyi silme	46
Mesajları görüntüleme	47
Şebeke telesekreterini kullanma	47
E-posta bildirimleri	49
Bilgi Merkezi – telefonla her zaman online	53
Bilgi Merkezi'ni başlatma, bilgi hizmetlerini seçme	53
Kişiselleştirilmiş bilgi hizmetleri için oturum açma	54
Bilgi Merkezini kullanma	55
Sistem ayarları ve el cihazındaki ayarlar	57
Tarih ve saat	57
Fonksiyonlara hızlı erişim	58
Sistemi DECT-Manager'da yapılandırma	60
Web-Konfigurator'u kullanma	60
Web-Konfigurator menüsü	65
DECT-Manager'ı yerel ağa (LAN / Router) bağlama	66
Baz istasyonlarını yapılandırma ve senkronize etme	70
Güvenlik ayarları	75
VoIP servis sağlayıcısını yapılandırma	77
El cihazlarını yapılandırma	80
Telefon görüşmesi yapmayla ilgili diğer ayarlar	88
Bilgi hizmetleri	96
Online telefon rehberleri	97
Cihaz Yönetimi	109
DECT-Manager'ın ve baz istasyonlarının durumu	115
Tanılama	116
System Log (SysLog)	116
Baz istasyonlarındaki olayların görüntülenmesi	117
DECT şebekesinin grafiksel gösterimi	118
Müşteri Hizmeti ve Yardım	120
Üretici Firma Adı ve Adresi	120
İthalatçı Firma	120
Cihaz Kullanım Ömrü	120
Uygunluk Değerlendirme Kuruluşu	120
Çağrı Merkezimiz	120
Sorular ve Cevaplar	123

İçindekiler

Network Address Translation (NAT) bulunan Router cihazlarının arkasındaki Gigaset VoIP telefonlarının çalıştırılması hakkında bilgiler	125
Servis bilgisinin sorgulanması	127
Çevre	127
Bakım	128
Sivılar ile temas etmesi	128
Taşıma Sırasında Dikkat Edilecek Hususlar:	129
Uygunluk onayı	129
Teknik veriler	129
Garanti N720 DECT IP	135
Küçük sözlük	136
Aksesuarlar	149
Dizin	150

Giriş

N720 DM IP PRO, DECT baz istasyonlarını bir VoIP telefon santraline bağlamak için kullanılan bir DECT, çok hücreli sistemdir. IP telefon görüşmelerinin olanaklarını DECT telefonlarının avantajlarıyla bir araya getirir.

Aşağıdaki şekilde N720 DM IP PRO'in bileşenleri ve bunların IP telefon ortamına entegrasyonu gösterilmektedir:

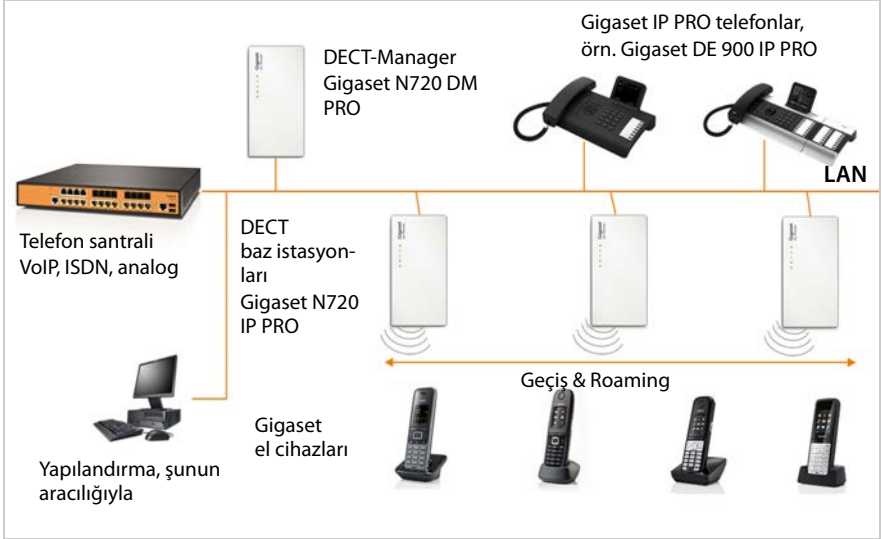

◆ DECT-Manager Gigaset N720 DM PRO

DECT ağının yönetimi için merkezi yönetim istasyonu. Her kurulum için bir DECT-Manager kullanılmalıdır. DECT Manager

- 30 adede kadar DECT baz istasyonunu yönetir
 - Çok hücreli bir sistemde 100 adede kadar el cihazını yönetir
 - Alt ağlara bölmeye olanak sağlar (**Grup** oluşturma)
 - Bir IP telefon santrali (örn. Gigaset T640 PRO/T440 PRO) için arayüz oluşturur
- DECT-Manager, DECT ağının yapılandırılması ve yönetimi için bir Web kullanıcı arayüzü sunar.

DECT-Manager'ı kullanıma alma → **s. 10**

DECT ağının Web kullanıcı arayüzü üzerinden yapılandırma → **s. 60**

◆ DECT baz istasyonları Gigaset N720 IP PRO

- DECT telefon şebekesinin hücrelerini oluştururlar.
- Her baz istasyonu aynı anda en fazla sekiz görüşmeyi yönetebilir.

Baz istasyonlarının kullanıma alma → **s. 10**

Baz istasyonlarının yapılandırılması → **s. 70**

Giriş

◆ Gigaset el cihazları

- 100 adede kadar el cihazı bağlanabilir ve 30 DECT bağlantısı eşzamanlı olarak mevcut olabilir (görüşmeler, E-posta sorgulamaları, Online telefon rehberleri ve Bilgi Merkezi ile bağlantılar).
El cihazlarının, Gigaset baz istasyonlarıyla bağlantılı fonksiyonlarıyla ilgili bilgileri İnternette wiki.gigasetpro.com adresinde bulabilirsiniz.
- Görüşmeciler, el cihazları ile tüm DECT hücrelerinde arama kabul edebilir veya başlatabilir (**Roaming**) ve ayrıca bir telefon görüşmesi sırasında DECT hücreleri arasında geçiş yapabilir (**Geçiş**). Geçiş, sadece aynı gruplar dahilinde mümkündür.

El cihazlarını yapılandırma → **s. 80**

Bir N720 DM IP PRO'de kullanılan bir el cihazının fonksiyonları bu belgede Gigaset SL610H PRO el cihazı örneğiyle açıklanmıştır. Bu el cihazı ve kullanılması onaylanan diğer Gigaset el cihazları hakkındaki ayrıntılı bilgileri ilgili kullanım kılavuzunda bulabilirsiniz. Bu bilgiler, ürün CD'sinde veya İnternette wiki.gigasetpro.com adresinde kullanıma sunulmuştur.

◆ Telefon santrali

DECT telefon sisteminizi VoIP, ISDN veya analog görüşmeler için kullanılan bir telefon santraline bağlayabilirsiniz, örn.

- Bir Gigaset T640 PRO veya T440 PRO
- Üçüncü şahısların ürettiği bir telefon santrali
- İnternetteki bir telefon santrali (Hosted PBX)

Telefon santrali

- açık bir telefon şebekesine bağlanmayı sağlar,
- telefon bağlantıları, telefon rehberleri, şebeke telesekreterlerinin merkezi olarak yönetilmesine olanak sağlar.

◆ N720 DM IP PRO ile grup oluşturma

Çalıştığınız yerde kurduğunuz DECT baz istasyonlarını Grup adı verilen birbirinden bağımsız birden fazla gruba bölebilir ve bir Gigaset N720 DM PRO DECT-Manager yardımıyla yönetebilirsiniz (→ **s. 74**)

Böylece birbirinden uzakta bulunan DECT alanlarını merkezi olarak yönetmek mümkün olur. DECT-Manager, yerel ağ üzerinden baz istasyonlarına ve telefon santraline bağlıdır ve böylece DECT kapsama alanlarına bağımlı değildir. Merkezi olarak yapılandırılan IP bağlantılarına, telefon rehberlerine, vb. erişimi sağlar. Ancak el cihazlarının gruplar arasında geçiş yapması mümkün değildir.

DECT kablosuz ağına planlanması

DECT kablosuz ağına dikkatli bir şekilde planlanması, N720 DM IP PRO'ın, telefon santraline ait tüm binalarda ve bölgelerde tüm görüşmeler için iyi bir görüşme kalitesi ve yeterli görüşme olanakları ile birlikte düzgün bir şekilde çalıştırılması için ön koşuldur. Kaç baz istasyonuna ihtiyaç duyulacağı ve bunların nereye yerleştirileceği konusunda karar verilirken hem telefon santralinin kapasitesine ve kapsama alanına yönelik gereklilikler, hem de birçok ortam koşulu dikkate alınmalıdır.

Ürün CD'si üzerinde verilen "Gigaset N720 DECT IP Multicell System - Site Planning and Measurement Guide", çok hücreli DECT şebekenizin planlanmasını kolaylaştırır, kurulumla ilgili gerekli hazırlıkları ve baz istasyonlarınız için optimum pozisyonları bulmak üzere ilgili ölçümleri nasıl yapmanız gerektiğini açıklar. Kurulum işlemine başlamadan önce bu kılavuzu okuyun.

Gigaset, DECT şebekenizin kapsama alanı ve kalitesinin ölçümleri için yardımcı olarak ayrıca Gigaset N720 SPK PRO'yu (Site Planning Kit) sunar. Gigaset ölçüm ekipmanının kurulumu ve kullanımıyla ilgili bilgileri de aynı şekilde "Gigaset N720 DECT IP Multicell System - Site Planning and Measurement Guide"de bulabilirsiniz.

Güvenlik bilgileri



Telefonu kullanmaya başlamadan önce güvenlik bilgilerini ve kullanım kılavuzunu okuyun.

Cihaz, bir elektrik kesintisi sırasında çalışmaz. Acil çağrı da yapılamaz.



Kullanım Hatalarına İlişkin Bilgiler



Cihazı, patlama tehlikesi bulunan ortamlarda, örn. boya/cila atölyelerinde kullanmayın.



Cihazlar sıçrayan sulara karşı korumalı değildir. Bu nedenle banyo veya duş gibi nemli ortamlara koymayınız.



Sadece cihazda belirtilen adaptörü kullanınız.

LAN bağlantısı için sadece teslimat kapsamında bulunan kabloyu ve bunun için sadece uygun görülen yerlerdeki yuvaları kullanın.



Kullanım sırasında insan veya çevre sağlığına tehlikeli veya zararlı olabilecek durumlara ilişkin uyarılar



Diğer telsiz hizmetlerine zarar verebileceğinden arızalı cihazları kullanmayın veya Yetkili Servis'inde onarımını yaptırın.



Ekran çatlak veya kırıkta cihazı kullanmayın. Kırık cam veya sentetik madde, ellerinizi veya yüzünüzü yaralayabilir. Cihazı servise tamire verin.



Tıbbi cihazların çalışması etkilenebilir. Telefonu kullanacağınız ortamın teknik koşullarına dikkat edin, örn. doktor muayenehanesi.

Eğer tıbbi cihazlar (örn. bir kalp pili) kullanıyorsanız, lütfen cihazın üreticisinden bilgi alın. Burada, cihazların çok yüksek frekanslı enerjilere karşı ne kadar dayanıklı olduğu konusunda bilgi edinebilirsiniz (Gigaset ürünleri hakkında bilgi edinmek için „Teknik özelliklere“ bakınız).

İlk adımlar

Ambalaj içeriğini kontrol etme

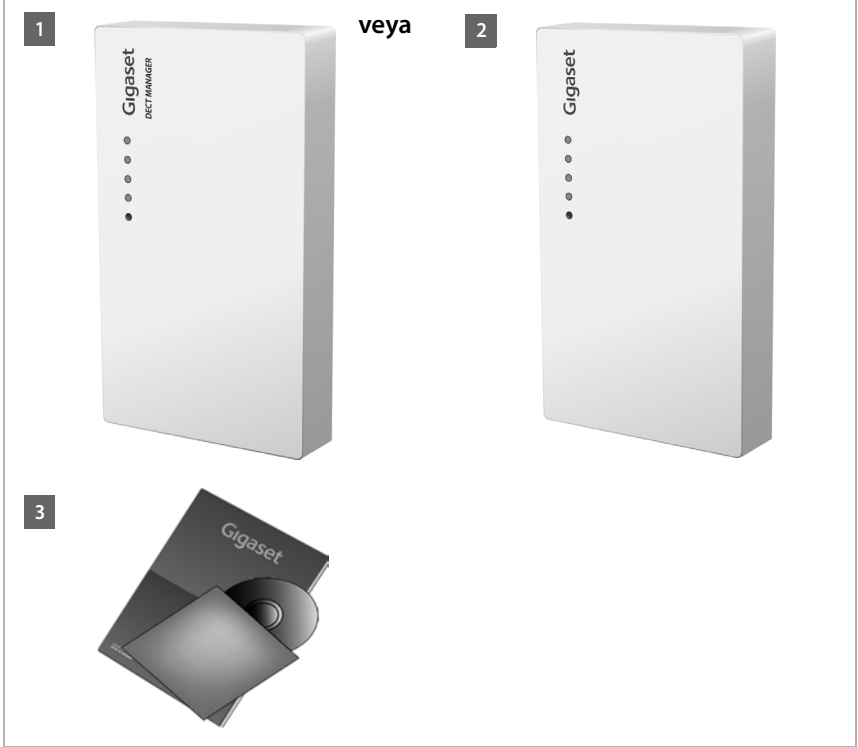

- 1 Bir DECT-Manager Gigaset N720 DM PRO veya
- 2 Bir baz istasyonu Gigaset N720 IP PRO
- 3 Kullanım kılavuzlarını içeren bir CD (sadece Gigaset N720 DM PRO)

Burada örn. "Gigaset N720 DECT IP Multicell System - Site Planning and Measurement Guide" bileşenini bulabilirsiniz, → [s. 7](#)

Not

N720 DM IP PRO cihazları Power over Ethernet (PoE) üzerinden akımla beslenir. PoE uyumlu bir Ethernet-Switch kullanmıyorsanız ve elektrik şebekesine bağlanmak için bir adaptöre ihtiyaç duyuyorsanız, bu bileşeni aksesuar olarak sipariş edebilirsiniz (→ [s. 149](#)).

İlk adımlar

Cihaz yazılımı

Gigaset'iniz için yeni ya da iyileştirilmiş fonksiyonlar geliştirildiğinde, DECT-Manager'ınıza ve baz istasyonunuza yükleyebileceğiniz cihaz yazılımı güncellemeleri kullanıma sunulur.(→ **s. 113**). Telefonunuzun kullanımıyla ilişkili değişiklikler ortaya çıktığında, mevcut kullanım kılavuzunun yeni sürümünü ya da kullanım kılavuzuna yönelik tamamlayıcı bilgileri aşağıdaki adreslerde bulabilirsiniz

gigasetpro.com.

Baz istasyonunuzun ürün sayfasını açmak için burada ürünü seçin. Bu sayfada, kullanım kılavuzuna bir link bulabilirsiniz.

DECT-Manager'ın mevcut durumda yüklü olan cihaz yazılımı sürümünü nasıl belirleyeceğinizi öğrenmek için (→ **s. 113** ve **s. 127**).

Baz istasyonlarını ve DECT-Manager'ı kurma – Akış

Dikkat

Cihazları kurma işlemine başlamadan önce "Gigaset N720 DECT IP Multicell System - Site Planning and Measurement Guide" bölümünü okuyun.

- ▶ Baz istasyonlarını kurarken, "Gigaset N720 DECT IP Multicell System - Site Planning and Measurement Guide" kısmında açıklanan montaj talimatlarına ve yerleştirmeye ilgili teknik koşullara dikkat edin.
- ▶ Baz istasyonlarını, DECT kablosuz ağına planlaması ve ölçümü sırasında belirlediğiniz pozisyonlara kurun.
- ▶ Gigaset N720 DM PRO (DECT-Manager), yerel ağ bölgesinde herhangi bir yerde kurulabilir. DECT kablosuz ağına kapsama alanında kurulması gerekli değildir.
- ▶ Gigaset N720 IP PRO baz istasyonları ve Gigaset N720 DM PRO DECT-Manager, duvara monte edilecek şekilde öngörülmüştür (→ **s. 15**).

Dikkat

- ◆ Cihazlar kapalı, kuru, +5 °C ila +45 °C'lik bir sıcaklık aralığında çalıştırılmak üzere tasarlanmıştır.
- ◆ Cihazları asla aşağıdaki etkilere maruz bırakmayın: Isı kaynakları, doğrudan güneş ışığı, diğer elektrikli cihazlar.
- ◆ Gigaset'inizi ıslanmaya, toza, aşındırıcı sıvılara ve buharlara karşı koruyun.

Baz istasyonlarını ve DECT-Manager'ı bağlama

N720 DM IP PRO ile VoIP üzerinden telefon görüşmesi yapabilmeniz için aşağıdaki koşulların sağlanması gerekir:

- ◆ DECT-Manager kurulu durumda
- ◆ DECT-Manager ve baz istasyonu yerel ağa bağlı (→ s. 13)
- ◆ En az bir baz istasyonu kaydedildi (→ s. 16)
- ◆ En az bir el cihazı telefon sistemine kaydedildi (→ s. 17)

Aşağıdaki adımları önce DECT-Manager için ve sonra da kurulacak tüm baz istasyonları için belirtilen sırayla uygulayın:

- 1 Elektrik kablosunu cihaza ve gerekiyorsa elektrik şebekesine bağlayın.
- 2 Yerel ağa bağlanmak ve Web-Konfigurator üzerinden yapılandırılmak için baz istasyonunu Router cihazına/Switch'e bağlayın.
- 3 Cihazı öngörülen pozisyonda duvara sabitleyin.

Not

Cihaz PoE uyumlu bir Ethernet-Switch'e bağlıysa (PoE sınıfı IEEE802.3af) N720 DM IP PRO, PoE (Power over Ethernet) üzerinden yeterli düzeyde akımla beslenir. Bu durumda, cihazı elektrik şebekesine **bağlamamanız** gerekir ve 1 adımı geçersiz olur.

İlk adımlar

Elektrik kablosunu bağlama

Not

Bu bağlantıya sadece cihazın PoE üzerinden akımla beslenmemesi durumunda ihtiyaç duyulur.

PoE kullanmıyorsanız, cihazın çalıştırılması için adaptör **daima takılı** olmalıdır, çünkü cihaz elektrik olmadan çalışmaz.



- 1 Adaptörün elektrik kablosunu cihazın arka tarafındaki bağlantı yuvasına takın.
- 2 Kabloyu bunun için öngörülen kablo kanalına yerleştirin.
- 3 Adaptörü prize takın.

Dikkat

Sadece **Aksesuarlar** alt bölümünde önerilen adaptörü kullanın (→ s. 149).

Cihazları yerel şebekeye ve İnternete bağlama

Gizlilik politikası

Cihaz İnternete bağlandığında, cihazların konfigürasyonunu kolaylaştırmak ve internet sunucuları arasında iletişimi kolaylaştırmak için otomatik olarak Gigaset Destek Sunucusu ile bağlantı kurar.

DECT-Manager bu amaçla sistem açılırken ve her 5 saatte bir aşağıdaki bilgileri gönderir:

- ◆ Seri numarası / parça numarası
- ◆ MAC adresi
- ◆ Gigaset'in LAN'daki IP adresi / Port numaraları
- ◆ Cihaz adı
- ◆ Yazılım sürümü

Günde bir kez aşağıdaki veriler aktarılır.

- ◆ Kayıtlı el cihazlarının sayısı
- ◆ Her el cihazıyla ilgili bilgiler: DECT kimliği (IPUI), cihaz tipi, kullanıcı ve gösterge adı

Destek sunucusu üzerinde cihaza özel mevcut bilgiler ile bağlantı kurulur:

- ◆ Sisteme bağlı / cihaza özgü şifreler

Baz istasyonları ve DECT-Manager, kendisi aracılığıyla cihazı bir Switch/Hub üzerinden veya doğrudan bir Router cihazıyla yerel ağınıza bağlayacağınız bir LAN bağlantısına sahiptir . İnternet üzerinden telefon görüşmesi yapmak için bir VoIP telefon santraline ihtiyaç duyulur. Bu santral yerel ağda erişilebilir durumda olmalı ve bir ağ erişimine sahip olmalıdır (İnternete ve/veya analog ya da ISDN telefon şebekesine. Aksi takdirde sadece LAN dahilinde görüşme yapılabilir.

Telefon sisteminizi Web-Konfigurator üzerinden yapılandırabilmeniz için ayrıca yerel ağa bağlı bir bilgisayara ihtiyacınız olacaktır.

Dikkat

Baz istasyonlarında kendi MAC adresine sahip olan ve entegre bir Ethernet-Switch üzerinden bir LAN konektörüne bağlı ikişer DECT modülü bulunur.

Güvenlik uyarılarını engellemek için firma ağıınızda MAC adreslerinin basamaklanmasına izin vermeniz gerekir.

İlk adımlar

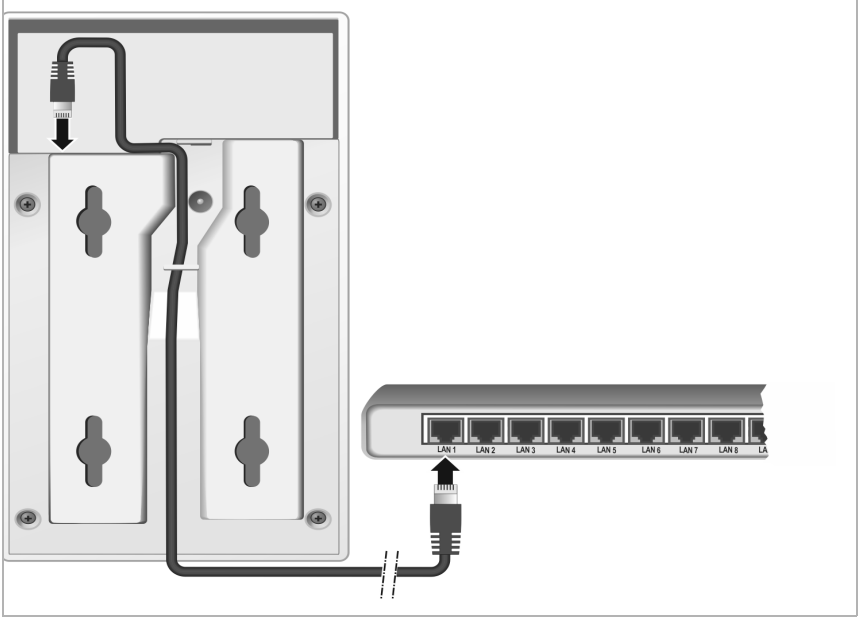

- 1 Birlikte verilen Ethernet kablosunun bir fişini (2 RJ45 Western modüler fiş ile birlikte Cat 5) cihazın arka tarafındaki LAN bağlantı yuvasına takın.
- 2 Ethernet kablosunun ikinci fişini yerel ağınıza ait veya Router cihazındaki bir LAN konektörüne bağlayın.
- 3 Kabloyu bunun için öngörülen kablo kanalına yerleştirin.

Cihazları duvara monte etme

Gigaset N720 IP PRO Baz İstasyonu ve Gigaset N720 DM PRO DECT-Manager, duvara monte edilecek şekilde öngörülmüştür.

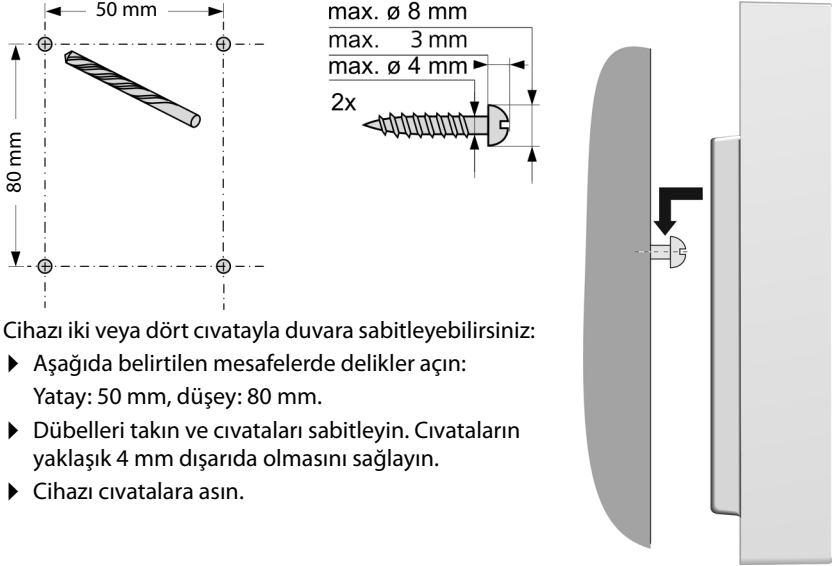

Cihazı iki veya dört civatayla duvara sabitleyebilirsiniz:

- ▶ Aşağıda belirtilen mesafelerde delikler açın:
Yatay: 50 mm, dikey: 80 mm.
- ▶ Dübelleri takın ve civataları sabitleyin. Civataların yaklaşık 4 mm dışarıda olmasını sağlayın.
- ▶ Cihazı civatalara asın.

İlk adımlar

Telefon sistemini kullanıma alma

N720 DM IP PRO'ü kullanıma almak için şimdi aşağıdaki adımları uygulamanız gerekir:

- ◆ Baz istasyonlarını telefon sistemine kaydetme ve senkronize etme
- ◆ El cihazlarını telefon sistemine kaydetme, VoIP hesaplarını yapılandırma ve atama

Baz istasyonlarını DECT-Manager'a kaydetme

Baz istasyonlarını kaydetme işlemine başlamadan önce, DECT şebekenizin planlama aşamasında oluşturulan kurulum planlarının elinizde olduğundan emin olun.

Kurulan baz istasyonlarının **MAC adresine** ve aşağıdaki planlama verilerine ihtiyacınız olacaktır:

- ◆ Ad, kurulum yeri

Baz istasyonunun adı serbestçe seçilebilir. Bakım amacıyla ilgili Gigaset N720 IP PRO'nun çabucak bulunabilmesi için kurulum yerini içermesi gerekir.

- ◆ Senkronizasyon seviyesi

Birlikte bir DECT kablosuz ağı oluşturan baz istasyonları, kendi aralarında senkronize edilmelidir. Bu, el cihazlarının bir hücreden diğerine sorunsuz bir şekilde geçmesi (Handover = geçiş) için ön koşuldur.

Bir çok hücreli DECT şebekesindeki bir baz istasyonu normalde diğer baz istasyonları ile yeterince iyi bir bağlantıya sahip olmadığı için, bir senkronizasyon hiyerarşisi oluşturmanız gerekir.

Senkronizasyon planlamasıyla ilgili ayrıntılı bilgiler için, bkz. "Gigaset N720 DECT IP Multicell System - Site Planning and Measurement Guide".

- ◆ Grup yapısı

Birbirinden uzakta bulunan baz istasyonu gruplarının farklı gruplara atanması gerekir.

Not

Senkronizasyon daima bir grup ile ilişkilidir. Aralarında senkronize edilmeyen birden fazla grup yapılandırabilirsiniz. Bu nedenle gruplar arasında bir geçiş olanağı da yoktur.

Baz istasyonlarını kaydetmek, grupları yapılandırmak ve senkronizasyon hiyerarşisini belirlemek için DECT-Manager'daki Web-Konfigurator'u kullanabilirsiniz. Bu, **Sistemi DECT-Manager'da yapılandırma** (→ s. 60) bölümünde açıklanmıştır.

Baz istasyonlarını kaydetme

- ▶ Web-Konfigurator'u çalıştırın ve oturum açın (→ s. 61).
- ▶ **Settings** → **Network and Connections** → **Base Station Registration** (→ s. 70) sayfasını açın.

Pencerde, yerel ağa bağlı olan ve henüz kaydedilmemiş tüm DECT baz istasyonlarının bir listesi görüntülenir. Baz istasyonları MAC adresi ve sistemle ilk kurulan iletişim tarih ve saati aracılığıyla tanımlanır.
- ▶ Telefon sisteminize ait tüm baz istasyonlarını "**Baz istasyonlarını kaydetme**" alt bölümünde açıklandığı gibi kaydedin.

Baz istasyonlarını senkronize etme ve grup oluşturma

- ▶ Şu sayfayı açın: **Settings** → **Network and Connections** → **Base Station Synchronization** (→ s. 74)

Kaydedilen baz istasyonları görüntülenir.
- ▶ Her baz istasyonuna bir grup atayın.

Sadece bir grup yönetmek istiyorsanız, tüm baz istasyonlarına aynı grup numarasını atayın.
- ▶ Her baz istasyonuna planlanan senkronizasyon seviyesini atayın.

Senkronizasyon seviyesi 1'in sadece bir kez atanabileceğine dikkat edin.
- ▶ Yaptığınız ayarları kaydedin.

Senkronizasyon otomatik olarak başlar. Başarıyla tamamlanan senkronizasyon Gigaset N720 IP PRO baz istasyonlarında **DECT 1 / DECT 2 LED**'lerinin yardımıyla görüntülenir (→ s. 23).

El cihazlarını kaydetme ve VoIP hesapları atama

N720 DM IP PRO üzerinden telefon görüşmesi yapması gereken tüm el cihazları DECT-Manager'a kaydedilmek zorundadır. Kayıt sırasında el cihazına, alma ve gönderme bağlantısı olarak bir VoIP bağlantısı sabit olarak atanır.

100 adede kadar el cihazı bağlanabilir.

Aşağıdaki el cihazlarının kullanılması önerilir: Gigaset SL610H PRO, S510H PRO, R630H PRO.

El cihazlarının, Gigaset baz istasyonlarıyla bağlantılı fonksiyonlarıyla ilgili bilgileri İnternette wiki.gigasetpro.com adresinde bulabilirsiniz.

İlk adımlar

VoIP bağlantılarını yapılandırma

El cihazlarını kaydetme işlemine başlamadan önce, yerel VoIP telefon santralinize veya bir VoIP servis sağlayıcısına ait yeterince hesap olduğundan ve oturum açma bilgilerinin hazır olduğundan emin olun. En fazla 10 farklı servis sağlayıcıya ait hesapları yapılandırabilirsiniz.

Önce VoIP bağlantılarını yapılandırın.

- ▶ Bunun için Web-Konfigurator'da da oturum açın (→ s. 61).
- ▶ **Settings** → **VoIP Providers** sayfasını açın ve her servis sağlayıcı için bir giriş oluşturun (→ s. 77).

El cihazını kaydetme

El cihazını kaydetme işlemi DECT-Manager'da (a) ve el cihazında (b) paralel olarak başlatmanız gerekir. Bunun için, el cihazı DECT şebekesinin en az bir hücrede, yani DECT-Manager'a kaydedilmiş bir baz istasyonunun yakınında bulunmalıdır.

a) DECT-Manager'da

- ▶ Web-Konfigurator'u çalıştırın ve oturum açın (→ s. 61).
- ▶ **Settings** → **Handsets** (→ s. 80) sayfasını açın ve **Add** butonuna basın. Burada bir el cihazını yeni verilerle yapılandırma ile daha önce yapılandırılmış bir el cihazının verilerini kabul etme arasında karar verebilirsiniz.
- ▶ Listeden VoIP servis sağlayıcısını seçin ve el cihazının kendisi üzerinden telefon görüşmesi yapacağı hesaba ait oturum açma bilgilerini girin.
- ▶ Bu hesap için el cihazını kaydetme işlemi başlatın.

DECT-Manager artık oturum açmaya hazır durumdadır. Bir oturum açma PIN kodu oluşturulur ve görüntülenir.

b) El cihazında

- ▶ El cihazının kayıt işlemi el cihazının kullanım kılavuzuna uygun şekilde başlatın.

Ekranda, kayıt işlemine hazır olan bir baz istasyonu arandığını bildiren bir mesaj görüntülenir.

El cihazı bir baz istasyonu bulduğunda, sizden kayıt PIN kodunu girmeniz istenir.

- ▶ DECT-Manager'da üretilen dört haneli oturum açma PIN kodunu el cihazına girin.

c) DECT-Manager'da

- ▶ Mesajı **Mobile device registered. OK** ile onaylayın.

Kayıt işlemi başarıyla tamamlandıktan sonra el cihazı bekleme konumuna geçer.

Ekranda el cihazının adı görüntülenir. Aksi takdirde kayıt işlemi tekrarlayın.

Not



El cihazının adı olarak, el cihazına atanan VoIP hesabına ait **Username** veya **Display name** kullanılır. Bunu Web-Konfigurator'da ayarlayabilirsiniz (→ s. 80)

Kayıt işleminden hemen sonra el cihazına VoIP bağlantısı alma ve gönderme bağlantısı olarak atanır (gelen aramalar el cihazında bildirilir ve cevaplanabilir).

Şimdi el cihazıyla telefon görüşmesi yapabilirsiniz.



Ekran göstergeleri

◆ Baz istasyonu ile el cihazı arasında sinyal bağlantısı:

- iyi ile zayıf arası: 
- Sinyal yok:  (kırmızı)

Kapsama alanında birden fazla baz istasyonu mevcutsa, sinyal alış en iyi olan baz istasyonunun bağlantı kalitesi görüntülenir.

◆ Şarjlı pillerin şarj durumu:

-  (boş ile dolu arası)
-  kırmızı yanıp sönüyor: Şarjlı piller neredeyse tükenmiş
-  (şarj işlemi)

◆ El cihazının adı



Not

Cihaz tipine bağlı olarak el cihazınızı diğer münferit baz istasyonlarına veya bir N720 DM IP PRO'ine kaydedebilirsiniz (dört adede kadar). Bunun hakkındaki bilgileri, ilgili el cihazları ve baz istasyonlarının kullanım kılavuzlarında bulabilirsiniz.

İlk adımlar

İşlemi sürdürmek için

Telefonunuzu başarılı bir şekilde çalıştırdıktan sonra, büyük olasılıkla telefonu kendi ihtiyaçlarınıza uyarlamak isteyeceksiniz. En önemli konuları hızlı bir şekilde bulmak için aşağıdaki kılavuzu kullanın.

Aşağıdaki konular hakkında bilgileri

.... burada bulabilirsiniz.

Arama ve aramaları cevaplama



s. 29

Şebeke telefon rehberlerini kullanma



s. 39

E-postaları okuma, bilgi hizmetleri ve şebeke telesekreterini kullanma



s. 47

Fonksiyonlara ekran tuşları aracılığıyla hızlı erişim özelliğini değiştirme



s. 58

Telefon kullanımıyla ilgili ayarları değiştirme: Yerel alan kodu, hat alma kodu, arama kuralları, ses kalitesi vs.



s. 88

Telefon rehberlerini kullanıma sunma



s. 97

Bilgi hizmetlerini kullanıma sunma



s. 96

Yapılandırmayı kaydetme



s. 111

Telefonunuzu kullanırken sorularınız olursa, arıza giderme önerilerini okuyun (→ s. 123) veya müşteri hizmetlerimize başvurun (→ s. 123).

Kullanımla ilgili notlar

Işıklı göstergeler (LED)

DECT-Manager'daki ışıklı göstergeler

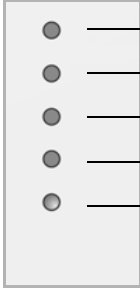

DECT

Power/LAN

VoIP

CALL

SIFIRLAMA

Yukarıdan aşağıya doğru

Baz istasyonlarıyla olan bağlantının durumu

Akım beslemesinin durumu

Akım beslemesinde sorun yoksa LED, LAN bağlantısının durumunu gösterir.

VoIP bağlantılarının durumu (etkinleştirme ve kaydetme)

Aktif aramaların göstergesi

Sıfırlama tuşu (→ s. 24)

Power/ LAN	VoIP	DECT	CALL	Açıklama
Kapalı	Kapalı	Kapalı	Kapalı	Akım beslemesi yok/Besleme gerilimi yok
Yanıp sönüyor (2 saniyede bir)	Kapalı	Kapalı	Kapalı	LAN bağlantısı yok veya DHCP sunucusu üzerinden adres ataması bekleniyor
Açık	Kapalı	Kapalı	Kapalı	IP adresi DHCP üzerinden alındı, VoIP hizmeti (henüz) kullanılmıyor
Açık	Yanıp sönüyor (4 saniyede bir)	Kapalı	Kapalı	En az bir VoIP hizmeti etkinleştirildi, SIP kaydı bekleniyor
Açık	Açık	Kapalı	Kapalı	Etkinleştirilen tüm VoIP hizmetleri başarıyla kaydedildi
Açık	Açık	Yanıp sönüyor (4 saniyede bir)	Kapalı	En az bir baz istasyonu bağlı
Açık	Açık	Açık	Kapalı	Kayıtlı tüm baz istasyonları bağlı
Açık	Açık	Açık	Açık	En az bir aktif arama

Kullanımla ilgili notlar

Yanıp sönüyor (2 sani- yede bir)	Yanıp sönüyor (2 sani- yede bir)	Kapalı	Kapalı	Cihaz yazılımı güncelleniyor
-------------------------------------------	-------------------------------------------	--------	--------	------------------------------

Diğer göstergeler:

- ◆ Sıfırlayarak fabrika ayarlarına getirme durumunda üstten ikinci LED'in (**Power/LAN**) titreyerek yanması, siz Sıfırlama tuşunu bırakır bırakmaz sıfırlama işleminin başlatılacağını gösterir (→ **s. 24**).
- ◆ Sıfırlayarak statik IP adreslerine (→ **s. 25**) veya DHCP'ye (→ **s. 25**) döndürme işlemi başarıyla gerçekleştiğinde tüm LED'ler bir saniye süreyle yanar.

Baz istasyonlarındaki ışıklı göstergeler

Gigaset N720 IP PROBaz istasyonları, durumları ayrı ayrı gösterilen iki DECT modülü içerir.

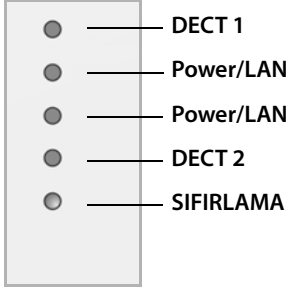

Yukarıdan aşağıya doğru

DECT modülü 1'in durumu

Akım beslemesinde sorunu

Akım beslemesinde sorunu yoksa LED, LAN bağlantısının durumunu gösterir.

DECT modülü 2'in durumu

Sıfırlama tuşu (→ s. 24)

Power/LAN 1/2	DECT 1/2	Açıklama
Kapalı	Kapalı	Akım beslemesi yok/Besleme gerilimi yok
Yanıp sönüyor (saniyede 1 kez)	Kapalı	Baz istasyonu DECT-Manager'ı arıyor
Açık	Kapalı	DECT-Manager ile bağlantı kuruldu, baz istasyonu hizmeti henüz hazır değil
Yanıp sönüyor (2 saniyede bir)	Kapalı	Cihaz yazılımı güncelleniyor, baz istasyonu hizmeti aktif değil
Açık	Açık	Baz istasyonunun DECT modülü hazır, DECT senkronize edildi
Açık	Yanıp sönüyor (4 saniyede bir)	Baz istasyonunun DECT modülü hazır, DECT senkronize edilmedi
Yanıp sönüyor (4 saniyede bir)	Açık	Baz istasyonunun DECT modülü aşırı yüklendi, DECT senkronize edildi
Yanıp sönüyor (4 saniyede bir)	Yanıp sönüyor (4 saniyede bir)	Baz istasyonunun DECT modülü aşırı yüklendi, DECT senkronize edilmedi

Diğer göstergeler:

- ◆ Sıfırlayarak fabrika ayarlarına getirme durumunda üstten ikinci LED'in (Power/LAN) titreyerek yanması, siz Sıfırlama tuşunu bırakır bırakmaz sıfırlama işleminin başlatılacağını gösterir (→ s. 24).

Not

Baz istasyonlarının LED göstergelerini DECT-Manager'daki Web-Konfigurator yardımıyla kapatabilirsiniz (→ s. 110).

Kullanımla ilgili notlar

Cihaz ayarlarını sıfırlama

Cihazların üzerinde, cihaz ayarlarını sıfırlamak için kullanabileceğiniz bir Sıfırlama tuşu bulunur.

Bu tuş, cihazın ön tarafında LED'lerin alt kısmında yer alır.



Cihazı sıfırlayarak fabrika ayarlarına getirme

Dikkat

Bu fonksiyon, yaptığınız ayarları sıfırlar. Baz istasyonlarının ve el cihazlarının kaydedilen verileri bu işlemle silinir. Baz istasyonunun DECT-Manager'a atanması iptal edilir.

Bu işlem, DECT-Manager'da ve baz istasyonlarında kullanıma sunulur.

- ▶ Akım beslemesini kesin.
- ▶ Sıfırlama tuşuna basın ve tuşu basılı tutun.
- ▶ Sıfırlama tuşu basılı durumdayken cihazı tekrar elektrik şebekesine bağlayın.
- ▶ Üstten ikinci LED (**Power/LAN**) titreyerek yanınca Sıfırlama tuşunu tekrar bırakın.

Cihaz, sıfırlanarak fabrika ayarlarına döndürülür.

Not

Cihaz PoE üzerinden akımla besleniyorsa, akım beslemesini kesmek için LAN kablo-sunu çıkarmanız gerekir.

IP yapılandırmasını ve şifreyi sıfırlama

Aşağıdaki iki işlem, DECT-Manager'ın IP yapılandırmasıyla ilgili ayarlarını ve DECT-Manager'da oturum açmak için kullanılan şifreyi sıfırlar.

Bu fonksiyona, sisteme artık erişememeniz durumunda ihtiyaç duyarsınız, örn. Web-Konfigurator şifresini unuttuğunuz veya LAN erişimiyle ilgili sorun olduğu için.

IP yapılandırmasını sıfırlayarak belirli statik IP adreslerine veya dinamik adreslemeye (DHCP) döndürebilirsiniz. Ardından DECT-Manager'a tekrar erişilebilir ve gerekiyorsa şifreyi veya LAN yapılandırmasını değiştirebilirsiniz (→ **s. 61**).

İki sıfırlama işleminin başarılıya gerçekleştiğini onaylamak için DECT-Manager'daki tüm LED'ler bir saniye yanar.

Sıfırlayarak statik IP adreslerine döndürme

- ▶ Sıfırlama tuşuna basın ve bu tuşu **dört** saniye süreyle basılı tutun.
- ▶ Sıfırlama tuşunu bırakın.
- ▶ Sıfırlama tuşuna tekrar **dört** saniye süreyle basın.
- ▶ Tuşu tekrar bırakın.

Sıfırlama işlemi gerçekleştirilir. IP yapılandırması şimdi aşağıdaki gibi ayarlanmıştır:

Parametre	Kendisine dönülen değer
IP address type	Static
IP address DECT-Manager	192.168.143.1
Subnet mask	255.255.0.0
Standard gateway	192.168.1.1
Preferred DNS server, Alternate DNS server	192.168.1.1
Web-Konfigurator'a erişim için kullanılan şifre	admin
VLAN Tagging	kapalı

Sıfırlayarak dinamik adreslemeye (DHCP) döndürme

Böylece DECT-Manager'ın otomatik olarak yerel ağdaki bir DHCP sunucusundan bir IP adresi almasını sağlayabilirsiniz.

- ▶ Sıfırlama tuşuna basın ve bu tuşu **dört** saniye süreyle basılı tutun.
- ▶ Sıfırlama tuşunu bırakın.
- ▶ Sıfırlama tuşuna **bir** saniye süreyle basın.
- ▶ Tuşu tekrar bırakın.
- ▶ Sıfırlama tuşuna tekrar **dört** saniye süreyle basın.
- ▶ Tuşu tekrar bırakın.

Sıfırlama işlemi gerçekleştirilir. IP yapılandırması şimdi aşağıdaki gibi ayarlanmıştır.

Parametre	Kendisine dönülen değer
IP address type	Obtained automatically
Web-Konfigurator'a erişim için kullanılan şifre	admin
VLAN Tagging	kapalı

Kullanımla ilgili notlar

Menüye genel bakış (El cihazları)

N720 DM IP PRO'nizin fonksiyonlarını kayıtlı bir el cihazı aracılığıyla kullanabilirsiniz. Telefon sisteminin fonksiyonları, aşağıda gösterildiği gibi El cihazı menüsüne eklenir. Örn. yerel telefon rehberi veya ajanda gibi el cihazına özel fonksiyonlar burada açıklanmamıştır. Bununla ilgili bilgileri ilgili el cihazının kullanım kılavuzunda bulabilirsiniz. Fonksiyonların kullanılabilirlik durumu veya isimleri, farklı el cihazlarında aynı olmayabilir.

Bazı Gigaset el cihazlarında Menü görünümü için **Basitleştirilmiş** (Standart mod) ile **Tam** (Uzman modu) arasında seçim yapabilirsiniz. Sadece uzman modunda kullanıma sunulan menü girişleri  simgesi ile işaretlenmiştir..

Ana menüyü açma: El cihazının **bekleme modunda**  tuşuna basın:

	Servisleri Seç	Sonraki arama ano.	→ s. 35	Fonksiyonlar sadece telefon santrali tarafından destekleniyorsa kullanılabilir.
		Çagrı Yönlendirme	→ s. 37	
		PBX kontrolü	→ s. 38	
		Çagrı Bekletme	→ s. 37	
		Mesgul	→ s. 38	
		Geri arama kapalı	→ s. 33	

Telefon santraline bağlı olarak başka hizmetler de sunulabilir.

	Bilgi Merkezi	Mevcut bilgi hizmetlerinin listesi → s. 53
-----------------------------------------------------------------------------------	----------------------	--------------------------------------------

Not: Bazı el cihazlarında bilgi merkezini menüde bulabilirsiniz

	İlave Özellikler	El cihazınızın kullanım kılavuzuna bakın.
-----------------------------------------------------------------------------------	-------------------------	-------------------------------------------

	Çagrı Listeleri	Tüm Çagril.	→ s. 44
		Yapılan Çagrılar	→ s. 44
		Kabul Edilen Çagril.	→ s. 44
		Cevapsız Çagrılar	→ s. 44

	Mesajlasma	E-posta	→ s. 49
-------------------------------------------------------------------------------------	-------------------	---------	---------

	Telesekreter	Mesajları Oynat	→ s. 48
-------------------------------------------------------------------------------------	---------------------	-----------------	---------

	Ajanda	El cihazınızın kullanım kılavuzuna bakın.
-------------------------------------------------------------------------------------	---------------	-------------------------------------------

	Kayıtlar	Rehber	Yerel telefon rehberiyle ilgili bilgiler: el cihazınızın kullanım kılavuzuna bakın.
		Ag Dizinleri	Mevcut açık ve firma telefon rehberlerinin listesi → s. 39

	Ayarlar	→ s. 57 Standart ayarlar: El cihazınızın kullanım kılavuzuna bakın.
-------------------------------------------------------------------------------------	----------------	---------------------------------------------------------------------

Kullanım kılavuzundaki kullanma talimatlarını görüntüleme

Kullanma talimatları, bir Gigaset SL610H PRO el cihazı örneğinde kısaltılmış olarak gösterilmektedir.

Örnek:

Gösterim:

 →  Servisleri Seç → Mesgul = açık

anlamı:

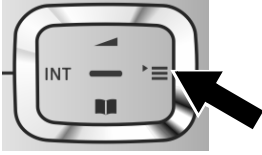

- ▶ Ana menüyü açmak için, sağ  kumanda tuşuna basın.



- ▶ **Servisleri Seç** alt menüsü seçilene kadar kumanda tuşuyla sağa, sola, yukarıya ve aşağıya doğru  gidin.

- ▶ Seçimi onaylamak için, **Tamam** ekran tuşuna basın.

Kullanımla ilgili notlar



- ▶ Ekran **Mesgul** menü öğesi vurgulananaya kadar kumanda tuşunun  altına basın.

- ▶ Fonksiyonu açmak veya kapatmak için, **Degistir** ekran tuşuna basın.



Yapılan değişiklik hemen etkinleşir ve onaylanmasına gerek yoktur.

- ▶ Önceki menü düzeyine geri dönmek için, ekran göstergesi altındaki tuşa **Geri** basın **veya**
- ▶ bekleme moduna geri dönmek için,  bitirme tuşunun üzerine **uzun süreli** basın.

Telefon görüşmesi yapma

Telefon görüşmelerini, N720 DM IP PRO'e kayıtlı her el cihazıyla yapabilirsiniz. **Ön koşul:** Telefon sisteminde kayıtlı baz istasyonlarından en az birini hücrede bulunuyunuz.

Baz istasyonlarının hücreleri birlikte telefon sisteminin DECT kablosu ağının oluşturur. Bir el cihazında görüşmeleri tüm kablolu sistemde DECT veya cep telefonu üzerinden görüşme sırasında hücreyi değiştirebilirsiniz (geçiş). **Geçiş için ön koşul:** Katılan baz istasyonları aynı gruba atanmış ve senkronize edilmiş olmak zorundadır (→ s. 70).

Her el cihazına bir gönderme ve alma bağlantısı atanmıştır (→ s. 82).

N720 DM IP PRO'iniz grup oluşturmaya olanak sağlayan bir telefon santraline bağlıysa, VoIP bağlantıları gruplara da atanabilir. Bu durumda el cihazınızdan, sizin grup numaranıza yönlendirilen aramaları da alırsınız.

N720 DM IP PRO, İnternet üzerinden telefon görüşmesi yapmak için bir VoIP telefon santralinden veya bir VoIP servis sağlayıcısının hizmetlerinden faydalanır. Bazı telefon fonksiyonlarının kullanılabilmesi, bu fonksiyonların telefon santrali/servis sağlayıcı tarafından desteklenip desteklenmediğine ve etkinleştirilip etkinleştirilmediğine bağlıdır. Gerekirse özelliklerin açıklamasını telefon santralinizin işletmecisinden edinebilirsiniz.

Not

Telefon santralinizin varsayılan ayarlarına bağlı olarak VoIP telefon santralinizin bölgesinin dışına çıkan aramalarda bir ön kod çevirmeniz gerekir (→ s. 89).

Arama



Numarayı girin ve kabul tuşuna basın. Numara çevrilecektir.

Veya:



Kabul tuşuna uzun süre basın ve ardından numarayı girin.

Hoparlör modunda telefon görüşmesi yapmak için Kabul tuşu yerine el cihazındaki Hoparlör modu tuşuna da basabilirsiniz.

Bu kullanım kılavuzunda bu durum için sadece "Kabul tuşuna basın" ifadesi kullanılmıştır.

Ekranda, çevrilen numara görüntülenir.

Not

VoIP üzerinden sabit hattı arıyorsanız, muhtemelen şehir içi görüşmelerde de yerel alan kodunu birlikte tuşlamanız gerekir (telefon santraline/servis sağlayıcıya bağlı olarak). Ön kod DECT-Manager'da yapılandırmaya kaydedildiyse ve **Ortsvorwahl für Ortsgespräche über VoIP vorwählen** seçeneği etkinleştirildiyse (bkz. Web-Konfigurator → s. 90) bu giriş geçersiz olur.

Telefon görüşmesi yapma

Notlar

- ◆ Bitirme tuşu  ile aramayı iptal edebilirsiniz.
- ◆ Görüşme sırasında görüşme süresi görüntülenir.
- ◆ Telefon rehberleriyle (→ s. 39) veya arama ve tekrar arama listeleriyle aramada (→ s. 44) numaraların tekrar girilmesi gerekliliği ortadan kalkar.
- ◆ N720 DM IP PRO'ın tüm bağlantıları meşgulse bir hata mesajıyla karşılaşsınız: **Not possible.**
- ◆ El cihazınızın bağlı olduğu baz istasyonunun tüm bağlantıları meşgulse ekranda ". ." mesajı görüntülenir. Ardından tekrar bekleme ekranı görüntülenir.

Arayan kişinin çağrı numarasının gösterilmesi (COLP)

Ön koşullar:

- ◆ Telefon santraliniz/servis sağlayıcınız COLP (**C**onnected **L**ine **I**dentification **P**resentation) özelliğini destekliyor. Gerekliyse COLP özelliği etkinleştirilmelidir.
- ◆ Aranan kişi COLR (**C**onnected **L**ine **I**dentification **R**estriction) özelliğini etkinleştirmemiştir.

Yapılan aramalarda, aramanın kabul edildiği bağlantının çağrı numarası, el cihazında görüntülenir.

Görüntülenen çağrı numarası aradığınız numaradan ayrılabilir. Örnekler:

- ◆ Aranan kişi bir çağrı numarası aktarma fonksiyonunu etkinleştirmiştir.
- ◆ Arama, aramayı devralma fonksiyonunun yardımıyla telefon santralindeki bir başka bağlantı üzerinden alınmıştır.

Eğer telefon rehberinde bu çağrı numarası için bir giriş varsa, ilişkili isim görüntülenir.

Not



- ◆ Geçiş yapma ve danışma fonksiyonlarında da aranan numara yerine erişilen bağlantının çağrı numarası (ya da ilgili isim) görüntülenir.
- ◆ Çağrı numarası telefon rehberine ve tekrar arama listesine aktarılırken, çevrilen numara (görüntülenen değil) aktarılır.

Görüşmeyi bitirme





Bitirme tuşuna basın.

Aramayı cevaplama

Gelen bir arama bir Gigaset el cihazında üç kez bildirilir: Zil sesiyle, ekrandaki bir gösterge görüntülenerek ve  ile  tuşlarının yanıp sönmesiyle.

Aramayı el cihazından cevaplamak için seçenekleriniz şunlardır:

- ▶ Görüşmeyi ahize aracılığıyla yapmak için kabul tuşuna  basın.
- ▶ Görüşmeyi hoparlör üzerinden yapmak için hoparlör modu tuşuna  basın.
- ▶ Zil sesi sizi rahatsız ederse **Sessiz** ekran tuşuna basın. Aramayı, ekranda görüntülediği sürece kabul edebilirsiniz.

Reddet ekran tuşuna veya bitirme tuşuna  bastığınızda bir arama reddedilecektir.

Çağrı numarası aktarımı

Aşağıdaki şu ön koşullar yerine getirildiği takdirde bir arama sırasında arayanın numarası veya ismi ekranda görüntülenir:

- ◆ Telefon santraliniz/servis sağlayıcınız CLIP, CLI ve CNIP özelliğini destekliyor.
 - CLI (Arayan Numarayla Belirleme): Arayan kişinin numarası aktarılır.
 - CLIP (Calling Line Identification Presentation): Arayan kişinin numarası görüntülenir.
 - CNIP (Calling Name Identification Presentation): Arayan kişinin adı görüntülenir.
- ◆ servis sağlayıcınızdan CLIP veya CNIP hizmetini talep ettiniz.
- ◆ Arayan kişi şebeke operatöründen CLI hizmetini talep etmiş.

Arama göstergesi

Gösterge örneği:

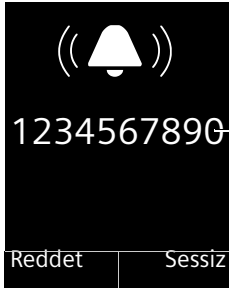

Gigaset SL610H PRO el cihazı
N720 DM IP PRO'e

Arayanın numarası veya adı (CLIP ile)
Hiçbir numara aktarılmazsa, **Harici** ifadesi görüntülenir.

Arayanın numarası el cihazının telefon rehberinde kayıtlıysa, bu kişinin ismini görürsünüz. Arayana bir resim atanmışsa bu resim de görüntülenir.

Telefon görüşmesi yapma

CNIP durumunda ekran göstergesi

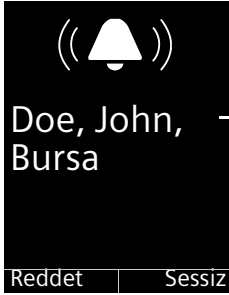

CNIP metni,
örn. ad ve yer

Eğer CNIP özelliğine sahipseniz, servis sağlayıcınızda arayanın numarası için kaydedilen CNIP bilgisi görüntülenir, örn. ad ve varsa yer.

CNIP ve CLIP durumunda ekran göstergesi

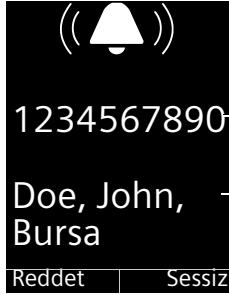

CLIP bilgisi

CNIP metni

CLIP ve CNIP aktifse, bilgiler alt alta görüntülenir.

Arayanın numarası telefon rehberinizde kayıtlıysa, CNIP göstergesi yerine ilgili telefon rehberi girişi gösterilir.

Çağrı numarasının görüntülenmesiyle ilgili notlar (CLIP)

Gigaset telefonunuz teslimat durumunda, arayanın çağrı numarası el cihazında gösterilecek şekilde ayarlanmıştır. Kendi Gigaset telefonunuzda ayrıca başka ayarlar yapmanıza gerek yoktur.

Ancak çağrı numarası yine de gösterilmeyecek olursa, bunun sebepleri şunlar olabilir:

- ◆ Şebeke operatörünüzden CLIP hizmetini talep etmediniz veya
- ◆ N720 DM IP PRO'in bağlı olduğu telefon santrali tüm bilgileri iletmiyor.
- ▶ Telefon santralinizin ayarlarını çağrı numarası gösterimi (CLIP) bakımından kontrol edin ve gerekiyorsa bu fonksiyonu etkinleştirin. Bunun için, cihazın kullanım kılavuzunda CLIP'i (veya çağrı numarası aktarma, çağrı numarasını görüntüleme vs. gibi alternatif bir tanım ...) arayın. Gerekiyorsa bu santralin üreticisinden/tedarikçisinden bilgi alın.
- ▶ Operatörünüzün çağrı numarası gösterimini (CLIP) destekleyip desteklemediğini ve fonksiyonun sizin için açılıp açılmadığını kontrol edin. Gerekiyorsa operatörünüzden bilgi alın.

Bir görüşme sırasında çağrı bekletme

Bir görüşme sırasında başka bir arama geldiğinde, çağrı bekletme sesini (kısa ses) duyarsınız. Çağrı numarası aktarmada (CLIP), bekleyen aramanın çağrı numarası veya bu numaraya ait telefon rehberi kaydı ekranda görüntülenir. Arayan kişi, çevir sinyalini duyar.

Şu seçeneklerden yararlanabilirsiniz:

Aramayı reddetme

Reddet Ekran tuşuna basın.

Araya girme sesi kapatılır. İlk görüşmeciyile bağlantınız devam eder. Diğer arayan kişi meşgul sesini duyar.

Aramayı kabul etme/görüşmeciyi bekletme

Kabul Ekran tuşuna basın.

Aramayı kişiye bağlısınız. Birinci görüşme **bekletilir**.

▶  ile görüşmeciler arasında geçiş yapabilirsiniz (geçiş yapma → [s. 34](#)).

Aramayı kabul etme/ilk görüşmeyi iptal etme

 Bitirme tuşuna basın.

Arama, gelen arama olarak bildirilir. Bu aramayı kabul edebilirsiniz (→ [s. 31](#)).

Not

Bir görüşme sırasında çağrı bekletme özelliğini kapatabilirsiniz (→ [s. 37](#)).

Geri aramayı başlatma

Aranan bir görüşmecinin hattı meşgulken, geri arama özelliği telefon santraliniz/servis sağlayıcınız tarafından destekleniyorsa bir geri arama işlemini başlatabilirsiniz.

Geri Arama Bir geri aramayı başlatmak için bu ekran tuşuna basın.

Görüşmecinin hattı tekrar boş kaldığında geri arama başlatılır.

Geri arama fonksiyonunu kapatma

Geri aramayı kullanmak istemiyorsanız bu fonksiyonu tekrar kapatabilirsiniz.

 →  Servisleri Seç → Geri arama kapalı

Telefon görüşmesi yapma

Danışma

Bir görüşmeciyle telefon görüşmesi yaparken, bir konuyu danışmak için aynı anda ikinci bir görüşmeciye arayabilirsiniz.

Bir görüşme yapıyorsunuz:



Danışma tuşuna basın. Bu, sadece Danışma tuşu görüşme aktarma için etkinleştirildiyse mümkündür (→ **s. 93**).

Veya:



Ekran tuşuna basın.

O ana kadar yapılan görüşme bekletilir. Eğer VoIP telefon santralinde yapılandırıldıysa, görüştüğünüz kişi bir anons veya bekleme müziği duyar.



Görüşme yapılacak ikinci kişinin çağrı numarasını girin.

Telefon numarası aranır. İkinci görüşmeciye bağlanırsınız.

Eğer bu görüşmeci cevap vermezse, birinci görüşme ortağına geri dönmek için **Bitir** ekran tuşuna basın.

Not

İkinci görüşmecinin telefon numarasını bir telefon rehberinden ya da tekrar arama listesinden veya el cihazına ait bir çağrı listesinden de alabilirsiniz.

Danışmayı bitirme

Sçnkler → Çağrıyı Bitir

Tekrar birinci görüşmeciye bağlanırsınız.

Danışma işlemini, bitirme tuşuna  basarak da sonlandırabilirsiniz. Bağlantı kısa süreli olarak kesilir ve bir tekrar arama alırsınız. Ahizeyi kaldırdıktan sonra tekrar ilk görüşme ortağına bağlanırsınız.

Ön koşul: Görüşme aktarımı ahizenin yerine konmasıyla etkinleştirilmedi ("Transfer call by on-hook" → **s. 93**).

Geçiş yapma

İki kişiyle dönüşümlü olarak konuşabilirsiniz (Geçiş yapma).

Ön koşul: Bir görüşme yapıyorsunuz ve ikinci bir görüşmeciye aradınız (Danışma) ya da bekleyen bir görüşmeciye kabul ettiniz.

▶  ile görüşmeciler arasında geçiş yapabilirsiniz.

O sırada konuşmakta olduğunuz kişi, ekranda  işaretiyle gösterilir.

Mevcut durumda aktif olan görüşmeyi sonlandırma

Sçnkler → Çağrıyı Bitir

Tekrar bekleyen birinci görüşme ortağına bağlanırsınız.

Görüşmeyi başka bir görüşmeciye aktarma

Eğer görüşmeyi aktarma özelliği telefon santraliniz/servis sağlayıcınız tarafından destekleniyorsa bir görüşmeyi başka bir görüşmeciye aktarabilirsiniz (bağlama).

Bir görüşme yapıyorsunuzuz:

▶ Danışma görüşmesi yapma (→ s. 34).

Görüşmeci telefonu açarsa:

▶ Gerekirse görüşmeyi bildirin.



Bitirme tuşuna basın.

Bekletilen görüşme başka bir görüşmeciye aktarılır.

Ön koşul: Görüşme aktarımı ahizenin yerine konmasıyla etkinleştirildi ("Transfer call by on-hook" → s. 93).

İkinci görüşmeci **cevap vermezse** veya meşgulse, ilk görüşmeye geri dönmek için **Bitir** ekran tuşuna basın.

Aktarma sırasında, ikinci görüşmeci cevaplamadan önce de bitirme tuşuna basabilirsiniz.

"Numarayı gizleme"

Bir sonraki arama için çağrı numaranızın aktarımını engelleyebilirsiniz (CLIR = Calling Line Identification Restriction).

Bekleme modunda:



Servisleri Seç → **Sonraki arama ano.**

seçeneğini seçin ve **Tamam** tuşuna basın.



Çağrı numarasını girin veya telefon rehberinden alın.



Ekran veya kabul tuşuna basın. Numara çevriyecektir.

Telefon görüşmesi yapma

Gigaset HDSP – mükemmel ses kalitesinde telefon görüşmesi



Gigaset telefonunuz G.722 geniş bant kodlayıcıyı destekler. Bu kodlayıcı ile mükemmel ses kalitesinde (High Definition Sound Performance) telefon görüşmeleri yapabilirsiniz.

Telefonunuzdaki geniş bant bağlantıları için ön koşullar:

- Görüşmeyi geniş bantı destekleyen bir el cihazından yapıyorsunuz.
- G.722 kodlayıcısı, telefon sistemi için etkinleştirilmiş ve el cihazı için seçilmiştir (→ **s. 84**).
- Telefon santraliniz/VoIP servis sağlayıcınız geniş bant bağlantılarını destekliyor.
- Karşı görüşmecinin telefonu G.722 kodlayıcıyı destekliyor ve geniş bant bağlantısının kurulmasını onaylıyor.

Not

G.722 kodlayıcısıyla geniş banttan telefon görüşmeleri yapma özelliği, DECT-Manager'ın Web-Konfigurator'unda etkinleştirilmelidir, → **s. 91**. Bu ayar tüm N720 DM IP PRO için geçerlidir. Geniş banttan telefon görüşmesi yapma özelliği etkinleştirilirse, eşzamanlı olarak baz istasyonu başına en fazla dört görüşme gerçekleştirilebilir (dar bant modunda bu sayı sekizdir).

Telefon fonksiyonlarını ayarlama

Görüşmelerde çağrı bekletmeyi açma/kapatma

Bu fonksiyon etkin durumdayken, bir telefon görüşmesi sırasında bir çağrı bekletme sesiyle başka bir görüşmecinin sizi aramaya çalıştığı bildirilir (→ s. 33).

Çağrı bekletme kapalı durumdayken, arayan kişi, siz bir telefon görüşmesi yapıyorsanız meşgul sesi duyar.

Çağrı bekletmeyi açma/kapatma

 →  Servisleri Seç

 Çağrı Bekletme ögesini kumanda tuşuyla seçin.

Değiştir ekran tuşuna basarak fonksiyonu açın/kapatın = açık).

Çağrı yönlendirme (Yönlendirme)

Çağrı yönlendirme işleminde gelen aramalar başka bir hatta aktarılır. Çağrı yönlendirme, N720 DM IP PRO'in bir fonksiyonu olarak kullanılabilir veya VoIP telefon santralinin/servis sağlayıcının hizmeti olarak sunulur.

 →  Servisleri Seç → Çağrı Yönlendirme

▶ Çok satırlı girişi değiştirme:

Durum

Çağrı Yönlendirme özelliğini açmak/kapatmak için **Acık** / **Kapalı** ögesini seçin.

Telefon Numarası

Yönlendirmenin yapılacağı numarayı girin. Bir sabit hat, VoIP ya da mobil telefon numarası belirtebilirsiniz.

Kosul

Otomatik / **Mesgulse** / **Cevpsizsa** ögesini seçin.

Otomatik: Aramalar hemen yönlendirilir, yani telefonunuzda aramalar artık bildirilmez.

Cevpsizsa: Telefon zili birkaç kez çalmasına rağmen hiç kimse telefonu açmıyorsa, aramalar yönlendirilir.

Mesgulse: Sizin tarafınızda hat meşgulse, gelen aramalar yönlendirilir.

Eğer hizmet DECT-Manager tarafından sunuluyorsa:

Çağrı yönlendirmeyi etkinleştirmek için **Tamam** ekran tuşuna basın.

Eğer VoIP telefon santralinin veya bir servis sağlayıcının hizmeti kullanılıyorsa:

Gönder Ekran tuşuna basın.

Telefon fonksiyonlarını ayarlama

Notlar

- ◆ Yönlendirilerek el cihazına gelen bir arama, çağrı listelerine kaydedilir.
- ◆ Bir arama erişilemeyen bir görüşmeceye yönlendirilirse (örn. el cihazı kapalıysa), arama kısa bir süre sonra reddedilir.

Rahatsız etmeyin

Hiçbir aramayı kabul etmek istemiyorsanız ve telefonun çalmaması gerekiyorsa "Rahatsız etmeyin" (DND) fonksiyonunu etkinleştirin; bu fonksiyon telefon santraliniz/servis sağlayıcınız tarafından destekleniyorsa. Fonksiyon etkinleştirildiğinde arama yapabilirsiniz.

 →  **Servisleri Seç** → **Mesgul**

Bu fonksiyonu açmak/kapatmak için **Durum Acık / Kapalı** ögesini seçin.

▶ **Gönder** ekran tuşuna basın.

Telefon santralinin ayarlarını değiştirme

Notlar

Geri arama kapalı, Mesgul özellikleri sadece telefon santrali tarafından destekleniyorsa kullanılabilir.

N720 DM IP PRO PRO telefon sisteminiz bir Gigaset T440 PRO veya T640 PRO telefon santraline bağlıysa, el cihazınız üzerinden telefon santralinin ayarlarını değiştirebilirsiniz.

Ön koşul: Buna telefon santralinde izin verilmiş olması gerekir.

 →  **Servisleri Seç** → **PBX kontrolü**

Rel 2 ile değiştirilebilen ayarlar:

- Call Forward (CFU, CFB, CFNR)
- DND
- Visual Voice Mail
- CCBS

Telefon rehberlerini kullanma

Kullanıma sunulanlar:

- ◆ El cihazınızın (yerel) telefon rehberi/adres rehberi (bkz. el cihazının kullanım kılavuzu)
- ◆ Açık online telefon ve sektör rehberleri (→ [s. 41](#))
- ◆ Bir telefon santrali aracılığıyla hazırlanan online telefon rehberleri, örn. bir firma telefon rehberi ve/veya özel bir telefon rehberi (→ [s. 40](#))

Hangi telefon rehberlerinin kullanılabileceği, DECT-Manager'ın Web-Konfigurator'ı aracılığıyla belirlenir (→ [s. 97](#)).

Telefon rehberlerini Telefon rehberi tuşuyla açma

El cihazlarının Telefon rehberi tuşu  (alt kumanda tuşu) normalde aşağıdaki şekilde ayarlanır:

- ◆ **kısa** süreyle basıldığında yerel telefon rehberi açılır,
- ◆ **uzun** süreyle basıldığında mevcut online telefon rehberleri açılır.

Bu atama, her el cihazı için DECT-Manager'daki Web-Konfigurator aracılığıyla değiştirilebilir (→ [s. 83](#)). "Telefon rehberi tuşuna kısa süreyle basma" işlemi, belirli bir online telefon rehberine atanabilir. Bu durumda yerel telefon rehberini, Telefon rehberi tuşuna uzun süre basarak açabilirsiniz.





Aşağıdaki açıklamada standart konfigürasyon olduğunu kabul ediyoruz.

Firma telefon rehberini INT tuşuyla açma

El cihazlarındaki INT tuşu  (kumanda tuşunun solu), Web-Konfigurator aracılığıyla yapılandırıldıysa ve DECT-Manager için erişilebilir durumdaysa ilgili firma telefon rehberini açar. Hangi telefon rehberinin açılacağı, her el cihazı için DECT-Manager üzerinden ayarlanabilir (→ [s. 83](#)).

Telefon rehberlerini menü üzerinden açma

El cihazının menüsü aracılığıyla mevcut tüm telefon rehberlerine erişebilirsiniz:

- | | |
|-----------------------------------------------------------------------------------------------------------------------------------------------------------------------------------------------------------------|-------------------------------------------------------------------------|
|  →  Kayıtlar → Rehber | Yerel telefon rehberi |
|  →  Kayıtlar → Ag Dizinleri | DECT-Manager'da yapılandırılan tüm online telefon rehberlerinin listesi |

Telefon rehberleri, Web-Konfigurator'da belirlenen isimlerle görüntülenir.

Not

Bir N720 DM IP PRO'e bağlanan el cihazları için, yerel telefon rehberinin girişlerini başka bir el cihazına aktarmak mümkün değildir.

Yönetici, DECT-Manager'daki Web-Konfigurator yardımıyla yerel telefon rehberini el cihazlarından bir bilgisayara aktarabilir ve buradan diğer el cihazlarına yükleyebilir (→ [s. 85](#)).

Telefon rehberlerini kullanma

Firma telefon rehberlerini kullanma

El cihazınızda, firma ağındaki bir sunucu üzerinden kullanıma sunulan telefon rehberlerini kullanabilirsiniz. Aşağıdaki formatlar kullanılabilir:

- ◆ LDAP formatında telefon rehberi (LDAP = Lightweight Directory Access Protocol)
- ◆ XML formatında telefon rehberi
- ◆ XML formatında kişisel telefon rehberi

Ön koşul:

- ◆ Telefon rehberleri geçerli XML veya LDAP formatındadır.
- ◆ Bunlar, DECT-Manager'da yapılandırılmış ve etkinleştirilmiştir (→ [s. 99](#))



Telefon rehberini açma

Ön koşul: El cihazı bekleme modundadır.

 Kumanda tuşuna (INT) basın.

DECT-Manager'da el cihazınız için INT tuşu üzerinden açılacak şekilde ayarlanan telefon rehberi açılır (→ [s. 83](#)).

Veya:

 →  **Kayıtlar** → **Sebeke rehberi**

Tüm kullanılabilir online telefon rehberleri gösterilir.

 Telefon rehberini seçin ve **Tamam** tuşuna basın.

Giriş arama ve görüntüleme

 İstenen kayda (girişe) gidin.

Veya:



Adı (veya baş harfleri) girin.

Siz tuş alanındaki bir tuşa basarsanız telefon arama moduna geçer. En fazla sekiz karakter girebilirsiniz. Listede bulunan ve yaptığınız girişe uygun ilk kayıt görüntülenir.

 Birden fazla uygun kayıt varsa istenen kayda gidin.

▶ Kaydı görüntülemek için **Göster** veya  ekran tuşuna basın.

Çağrı numarasını firma telefon rehberi aracılığıyla arama

Firma telefon rehberi, INT tuşu  (kumanda tuşunun solu) aracılığıyla açılır.

 Firma telefon rehberini açın.

 İlgili kaydı seçin.

 Kabul tuşuna basın. Numara çevrilecektir.

Aşağıdaki durumlarda meşgul sesini duyarsınız:

- ◆ Aranan telefona ulaşılmıyorsa (el cihazı kapalı, kapsama alanı dışında).
- ◆ Görüşme belirlenen süre içinde (telefon santralinde tanımlanmıştır) kabul edilemiyorsa.

Online telefon rehberlerinden faydalanma

Açık online telefon rehberlerinden (online telefon rehberi ve sektör rehberi, örn. "Sarı Sayfalar") faydalanabilirsiniz. **Ön koşul:** Online telefon rehberleri DECT-Manager'da etkinleştirilmiştir (→ s. 98) ve DECT-Manager kendi LAN bağlantısı üzerinden İnternet erişimine sahiptir.

Sorumluluk

Bu hizmet ülkeye özeldir. Gigaset Communications GmbH bu hizmetin verilmesiyle ilişkili bir teminat ya da sorumluluk üstlenmez.
Bu hizmet her zaman sonlandırılabilir.

Online telefon rehberini/ sektör rehberini açma

Ön koşul: El cihazı bekleme modundadır.



Uzun süreli basın.

Veya:



→ **Kayıtlar** → **Sebeke rehberi**

Online telefon rehberleri listesi açılır.



Online telefon rehberini veya sektör rehberini listeden seçin ve **Tamam** tuşuna basın.

Online telefon rehberi veya sektör rehberiyle bağlantı kurulur.

Sadece bir online telefon rehberi mevcutsa, **uzun süre** kumanda tuşunun altına basmanız takdirde derhal bu rehberle bağlantı kurulur.

Giriş arama

Ön koşul: Online telefon rehberi/sektör rehberini açtınız.

► Çok satırlı giriş yapma:

Soyad: (Online telefon rehberi) veya

Kategori/İsim: (Sektör rehberi)

İsmi, ismin bir bölümünü veya sektörü girin (en fazla 30 karakter).

Şehir:

Aranan görüşmecinin oturduğu şehrin adını girin (en fazla 30 karakter).

Daha önce başka girişler aradıysanız, en son girilen şehir isimleri görüntülenir (en fazla 5).

Yeni bir isim girebilir veya tuşuyla, görüntülenen şehir adlarından birini seçebilir ve **Tamam** tuşuyla onaylayabilirsiniz.

Telefon rehberlerini kullanma

Veya:

Numara: Numarayı girin (en fazla 30 karakter).

► Aramayı başlatmak için **Bül** veya **☐** ekran tuşuna basın.

Ya **Soyad** veya **Kategori/İsim:** veya **Şehir** kısmına veya **Numara** kısmına bilgi girebilirsiniz. Numara üzerinden arama yapmak, ancak seçilen online telefon rehberinin numara aramayı desteklemesi durumunda mümkündür.

Not

El cihazına nasıl metin gireceğiniz, el cihazının kullanım kılavuzunda açıklanmıştır.

Girilen ada sahip birden fazla şehir varsa, bulunan şehirlerin bir listesi görüntülenir:



Şehri seçin.

Bir şehir adı bir satırdan uzunsa bu ad kısaltılır. **Göster** tuşuyla tam adı görüntüleyebilirsiniz.

Uygun bir şehir bulunmadığı takdirde: Arama ölçütlerini değiştirmek için **Değiştir** tuşuna basın. **Kategori/İsim** ve **Şehir** ile ilgili bilgiler kabul edilir ve değiştirilebilir.

Aramayı devam ettirmek için **Bül** ekran tuşuna basın.

Girilen arama ölçütlerine uygun bir görüşmeci bulunamazsa uygun bir mesaj görüntülenir. Aşağıdaki olanaklardan faydalanabilirsiniz:

► Yeni bir arama başlatmak için **Yeni** ekran tuşuna basın.

Veya

► Arama ölçütlerini değiştirmek için **Değiştir** ekran tuşuna basın. Belirtilen isim ve şehir kabul edilir ve değiştirilebilir.

Bulunanlar listesi çok fazla kayıt içeriyorsa, hiçbir kayıt gösterilmez. Konuya ilişkin bir mesaj görüntülenir.

► Bir detaylı arama başlatmak için **Detay** ekran tuşuna basın (→ s. 44).

Veya

► Servis sağlayıcıya bağlı olarak: Bulunan kayıtların sayısı görüntülenirse, bulunanlar listesi de görüntülenebilir. **Göster** ekran tuşuna basın.

Arama sonucu (Bulunanlar listesi)

Arama sonucu liste halinde ekranda görüntülenir. Örnek:

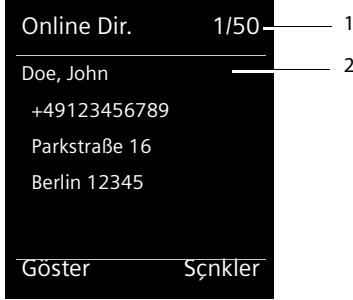

- 1/50: Bulunanların sıralı numarası/sayısı (bulunanların sayısı 99'dan büyük ise sadece sıralı numara görüntülenir).
- Görüşmecinin adı, sektörü, telefon numarası ve adresini içeren dört satır (gerekliyse kısaltılmış olarak). Bir sabit hat numarası yoksa, (mevcutsa) GSM numarası görüntülenir.

Aşağıdaki olanaklardan faydalanabilirsiniz:

- ▶ tuşuyla listenin sayfalarını çevirebilirsiniz.
- ▶ **Göster** ekran tuşuna basın. Girişin tüm bilgileri (isim, gerekiyorsa sektör, adres, telefon numaraları) kısaltılmamış olarak görüntülenir. tuşuyla girişe doğru ilerleyebilirsiniz.

Şçnkler tuşu üzerinden ayrıca aşağıdaki seçenekleriniz de bulunmaktadır:

Detaylı arama

Arama ölçütlerini geliştirme ve bulunan listesini sınırlama (→ [s. 44](#)).

Tekrar bul

Yeni arama başlatma.

Rehbere Kopyala

Numarayı yerel telefon rehberine aktarma. Giriş birden fazla numara içeriyorsa, bu numaralar seçim yapılabilen bir listede gösterilir. Seçilen numara için yeni bir giriş oluşturulur. Soyadı, yerel telefon rehberinin **Soyad** alanına aktarılır.

Görüşmeciyi arama

Ön koşul: Bir bulunanlar listesi görüntülenir.

- ▶ İlgili girişi seçin ve kabul tuşuna basın.

Giriş bir numara içeriyorsa, bu numara aranır.

Giriş birden fazla telefon numarası içeriyorsa, numaraların bir listesi görüntülenir.

- ▶ ile numarayı seçin ve **Ara** ekran tuşuna basın.

Çağrı listelerini kullanma

Detaylı aramayı başlatma

Detaylı aramayla, bir önceki aramada bulunanların sayısını diğer arama ölçütlerinin yardımıyla (ön ad ve /veya cadde) sınırlayabilirsiniz.

Ön koşul: Sadece bir aramanın sonuçları görüntülenir (birden fazla giriş ya da fazla sayı nedeniyle verilen bir mesajla birlikte bulunanlar listesi).

Detay Ekran tuşuna basın.

Veya

Sçnklar → **Detaylı arama**

Seçin ve **Tamam** tuşuna basın.

Bir önceki aramanın arama ölçütleri alınır ve ilişkili alanlara kaydedilir.

Soyad: (Online telefon rehberi) veya

Kategori/İsim: (Sektör rehberi)

Gerekiyorsa ismi/sectörü değiştirin veya girişin kapsamını genişletin.

Şehir: Önceki aramaya ait şehrin adı görüntülenir (değiştirilemez).

Cadde: Gerekiyorsa cadde adını girin (en fazla 30 karakter).



Ad: (yalnızca online telefon rehberi içinde)
Gerekiyorsa bir ön ad girin (en fazla 30 karakter).

Bul Detaylı aramayı başlatın.

Çağrı listelerini kullanma

Aşağıdaki çağrı listeleri kullanılabilir:

Tüm Çağrılar	Giden, kabul edilen ve cevaplanmayan tüm aramalar.
Yapılan Çağrılar	Son aranan 20 numara (tekrar arama listesi).
Kabul Edilen Çağrılar	Kabul edilen aramalar (en fazla 15).
Cevapsiz Çağrılar	Cevaplanmayan aramalar (en fazla 15).

Eğer liste henüz görmediğiniz girişler içeriyorsa, ekranda  sembolünü ve yeni girişlerin sayısını görürsünüz. Bu listeye  mesaj tuşu aracılığıyla da erişilebilir (→ s. 47).

Aramalar, listelere kronolojik sırayla kaydedilir. Maksimum sayıya ulaşıldığında bir sonraki giriş en eski girişin üzerine yazılır. Gelen aramaların kaydedilmesiyle ilgili ön koşul, CLIP bilgilerinin de birlikte verilmesidir (→ s. 31).

Girişleri görüntüleme

Çağrı listelerini bekleme konumunda açın:

Çağrılar ekran tuşuna basın

Veya menü üzerinden:



İstenen listeyi seçin ve **Tamam** tuşuna basın.



Not

Tekrar arama listesini (giden aramalar)  kabul tuşu aracılığıyla da açabilirsiniz. Cevaplanmayan aramaların listesini  mesaj tuşu aracılığıyla da açabilirsiniz.

Liste girişi

Tüm Çağrılar	
 Frank	
14.09.2016, 15:40	
 089563795	
14.05.2016, 15:32	
 ...012372785936292	
14.05.16, 15:07 [3]	
Göster	Sçnkler

Aramalar kronolojik olarak en yeniden en eski girişe doğru görüntülenir.

Girişten önceki bir sembol, söz konusu aramanın giden mi () , kabul edilen mi, () yoksa cevaplanmayan bir () arama mı olduğunu gösterir.

Giriş hakkında bilgiler:

- ◆ Liste türü (başlıkta)
- ◆ Girişin durumu, **kalin yazı tipi**: Yeni giriş
- ◆ Arayanın numarası veya adı
- ◆ Aramanın yapıldığı tarih ve saat (eğer ayarlıysa)

- ◆ Arayan veya aranan kişinin çağrı numarası. Numara yerel telefon rehberinde mevcutsa, isim görüntülenir. Numara yerel telefon rehberinde mevcut değilse, firma telefon rehberleri aranır.
- ◆ Arama tarihi ve saati. Cevaplanmayan aramalarda, ne sıklıkla arandığı gösterilir.

Hangi bilgilerin görüntüleneceği, arayan tarafından aktarma sırasında hangi bilgilerin iletildiğine ve arayanın telefon rehberinde olup olmadığına bağlıdır.

Arayan kişide CLIP (=Calling Line Identification Presentation) özelliği etkinleştirilirse, arayan kişinin çağrı numarası aktarılır. Bu numara aracılığıyla, bir telefon rehberinde mevcutsa arayan kişi tespit edilebilir.

Ayrıntılı bilgileri görüntüleme

Göster ekran tuşuna basın. Kullanılabilir bilgiler, en azından çağrı numarası görüntülenir.

Çağrı listelerini kullanma

Çağrı numarasını listeden arama

Belirli bir çağrı numarasını bir listeden aramak için aşağıdaki olanaklara sahipsiniz:



Listede istenen ada gidin.



Kabul tuşuna basın. Numara çevrilecektir.

Veya:

Girişi görüntülemek için **Göster** ekran tuşuna basın.



Kabul tuşuna basın. Numara çevrilecektir.

Girişi çağrı listesinden yerel telefon rehberine aktarma



Listede istenen girişe gidin.

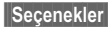

Seçenekler ekran tuşuna basın.



Girişi **Rehbere Kopyala** seçin ve **Tamam** ile onaylayın.

Telefon rehberi açılacaktır. Telefon rehberinde yeni bir giriş oluşturabilir veya mevcut bir girişi değiştirebilirsiniz.

Girişi/listeyi silme



Belirli bir girişi silmek istiyorsanız listede istenen girişe gidin.



Seçenekler ekran tuşuna basın.



Kaydi Sil veya **Tümünü sil** öğesini seçin ve **Tamam** ile onaylayın.

Bu işlemi tekrar onaylamanız gerekir.

Mesajları görüntüleme

Aşağıdaki mesaj türleri görüntülenir:

- ◆ Şebeke telesekreterlerindeki sesli mesajlar (bkz. alt kısım)
- ◆ Cevapsız aramalar (→ s. 44)
- ◆ E-postalar (→ s. 49)
- ◆ Kaçırılan randevular (bkz. el cihazınızın kullanım kılavuzu)

✉ mesaj tuşunun yardımıyla tüm mesajlara erişebilirsiniz.

Yeni bir mesajın geldiği aşağıdaki şekilde gösterilir:

- ◆ ✉ mesaj tuşunun yanıp sönmesiyle
- ◆ Bekleme ekranındaki bir gösterge aracılığıyla:

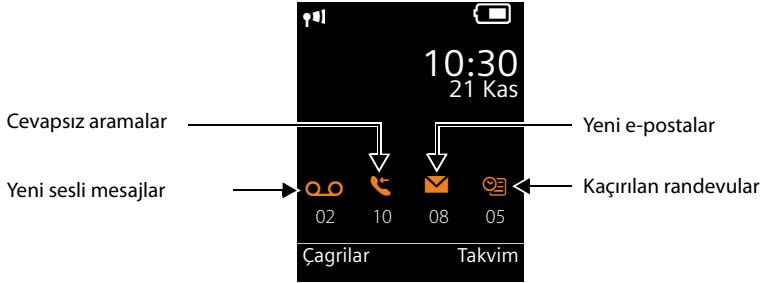

Şebeke telesekreterini kullanma

VoIP telefon santraliniz/servis sağlayıcınız, şebeke üzerinde telesekreter, diğer bir deyişle şebeke telesekreteri hizmeti vermektedir.

Her şebeke telesekreteri, kendisine ait hat üzerinden (VoIP çağrı numarası) giriş yapan aramaları kabul eder. Tüm aramaları kaydetmek için her VoIP bağlantısı için bir şebeke telesekreteri yapılandırılmalıdır.

Şebeke telesekreteri, her el cihazı için DECT-Manager'daki Web-Konfigurator üzerinden yapılandırılır ve sadece buradan açılabilir ve kapatılabilir (→ s. 83).

Yeni mesajları bir Gigaset el cihazının bekleme ekranında görüntüleme

El cihazına atanan şebeke telesekreterinde yeni bir mesaj mevcutsa, bekleme ekranında ☎ sembolü ve yeni mesaj sayısı görüntülenir. Mesaj tuşu ✉ yanıp söner.

Mesajları görüntüleme

Mesajı dinleme

Şebeke telesekreterini hızlı arama fonksiyonu aracılığıyla arama

 tuşuna **uzun süreli** basın.

Doğrudan şebeke telesekreterine bağlanırsınız.

 Gerekiyorsa hoparlör tuşuna basın.

Şebeke telesekreterinin anonsu sesli olarak duyulur.

Şebeke telesekreterini menü üzerinden arama

 →  **Telesekreter** → **Mesajları Oynat**

Doğrudan şebeke telesekreterine bağlanırsınız.

Şebeke telesekreterini mesaj tuşu üzerinden arama

 mesaj tuşunun altında çeşitli mesaj türlerinin bir listesini bulacaksınız, örn. cevaplanmayan aramalar, E-posta veya şebeke telesekreteri.

Aşağıdakiler görüntülenir (Örnek Gigaset SL610H PRO):

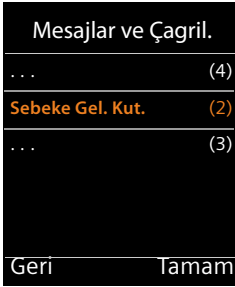

Şebeke telesekreterinde yeni mesajlar varsa, liste girişi kalın olarak görüntülenir. Liste girişinin yanında, parantez içinde yeni mesajların sayısı yer alır.

Yeni mesaj yoksa, şebeke telesekreterine ait liste girişinin yanında hiçbir sayı görüntülenmez. Şebeke telesekreterinden belleğe alınmış mesajların sayısı görüntülenmez.

 Mesaj tuşuna basın.

 Şebeke telesekreteri girişini seçin ve **Tamam** tuşuna basın.

Doğrudan şebeke telesekreterine bağlanırsınız ve telesekreterin anonsunu duyarsınız. Mesajların dinletilmesine genel olarak el cihazınızın klavyesi üzerinden kumanda edebilirsiniz (rakamsal kodlar). Anonsa dikkat edin.



Notlar

- ◆ Şebeke telesekreteri otomatik olarak ilgili bağlantı üzerinden aranır. Telefonunuz için tanımlanmış otomatik bir bölge alan kodu **önceden** ayarlanmaz.
- ◆ Şebeke telesekreterinden dinletme işlemini genel olarak telefonunuzun klavyesi üzerinden kontrol edebilirsiniz (rakam kodları). VoIP için rakamsal kodların nasıl DTMF sinyallerine dönüştürülmesi ve yollanması gerektiğini saptamanız gerekmektedir (→ **s. 91**).

E-posta bildirimleri

DECT-Manager'da Web-Konfigurator yardımıyla posta gelen posta sunucusunun adı ve kişisel erişim bilgileriniz (hesap adı, şifre) kaydedilmiş ve yeni bir e-posta geldiğinde size habler verilecek şekilde ayar yapılmış ise, el cihazınızda e-posta bildirimleri alabilirsiniz (→ [s. 87](#)).

Ön koşul: Telefon sistemi, gelen posta sunucularıyla düzenli olarak bağlantı kurar ve yeni mesaj olup olmadığını kontrol eder. Bu bağlantılar standat olarak her 15 dakikada bir kurulur. Bu, durum yönetici tarafından değiştirilebilir (→ [s. 80](#)).

Yeni e-posta mesajlarının geldiği, el cihazında gösterilir. Örn. Gigaset SL610 PRO'da bir uyarı sesi duyulur,  mesaj tuşu yanıp söner ve bekleme ekranında  sembolü görüntülenir.

Not

Yeni e-posta mesajları mevcutsa,  mesaj tuşuna basıldıktan sonra liste **E-posta** görüntülenir.

Gelen posta listesindeki her e-posta mesajı için gönderen, geliş tarihi/saati ve konu ile mesaj metnini (gerekliyse kısaltılmış olarak) görüntüleyebilirsiniz (→ [s. 49](#)).

Not

Web-Konfigurator'da ayrıca telefonun kimlik doğrulaması gelen posta sunucusunda güvenli bir bağlantı (TLS kimlik doğrulama) üzerinden etkinleştirildiyse ve bu işlem başarısızlıkla sonuçlanırsa e-posta mesajları telefonunuza yüklenmez.

Bu durumda, yanıp sönen  mesaj tuşuna basarsanız **Sertifika hatası** - mesajı görüntülenir.

Mesajı onaylamak için **Tamam** ekran tuşuna basın.

- ▶ DECT-Manager'daki web sayfasında **Security** (→ [s. 75](#)), güvenli bağlantının neden kurulamadığını ve ne yapabileceğinizi öğrenebilirsiniz.

Gelen posta listesini açma

Ön koşullar:

- ◆ Bir servis sağlayıcıda bir e-posta hesabı yapılandırdınız.
- ◆ Gelen posta sunucusu POP3 protokolünü kullanıyor.
- ◆ Gelen posta sunucusunun adı ve kişisel erişim bilgileriniz (hesap adı, şifre) DECT-Manager'da el cihazınız için kaydedildi (→ [s. 87](#)).

El cihazında:

 →  **Mesajlaşma** → **E-posta**

Veya yeni e-posta mesajları mevcutsa (mesaj tuşu  yanıp söner):

 → **E-posta**

Telefon, gelen posta sunucusuyla bağlantı kurar. Burada kayıtlı e-posta mesajlarının listesi görüntülenir.

Mesajları görüntüleme

Yeni, okunmamış mesajlar eski, okunmuş mesajların önünde yer alır. En yeni giriş, listenin başında yer alır.

Her e-posta için göndericinin adı veya e-posta adresi (tek satırlık, gerekiyorsa kısaltılmış olarak) ile tarih ve saat görüntülenir (tarih ve saat ancak gönderici ile alıcı aynı saat diliminde ise doğru değerlere sahiptir).

Gigaset SL610H PRO el cihazındaki görüntüyle ilgili örnek:

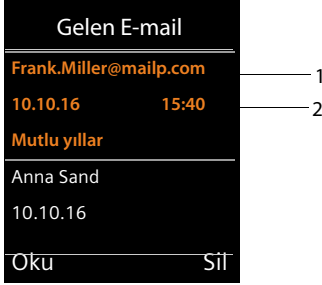

1 E-posta adresi veya gönderici tarafından iletilen isim (gerekiyorsa kısaltılmış olarak)

Kalın yazı tipi: Mesaj, yenidir.

Gelen listesi en son açıldığında, henüz gelen posta listesinde mevcut olmayan tüm e-posta mesajları "yeni" olarak işaretlenir. Diğer tüm e-postalar, sizin tarafınızdan okunup okunmamış olmalarından bağımsız olarak işaretlenmez.

2 E-posta mesajının geliş tarihi ve saati

Gelen posta sunucusundaki gelen listesi boşsa **Giris yok** ifadesi görüntülenir.

Not

Birçok e-posta servis sağlayıcısında standart olarak bir spam koruma özelliği etkin durumdadır. Spam olarak sınıflandırılan e-posta mesajları ayrı bir klasöre konur ve böylece gelen posta listesinde görüntülenmez.

Bazı e-posta servis sağlayıcılarında bu davranışı yapılandırabilirsiniz: Spam korumasını devreden çıkartın veya Spam mesajlarının gelen posta listesinde görüntülenmesini sağlayın.

Diğer e-posta servis sağlayıcıları yeni bir spam mesajı geldiğinde gelen posta kutusuna bir mesaj gönderir. Bu yaklaşım, spam olma riski taşıyan bir e-posta mesajının geldiği konusunda size haber verir.

Ancak bu mesajın tarihi ve göndericisi sürekli güncellenir, böylece bu mesaj her zaman yeni olarak görüntülenir.

Bağlantı kurulurken görüntülenen mesajlar

Gelen posta sunucusuyla bağlantı kurulurken aşağıdaki sorunlar ortaya çıkabilir. Mesajlar ekranı birkaç saniye süreyle görüntülenir.

Sunucuya erişim yok

Gelen posta sunucusuyla bağlantı kurulamadı. Bu, aşağıdaki sebeplerden kaynaklanmış olabilir:

- Gelen posta sunucusunun adıyla ilgili bilgiler yanlış (→ Web-Konfigurator, → **s. 87**).
- Gelen posta sunucusunda geçici sorunlar (sunucu çalışmıyor veya internete bağlı değil).
 - ▶ Web-Konfigurator'daki ayarları kontrol edin.
 - ▶ İşlemi daha sonra tekrarlayın.

Su anda mümkün değil!

Telefonunuzun bağlantı kurmak için gereken kaynakları dolu, örn. DECT bağlantısıyla ilgili izin verilen maksimum sayıya ulaşıldı.

- ▶ İşlemi daha sonra tekrarlayın.

Posta sunucusunda oturum açılmadı

Gelen posta sunucusunda oturum açılırken hata oluştu. Bu, aşağıdaki sebeplerden kaynaklanmış olabilir:

- Gelen posta sunucusunun adıyla ilgili bilgiler (kullanıcı adı ve/veya şifre) yanlış.
 - ▶ Ayarları kontrol edin (→ Web-Konfigurator, → **s. 87**).
- E-posta servis sağlayıcısı POP3 erişimine sadece belirli zaman aralıklarıyla izin veriyor olabilir.
 - ▶ Kısa bir süre sonra tekrar deneyin.

Posta Kutusu parametresi eksik

Gelen posta sunucusunun adıyla ilgili bilgiler (kullanıcı adı ve/veya şifre) eksik.

- ▶ Ayarları kontrol edin veya tamamlayın (→ Web-Konfigurator).

Mesajları görüntüleme

Bir e-postanın mesaj başlığını ve metnini görüntüleme

Ön koşul: Gelen posta listesini açtınız (→ s. 49).

 e-posta girişini seçin.

Oku Ekran tuşuna basın.

E-posta mesajının konusu (en fazla 120 karakter) ve metin mesajının ilk karakteri görüntülenir.

Gigaset SL610H PRO el cihazındaki görüntüyle ilgili örnek:

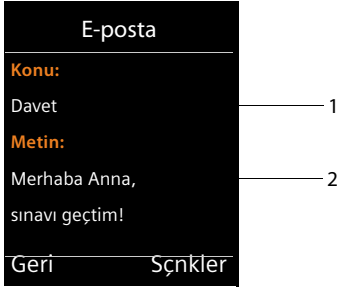

1 E-posta mesajındaki **Konu**. En fazla 120 karakter görüntülenir.

2 E-posta mesajındaki **Metin** (gerekliyorsa kısaltılır).

Gelen listesine dönmek için  bitirme tuşuna basın.

Not

E-posta metin dışında başka öğeler içeriyorsa kısa bir süre için **E-posta görüntülenmiyor** mesajı görüntülenir.

Bilgi Merkezi – telefonla her zaman online

Telefonunuzla, özel olarak telefon için hazırlanan bilgi hizmetlerini talep edebilirsiniz. Hangi hizmetlerin kullanılabileceği, DECT-Manager'daki Web-Konfigurator aracılığıyla ayarlanır (→ s. 96).

Bilgi hizmetleri olarak şunlar sayılabilir:

- ◆ İnternette alınmış online içerikler
- ◆ Telefon santrali üzerinden kullanıma sunulan bilgiler.

Not

Kayıtlı her el cihazıyla Bilgi Merkezini başlatabilir ve bilgi hizmetlerini görüntüleyebilirsiniz.

Bazı el cihazlarında Bilgi Merkezi'ni doğrudan ana menüden başlatabilirsiniz. Diğer el cihazlarında Bilgi Merkezi'ni ★ **İlave Özellikler** alt menüsünde bulabilirsiniz.

Bilgi Merkezi'ni başlatma, bilgi hizmetlerini seçme

Sunucu tarafından kullanıma sunulan bilgi hizmetlerini (uygulamalar, Apps) seçebilirsiniz.

Örnekler:

 →  **Bilgi Merkezi**

veya

 → ★ **İlave Özellikler** → **Bilgi Merkezi**

Bilgi Merkezi'nizin menüsü, yani mevcut bilgi hizmetlerinin bir listesi görüntülenir. Bilgi hizmetleri arasında gezinebilirsiniz.

 Bilgi hizmetini seçin ve **Tamam** tuşuna basın.

Belirli bilgi hizmetlerine (kişiselleştirilmiş hizmetler) erişmek için kullanıcı adı ve şifreyle oturum açmak gerekir. Bu durumda erişim bilgilerinizi s. 54. sayfadaki

"**Kişiselleştirilmiş bilgi hizmetleri için oturum açma**" alt bölümünde açıklandığı şekilde girin.

Bilgi Merkezi – telefonla her zaman online

İstenen bilgiler yüklenirken görüntülenen mesajlar

Bilgiler internetten yüklenir. Bilgiler görüntülenene kadar birkaç saniye bekleyin. Ekranda **Lütfen bekleyin...** görüntülenir.

Bir bilgi hizmetinin bilgileri görüntülenemiyorsa, şu mesajlardan biri görüntülenir:

İstenilen sayfaya ulaşamıyor

Olası nedenler şunlardır:

- ◆ Bilgiler yüklenirken zaman aşımı (Timeout) veya
- ◆ Bilgi hizmetlerinin internet sunucusuna erişilemiyor.
- ▶ İnternet bağlantınızı kontrol edin ve sorgulamayı daha sonra tekrarlayın.

İstenilen sayfada kodlama hatası

Talep edilen bilgi hizmetinin içeriği, el cihazının görüntüleyemeyeceği bir formatta kodlanmış.

İstenilen sayfa görüntülenemiyor

Bilgi hizmeti yüklenirken genel hata oluştu.

Kimlik doğrulama başarısız

Oturum açılmadı. Olası nedenler şunlardır:

- ◆ Oturum açma verilerinizi doğru girmediniz.
 - ▶ Bilgi hizmetini yeniden seçin ve oturum açma işlemini tekrarlayın. Bu sırada büyük/küçük yazımına dikkat edin.
- ◆ Bu bilgi hizmetine erişim yetkisine sahip değilsiniz.

Kişiselleştirilmiş bilgi hizmetleri için oturum açma

Bir bilgi hizmetine erişmek için kullanıcı adı ve şifreyle özel bir oturum açmak gerekiyorsa, hizmet çağrıldıktan sonra önce şu ekran görüntülenir:

Kimlik Dog. İsmi

Bilgi hizmetinin sağlayıcısının size atadığı kullanıcı adını girin.

Kaydet

Ekran tuşuna basın.

Kimlik Dog. Sifresi

Kullanıcı adına ait şifreyi girin.

Kaydet

Ekran tuşuna basın.

Oturum açma işlemi başarıyla sonuçlandıktan sonra, talep edilen bilgi hizmeti görüntülenir.

Oturum açılmadıysa, ekranda uygun bir mesaj görüntülenir,

→ **İstenen bilgiler yüklenirken görüntülenen mesajlar, s. 54.**



Not

Oturum açma verilerini girerken büyük/küçük yazımının doğru olmasına dikkat edin. Metin girişiyile ilgili bilgileri genelde el cihazının kullanım kılavuzunda bulabilirsiniz.

Bilgi Merkezini kullanma

Talep edilen bilgi hizmetinin tipine baęlı olarak řu iřlemleri gerekleřtirebilirsiniz:

Bir bilgi hizmeti iinde ilerleme

- ▶  ile bir bilgi hizmetinin iinde ařaęı doęru,  ile yukarı doęru (geriye) ilerleyebilirsiniz.

Önceki sayfaya geri dönme

- ▶ Sol ekran tuřuna basın.

Bilgi Merkezi menüsüne geri dönme

- ▶ Kısa süreyle  bitirme tuřuna basın.

"offline" olmak istiyorsanız:



Uzun süreyle,  bitirme tuřuna basın, el cihazı bekleme moduna dönecektir.

Hiperlinki seçme

Dięer bilgilere götüren hiperlink



Sayfada bařka bilgilere gitmenizi saęlayan bir hiperlink varsa bu link  sembolüyle gösterilir.

Hiperlinkler ieren bir sayfa açıldıysa ilk hiperlink vurgulanır.

- ▶ Gerekliyse kumanda tuřu ( ve/veya ) ile, seçmek istedięiniz hiperlinke gidebilirsiniz. Bu durumda ilgili hiperlink iřaretlenir (ubukla vurgulanır).
- ▶ İlgili sayfayı açmak iin **Link** saę ekran tuřuna basın.

Bir telefon numarasına ait hiperlink:

Bir hiperlink bir telefon numarası ieriyorsa, bu numarayı yerel telefon rehberine aktarabilir veya numarayı doęrudan arayabilirsiniz (Click-2-Call fonksiyonu).

- ▶ Gerekliyse hiperlinki  ve/veya  seçin.
- ▶ Bu tip bir hiperlinki, saę ekran tuřunun üzerinde **call** görüntülenmesinden tanıyabilirsiniz.
- ▶ Telefon numarasını el cihazınızın yerel telefon rehberine aktarmak istiyorsanız  ekran tuřuna basın.

Veya:

- ▶ Atanmış olan numarayı aramak iin **call** tuřuna basın.

Bilgi Merkezi – telefonla her zaman online

call tuşuna bastığınızda numara, servis sağlayıcıya bağlı olarak

- ◆ doğrudan aranır veya
- ◆ önce ekranda görüntülenir. Aranmadan önce numarayı onaylamanız gerekir.
 - ▶ **Evet** tuşuna bastığınızda numara aranır.



Veya:

- ▶ **Hayır** tuşuna bastığınızda hiperlinki içeren sayfa tekrar görüntülenir. Numara aranmaz.



Metin girme

- ▶ Gerekliyse  ile metin girmek istediğiniz alanın bulunduğu satıra gidin. İmleç metin alanının içinde yanıp söner.
- ▶ Metnizi, el cihazının tuşlarını kullanarak girin.
- ▶ Gerekliyse, doldurmak için diğer metin alanlarına gidin veya gerekliyse bir seçeneği ayarlayın (bkz.alt kısım).
- ▶ Girişi sonlandırmak ve verileri göndermek için sağ ekran tuşuna basın.

Seçim yapma

- ▶ Gerekliyse  ile seçim yapmak istediğiniz satıra gidin.
- ▶ Gerekliyse, istenen seçimi yapmak için kumanda tuşunun soluna veya sağına birkaç kez basın.
- ▶ Gerekliyse  ile diğer seçim alanlarına gidin ve burada da yukarıda açıklandığı şekilde seçim yapın.
- ▶ Seçimi sonlandırmak ve verileri göndermek için sol ekran tuşuna basın.

Seçenek ayarlama

- ▶  ile ilgili seçeneğin bulunduğu satıra gidin. Satır işaretlenecektir.
- ▶ Seçeneği,  kumanda tuşuyla (sağına basın) veya sol ekran tuşuyla (örn.B. **Tamam**) etkinleştirin veya devre dışı bırakın.
- ▶ Gerekliyse ayarlamak veya doldurmak için diğer seçeneklere veya metin alanlarına gidin.
- ▶ Girişi sonlandırmak ve verileri göndermek için sol ekran tuşuna (örn. **Gönder**), basın.

Sistem ayarları ve el cihazındaki ayarlar

Sistem ayarları, DECT-Manager'daki Web-Konfigurator aracılığıyla yapılır (→ s. 60) ve el cihazları aracılığıyla değiştirilemez.

Bu, özellikle aşağıdakiler için geçerlidir:

- ◆ El cihazının telefon sistemine kaydedilmesi, kaydının silinmesi, el cihazının adı
- ◆ Görüşmeler için bir el cihazı tarafından kullanılan VoIP hesabıyla ilgili tüm ayarlar.
- ◆ Şebeke telesekreteri ve e-posta hesabıyla ilgili ayarlar.
- ◆ Online telefon rehberlerinin yapılandırması.

El cihazına özel ayarlar Gigaset'inizde önceden yapılmıştır. Bu ayarları değiştirebilirsiniz.

Bu,örn. aşağıdakiler için geçerlidir:

- ◆ Dil, renk, aydınlatma vb. gibi ekran ayarları
- ◆ Zil sesleri, ses düzeyi, hoparlör modu profili vs. ile ilgili ayarlar

Bununla ilgili bilgileri ilgili el cihazının kullanım kılavuzlarında bulabilirsiniz.

Tarih ve saat

Tarih ve saat, DECT-Manager'ın Web-Konfigurator'unda ayarlanır (→ s. 109) ve sistem genelinde tüm baz istasyonlarında ve Gigaset el cihazlarında senkronize edilir.

Senkronizasyon aşağıdaki durumlarda gerçekleştirilir:

- ◆ DECT-Manager'da tarih veya saat değiştirildiyse.
- ◆ Bir el cihazı telefon sistemine kaydediliyorsa.
- ◆ Bir el cihazı kapalı iken tekrar açılırsa veya 45 saniyeden uzun bir süre telefon sisteminin frekans aralığının dışında iken tekrar geri döndüyse.
- ◆ Otomatik olarak geceleri saat 4.00'te.

Tarihi ve saati el cihazında değiştirebilirsiniz. Bu ayar sadece el cihazı için geçerlidir ve bir sonraki senkronizasyonda üzerine yazılır.

Tarih ve saat el cihazı için ayarlanan formatta görüntülenir.

Not

Sadece basit GAP standardını destekleyen el cihazlarında tarih ve saat sadece yerel olarak ayarlanabilir. Senkronizasyon gerçekleşmez.

Sistem ayarları ve el cihazındaki ayarlar

Fonksiyonlara hızlı erişim

El cihazınız için ekran tuşlarının atamasını, bekleme modunda telefon sisteminin bir dizi fonksiyonu arasından seçerek yapabilirsiniz.

Ön koşul: Kullanılan el cihazı, bekleme modunda ekran tuşlarının kişisel olarak atanmasını destekliyor.

- ▶ Sol veya sağ ekran tuşuna **uzun süreli** basın. Olası tuş atamalarının listesi görüntülenir.
- ▶ Fonksiyonu seçin ve **Tamam** tuşuna basın.

Aşağıdaki temel fonksiyonlar, el cihazı tarafından ekran tuşlarının atanması için sunulan fonksiyonlara ek olarak seçilebilir:











E-posta

E-posta bildirimlerini almak ve okumak için kullanılan e-posta alt menüsünü açar (→ [s. 49](#)):

 →  **Mesajlasma** → **E-posta**

Diğer Fonksiyonlar

Seçim yapın ve **Tamam** tuşuna basın, ardından aşağıdaki ek fonksiyonlar seçim yapmak üzere sunulur:

- | | |
|--------------------------|--------------------------------------------------------------------------------------------------------------------------------------------------------------------------------------------------------------------------------------------------------------------------------------------------------------------------------------------------------------------------------------------------------------------------------------------------------------------|
| Çağrı Listeleri | Tuşa çağrı listesi menüsünü atama.
 →  Çağrı Listeleri |
| Numarayı Gizle | Bir sonraki aramada çağrı numarasının aktarımını engelleme (→ s. 35). |
| Çağrı Yönlendirme | Tuşa, bir çağrı yönlendirme işlemini ayarlama ve etkinleştirme/devre dışı bırakma menüsünü atama (→ s. 37):
 →  Servisleri Seç → Çağrı Yönlendirme |
| PBX kontrolü | Telefon santralinin hizmetlerine erişim.
 →  Servisleri Seç → PBX kontrolü
Bu fonksiyon, ancak N720 DM IP PRO PRO'nuzun bir Gigaset telefon santraline bağlı olması ve hizmetlerin bir RAP sunucusu üzerinden sunulması durumunda kullanılabilir (→ s. 96). |
| E-posta | E-posta bildirimlerini almak ve okumak için kullanılan e-posta alt menüsünü açma (→ s. 49):
 →  Mesajlasma → E-posta |
| Bilgi Merkezi | Bilgi Merkezi'ni başlatma, mevcut bilgi servislerinin listesini açma – Online olma (→ s. 53).
 → Ilave Özellikler → Bilgi Merkezi |
| Ag Dizinleri | Tüm şebeke telefon rehberleri ile şebeke telefon rehberlerinin operatörlerini görüntüleme (→ s. 39)
 →  Kayıtlar → Ag Dizinleri |

Sistem ayarları ve el cihazındaki ayarlar

- Merkezi Ag Dizini** Firma telefon rehberini açma (→ s. 40). Birden fazla liste varsa, firma telefon rehberleri listesi açılır.
- Genel Ag Dizini** Açık telefon rehberini açma (→ s. 41). Birden fazla liste varsa, açık telefon rehberleri listesi açılır. Birden fazla servis sağlayıcıya ait telefon rehberleri mevcutsa, servis sağlayıcı listesi açılır.

Fonksiyonu başlatma

Fonksiyon, en alt ekran satırında ekran tuşunun üzerinde görüntülenir (gerekirse kısaltılmış olarak). Böylece fonksiyonun başlatılması işlemi, tek tuşa basılarak gerçekleştirir.

El cihazı bekleme modundayken:

- ▶ Ekran tuşuna **kısa** süreyle basın.

Alt menü açılır, fonksiyon uygulanır.

Sistemi DECT-Manager'da yapılandırma

Sistemi DECT-Manager'da yapılandırma

Web-Konfigurator ile N720 DM IP PRO'inizi kullanıma alabilir ve DECT şebekenizi yapılandırabilirsiniz.

- ◆ **DECT** şebekesini yapılandırabilir, baz istasyonlarını kaydedebilir ve senkronize edebilirsiniz.
- ◆ VoIP bağlantılarının temel ayarlarını yapabilir ve DECT şebekesinde kullanılacak el cihazlarını kaydedebilir ve yapılandırabilirsiniz.
- ◆ Ek ayarlar yapabilirsiniz, örn. el cihazlarının bir firma ağına bağlanması için özel ön koşulları yerine getirebilir veya VoIP bağlantılarındaki ses kalitesini etkileyebilirsiniz.
- ◆ İnternette belirli hizmetlere erişim için gereken verileri DECT-Manager'a kaydedebilirsiniz. Bu hizmetler arasında açık online telefon rehberlerine, e-posta hesaplarının gelen posta sunucusuna erişim ve tarih ile saatin bir zaman sunucusu ile senkronizasyonu sayılabilir.
- ◆ DECT-Manager'ınızın yapılandırma verilerini bilgisayardaki dosyalara kaydedebilir ve bir hata durumunda tekrar DECT-Manager'a yükleyebilirsiniz. DECT-Manager cihaz yazılımı güncellemelerini yapabilirsiniz.
- ◆ Kayıtlı Gigaset el cihazlarının telefon/adres rehberlerini yönetebilirsiniz (bilgisayara kaydetme, kendi aralarında veya bilgisayardaki adres rehberiyle eşitleme).

Web-Konfigurator'u kullanma

Bilgisayarı DECT-Manager'daki Web-Konfigurator'a bağlama

Ön koşullar:

- ◆ Bilgisayarda standart bir Web tarayıcısı kurulu olmalıdır, örn. Microsoft Internet Explorer sürüm 8.0 ve üzeri veya Mozilla Firefox sürüm 4.x ve üzeri.
- ◆ DECT-Manager ve bilgisayar doğrudan yerel bir ağda birbirine bağlıdır. Mevcut bir güvenlik duvarının ayarları, bilgisayar ile DECT-Manager arasında iletişime izin veriyor.

Notlar

- ◆ VoIP telefon santralinize/VoIP servis sağlayıcınıza bağlı olarak Web-Konfigurator'da belirli ayarları değiştiremeyebilirsiniz.
- ◆ Web-Konfigurator'a bağlı olduğunuz sürece Web-Konfigurator diğer kullanıcılar için bloke edilir. Eşzamanlı erişim mümkün değildir.

- ▶ Bilgisayarınızda Web tarayıcısını başlatın.
- ▶ Web tarayıcısının adres alanına **www.gigaset-config.com** adresini girin. Bu isimle bilinen cihazlar görüntülenir. Birden fazla cihaz bulunursa, MAC adresinin yardımıyla kendi DECT-Manager'ınızı seçin.

DECT-Manager'ın Web-Konfigurator'u ile bağlantı kurulumu.

www.gigaset-config.com ile bağlantı hiçbir sonuç vermezse:

- ▶ DECT-Manager'ın güncel IP adresini belirleyin.
- ▶ Web tarayıcısının adres alanına **http://** ve DECT-Manager'ın güncel IP adresini girin (örnek: <http://192.168.2.10>).

Not

IP adresi, yerel ağınızın DHCP sunucusu aracılığıyla dinamik olarak atanır. DECT-Manager'ın DHCP sunucusundaki güncel IP adresini, kayıtlı DHCP istemcilerinin listesinde bulabilirsiniz. DECT-Manager'ın bilgisayar adı **N720-DM-PRO**'dur. MAC adresini cihazın arka tarafında bulabilirsiniz. Gerekliyse yerel ağınızın yöneticisine başvurun.

Sisteme bir el cihazı kayıt edilir edilmez, IP adresini el cihazının Bilgi menüsünden de alabilirsiniz (→ [s. 127](#)).

DECT-Manager'ınızın IP adresi, DHCP sunucusunun ayarına bağlı olarak tekrar değişebilir (→ [s. 66](#)).

Web-Konfigurator'da oturum açma/oturumu kapatma

Bağlantı başarıyla kurulduktan sonra Web tarayıcısında oturum açma sayfası görüntülenir.

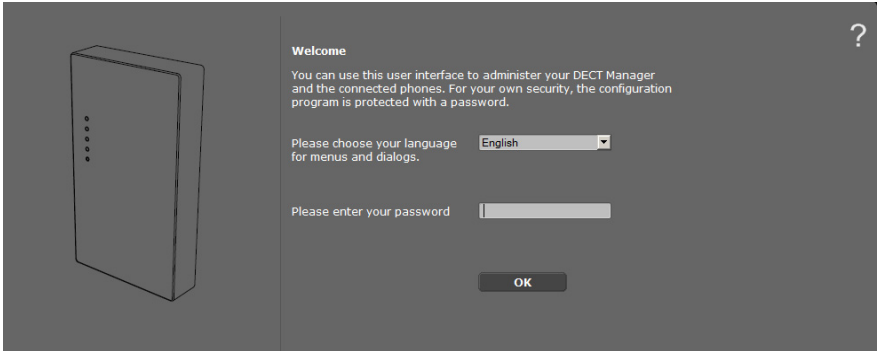

Web-Konfigurator'un menüleri ve iletişim kutularının görüntüleneceği dili seçebilirsiniz.

- ▶ Kullanılabilir diller listesini açmak için gerekirse üzerine tıklayın.
- ▶ Dil seçin.

Web sayfası, seçilen dilde yeniden yüklenir. Yükleme işlemi biraz zaman alabilir.

- ▶ Web sayfasının alt alanına şifreyi girin (ön ayar: **admin**), böylece Web-Konfigurator'un fonksiyonlarına erişebilirsiniz.
- ▶ **OK** butonuna tıklayın.

Sistemi DECT-Manager'da yapılandırma

Notlar

- ◆ Güvenlik nedenleriyle şifreyi değiştirmeniz gerekir (→ s. 75).
- ◆ Uzun süre (yaklaşık 10 dakika) giriş yapmazsanız oturumunuz otomatik olarak kapatılır. Bir dahaki giriş denemenizde veya bir Web sayfası açmaya çalıştığınızda oturum açma sayfası tekrar görüntülenir. Oturum açmak için şifreyi tekrar girin.
- ◆ Oturumun otomatik olarak kapatılmasından önce henüz DECT-Manager'a kaydetmediğiniz girişler kaybolur.

Web-Konfigurator sayfalarının yapısı

Web-Konfigurator sayfaları aşağıdaki kumanda elemanlarını içerir (örnek):

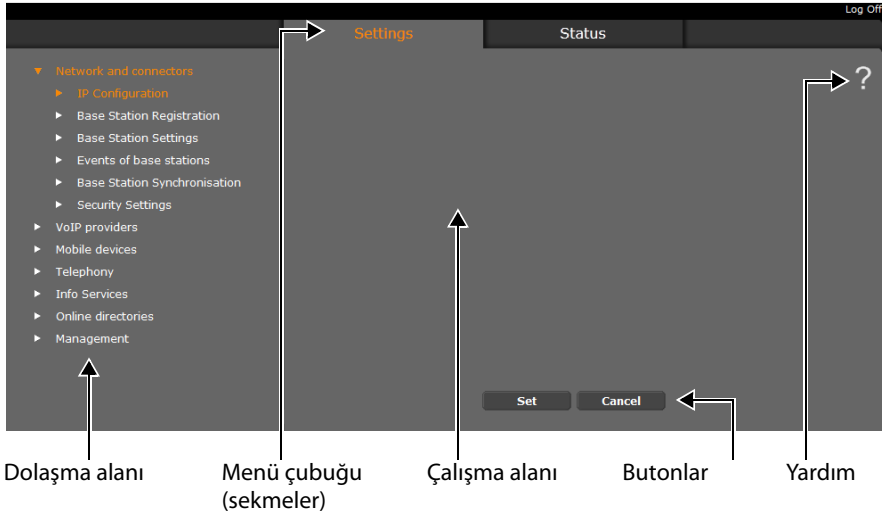

Not

Yardım fonksiyonu, ayrıntılı bilgi edinebileceğiniz bir İnternet sayfasına ait bir bağlantı içerir.

Menü çubuğu

Menü çubuğunda, Web-Konfigurator'un menüleri sekmeler halinde sunulur. Web-Konfigurator menülerine ait bir genel bakışı → **s. 65**'de bulabilirsiniz.

Aşağıdaki menüler kullanılabilir:

Settings

Menü aracılığıyla **Settings** DECT-Manager'da yapılabilir.

Settings menüsüne tıkladığınızda, dolaşma alanında bu menünün fonksiyonlarını içeren bir liste görüntülenir.

Status

Menü, DECT-Manager'ın ve baz istasyonlarının yapılandırması ve durumuyla ilgili bilgiler içerir.

Log off

Her Web sayfasında menü çubuğunun sağ üst tarafında **Log off** fonksiyonu yer alır.

Dikkat

Web-Konfigurator ile bağlantıyı kesmek için daima **Log off** fonksiyonunu kullanın. Örn. Web tarayıcısını, oturumu kapatmadan kapatırsanız Web-Konfigurator erişimi birkaç dakika bloke edilebilir.

Dolaşma alanı

Dolaşma alanında, menü çubuğunda seçilen menülerin (→ **s. 63**) fonksiyonları listelenir.

Bir fonksiyona tıkladığınızda, çalışma alanında bilgiler ve/veya girişleriniz için kullanılan alanları içeren ilgili sayfa açılır. Seçilen fonksiyon turuncuyla vurgulanır.

Bir fonksiyonun alt fonksiyonları mevcutsa, bu alt fonksiyonlar, ilgili fonksiyona tıklar tıklamaz fonksiyonun altında (örnekte **Network and Connections**) görüntülenir.

Çalışma alanında ilk alt fonksiyona (turuncu vurgulu) ait sayfa görüntülenir.

- ▼ Network and connectors
 - ▶ IP Configuration
 - ▶ Base Station Registration
 - ▶ Base Station Settings
 - ▶ Events of base stations
 - ▶ Base Station Synchronisation
 - ▶ Security Settings
 - ▶ VoIP providers
 - ▶ Mobile devices
 - ▶ Telephony
 - ▶ Info Services
 - ▶ Online directories
 - ▶ Management

Sistemi DECT-Manager'da yapılandırma

Çalışma alanı

Çalışma alanında, dolaşma alanında seçilen fonksiyona bağlı olarak ilgili bilgiler veya DECT şebekenizin ayarlarını yapmanızı veya değiştirmenizi sağlayan iletişim kutuları görüntülenir.

Değişiklik yapma

Ayarlar, giriş alanları, listeler veya seçenekler aracılığıyla yapılır.

- ◆ Bir alanda, olası değerlere ilişkin kısıtlamalar olabilir, örn. maksimum karakter sayısı, özel karakterlerin veya belirli değer aralıklarının girilmesi.
- ◆ butonuna tıkladığınızda bir liste açılır. Önceden ayarlanan değerler arasında seçim yapabilirsiniz.
- ◆ İki çeşit seçenek bulunmaktadır:
 - Seçim seçenekleri: Bir listede bir veya daha fazla seçeneği etkinleştirebilirsiniz. Aktif seçenekler ile, aktif olmayanlar ile işaretlenir. Bir seçeneği, ögesine tıklayarak etkinleştirebilirsiniz. Listedeki diğer seçeneklerin durumu değişmez. üzerine tıklayarak bir seçeneği devre dışı bırakabilirsiniz.
 - Alternatif seçenekler (seçenek düğmeleri). Listenin aktif seçeneği ile, aktif olmayanlar ile işaretlenir. Bir seçeneği, ögesine tıklayarak etkinleştirebilirsiniz. Daha önce aktif olan seçenek devre dışı bırakılır. Bir seçeneği ancak başka bir seçeneği etkinleştirerek devre dışı bırakabilirsiniz.

Değişiklikleri devralma

Bir sayfada değişiklik yaptığınızda, DECT-Manager'da **Set** butonuna tıklayarak yeni ayarı kaydedebilir ve etkinleştirebilirsiniz.

Bir alana yaptığınız giriş o alan için geçerli kurallara uygun değilse ilgili bir mesaj verilir. Bu durumda giriş işlemi tekrarlayabilirsiniz.

Dikkat

Henüz DECT-Manager'a kaydetmediğiniz değişiklikler, başka bir Web sayfasına geçtiğinizde veya örn. zaman aşımı nedeniyle Web-Konfigurator bağlantısı kesildiğinde kaybolur (→ [s. 62](#)).

Butonlar

Çalışma alanının alt kısmında butonlar görüntülenir. Bir web sayfasının ilgili fonksiyonuna bağlı olarak farklı butonlar görüntülenir. Bu butonların fonksiyonları ilgili fonksiyonda açıklanmıştır.

En önemli butonlar:

Cancel

Web sayfasında yapılan değişiklikleri silin ve Web sayfasını DECT-Manager'da güncel olarak kayıtlı ayarlarla yeniden yükleyin.

Set

Bir Web sayfasında yapılan değişiklikleri DECT-Manager'a kaydetme.

Web sayfalarını açma

Aşağıda, Web-Konfigurator'un münferit fonksiyonlarında dolaşma kısaca gösterilmiştir.

Örnek

Arama kurallarını tanımlama:

Settings → Telephony → Dialling Plans

Oturuş açtıktan sonra Web sayfasını açmak için şu yöntemi izleyin:

- ▶ Menü çubuğunda **Settings** menüsüne tıklayın.
- ▶ Dolaşma alanında **Telephony** fonksiyonuna tıklayın.
Navigasyon ağacında **Telephony**'nin alt fonksiyonları görüntülenir.
- ▶ **Dialling Plans** alt fonksiyonuna tıklayın.

Web-Konfigurator menüsü

Settings	Network and Connections	IP Configuration	→ s. 66
		Base Station Registration	→ s. 70
		Base Station Settings	→ s. 72
		Base Station Events	→ s. 75
		Base Station Synchronization	→ s. 74
		Security	→ s. 75
	VoIP Providers	List of VoIP Providers	→ s. 77
	Handsets		→ s. 80
	Telephony	Dialling Plans	→ s. 89
		Advanced VoIP Settings	→ s. 96
	Info Services		→ s. 96
	Online Directories		→ s. 97
	Management	Date and Time	→ s. 109
		Local Settings	→ s. 90
Miscellaneous		→ s. 110	
Save and Restore		→ s. 111	
Reboot		→ s. 112	
System Log		→ s. 113	
	Firmware Update	→ s. 113	
Status	Device		→ s. 115

Sistemi DECT-Manager'da yapılandırma

DECT-Manager'ı yerel ağa (LAN / Router) bağlama

LAN'a bağlanmak için kullanılan fonksiyonları aşağıdaki web sayfasında bulabilirsiniz:

Settings → Network and Connections → IP Configuration

Çoğu kullanım durumunda, DECT-Manager'ın yerel ağa bağlanması için özel ayarlar yapmak gerekmez. Teslimat durumunda DECT-Manager'ınız için IP adresinin dinamik ataması önceden ayarlanmıştır (→ **IP adresi**). DECT-Manager'ın "tanınması" için, yerel ağda, IP adreslerinin dinamik atamasını kontrol eden bir DHCP sunucusunun aktif olması gerekir.

Yerel ağın DHCP sunucusu etkinleştirilemiyorsa / etkinleştirilmemesi gerekiyorsa, DECT-Manager'a sabit/statik bir IP adresi atanmanız gerekir.

Address Assignment

IP address type: Obtained automatically

IP Address: 192 . 168 . 002 . 002

Subnet mask: 255 . 255 . 255 . 000

Default Gateway: 192 . 168 . 002 . 001

Preferred DNS server: 192 . 168 . 002 . 001

Alternate DNS server:

Device Name in the Network: N720-DM-PRO

IP address type

- ▶ Cihazınız IP adresini bir DHCP sunucusu üzerinden aldıysa (ön ayar) **Obtained automatically** seçeneğini kullanın.
- ▶ Cihazınız sabit bir IP adresi almışsa **Static** seçeneğini kullanın.

Obtained automatically ayarı kullanıldığında diğer ayarlar otomatik olarak yapılır. Bu ayarlar görüntülenir ve değiştirilemez.

Adres tipi olarak **Static** seçeneğini kullanıyorsanız aşağıdaki ayarları yapmanız gerekir:

IP address

DECT-Manager'ınız için bir **IP adresi** girin. Bu IP adresi üzerinden yerel ağınızdaki diğer katılımcılar (örn. bilgisayar) DECT-Manager'ınıza erişebilir.

IP adresi, 0 ile 255 arasında ondalık sayılar içeren ve birer noktayla birbirlerinden ayrılan dört alandan oluşur, örn. 192.168.2.1.

Dikkat edilmesi gerekenler:

- IP adresi, yerel ağa ait Router cihazında/ağ geçidinde kullanılan adres aralığında olmalıdır. Geçerli adres aralığı, Router cihazının/ağ geçidinin IP adresi ve alt ağ maskesi aracılığıyla belirlenir (bkz. örnek).
- IP adresi, ağ genelinde benzersiz olmalıdır, yani Router cihazında/ağ geçidinde başka bir cihaz tarafından kullanılmamalıdır.
- Sabit IP adresi, Router cihazının/ağ geçidinin DHCP sunucusu için ayrılan adres aralığına ait olmamalıdır.

Gerekirse Router'daki ayarı kontrol edin ve ağ yöneticisine sorun.

Örnek:

Router cihazının IP adresi:	192.168.2.1
Ağdaki alt ağ maskesi	255.255.255.0
DHCP sunucusunun adres aralığı	192.168.2.101 – 192.168.2.254
DECT-Manager için kullanılabilen olası IP adres- leri	192.168.2.2 – 192.168.2.100

Subnet mask

Alt ağ maskesi, bir IP adresinin kaç parçasının ağ önekini oluşturduğunu gösterir.

Örneğin 255.255.255.0, bir IP adresinin ilk üç kısmının ağdaki tüm cihazlar için aynı olması gerektiği, son kısmın her cihaz için özel olduğu anlamına gelir. 255.255.0.0 alt ağ maskesinde sadece ilk iki kısım ağ öneki için ayrılmıştır. Ağınızda kullanılan alt ağ maskesini girmeniz gerekir.

Standard gateway

Yerel ağın kendisi üzerinden internete bağlandığı standart ağ geçidinin IP adresini girin. Bu, genelde Router cihazınızın/ağ geçidinizin yerel (özel) IP adresidir (örn. 192.168.2.1). DECT-Manager'ınız internete erişebilmek için bu bilgiye ihtiyaç duyar.

Preferred DNS server

Tercih edilen DNS sunucusunun IP adresini girin. **DNS** DNS (Domain Name System), açık IP adreslerinin sembolik adlar atanmasını sağlar. DNS sunucusu, bir sunucu ile bağlantı DNS adını IP adresine dönüştürmek için gereklidir.

Buraya Router cihazınızın/ağ geçidinizin IP adresini girebilirsiniz. Bu bileşen, DECT-Manager'ın adres sorgularını DNS sunucusuna aktarır.

Hiçbir DNS sunucusu önceden ayarlanmamıştır.

Alternate DNS server

Tercih edilen DNS sunucusuna erişilemediğinde kullanılacak olan alternatif DNS sunucusunun IP adresini girin.

Device name in network

Bu alanda DECT-Manager'ın ürün adı görüntülenir. Cihazı ağda belirtmek için bu adı değiştirebilirsiniz.

Sistemi DECT-Manager'da yapılandırma

HTTP-Proxy'yi yapılandırma

- ▶ DECT-Manager'ınız için ağda özel bir Proxy sunucusu kullanıp kullanmayacağınızı belirleyin.
- ▶ **Evet** seçeneğini işaretlerseniz, **Proxy server address** alanına Proxy sunucusunun IP adresini girin.
- ▶ **Proxy server port**, önceden 80 olarak ayarlanmıştır. Sunucunuz başka bir port kullanıyorsa bunu değiştirin.

VLAN Tagging

Yerel bir ağ, VLAN adı verilen mantıksal kısımlara bölünebilir (VLAN = Virtual Local Area Network, Standard IEEE 802.1Q). Burada birden fazla VLAN bir fiziksel ağı ve örn. Switch'ler gibi bileşenlerini bölüşür. Bir VLAN'in veri paketleri başka bir VLAN'e iletilmez. Farklı hizmetlerin (İnternet üzerinden telefon görüşmesi, İnternet TV, ...) veri trafiğini birbirinden ayırmak ve veri trafiği için farklı öncelikler belirlemek için VLAN'lerden sıkça faydalanılır.

DECT-Manager'ınızı ve DECT-Manager'ı yapılandırdığınız bir bilgisayarı özel bir VLAN'de çalıştırabilirsiniz. Burada VLAN'inizin VLAN kodlarını (VLAN etiketleri) girebilirsiniz. Bunları şebeke operatörünüzden alabilirsiniz.

Dikkat

Bilgisayarı, DECT-Manager'dan farklı bir VLAN'de çalıştırıyorsanız, artık bilgisayardan doğrudan DECT-Manager'ın Web-Konfigurator'una erişemezsiniz.

- ▶ VLAN'i kullanmak istiyorsanız **Yes**'i seçin (ön ayar **No**).

Sistemi DECT-Manager'da yapılandırma

- ▶ **VLAN identifier** alanına sanal ağınızın VLAN kodunu girin.

Dikkat

VLAN identifier için yanlış bir değer girer ve ayarları kaydederseniz, DECT-Manager'a yapılandırma bilgisayarından artık erişemezsiniz. Bu durumda DECT-Manager'ı statik veya dinamik IP adresine geri döndürün, bu işlem VLAN etiketlemeyi de yerel dışı bırakır (bkz. **IP yapılandırmasını ve şifreyi sıfırlama, s. 24**). Bundan sonra DECT-Manager yerel ağa tekrar erişebilir (→ **s. 66**).

- ▶ Bilgisayar verilerinin aktarımı için **VLAN priority** değerini seçin.

VLAN'lerin önceliklendirilmesi

VLAN'lerden gelen veri paketleri önceliklendirilebilir. Öncelik, bir VLAN'in veri trafiğinin ağ bileşenleri tarafından tercih edilerek değerlendirilip değerlendirilmeyeceğini belirler. Ses ve veriler için önceliği ayrı ayrı belirleyebilirsiniz. Veri trafiğinin yoğun olduğu bir yerel ağda, ses verilerinin önceliğini yüksek tutarak telefon bağlantılarınızın kalitesini iyileştirebilirsiniz.

Hizmet sınıflarıyla ilgili değerlerin değer aralığı ve ataması (IEEE 802.1p'ye göre):

- 0 Öncelik yok (Best Effort)
- 1 Arka plan hizmetleri, örn. News Ticker (Background)
- 2 tanımlanmadı
- 3 Genel veri hizmetleri (Excellent Effort)
- 4 Kontrol hizmetleri, örn. Routing (Controlled Load)
- 5 Video
- 6 Ses verileri (Voice)
- 7 Ağ kontrolü (Network Control) amacıyla kullanılan yazılım için en yüksek öncelik

Ayarları kaydetme

- ▶ **IP Configuration** sayfasındaki ayarlarınızı kaydetmek için **Set** düğmesine tıklayın.

Sistemi DECT-Manager'da yapılandırma

Baz istasyonlarını yapılandırma ve senkronize etme

Baz istasyonları N720 DM IP PRO tarafından otomatik olarak algılanır, fakat onaylanmaları, etkinleştirilmeleri ve senkronize edilmeleri gerekir.

Bunun için, bir DECT modülünün MAC adresi ve binadaki yer veya hücre için benzersiz bir adla birlikte tüm baz istasyonlarının listesine ihtiyaç duyarsınız. DECT modüllerinin MAC adreslerini ilgili Gigaset N720 IP PRO baz istasyonunun etiketinde bulabilirsiniz.

Baz istasyonlarını kaydetme

Settings → Network and Connections → Base Station Registration

Pencerede, yerel ağa bağlı olan ve henüz kaydedilmemiş tüm DECT baz istasyonlarının bir listesi görüntülenir. Baz istasyonları MAC adresi ve sistemle ilk kurulan iletişimin tarih ve saati aracılığıyla tanımlanır.

Yerel ağda henüz kaydedilmemiş bir baz istasyonu yoksa, uygun bir mesaj görüntülenir.



- ▶ Bu baz istasyonunun sisteme kaydedilmesi gerekiyorsa **Confirm** düğmesine tıklayın.

Bu baz istasyonunu yapılandırmak için kullanılan **Own Base Station Data** penceresi açılır.

Own data of the base station

Name / Location

Cluster

Synchronisation level

Status

IP address type

DECT Module 1

MAC Address

IP Address

RFPI = PARI + RPN (hex)

Current firmware version

DECT Module 2

MAC Address

IP Address

RFPI = PARI + RPN (hex)

Current firmware version

Activate Base Station Yes No

- ▶ **Name / Location** alanına baz istasyonu için benzersiz bir ad girin, örn. Batı Zemin kat). Bu ad, baz istasyonunun DECT şebekesinin mantıksal ve alansal yapısına atamayı kolaylaştırmalıdır.
- ▶ **DECT-Cluster** ve **Synchronisation level** değerlerini daha sonra **Baz istasyonlarını senkronize etme** sayfasında belirlersiniz.

Baz istasyonunun durumu görüntülenir:

- **Offline:** Baz istasyonu LAN üzerinden telefon sistemine bağlı değil.
- **Deactivated**
- **Active**
- **Active and synced**

Sistemi DECT-Manager'da yapılandırma

IP adresi tipi, DECT-Manager için kullanılan ayar tarafından **IP Configuration** sayfasında devralınır (→ s. 66). IP adresi tipini değiştirebilirsiniz. DECT-Manager ile baz istasyonlarının ayarının aynı olması gerekmez. Örn. Web-Konfigurator'a erişimin her zaman aynı adresle sağlanması için DECT-Manager sabit bir IP adresi alabilir, fakat baz istasyonları IP adreslerini dinamik olarak alır.

IP adresi için **Obtained automatically** seçeneğini işaretlerseniz, başka bilgi girmeniz gerekmez.

Yerel ağınızdaki statik IP adreslerini kullanıyorsanız, her baz istasyonu için de bir IP adresi kaydetmeniz gerekir (→ s. 66).

Baz istasyonunun her iki DECT modülü için MAC adresleri, tanımlayıcı **RFPI** (Radio Fixed Part Identity) ile sistem tarafından hesaplanan RTP port aralığı görüntülenir.

▶ **Activate base station** seçeneğini işaretleyin.

Baz istasyonunu etkinleştirmezseniz, veriler DECT-Manager'da kayıtlı olarak kalır.

▶ Ayarları kaydetmek için **Set** düğmesine tıklayın.

Şimdi, diğer baz istasyonlarını kaydedebilmeniz ve yapılandırabilmeniz için yine **Base Station Registration** penceresi açılır. İstenen tüm baz istasyonlarını kaydettiyseniz ve yapılandırdıysanız, pencerede, sistemde artık kaydedilmemiş hiçbir baz istasyonunun görülmediği belirtilir.

Şimdi baz istasyonlarının senkronizasyonunu gerçekleştirmeniz gerekir.

Baz istasyonlarını görüntüleme, ayarları değiştirme

Settings → **Network and Connections** → **Base Station Settings**

Connected cells						
List of connected cells with Radio Fixed Part Number (RPN), synchronisation level and status.						
Cell	RPN	Cluster	Synch. level	Status	Activate	
Atölye Batı	2	1	2	Active and Synced	<input checked="" type="checkbox"/>	Details
Atölye Orta	4	1	1	Active and Synced	<input checked="" type="checkbox"/>	Details
Atölye Doğu	6	1	2	Active and Synced	<input checked="" type="checkbox"/>	Details
Yönetim ÜK 1	8	2	3	Active and Synced	<input checked="" type="checkbox"/>	Details
Yönetim ÜK 2	10	2	2	Active and Synced	<input checked="" type="checkbox"/>	Details
Merdiven boşluğu12	2	1	1	Active and Synced	<input checked="" type="checkbox"/>	Details
Yönetim ZK	14	2	2	Active and Synced	<input checked="" type="checkbox"/>	Details

Sistemi DECT-Manager'da yapılandırma

Base Station Settings sayfasında; adlar, RPN (Radio Part Number, DECT şebekesindeki hücre numarası), grup numarası, senkronizasyon seviyesi ve duruma birlikte bağlı tüm baz istasyonlarının bir tablosunu göreceksiniz.

- ▶ Bir baz istasyonunun ayarlarını görüntülemek için **Details** butonuna tıklayın. **Own Base Station Data** (→ **s. 71**) penceresi açılacaktır. Burada, baz istasyonunun güncel durumunu ve IP adreslerini göreceksiniz. İhtiyaç duyulduğunda IP adresleme ayarlarını değiştirebilirsiniz.
- ▶ Baz istasyonunu şebekeden çıkarmak isterseniz **Delete base station** düğmesine tıklayın.
Baz istasyonunu silerseniz, bu baz istasyonunun DECT-Manager'daki tüm verileri silinir.
- ▶ Bu sayfadaki değişiklikleri etkinleştirmek için **Set** düğmesine tıklayın.

Sistemi DECT-Manager'da yapılandırma

Baz istasyonlarını senkronize etme

Baz istasyonlarının senkronizasyonu ve gruplar halinde mantıksal yapılandırma için ön koşul, telefon santralinin, baz istasyonları ile cep telefonları arasındaki kablosuz bağlantının ve geçiş özelliğinin çalışmasıdır.

Senkronizasyonu gerçekleştirmek için, her baz istasyonu için senkronizasyon seviyesi birlikte grup planına ihtiyacınız olacaktır.

- Kurulu baz istasyonlarının listesini elinize alın ve tüm baz istasyonlarının kayıtlı ve yapılandırılmış olup olmadığını kontrol edin (→ **s. 70**). Bu durumda aşağıdaki pencerede listede görünürler:

Settings → Network and Connections → Base Station Synchronization

Cell synchronisation

Cell	Cluster	Synchronisation level
Atölye Batı	1	2
Atölye Orta	1	1
Atölye Doğu	1	2
Yönetim ÜK 1	2	3
Yönetim ÜK 2	2	2
Merdiven boşluğu	2	1
Yönetim ZK	2	2

Storing the changed settings will automatically start synchronisation. Connections to the handset will be aborted.

- Şimdi, her baz istasyonuna plana göre grup numarasını ve senkronizasyon seviyesini atayın.
- **Set** üzerine tıklayın.

Senkronizasyon otomatik olarak başlar, halihazırda kayıtlı olan el cihazlarıyla bağlantı kesilir.

Baz istasyonları – olayları görüntüleme

Diyagnoz amacıyla bu sayfada, baz istasyonlarında gerçekleşen farklı olaylara ait sayfa- lar görüntülenir, örn. aktif kablosuz bağlantılar, Geçiş, bir el cihazıyla olan ve beklen- dik şekilde kesilen bağlantılar vs.

Settings → **Network and Connections** → **Base Station Events**

Görüntülenen tüm değerler, olay listesinin en son silinışinden itibaren toplanmıştır.

► Görüntülenen tüm olayları silmek için **OK** düğmesine tıklayın.

Görüntülenen bilgilerle ilgili ayrıntılar için, bkz. **Tanımlama** (→ **s. 116**) bölümü.

Güvenlik ayarları

DECT-Manager, İnternette **TLS** (Transport Layer Security) güvenlik protokolüyle güvenli veri bağlantıları kurmayı destekler. TLS'de istemci (telefon), sunucuyu sertifika- ların yardımıyla tanımlar. Bu sertifikalar baz istasyonuna kaydedilmiş olmalıdır.

Ayrıca bu sayfada **Remote Management** fonksiyonunu ayarlayabilirsiniz.

Settings → **Network and Connections** → **Security**

Certificates

When removing or uploading a certificate, the connection with handsets may be lost.

Server Certificates

Remove
Details

CA Certificates

Class 3 Public Primary Certification Au

Thawte Premium Server CA

Class 3 Public Primary Certification Au

Gigaset.net

Equifax Secure Certificate Authority

GTE CyberTrust Global Root

Remove
Details

Certificate

Import local certificate (size < 10 KB)

Browse

Upload

Sistemi DECT-Manager'da yapılandırma

Bu sayfada **Server certificates** ve **CA certificates** listelerini bulabilirsiniz. DECT-Manager'a kaydedilen sertifikalar görüntülenir. Sertifikalar teslimat durumunda zaten kaydedilmiş durumdadır veya sizin tarafınızdan **Upload** butonu yardımıyla DECT-Manager'a yüklenmiştir.



Invalid certificates listesinde, bir bağlantı kurulurken sertifika kontrolünü pozitif şekilde tamamlayamayan sertifikaları ve **Server certificates** / **CA certificates** listelerindeki geçersiz olan sertifikaları (örn. geçerlilik tarihleri geçtiği için) bulacaksınız.

Sertifikaları kaldırabilir ve yeni sertifikaları DECT-Manager'a yükleyebilir ve geçersiz sertifikaları kabul edebilir veya reddedebilirsiniz.

İnternette, telefon sunucudan alınan sertifikayı kabul etmediği için (örn. e-posta mesajlarınızın POP3 sunucusundan indirilirken) bir veri sunucusuyla bağlantı kurulamazsa, sizden **Güvenlik ayarları** web sayfasını açmanız istenir.

Bağlantı kurulurken kullanılan sertifikayı **Invalid certificates** listesinde bulabilirsiniz. Sertifikayla ilgili bilgileri, sertifikayı seçerek ve **Details** butonuna tıklayarak görüntüleyin. Diğer bilgilerin yanı sıra, sertifikanın kimin tarafından (sertifikasyon kurumu) ve kimin için oluşturulduğu ve geçerlilik süresi görüntülenir.

Bu bilgiler nedeniyle sertifikayı kabul mü, yoksa red mi edeceğinize karar vermeniz gerekir.

Sertifikayı kabul ederseniz, sertifika tipe göre **Server certificates** / **CA certificates** listelerinden birine aktarılır (süresi dolmuş olsa bile). Bir sunucu bu sertifikayla tekrar bildirimde bulunduğu anda bu bağlantı derhal kabul edilir.

Sertifikayı reddederseniz, sertifika, **Reject** ifadesiyle birlikte **Server certificates** listesine aktarılır. Bir sunucu bu sertifikayla tekrar bildirimde bulunduğu anda bu bağlantı derhal reddedilir.

Remote Management

Uzaktan ynetime izin verirseniz, DECT-Manager'ın Web-Konfigurator'una bařka ađlar-
dan da eriřebilirsiniz.

Remote Management

Allow access from other networks Yes No

Activating this parameter increases the risk of unauthorised access to your device settings.

- ▶ **Allow access from other networks** istiyorsanız **Yes** seeneđini veya bunu istemiyorsanız **No** seeneđini iřaretleyin.

Remote Management'e izin verirseniz, cihaz ayarlarınıza yetkisiz kiřilerin eriřme riski artar.

VoIP servis sađlayıcısını yapılandırma

Bu sayfada, telefonlarınız iin VoIP bađlantılarını ve diđer hizmetleri sunan sistemlerin bir listesini oluřturursunuz. Buraya ařađıdakileri kaydedersiniz:

- ◆ řirketinizin VoIP telefon santrali (santralleri)
- ◆ VoIP hizmetlerini talep ettiđiniz aık servis sađlayıcı

En fazla 10 farklı VoIP telefon santralini veya VoIP servis sađlayıcısını yapılandırabilirsiniz.

Settings → VoIP Providers

List of VoIP providers

Name	Domain	
1. IP1	Not configured	Edit
2. IP2	Not configured	Edit
3. IP3	Not configured	Edit

- ▶ VoIP bađlantısının liste giriřinin arkasındaki **Edit** butonuna tıklayın.

Yeni bir bađlantı yapılandırabileceđiniz veya mevcut bir bađlantının verilerini deđiřtirebileceđiniz bir sayfa aılacaktır.

Bir telefon santralinin verilerini manel olarak girersiniz. Bir VoIP servis sađlayıcısının yapılandırması iin bir asistan yardımıyla bir servis sađlayıcı profili seebilirsiniz.

Sistemi DECT-Manager'da yapılandırma

Servis sağlayıcı profilleri seçiminde kullanılan asistan

Gigaset, yapılandırma için faydalanabileceğiniz bir dizi servis sağlayıcı profili sunar. Gigaset N720 DM PRO, ağda bir konfigürasyon dosyası arar ve bundan, standart ayarlarla birlikte bir servis sağlayıcının yapılandırma bilgilerini yükler. Daha sonra bu verileri, el cihazlarına VoIP hesapları atamak için kullanırsınız (→ s. 82).

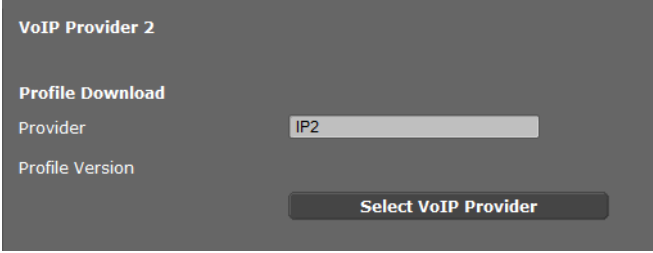

The screenshot shows a dark-themed window titled "VoIP Provider 2". Under the heading "Profile Download", there are two input fields: "Provider" with the text "IP2" and "Profile Version". At the bottom center, there is a button labeled "Select VoIP Provider".

- ▶ Yeni bir VoIP profili yüklemek için **Select VoIP provider** düğmesine tıklayın. İşlem sırasında size yol gösteren bir asistan açılır. İlk ülkeyi ve sonra listeden istenen servis sağlayıcıyı seçersiniz. Ardından, seçilen profilin verileri yüklenir ve pencerede görüntülenir.

Gerekirse **General Data of your Service Provider** ve **Network Data of your Service Provider** alanlarında genel servis sağlayıcı verilerini değiştirebilirsiniz.

Servis sağlayıcı verilerini girme

Profili olmayan bir VoIP telefon santrali veya bir servis sağlayıcı için ilgili verileri burada manuel olarak girin. Verileri telefon santralinin yöneticisinden veya VoIP servis sağlayıcınızdan edirsiniz.

- ▶ VoIP telefon santralinin IP adresini **Proxy server address** alanına girin.

General data of your service provider

Domain	<input type="text"/>
Proxy server address	<input type="text"/>
Proxy server port	<input type="text" value="5060"/>
Registration server	<input type="text"/>
Registration server port	<input type="text" value="5060"/>
Registration refresh time	<input type="text" value="180"/> sec

Network data for your service provider

STUN enabled Yes No

STUN server address	<input type="text"/>
STUN server port	<input type="text" value="3478"/>
STUN refresh time	<input type="text" value="240"/> sec
NAT refresh time	<input type="text" value="20"/> sec
Outbound proxy mode	<input type="radio"/> Always <input checked="" type="radio"/> Automatic <input type="radio"/> Never
Outbound server address	<input type="text"/>
Outbound proxy port	<input type="text" value="5060"/>

İstisnai durumlarda aşağıdaki ayarları Router cihazınızın ayarlarına uyarlamanız gerekir:

- Yapılan aramalarda görüştüğünüz kişinin sesini duyamıyorsanız, gerekiyorsa Outbound-Proxy-Server-Modus ile STUN kullanımı arasında geçiş yapmanız gerekir. STUN veya Outbound sunucusu, gönderilen veri paketlerinde, DECT-Manager'ınıza ait özel IP adresini kendi açık IP adresi ile değiştirir. DECT-Manager'ınızı simetrik NAT'lı bir Router cihazı altında çalıştırıyorsanız STUN kullanılamaz.

Sistemi DECT-Manager'da yapılandırma

- Gelen aramalarda zaman zaman size erişilemiyorsa, gerekiyorsa **NAT refresh time** alanındaki değeri uyarlamanız gerekir:
DECT-Manager için kullanılan Router cihazında Port-Forwarding özelliği etkinleştirilmediyse ve bir DMZ yapılandırılmadıysa, telefona erişilebilmesi için NAT'ın Routing tablosuna (Router cihazında) bir giriş yapmak gerekir. Girişin Routing tablosunda saklanması için DECT-Manager'ın, Routing tablosundaki bu girişi belirli zaman aralıklarıyla (**NAT refresh time**) onaylaması gerekir.

Bununla ilgili diğer notları **Müşteri Hizmeti ve Yardım** bölümünde → **s. 125**. sayfada bulabilirsiniz.

El cihazlarını yapılandırma

Tüm el cihazlarını DECT ağına ve bir VoIP bağlantısı için Web-Konfigurator'un yardımıyla kaydedin. Daha önce kaydedilmiş el cihazlarının ayarlarını düzenleyebilir, devre dışı bırakabilir veya silebilir ve örn. telefon rehberlerinin ve ağ hizmetlerinin kullanımı gibi başka ayarlar yapabilirsiniz.

Settings → Handsets

List of registered mobile devices / subscribers

Username Display name	SIP connection	Handset registered	E-mail account	Net AM	
1. 08941616315 Peter	10.15.31.8 ✓	✓	–	–	Edit

The provider account data should already exist before a mobile device is configured.

New mobile device with own provider data **Add**

New mobile device with own data: 1.08941616315 / Peter ▼ **Add**

Displayed name on idle display Username Display name

The DECT Manager starts the check for all mobile devices for which the e-mail check is activated.

Check for new e-mail Every 15 minutes ▼

Set **Cancel**

Daha önce kaydedilen el cihazları listede görüntülenir.

- ▶ Bu el cihazının ayarlarını değiştirmek için **Edit** düğmesine tıklayın.
- ▶ Yeni bir el cihazının kaydedilmesi ve yapılandırılması işlemini **Add** butonu aracılığıyla başlatabilirsiniz.

Her el cihazı kendine ait bir VoIP hesabına sahiptir. Fakat servis sağlayıcıyı ve kayıtlı durumdaki bir el cihazının "Genişletilmiş Ayarlar"ını (s. 83) kabul edebilirsiniz. Bu durumda, verilerini kabul etmek istediğiniz el cihazını listeden seçin ve ardından **New mobile device with own data** seçeneğinin yanındaki **Add** düğmesine tıklayın.

- ▶ El cihazları için VoIP hesabının **Username** nın mı, yoksa **Display name**ın mı kullanılacağını belirleyin. Burada seçtiğiniz ad, el cihazlarında bekleme modunda görüntülenir. Her iki ad da el cihazı kaydedilirken belirlenir (→ s. 82).
- ▶ DECT-Manager'ın yeni e-postalar için ne sıklıkla bir sorgulama başlatacağını belirleyin (bu fonksiyonun etkinleştirildiği tüm el cihazları için).

Sistemi DECT-Manager'da yapılandırma

El cihazını kaydetme

Dikkat edilmesi gerekenler:

- ◆ Her el cihazına bir VoIP hesabı atanır.
- ◆ DECT şebekesine ve VoIP bağlantısı için kayıt işlemi birlikte başlatılır.
- ◆ Önceden kayıtlı bir el cihazına başka bir VoIP hesabı atarsanız, önceden yapılandırılmış olan bağlantının üzerine yazılır.

Mobile device 1

Personal Provider Data

Authentication name

Authentication password

Username

Display name

Select VoIP provider

Register a mobile device for this SIP connection

Start Registration

Show Advanced Settings

- ▶ Kaydetmek istediğiniz el cihazının DECT şebekenizin kapsama alanında olduğundan emin olun.
- ▶ **Select VoIP provider** listesinden, yapılandırılmış VoIP telefon santrallerinden/servis sağlayıcılardan birini seçin.
- ▶ VoIP hesabının erişim bilgilerini ilgili alanlara girin. Telefon santraline/servis sağlayıcı profiline bağlı olarak bu alanlar farklı olabilir.

Not

Bekleme ekranında el cihazının adı olarak **Username** nın mı, yoksa **Display** nemanın mı kullanılacağını, **Handsets** sayfasındaki **Displayed name on idle display** seçeneğiyle belirlersiniz(→ [s. 81](#)).

- ▶ El cihazını kaydetme işlemi **Start registration** butonuyla başlatılır. Bir pencerede, kayıt işlemi gerçekleştirilmek için şimdi el cihazına girmeniz gereken PIN kodu görüntülenir (→ [s. 18](#)).

El cihazları için genişletilmiş ayarlar

Bu sayfa, el cihazları için aşağıdaki ek ayar olanaklarını sunar:

- ▶ Online telefon rehberleri ve şebeke telesekreterleri
- ▶ Ses kodlayıcılarıyla ilgili ayarlar
- ▶ Yerel telefon rehberini dışa veya içe aktarma
- ▶ Call-Manager ve E-posta girişini yapılandırma
- ▶ El cihazlarının kaydını iptal etme ve cihazları silme

Pencereyi aşağıdaki komutları seçerek açarsınız:

Settings → Handsets → Edit

- ▶ Şu butona tıklayın **Show advanced settings**

Online telefon rehberleri ve şebeke telesekreterleri

Online directories

You can decide which directory will be opened by pressing the directory key and the INT key on your handset. One online directory can be selected for an automatic name search.

Directory for direct access

Corporate directory for INT key

Automatic look-up

Network Mailbox Configuration

Call number or SIP name (URI)

Activate network mailbox Yes No

Apply changes for all SIP connections

Kullanıcı, el cihazının kumanda tuşu aracılığıyla çeşitli telefon rehberlerini çağırabilir:

- ▶ Hangi telefon rehberinin hangi telefon rehberi tuşuyla (kumanda tuşunun altı) çağrılacağını belirleyin. Yerel telefon rehberini veya listeden online telefon rehberlerinden birini seçebilirsiniz.

Kullanıcı, bu seçime bağlı olarak Telefon rehberi tuşuna uzun süreyle basarak online telefon rehberleri listesini veya yerel telefon rehberini açabilir.

- ▶ Listeden hangi firma telefon rehberinin INT tuşuyla (kumanda tuşunun solu) açılacağını belirleyin.

Sistemi DECT-Manager'da yapılandırma

- ▶ **Automatic look-up** için listeden bir online telefon rehberi seçin veya bu seçeneği devre dışı bırakın. Gelen aramalarda arayanın adı bu telefon rehberinden okunur ve ekranda görüntülenir (fonksiyonun kullanılıp kullanılmayacağı, online telefon rehberinin servis sağlayıcısına bağlıdır).

Hangi online telefon rehberlerinin kullanıma sunulacağını **Online Directories** sayfasında belirlersiniz, → **s. 97**.

Network Mailbox Configuration:

- ▶ Şebeke telesekreterinin **Call number or SIP name (URI)**nı girin ve şebeke telesekreterini etkinleştirin.
- ▶ Bu ayarlar yapılandırılmış tüm el cihazları için geçerli olursa, **OK** düğmesine tıklayın.

Settings for Codecs

VoIP görüşmesinin ses kalitesi, aktarım için kullanılan **Kodlayıcı** aracılığıyla belirlenir. Kalitenin artırılması için daha fazla veri aktarılmalıdır. Bu durumda DSL bağlantısının bant genişliğine bağlı olarak (özellikle eşzamanlı olarak gerçekleştirilen birden fazla VoIP görüşmesinde) veri miktarıyla ilgili olarak, aktarımın artık sorunsuz bir şekilde gerçekleştirilememesine yol açabilecek sorunlar ortaya çıkabilir.

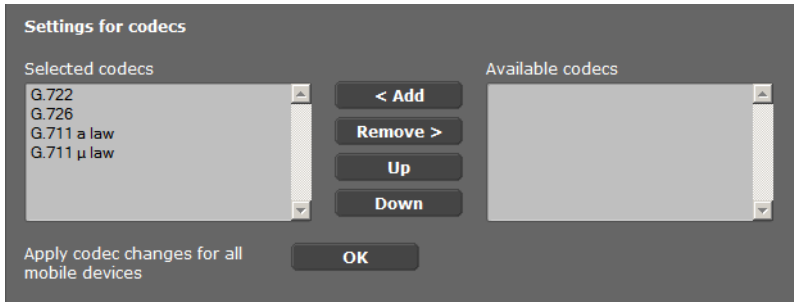

Telefon görüşmesi yapan her iki taraf (arayan/gönderici taraf ve alıcı taraf) aynı ses kodlayıcıyı kullanmalıdır. Ses kodlayıcı, bağlantı kurulurken gönderici ve alıcı arasında müzakere edilir. Bu VoIP bağlantısı için kullanılacak ses kodlayıcıları seçebilir ve bir VoIP bağlantısı kurulurken kodlayıcıların önerileceği sırayı belirleyebilirsiniz.

- ▶ İstenen kodlayıcıları seçin ve bunların kullanılacağı sırayı belirleyin. Aşağıdaki ses kodlayıcılar desteklenir:

G.722 Mükemmel ses kalitesi. Geniş bant ses kodlayıcı G.722, G.711 ile aynı bit hızıyla (her sesli bağlantı için 64 Kbit/s), fakat daha yüksek örnekleme oranıyla (16 kHz) çalışır.

G.711 a law / G.711 µ law

Çok iyi ses kalitesi (ISDN ile kıyaslanabilir). Gerekli bant genişliği her sesli bağlantı için 64 Kbit/s'dir.

- G.726** İyi ses kalitesi (G.711'den daha kötü, fakat G.729'dan daha iyi). Telefonunuz G.726'yı her sesli bağlantı için 32 Kbit/s'lik aktarım oranıyla destekler.
- G.729A** Orta seviyeli ses kalitesi. Gerekli bant genişliği her sesli bağlantı için 8 Kbit/s'den küçüktür veya ona eşittir.
G.729 kodlayıcısının kullanımı için bir lisansa ihtiyacınız olacaktır. Bunları **Advanced VoIP Settings** sayfasında etkinleştirebilirsiniz (→ [s. 91](#)).
- Bu ayarlar yapılandırılmış tüm el cihazları için geçerli olacaksa, **OK** düğmesine tıklayın.

Export and import local Directory

Export and import local directory

Transfer directory from PC to mobile device.

Name of directory file **Browse**

Transfer

Save mobile device directory to PC **Save**

Delete mobile device directory **Delete**

Web-Konfigurator, kayıtlı el cihazlarının telefon rehberlerini düzenlemek ve koordine etmek üzere aşağıdaki olanakları sunar.

- ◆ Yerel telefon rehberini bir bilgisayara kaydetme. Girişler, bilgisayara vCard formatıyla bir vcf dosyası içerisinde kaydedilir. Bu dosyaları kayıtlı her el cihazına yükleyebilirsiniz. Telefon rehberi girişlerini bilgisayarınızdaki adres rehberinize de aktarabilirsiniz.
- ◆ Bir bilgisayar adres rehberindeki bağlantıları aktarma. Bağlantıları vcf dosyalarına (vCards) yükleyin ve bu dosyaları Web-Konfigurator ile el cihazının telefon rehberine aktarın.
- ◆ El cihazındaki yerel telefon rehberinin silinmesi. Telefon rehberi dosyasını (vcf dosyası) bilgisayarda düzenlediyseniz ve değiştirilmiş olan bu telefon rehberini el cihazına yüklemek istiyorsanız, aktarma işleminden önce el cihazındaki güncel telefon rehberini silebilirsiniz.

İpucu: Silmeden önce güncel telefon rehberini bilgisayarınızda yedekleyin. Değiştirilmiş olan telefon rehberi, formatlama hataları nedeniyle el cihazına kısmen veya tamamen yüklenemediğinde önceki telefon rehberini tekrar yükleyebilirsiniz.

Notlar

Birden fazla giriş içeren, bilgisayara kayıtlı bir telefon rehberini (vcf dosyası) Microsoft Outlook™ adres rehberine aktarmak istiyorsanız dikkat etmeniz gerekenler: Microsoft Outlook™ her zaman sadece vcf dosyasındaki ilk girişi (telefon rehberi girişini) adres rehberine aktarır.

Sistemi DECT-Manager'da yapılandırma

Aktarma kuralları

vcf dosyasından el cihazına yüklenen telefon rehberi girişleri telefon rehberine eklenir. Bir isme ilişkin önceden bir giriş mevcutsa bu giriş tamamlanır veya aynı isimle ikinci bir giriş yaratılır. Hiçbir telefon numarasının üzerine yazılmaz veya silinmez.

Not

Cihaz tipine bağlı olarak telefon rehberinde her vCard için aynı isimle 3 adede kadar giriş oluşturulur (her kayıtlı numara için bir giriş).

Telefon rehberi dosyasının içeriği (vcf dosyası)

Aşağıdaki veriler (eğer mevcutsa) bir telefon rehberi girişi için vcf dosyasına yazılır veya bir vcf dosyasından el cihazı telefon rehberine aktarılır:

- ◆ İsim
- ◆ Ad
- ◆ Numara
- ◆ Numara (iş yeri)
- ◆ Numara (GSM)
- ◆ E-posta adresi
- ◆ Hatırlatma alarmının tarihi (YYYY-AA-GG) ve saati (SS:DD), T" ile birbirinden ayrılır (örnek: 2011-12-24T11:00).

Bir vCard'ın içerebileceği diğer bilgiler el cihazının telefon rehberine aktarılmaz.

vCard formatında bir giriş örneği:

```
BEGIN (BAŞLANGIÇ):VCARD
SÜRÜM:2.1
N (İSİM):Musterfrau;Anna
TEL;HOME (EV TELEFONU):1234567890
TEL;WORK (İŞ TELEFONU):0299123456
TEL;CELL (CEP TELEFONU):0175987654321
EMAIL (E-POSTA):anna@musterfrau.de
BDAY (BAŞLANGIÇ TARİHİ):2008-12-12T11:00
END (BİTİŞ):VCARD
```

Call Manager

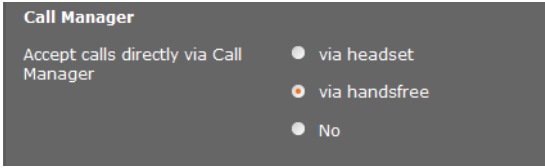

Call Manager

Accept calls directly via Call Manager

via headset

via handsfree

No

- ▶ telefon santralinin Call Manager'ı üzerinden bağlanan görüşmelerin doğrudan **via headset**, **via handsfree** kabul edilmesi ile kabul edilmemesi (**No**) arasında seçim yapın

E-posta girişi

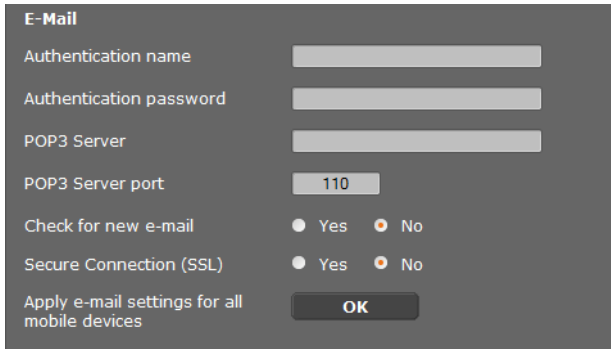

E-Mail

Authentication name

Authentication password

POP3 Server

POP3 Server port

Check for new e-mail Yes No

Secure Connection (SSL) Yes No

Apply e-mail settings for all mobile devices

- ▶ Eğer DECT-Manager el cihazı için e-postaların girişini kontrol edecekse, buraya e-posta hesabının bilgilerini girin.
- ▶ **Check for new email** için **Yes** seçeneğini etkinleştirin.
- ▶ Bildirim güvenli bir bağlantı üzerinden gerçekleştirilip gerçekleştirilmeyeceğini belirleyin.
- ▶ Bu ayarlar yapılandırılmış tüm el cihazları için geçerli olursa **OK** düğmesine tıklayın.

Sistemi DECT-Manager'da yapılandırma

El cihazlarının kaydını iptal etme ve cihazları silme



Ayarlarını düzenlemekte olduğunuz el cihazı DECT-Manager'a kayıtlı ise aşağıdaki işlemleri yapabilirsiniz:

- Deregister** El cihazının kaydını bu SIP bağlantısı için kaldırma.
Bağlantı kesilir, fakat tüm veriler korunur.
- Delete** El cihazı için DECT-Manager'da kullanılan tüm hesabı silme.
Bu işlem, bu sayfadaki tüm ayarlar için geçerlidir, DECT kaydı ve VoIP hesabı.

Ayarları kaydetme

- ▶ Sayfada yaptığınız ayarları kaydetmek için **Set** düğmesine tıklayın.

Not

Tüm el cihazlarını kaydettiyseniz veya tüm el cihazlarının kaydını kaldırıyorsanız, DECT-Manager'ın ayarlarını bilgisayara kaydetmeniz gerekir (→ **s. 111**). Böylece, daha sonra verileri geri yüklerken VoIP hesaplarının ve el cihazlarının atamasının tutarlı kalmasını sağlayabilirsiniz.

Telefon görüşmesi yapmayla ilgili diğer ayarlar

Tüm el cihazlarında telefon görüşmesi yapmayla ilgili aşağıdaki ayarlar kullanılabilir.

- ◆ Arama kilidi ve ön kodlar (bkz alt kısım, **Arama kuralları**)
- ◆ Şehir içi telefon görüşmeleri için yerel alan kodunu etkinleştirme → **s. 90**
- ◆ Diğer VoIP ayarları → **s. 96**
 - Ses ayarı
 - Görüşme aktarma
 - R tuşu (Hook-Flash)
 - Yerel iletişim portlarını yapılandırma

Arama kuralları

Settings → Telephony → Dialling Plans

Call Barring

Phone Number	Comment	Blocked	
123		<input checked="" type="checkbox"/>	Delete
New Rule			
			Add

Bu sayfada, aramalar için bloke etmek istediğiniz telefon numaralarını girebilirsiniz, örn. ön kod çevrilen ücretli numaralar.

- ▶ **New rule** alanına, aramalar için kilitlemek istediğiniz telefon numarasını girin.
- ▶ **Comment** alanına yapılan bir giriş, kilitlenen farklı telefon numaralarını birbirinden ayırmayı kolaylaştırır.
- ▶ Yeni kuralı oluşturmak için **Add** düğmesine tıklayın.
- ▶ Bir kuralı etkinleştirmek için **Blocked** seçeneğini işaretleyin.
- ▶ **Delete** butonu aracılığıyla listedeki bir kuralı kaldırabilirsiniz.

Ön kod

Access Code	
The access code is automatically prefixed to the numbers before dialling.	
Code	<input type="text"/>
is added to numbers	<input type="text" value="None"/>

Telefon santralinizin ayarlarına bağlı olarak VoIP telefon santralinizin bölgesinin dışına çıkan aramalarda bir ön kod çevirmeniz gerekir (AKZ= hat alma kodu, örn. "0").

- ▶ Bir ön kodu kaydedin ve ön kodun çağrı numaralarının önüne ne zaman otomatik olarak ekleneceğini belirleyin. **Always**, **Never** ve **For call lists** arasında seçim yapabilirsiniz (sadece arama listesinden veya bir telesekreter listesinden arama yaparken).
- ▶ Sayfada yaptığınız ayarları kaydetmek için **Set** düğmesine tıklayın.

Sistemi DECT-Manager'da yapılandırma

VoIP üzerinden şehir içi telefon görüşmeleri için yerel alan kodunu etkinleştirme

Bu sayfada telefonunuzun yeriyile ilgili bilgileri girersiniz. Bu, ülke ve yerel alan kodunu ve ülkeye özgü sesleri (z. B. çevir sesi veya zil sesi) belirlemeye yarar.

Settings → Management → Local Settings

Area Codes

With the selection of the country, the international country code will be initialized.

Country Germany ▼

International

Prefix 00

Code Number 49

Local

Prefix 0

Code Number

Use Area Codes for VoIP

for local calls

for local and national calls

No

Tone Selection

Tone Pattern United States of America ▼

Area Codes

VoIP üzerinden sabit hattı arıyorsanız, muhtemelen şehir içi görüşmelerde de yerel alan kodunu birlikte tuşlamanız gerekir (servis sağlayıcıya bağlı olarak).

Telefonunuzu, yerel telefon şebekesi yönündeki tüm VoIP aramalarında ve ulusal uzak mesafeli görüşmelerde ön kod otomatik olarak çevrilecek şekilde ayarlayabilirsiniz. Yani (telefon rehberindeki ve başka listelerdeki numaralar çevrilirken de) 0 ile başlamayan tüm numaraların önüne, ilgili ön kod eklenir. Bunun istisnası bir arama kuralı için tanımlanan numaralardır.

- ▶ Ülkenizi seçin. Bu durumda uluslararası ve ulusal ön kod **Prefix** ve **Area code** alanlarına girilir. Gerekliyse bu ayarları değiştirebilirsiniz.
- ▶ Ayarların hangi görüşmeler (şehir içi ve uzak görüşmeler) için geçerli olacağını belirleyin.

Zil sesi seçimi

Sesler (örn. çevir sesi, zil sesi, meşgul sesi veya çağrı bekletme sesi) ülkeye özeldir, diğer veya bölgesel olarak farklıdır. Telefon sisteminiz için farklı ses grupları arasından seçim yapabilirsiniz.

- ▶ **Tone Selection** listesinden, telefonunuz için zil seslerini kullanmak istediğiniz ülkeyi veya bölgeyi seçin.
- ▶ Sayfada yaptığınız ayarları kaydetmek için **Set** düğmesine tıklayın.

Diğer VoIP ayarları

Bu sayfada DTMF sinyallerinin gönderilmesi ve ses kalitesi ile ilgili ayarları yapabilir, görüşme aktarma ve geri arama özelliğini yapılandırabilir ve VoIP bağlantıları kurmak için kullanılan portlarla ilgili ayarları yapabilirsiniz.

Settings → Telephony → Advanced VoIP Settings

VoIP bağlantılarında DTMF

VoIP üzerinden DTMF sinyalleri göndermek için, tuş kodlarının DTMF sinyallerine nasıl dönüştürüleceğini ve nasıl gönderileceğini belirlemelisiniz: görüşme kanalında duyulabilir bilgi olarak veya "SIP bilgisi" mesajı olarak.

Servis sağlayıcınızın hangi tip DTMF aktarımını desteklediğini öğrenin.

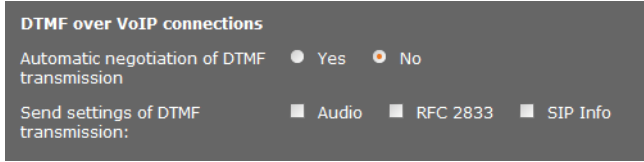

Sistemi DECT-Manager'da yapılandırma

Aşağıdaki olanaklardan faydalanabilirsiniz:

- ▶ **Yes** seçeneğini etkinleştirdiğinizde, telefon her aramada güncel olarak kullanılan kodlayıcıya uygun DTMF sinyalizasyonu türünü otomatik olarak ayarlamaya çalışır.
- ▶ **No** seçeneğini devre dışı bıraktığınızda başka seçeneklerin yardımıyla DTMF sinyalizasyonunun türünü kesin olarak belirleyebilirsiniz:
 - ▶ DTMF sinyalleri akustik olarak (ses paketleri şeklinde) aktarılacaksa **Audio** veya **RFC 2833** seçeneğini etkinleştirin.
 - ▶ DTMF sinyalleri kod şeklinde aktarılacaksa **SIP info** seçeneğini etkinleştirin.

DECT şebekesinde geniş bantlı telefon görüşmeleri için G.722 kodlayıcıyı etkinleştirme

Telefon görüşmesi yapan her iki taraf (arayan/gönderici taraf ve alıcı taraf) aynı ses kodlayıcıyı kullanmalıdır. Ses kodlayıcı, bağlantı kurulurken gönderici ve alıcı arasında müzakere edilir.

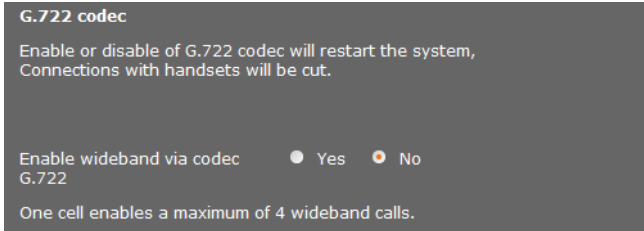

G.722 kodlayıcı (geniş bant bağlantısı) yüksek ses kalitesi sağlar, fakat baz istasyonu başına en fazla 4 eşzamanlı bağlantıya olanak sağlar.

- ▶ DECT şebekesinde tüm el cihazları için geniş bant aktarımına izin vermek üzere G.722 kodlayıcıyı etkinleştirin.

G.729 kodlayıcıyı etkinleştirme

G.729 kodlayıcı, bant genişliğini koruyan telefon görüşmeleri yapmaya olanak sağlar ve mümkün olduğunca az ağ kapasitesinin kullanılması gerekiyorsa önerilir. VoIP bağlantıları için kullanılacak kodlayıcıları her el cihazı için "Genişletilmiş ayarlar" kısmında seçebilirsiniz (→ [s. 84](#)).

G.729 kodlayıcıyı kullanmak için bir lisansa ihtiyacınız olacaktır. Etkinleştirmeniz gereken en fazla 10 lisans mevcuttur. Bunun için DECT-Manager'ın bir internet bağlantısı kurması gerekir.

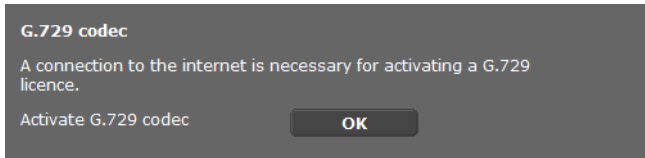

Sistemi DECT-Manager'da yapılandırma

G.729 kullanılırken ayrıca, ses paketlerinin konuşma aralarında aktarılmasını engelleyerek bant genişliği ve aktarım kapasitesinden tasarruf edebilirsiniz (ön ayar: **No**).

- Veri paketlerinin konuşma aralarında aktarılmasını etkinleştirmek üzere **Enable Annex B for codec G.729** için **Yes** seçeneğini etkinleştirin. Bu durumda görüşmeciler konuşma aralarında, "klasik" telefon görüşmelerinde rastlanan bir arka plan gürültüsü duyar.

Görüşme aktarma

Call Transfer

Use the R key to initiate call transfer with the SIP Refer method Yes No

Transfer Call by On-Hook Yes No

You can define the choice of target address in the SIP protocol

Determine target address automatically Yes No

Derive target address

from the SIP URL

from the SIP contact header

Hold on transfer target

For attended transfer

For unattended transfer

Görüşmeciler, telefon santrali/servis sağlayıcı bu fonksiyonu destekliyorsa bir aramayı başka bir görüşmeciye aktarabilir. Görüşmenin aktarılması el cihazı menüsü (ekran tuşu yardımıyla) veya R tuşu aracılığıyla gerçekleştirilir (→ [s. 37](#)).

Görüşme aktarma ayarlarını aşağıdaki gibi tamamlayabilir veya değiştirebilirsiniz:

- ◆ **Transfer call by on-hook:** El cihazında bitirme tuşuna basıldığında iki görüşmeci birbirine bağlanır. Görüşmeyi aktaran kişinin diğer görüşmecilerle olan bağlantıları sonlandırılır.
- ◆ **Use the R-Key to initiate call transfer with SIP Refer method:** R tuşuna başka bir özellik atamak istiyorsanız görüşme aktarmayı R tuşuyla devre dışı bırakın (bkz. alt kısım "**VoIP için R tuşunun işlevini belirleme (Hook Flash)**").
- ◆ SIP protokolünde hedef adreslerin nasıl seçileceğini belirleyin:
 - **Determine target address automatically**
Görüşmeci, girilen numara aracılığıyla otomatik olarak SIP bilgilerinin yardımıyla belirlenir.
 - **Derive target address**
Hedef adresinin nasıl belirlenmesi gerektiğini siz ayarlıyorsunuz:
 - **From SIP URL**
 - **From SIP contact header**

Sistemi DECT-Manager'da yapılandırma

Not

IP telefon görüşmelerinde görüşme aktarma işlemi, SIP protokolü aracılığıyla gerçekleştirilir.

Benzersiz adresleme, SIP-URL (SIP-URI) aracılığıyla gerçekleştirilir. SIP Contact-Header SIP-URL'in yanı sıra gönderici ile alıcı arasındaki veri aktarımıyla ilgili başka bilgiler içerir.

- ◆ Aktarma sırasında, ikinci görüşmeci aranırken ilk görüşmenin bekletilip bekletilmeyeceğini belirleyin. Bununla ilgili iki olanak mevcuttur:
 - **For attended transfer:** Bu yöntem, görüşmenin gerçekten yapılmasını sağlar.
 - **For unattended transfer:** Görüşmeciyile kurulan ilk bağlantı, görüşme aktarıldıktan sonra sonlandırılır.

VoIP için R tuşunun işlevini belirleme (Hook Flash)

Hook Flash (R-key)

Please enter the hook flash date, which your service provider has given to you.

Application Type

Application signal

Telefon santraliniz/VoIP servis sağlayıcınız muhtemelen özel tanımlı özellikleri destekler. Bu tür bir özellikten yararlanabilmek için, telefonun, SIP sunucusuna belirli bir sinyal (veri paketi) göndermesi gerekir. Bu "sinyali" R fonksiyonu olarak el cihazlarının R tuşuna atayabilirsiniz.

- ▶ Servis sağlayıcınızdan aldığınız verileri **Application type** ve **Application signal** alanlarına girin.

Bu durumda kullanıcı bir VoIP görüşmesi sırasında bu tuşa basarsa sinyal gönderilir.

Not

R tuşuyla ilgili ayarlar ancak

- R tuşu görüşme aktarma için etkinleştirilmediyse (→ **s. 93**) ve
- SIP bilgisi etkinleştirildiyse (→ **s. 91**) kullanılabilir.

VoIP için yerel iletişim portlarını (Listen Ports) belirleme

Bu ayarda değişiklik yapmak sadece port numaralarının halihazırda LAN'daki başka katılımcılar tarafından kullanılıyor olması durumunda gereklidir. Bu durumda SIP ve RTP portu için başka sabit port numaraları veya SIP portu numara aralıkları belirleyebilirsiniz.

Listen ports for VoIP connections

Use random ports for SIP Yes No

SIP port -

RTP port

VoIP telefon görüşmelerinde şu iletişim portları kullanılır:

◆ SIP port

Telefonun (SIP) sinyalizasyon verilerini aldığı iletişim portu. Teslimat sırasında standart port numarası 5060, SIP sinyalizasyonu için ayarlanmış durumdadır. 5060 ile 6000 arasındaki değerleri kullanabilirsiniz.

NAT'lı aynı Router cihazında birden fazla VoIP telefonu çalıştırılacaksa, rastgele seçilen portları kullanmak mantıklı olacaktır. Router cihazının NAT'ının gelen aramaları ve görüşme verilerini sadece bir telefona (adreslenen) aktarabilmesi için telefonlar farklı portlar kullanılmalıdır.

- ▶ **Use random ports for SIP** seçeneğini etkinleştirin ve **SIP port** için portların seçileceği bir numara aralığı belirleyin.

◆ RTP port

Her bir VoIP bağlantısı için ardışık iki RTP portu (ardışık port numaraları) gereklidir. Bir port üzerinden görüşme verileri ve diğeri üzerinden yönetim verileri alınır. Sistem, belirlenen bir baz istasyonu portunu temel alarak baz istasyonunun bağlantıları için başka portları kullanır (DECT modülü başına 32 port). Baz istasyon portu için ön ayar: 5004.

DECT modülleri için hesaplanan RTP port aralığı **Own Base Station Data** sayfasında gösterilmektedir (→ [s. 71](#)).

Ayarları kaydetme

- ▶ Sayfada yaptığınız ayarları kaydetmek için **Set** düğmesine tıklayın.

Sistemi DECT-Manager'da yapılandırma

Bilgi hizmetleri

Telefon santrali, Gigaset.net veya başka bir sunucu üzerinden kullanıma sunulan çeşitli bilgi hizmetlerini yapılandırabilirsiniz. Bilgi hizmetleri, el cihazlarından menü aracılığıyla çağrılabilir (→ s. 53).

Bilgi hizmetleri talep edilirken, VoIP hesabının SIP-ID'si ve el cihazının DECT-ID'si aktarılır. Böylece her el cihazı için bilgi hizmeti sunucusu üzerinden özel ayarların sunulması mümkün olur.

Settings → Info Services

Info Services

The handset can display info received from a server.

Choose Info Services

customised Info Service

via Gigaset.Net

via PBX Manager

Settings for the customised RAP Info Service

Server address for online services

Username

Password

Settings for PBX Manager

Server address for PBX Manager menu

Username

Password

- Bilgi hizmetleri için kullanılacak sunucuyu seçin ve erişim bilgilerini ilgili alanlara girin.

Sayfada yaptığınız ayarları kaydetmek için Set düğmesine tıklayın.

Not

Telefon santrali bir RAP sunucusu yapılandırırsa, el cihazlarında **Bilgi Merkezi** öğesinde ve **Servisleri Seç** menüsünde başka hizmetler sunulabilir (→ s. 26).

Online telefon rehberleri

El cihazlarında kullanım ve görüntüleme amacıyla çeşitli online telefon rehberleri hazırlayabilirsiniz:

◆ Public Online Directories

Burada bilinen bazı servis sağlayıcılar sunulur. Her servis sağlayıcı bir telefon rehberi ve bir sektör rehberi sunabilir. Ayrıca başka bir servis sağlayıcı girebilirsiniz.

◆ Corporate directories (Firma telefon rehberleri)

Burada üç telefon rehberi girilebilir:

- LDAP formatında bir dizin,
- XML formatında genel bir telefon rehberi
- XML formatında özel bir telefon rehberi

El cihazlarıyla ilgili ayarlarda (→ **s. 83**) telefon rehberlerinin hangi tuşlar aracılığıyla çağrılacağını belirleyebilirsiniz.

Sistemi DECT-Manager'da yapılandırma

Public Online Directories

Settings → Online Directories

Public Online Directories

You can select the online directories of several providers to be displayed on the mobile device.

Provider	Enable directory
KT Phonebook	<input type="checkbox"/>
Telefoongids	<input type="checkbox"/>
Telefonkat.	<input type="checkbox"/>
DGS Navne	<input type="checkbox"/>
[tel.search.ch]	<input type="checkbox"/>
Settings for an additional Provider	<input type="button" value="Add"/>

Birden fazla servis sağlayıcıya ait online telefon rehberleri el cihazında görüntülenmek üzere seçime sunulur.

- ▶ İstenen telefon rehberi servis sağlayıcısını işaretleyin.
- ▶ Başka bir servis sağlayıcı yapılandırmak için **Add** butonuna tıklayın. **Edit** butonu aracılığıyla bir servis sağlayıcıyla ilgili kayıtları değiştirebilirsiniz.

Settings for an additional provider

Provider name

Server address

Authentication name

Authentication password

Type	Name	Activate
White Pages	<input style="width: 100%;" type="text"/>	<input type="checkbox"/>
Yellow Pages	<input style="width: 100%;" type="text"/>	<input type="checkbox"/>

- ▶ Servis sağlayıcının verilerini ve servis sağlayıcı ve telefon rehberleri için bir isim girin. Telefon rehberi ile sektör rehberini birbirinden ayırabilirsiniz.

- ▶ Sayfada yaptığınız ayarları kaydetmek için **Set** düğmesine tıklayın.

Online telefon rehberleri sayfası yeniden görüntülenir. Burada yeni servis sağlayıcı listeye kaydedilmiştir.

- ▶ Bu servis sağlayıcıyı etkinleştirin.
- ▶ Bu sayfada yaptığınız ayarları kaydetmek için **Set** düğmesine tıklayın.

Firma telefon rehberleri

Firmaya özel online telefon rehberlerini kayıtlı el cihazları için LDAP formatında veya XML formatında bir sunucu üzerlerinde hazırlayabilirsiniz.

Settings → **Online Directories**

Directory via Lightweight Directory Access Protocol (LDAP) ile rehber

Directory via Lightweight Directory Access Protocol (LDAP)

Directory name

Enable directory

Access to the LDAP Data Base

Server address

Server port

LDAP search base (BaseDN)

Mobile device specific authentication Yes No

Common username

Common password

Firma ağınızda bir telefon rehberi bir LDAP sunucusu üzerinden kullanıma sunulduysa, bu sayfada fonksiyonu yapılandırın. Bunun için LDAP sunucusunun yapılandırılmasıyla ilgili bilgilere ihtiyaç duyacaksınız.

- ▶ **Directory name** alanına bir isim girin (en fazla 20 karakter). Bu, telefon rehberi el cihazlarında görüntülenirken kullanılacak olan isimdir.
- ▶ Rehberinin telefonlarda görüntülenmesi için **Enable directory** seçeneğini işaretleyin.

Sistemi DECT-Manager'da yapılandırma

► LDAP sunucusunun erişim bilgilerini girin.:

Server address	LDAP sunucusunun ağdaki IP adresi veya URL'si (en fazla 254 karakter).
Server port	LDAP hizmetinin kullanıma sunulduğu port numarası. Ön ayar: 389
LDAP search base (BaseDN)	Telefon rehberinde görüntüleme/arama işleminin başlatılacağı giriş (en fazla 254 karakter).
Username	LDAP sunucusuna erişim için kullanılan erişim kodu (en fazla 50 karakter).
Password	LDAP sunucusuna erişim için kullanılan erişim kodunun şifresi (en fazla 64 karakter).

LDAP search base (BaseDN)

LDAP search base (BaseDN) parametresi, LDAP dizin ağacındaki aramanın başlangıç noktasını belirler.

Bu başlangıç noktası, LDAP sunucusunda belirlenmiş ve burada LDAP istemcisi için sunucu konfigürasyonuna uygun olarak belirtilmiş olmalıdır. Böylece, hiyerarşik olarak oluşturulan LDAP veritabanının hangi bölümünde arama yapılacağı tanımlanır. Tüm dizine erişime (örn. firma telefon rehberine) veya bir alt dizine (örn. belirli bir organizasyon biriminin telefon rehberine) izin verilebilir.

Başlangıç noktası olarak başlama nesnesinin Distinguished Name (DN) olarak tanımlanan Ayırt Edilebilir ismini belirtin. Bu, hiyerarşik bir dizinde pozisyonu da dahil olmak üzere bir nesneyi temsil eden özel bir LDAP adıdır. DN aşağıdaki gibi belirtilir:

- ◆ Dizin hiyerarşisi, soldan sağa, alt kademeden en yüksek kademeye doğru belirtilir, örn. nesne, organizasyon birimi, organizasyon, etki alanı.
- ◆ Bir hiyerarşi kademesinin formu: anahtar sözcük=nesne, örn. cn=PhoneBook.
- ◆ Hiyerarşi kademeleri bir virgül aracılığıyla ayrılır.

Aşağıdaki nesnelere yaygın bir şekilde hiyerarşi kademeleri olarak kullanılır:

cn: common name
ou: organizational unit
o: organization
c: country
dc: domain component

Bununla birlikte, başka nesnelere de kullanılabilir. Bu parametre için LDAP sunucusunun yapısıyla ilgili bilgilere ihtiyaç duyacaksınız.

(Nesnelerin anlamı için, bkz. **Nitelik** → **s. 101** alt bölümü)

Özel karakterler

LDAP search base (BaseDN) içinde aşağıdaki karakterler özel bir anlama sahiptir:

= , + < > # ; \ "

= Nitelik adını ve değeri ayırır

, Çiftleri nitelik değerlerinden ayırır

Sistemi DECT-Manager'da yapılandırma

Bu karakterlerden biri nitelik değeri olarak kullanılacaksa, bunun değerini aşağıdaki yöntemlerden biriyle iptal etmeniz gerekir:

- Başına bir ters bölü işareti (\) koymak; Örnek: \#
- \ ve ardından UTF-8'deki karakter koduna karşılık gelen iki on altı tabanlı karakterle değiştirmek. Örnek: + karakteri için \2B
- Tüm değeri tırnak (") içine almak (örnek: "değer"). Tırnak içindeki tüm karakterler \ ve " haricinde "normal" karakterler olarak değerlendirilir. Bu karakterler için diğer yöntemlerden birini kullanın.

Örnekler

Başlangıç noktası:**example.com** alanındaki **PhoneBook** nesnesi

Tanım: cn=PhoneBook,dc=example,dc=com

Başlangıç noktası:**example.sales.com** etki alanında bulunan **sales/support** alt dizinindeki **PhoneBook** nesnesi

Tanım: cn=PhoneBook,o=support,ou=sales,dc=example,dc=sales,dc=com

Nitelik

Bir telefona rehberi girişi (bir nesne) için LDAP veritabanında bir dizi nitelik tanımlanmıştır, örn. Soyad, Ad, Çağrı numarası, Adres, Firma vs. Bir girişe kaydedilebilen tüm niteliklerin miktarı, ilgili LDAP sunucusunun şemasına kaydedilir. Her nitelik alanı, en fazla 25 karakterlik bir uzunluğa sahiptir.

Bir telefonda gerçekten hangi niteliğin gösterileceği,

- ◆ Bir giriş için LDAP veritabanında hangi niteliğin tanımlandığına,
- ◆ Telefonda görüntülenmek üzere Web yapılandırıcısında hangi niteliğin belirlendiğine,
- ◆ Telefonda veya el cihazında hangi niteliğin görüntülenebileceğine bağlıdır.

Hangi niteliklerin LDAP veritabanından sorgulanacağını ve telefonda gösterileceğini belirleyin.

Sistemi DECT-Manager'da yapılandırma

Configuration of Directory Items

The attributes of the LDAP data must be allocated to the different directory entries.

First name	<input type="text"/>
Surname	<input type="text"/>
Phone (home)	<input type="text"/>
Phone (office)	<input type="text"/>
Phone (mobile)	<input type="text"/>
Email	<input type="text"/>
Fax	<input type="text"/>
Company	<input type="text"/>
Street	<input type="text"/>
City	<input type="text"/>
ZIP	<input type="text"/>
Country	<input type="text"/>
Additional attribute	<input type="text"/>

Additional attribute can be dialled

- ▶ Bir telefon rehberi kaydının her niteliği için LDAP veritabanının uygun niteliğini seçin.
- ▶ Alternatif olarak, LDAP veritabanında bu alan için tanımlanmış başka bir niteliği manüel olarak girebilirsiniz.
- ▶ Bir hiyerarşi görüntülenmemesi gerekiyorsa, **Never** seçeneğini kullanın.

Additional attribute alanına, LDAP veritabanında mevcut olan başka bir nitelik girebilirsiniz. Ek nitelik olarak bir numara niteliği belirtirseniz, numaranın telefon rehberinden aranabilmesi için **Additional attribute can be dialled** seçeneğini etkinleştirin.

First name ve **Surname** nitelikleri aşağıdaki fonksiyonlar için kullanılır:

- ◆ Telefon rehberi kayıtları listesinde **Surname** formunda görüntüleme, **First name**
- ◆ Telefonda, telefon rehberi kayıtlarının alfabetik olarak sıralanması
- ◆ Bir arayanın veya görüşmecinin adının görüntülenmesi

Veritabanı sorgusundan sadece bir nitelik değeri elde edilirse (örn. bir kişi sadece adıyla kaydedildiği için), sadece bu değer görüntülenir.

Sistemi DECT-Manager'da yapılandırma

Gigaset telefonlarındaki mevcut nitelikler

Aşağıdaki tabloda, Gigaset telefonları tarafından desteklenen ve bir telefon rehberi kaydının ayrıntılı görünümü olarak görüntülenebilen nitelikler gösterilmiştir. Tabloda aşağıdaki telefonlar/el cihazları dikkate alınmıştır:

1 Gigaset N720 IP DECT Multicell System

2 Gigaset N510 IP PRO

3 Gigaset DE700 IP PRO / Gigaset DE900 IP PRO

4 Gigaset DE310 IP PRO / Gigaset DE410 IP PRO

1 ve 2 kablosuz telefonlarda görüntü, kullanılan el cihazlarına bağlıdır.

Bir telefon rehberi girişinin nitelikleri	LDAP veritabanındaki nitelik adı	
First name	givenName	1 2 3 4
Surname	sn, cn, displayName	1 2 3 4
Phone (home)	homePhone, telephoneNumber	1 2 3 4
Phone (office)	telephoneNumber	1 2 3 4
Phone (mobile)	mobile	1 2 3 4
Email	mail	1 2 3
Fax	facsimileTelephoneNumber	1 3
Company	company, o, ou	1 3
Street	street	1 3
City	l, postalAddress	1 3
ZIP	postalCode	1 3
Country	friendlyCountryName, c	1 3
Web-Adresse / URI	labeledURI	3
Additional attribute	kullanıcı tanımlı	1

Sistemi DECT-Manager'da yapılandırma

Filtreler

Filtrelerle, LDAP veritabanında belirli nesnelerin aranmasında kullanılan ölçütleri belirleyebilirsiniz. Her filtre alanı, en fazla 128 karakterlik bir uzunluğa sahiptir.

İsim filtresi, telefon rehberi kayıtlarının aranması için hangi niteliklerin kullanılacağını belirler.

Numara filtresi, bir çağrı numarası girilirken LDAP veritabanında otomatik arama için hangi niteliklerin kullanılacağını belirler.

Search in the LDAP Data Base

Define the filters for searching for entries in the LDAP data base.

Name filter

Number filter

Display format

Max. number of search results

Format

Bir filtre, bir veya daha fazla ölçütten oluşur. Bir ölçüt, girilen karakter dizisinin aranacağı LDAP niteliğini belirler, örn. sn=% . Yüzde işareti (%), kullanıcının yapacağı giriş için kullanılan bir yer tutucudur.

VE (&) ve/veya VEYA mantıksal operatörleri (|) ile birden fazla ölçüt bağlanabilir. "&" ve "|" mantıksal operatörleri ölçütlerin önüne eklenir. Ölçütün parantez içine yerleştirilmesi ve komple ifadenin tekrar paranteze alınması gerekir. VE ile VEYA işlemlerinin birleştirilmesi de mümkündür.

Örnekler:

- VE işlemi: (&(givenName=%)(mail=%))
Adı **ve** e-posta adresi kullanıcı tarafından girilen karakterlerle başlayan girişleri arar.
- VEYA işlemi: (|(displayName=%)(sn=%))
Görüntülenen adı **veya** soyadı kullanıcı tarafından girilen karakterlerle başlayan girişleri arar.
- Birleşik işlem: (&(displayName=%)(mail=%))&(sn=%)(mail=%))
Görüntülenen adı **ve** e-posta adresi **veya** soyadı **ve** e-posta adresi kullanıcı tarafından girilen karakterlerle başlayan girişleri arar.

Aşağıdaki operatörler arama ölçütlerinde kullanılabilir:

- = eşit (attribute1=abc)
- != eşit değil (!(attribute1=abc))
- >= büyüktür (attribute1>=1000)
- <= küçüktür (attribute1<=1000)
- ~= yaklaşık (attribute1~=abc)
- * Özel karakter (attr1=ab*) veya (attr1=*c) veya (attr1=*b*)
(sn=*) , **sn** niteliği, boş olmayan tüm girişleri, yani tüm soyadlarını verir.
(!(telephoneNumber=*)), telefon numarası olmayan tüm girişleri verir

Özel karakterler

Arama ölçütünde aşağıdaki özel karakterlerden biri kullanılacaksa, bu karakteri bir ters bölü işareti (\) ve ardından iki basamaklı bir on altı tabanlı ASCII kodu ile birlikte girmeniz gerekir:

Özel karakter	ASCII kodu	Özel karakter	ASCII kodu
(\28	=	\3d
)	\29	&	\26
<	\3c	~	\7e
>	\3e	*	\2a
/	\2f		\7c
\	\2a		

Örnek:

(givenName=James \28Jim\29), givenName için **James (Jim)** nitelik değerine sahip tüm girişleri verir

Sistemi DECT-Manager'da yapılandırma

Name filter

İsim filtresi, LDAP veritabanındaki aramada hangi niteliklerin değerlendirileceğini belirler.

Örnekler:

(displayName=%) Aramada, **displayName** niteliği değerlendirilir.

Yüzde işaretinin (%) yerini, kullanıcı tarafından girilen isim veya ismin bir bölümü alır.

Bir kullanıcı örn. "A" karakterini girerse, LDAP veritabanında **displayName** niteliği "A" ile başlayan tüm girişler aranır. Kullanıcı ardından bir "b" karakteri girerse, **displayName** niteliği "Ab" ile başlayan girişler aranır.

((cn=%)(sn=%)) Aramada, **cn** veya **sn** nitelikleri değerlendirilir.

Bir kullanıcı örn. "n" karakterini girerse, LDAP veritabanında **cn** veya **sn** niteliği "n" ile başlayan tüm girişler aranır. Kullanıcı ardından bir "o" karakteri girerse, **cn** veya **sn** niteliği "no" ile başlayan girişler aranır.

(&(noShowAttribute=false)((cn=%)(sn=%)))

noShowAttribute niteliği, görüntüleneme bayrağı olarak tanımlanmıştır. Böylece, **cn** veya **sn** nitelikleriyle gerçekleştirilen hiçbir aramada sonuç elde edilemez.

Sistemi DECT-Manager'da yapılandırma

Number filter

Numara filtresi , bir telefon rehberi girişi otomatik olarak aranırken hangi niteliğin kullanılacağını belirler. Otomatik arama, çağrı numarası girilirken ve çağrı numarası aktarmanın etkin olduğu bir gelen aramada uygulanır. Bir çağrı numarasıyla ilgili bir giriş bulunursa, ekranda çağrı numarası yerine isim görüntülenir.

Sadece çağrı numarası, girilen çağrı numarasına tam olarak uyan girişler bulunur ve görüntülenir.

Örnek:

(homePhone=%) Aramada, **homePhone** niteliği kullanılır.

Yüzde işaretinin (%) yerini kullanıcı tarafından girilen çağrı numarası alır.

Bir kullanıcı arama sırasında örn. "1234567" rakamlarını girerse, LDAP veritabanında özel çağrı numarası "1234567" olan girişler aranır.

((telephoneNumber=*)(mobile=*)(homePhone=*))

Aramada **telephoneNumber**, **mobile** ve **homePhone** nitelikleri kullanılır.

Bir kullanıcı arama sırasında örn. "1234567" rakamlarını girerse, LDAP veritabanında özel **veya** mobil **veya** hizmet çağrı numarası "1234567" olan girişler aranır.

Display format

Burada belirtilen görüntüleme formatı,

- Bulunan girişlerin telefon rehberi listesinde nasıl görüntüleneceğini
- Bir girişin ayrıntılı görünümünde başlık satırının nasıl görüntüleneceğini
- Bir numara aramasının sonucu olarak nelerin görüntüleneceğini belirler

Yüzde işareti (%), telefon rehberinden sonuç olarak elde edilen değerle değiştirilir. Bir nitelik, önüne % eklenmediğinde normal karakter dizisi olarak değerlendirilir ve 1:1 sonucu elde edilir.

Örnek:

%sn, %givenName Listede, **sn** ve **givenName**, niteliğine sahip girişler virgülle ayrılır:

Black, Peter
Miller, Susan
Smith, Ben

sn, %givenName Listede, **sn** dizisi ve **givenName** niteliğine sahip girişler virgülle ayrılarak görüntülenir:

sn, Peter
sn, Susan
sn, Ben

Sistemi DECT-Manager'da yapılandırma

Directory via XML Protocol

Bir firma telefon rehberi bir XML sunucusu üzerinden kullanıma sunulursa, yapılandırma için erişim bilgilerine ihtiyaç duyarsınız.

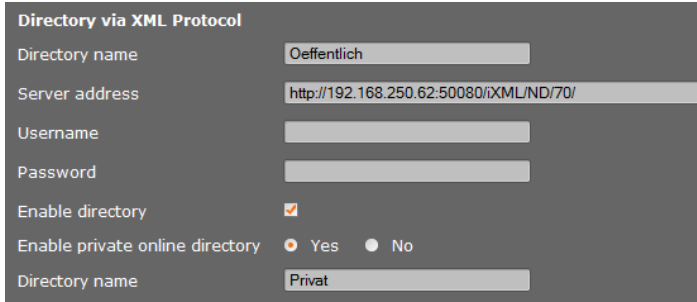

Directory via XML Protocol

Directory name: Oeffentlich

Server address: http://192.168.250.62:50080/iXML/ND/70/

Username: [Empty]

Password: [Empty]

Enable directory:

Enable private online directory: Yes No

Directory name: Privat

- ▶ **Directory name** alanına bir isim girin. Bu, telefon rehberi el cihazlarında görüntülenirken kullanılacak olan isimdir.
 - ▶ XML sunucusunun bilgilerini girin.
- Server address** Telefon rehberinin IP adresi.
- Username** Telefon rehberine erişim için kullanılan isim.
- Password** Telefon rehberine erişim için kullanılan ismin şifresi.

Enable private online directory

- ▶ Sunucuda XML formatında özel bir telefon rehberi mevcutsa bunu etkinleştirin ve telefon rehberi için bir isim girin. Özel telefon rehberi, XML telefon rehberi ile aynı sunucu aracılığıyla hazırlanmalıdır.

Ayarları kaydetme

- ▶ Sayfada yaptığınız ayarları kaydetmek için **Set** düğmesine tıklayın.

Cihaz Yönetimi

Tarih ve Saat

Teslimat durumunda DECT-Manager, tarih ve saat bilgisini İnternetteki bir zaman sunucusundan alacak şekilde ayarlanmıştır.

Zaman sunucusuyla ilgili ayarlardaki değişiklikler ve senkronizasyon özelliğini etkinleştirme/devre dışı bırakma işlemi şu web sayfası aracılığıyla gerçekleştirilir:

Settings → Management → Date and Time

Time

Automatic adjustment of System Time with Time Server Yes No

Last synchronisation with time server 18.11.2011 07:14

Time Server

Time Zone

Automatically adjust clock to summer-time changes Yes No

Aşağıdakileri değiştirebilirsiniz:

- ◆ Başka bir zaman sunucusu girme,
- ◆ Zaman sunucusunu devre dışı bırakma ve tarih ile saati manüel olarak girme,
- ◆ Bulduğunuz yerin saat dilimini seçme,
- ◆ Saatin yaz saati uygulamasına göre otomatik olarak uyarlanması özelliğini etkinleştirme/devre dışı bırakma.

Sistemi DECT-Manager'da yapılandırma

Ek cihaz ayarları

Aşağıdaki sayfada

Settings → Management → Miscellaneous

başka cihaz ayarları yapabilirsiniz.

WEB-Konfigurator'un şifresini değiştirme

Güvenlikle ilgili nedenlerden dolayı WEB-Konfigurator'da oturum açmak için kullanılan şifreyi değiştirmeniz gerekir (en fazla 20 karakter, ön ayar: **admin**).

Not

Şifreyi unuttuysanız cihazı fabrika ayarlarına geri almanız gerekir. Bu konuyla ilgili bilgileri **Cihaz ayarlarını sıfırlama** (→ **s. 24**) al bölümünde bulabilirsiniz.

Baz istasyonlarındaki LED'leri devre dışı bırakma

Baz istasyonlarının LED'leri devre dışı bırakılabilir. Bu durumda senkronizasyondaki ve DECT şebekesindeki arızaların yerinin hemen bulunamayabileceğine dikkat edin.

Otomatik yapılandırmayı başlatma

Auto Configuration özelliği, sistem ayarlarının güncellenmesi için kullanılır. Telefon santralinin üreticisi, işletmecisi veya tedarikçisi tarafından uygun bir dosya ve bir kod verilirse başlatılabilir.

Servis sağlayıcı ve telefon santrali profilleri

Bir profil, telefon sisteminizin hizmetleri ve fonksiyonlarıyla ilgili önemli ayarları içerir. Bir profil, bir servis sağlayıcı veya telefon santralinin işletmecisi tarafından kullanıma sunulabilir. Bu sayfada, güncellenmiş bir profilin düzenli olarak aranıp aranmayacağını ve bu profilin sisteminize yüklenip yüklenmeyeceğini belirleyebilirsiniz.

Ayarları kaydetme ve geri yükleme

Sistem ayarlarını kaydetme ve geri yükleme işlemlerini aşağıdaki web sayfası aracılığıyla yapabilirsiniz:

Settings → Management → Save and Restore

DECT-Manager'ın yapılandırılması tamamlandıktan ve her yapılandırma değişikliğinden sonra, özellikle el cihazlarının kaydedilmesinden ve kayıtlarının kaldırılmasından sonra, sorun olduğunda güncel sistemin çabucak geri yüklenebilmesi için güncel ayarları bir dosyada bilgisayara kaydetmeniz gerekir. Dosya, .cfg uzantısıyla kaydedilir (örnek: Gigaset-yyyy-mm-dd.cfg).

Ayarları istemeden bir kez değiştirirseniz veya DECT-Manager'ı bir hata nedeniyle sıfırlamanız gerekirse, yedeklenen ayarları bilgisayardaki dosyadan telefon sisteminize tekrar yükleyebilirsiniz. Sıfırlama işlemi, cihazın üzerindeki Sıfırlama tuşu üzerinden (→ [s. 24](#)) veya cihaz yazılımının sıfırlanarak teslimat durumuna döndürülmesi yoluyla (→ [s. 115](#)) gerçekleştirilir.

.cfg dosyası, el cihazlarının DECT oturum açma verileri dahil, fakat el cihazlarının arama listeleri hariç olmak üzere tüm sistem verilerini içerir.

Kaydedilen yapılandırma dosyasını yeni bir cihaza da yükleyebilirsiniz.

Ön koşullar:

- ◆ Eski cihaz artık kullanımda olmamalıdır.
- ◆ Yeni cihazın cihaz yazılımı sürümü, en azından yüklenen yamalar da dahil olmak üzere verilerin kaydedildiği cihazın sürümüne uygun olmalıdır.

Sistemi DECT-Manager'da yapılandırma

Sistemi yeniden başlatma

N720 DM IP PRO'iniz düzenli şekilde otomatik olarak yeniden başlatılır ve normalde stabil olarak çalışır. Ancak öngörülemeyen bir sistem hatası oluştuğunda sistemi manuel olarak yeniden başlatabilirsiniz.

Settings → Management → Reboot

Dikkat

Bu fonksiyonu sadece aşağıdaki mesaj görüntülendiğinde uygulayın:

Reboot and system synchronization are recommended.

Telefon sistemi yeniden başlatılırken telefon görüşmesi yapılamaz. Yeniden başlatma işlemi birkaç dakika sürebilir.

System Check and Exception Reset

Reboot and system synchronisation are not necessary at this time.

A reboot can take up to 10 min. During this time calls are not possible.

Reboot system

Reboot and synchronisation daily optional

The system check determines if a reset is necessary. The check takes place on the selected days at the given time, minimum once per week. If calls are being made, the required reboot is delayed for up to 120 min.

System check every

- Monday
- Tuesday
- Wednesday
- Thursday
- Friday
- Saturday
- Sunday

Start time for system check / Reboot h min

Yeniden başlatma işlemini hemen uygulama

► **Reboot System** seçeneğinin yanındaki **OK** düğmesine tıklayın.

Yeniden başlatma işlemi hemen başlar. Mevcut tüm bağlantılar kesilir.

Sistemin düzenli olarak gerçekleştirdiği kontrol

Sistem, yeniden başlatma işleminin gerekip gerekmediğini düzenli olarak kontrol eder. Yeniden başlatma işleminin gerektiği belirlenirse, bu işlem gerçekleştirilir. Mevcut durumda telefon görüşmesi yapılıyorsa yeniden başlatma işlemi 2 saate kadar ertelenir. Kontrol işlemi seçilen günlerde belirtilen saatte, en az haftada bir kez gerçekleştirilir.

- ▶ Kontrol için bir gün seçin (veya **Daily**) ve bir saat girin. Ön ayar, bir rastgele sayı üretici aracılığıyla kontrol edilir ve **Sunday** saat 00:30 ile 03:30 arasındadır.
- ▶ Sayfada yaptığınız ayarları kaydetmek için **Set** düğmesine tıklayın.

System Log (SysLog)

Sistem raporu (SysLog) işletim sırasında DECT-Manager'ın ve baz istasyonlarının seçilen prosesleri hakkında bilgi toplar ve bunları yapılandırılmış SysLog sunucusuna gönderir.

Settings → **Management** → **System Log**

Görüntülenen bilgilerle ilgili ayrıntılar için, bkz. **Tanımlama** (→ **s. 116**) bölümü.

Baz istasyonunun cihaz yazılımını güncelleme/cihaz yazılımı güncellemelerini sıfırlama

İşletmeci veya tedarikçi tarafından bir yapılandırma sunucusunda düzenli olarak DECT-Manager ve baz istasyonları için kullanılan cihaz yazılımının güncellemeleri kullanıma sunulur. İhtiyaç halinde bu güncellemeleri DECT-Manager'a veya baz istasyonlarına yükleyebilirsiniz.

Settings → **Management** → **Firmware Update**

Settings for firmware update and downgrade

Current firmware version of DECT Manager: 70.026.00.000.00

The firmware status of cells is shown on the status page.

Data server: profile.gigaset.net/device

Update strategy: simultaneous sequential

Set **Cancel**

DECT-Manager'ın cihaz yazılımı güncellenirken baz istasyonlarının güncellenmesi otomatik olarak başlatılır.

- ▶ Yazılım paketinin sunulduğu sunucunun adresini **Data server** alanına girin. Bununla ilgili bilgileri sisteminizin tedarikçisi veya işletmecisinden edinebilirsiniz.
- ▶ Baz istasyonları için cihaz yazılımı güncellemesinin nasıl gerçekleşeceğini (**Simultaneous** veya **Sequential**) belirleyin. Sıralı güncellemede şebeke yükü daha düşük olur.

Sistemi DECT-Manager'da yapılandırma

Start firmware update or downgrade

Available firmware version of DECT Manager ****_026.**_***.****

Update time directly later

Time h min

Date y m d

On starting the firmware update, the device checks if the requirements of a successful firmware download are fulfilled. The firmware is then downloaded without additional feedback. During the download and update, the handset / base connection is lost. A successful update results in the handset re-establishing the base connection.

Update firmware

You can downgrade the firmware to the former version.

Former version of DECT Manager ****_024.**_***.****

Start downgrade

You can downgrade the firmware to the delivery version. All your personal settings will be deleted.

Start downgrade

Yeni bir cihaz yazılımı yükleyebilir (güncelleme) veya cihaz yazılımını önceki bir sürüme döndürebilirsiniz (Sürüm düşürme).

- ▶ Sürüm güncelleme veya düşürme işleminin ne zaman gerçekleştirilmesi gerektiğini belirleyin.

Immediately Güncelleme/düşürme işlemi, siz **Update firmware** veya **Start downgrade** butonuna bastığınızda uygulanır.

Later Güncelleme/sürüm düşürme işlemi, alttaki satırlara girdiğiniz zamanda uygulanır.

İndirme işlemi başlatıldığında, cihaz önce, cihaz yazılımının başarıyla indirilmesi için gerekli ön koşulların sağlanıp sağlanmadığını görmek için bir kontrol gerçekleştirir. İndirme ve güncelleme işlemi sırasında el cihazlarının baz istasyonu ile arasındaki bağlantısı kesilir. Güncelleme işleminin başarıyla gerçekleştirildiği, el cihazlarının tekrar baz istasyonu ile bağlantı kurmasından anlaşılır.

Not

DECT-Manager'ın cihaz yazılımını güncelleme işlemi 10 dakikaya kadar sürebilir. Münferit baz istasyonlarının güncellenmesi yakl. 2-3 dakika sürer. Bu süre içinde cihazların yerel ağla (ve akım beslemesiyle) olan bağlantısını kesmeyin.

Cihaz yazılımını sıfırlama (sürüm düşürme)

Aşağıdaki olanaklardan faydalanabilirsiniz:

- ◆ Son güncelleştirmeden önce DECT-Manager'da yüklü olan cihaz yazılımı sürümünü cihaza tekrar yükleyebilirsiniz.
- ◆ Teslimat durumunda DECT-Manager'a yüklü olan cihaz yazılımı sürümünü cihaza tekrar yükleyebilirsiniz.

Seçilen cihaz yazılımı tekrar yüklenir, bu sırada güncel cihaz yazılımının üzerine yazılır.

Not

Teslimat durumundaki cihaz yazılımı sürümünü tekrar yüklerseniz, WEB-Konfigurator'da yaptığınız tüm ayarlar silinir. Bu nedenle önceden yapılandırma bilgilerinizi yedekleyin (→ s. 111).

DECT-Manager'ın ve baz istasyonlarının durumu

Durum sekmesinde diğerlerinin yanı sıra telefon sistemiyle ilgili aşağıdaki bilgiler görüntülenir:

Status → Device

Status

Network Identities ve Software

- ◆ DECT-Manager'ın IP ve MAC adresi
- ◆ Device name in network
- ◆ Operating days Sistem başlatıldığından beri
- ◆ DECT-Manager için mevcut durumda yüklü olan cihaz yazılımının sürümü
- ◆ DECT-Manager için kullanılabilen cihaz yazılımının sürümü
- ◆ Baz istasyonları için tercih edilen cihaz yazılımı sürümü
- ◆ Güncel saat ve tarih ile zaman sunucusuyla gerçekleştirilen son senkronizasyonun zamanı (zaman sunucusu senkronizasyonu etkinleştirildiyse) (→ s. 109).

Baz istasyonları

- ◆ DECT modülü 1 ve 2 için isimler, mevcut durumda yüklü olan cihaz yazılımı sürümü, gün olarak çalışma süresi ve indirme durumu ile birlikte baz istasyonlarının listesi
- ◆ Kayıtlı baz istasyonları ve grup

Burada, baz istasyonlarının arasındaki ilişkilerin grafiksel olarak görüntülenmesini sağlayabilirsiniz:

- ▶ Bir baz istasyonu veya grubun adına tıklayın

Görüntülenen bilgilerle ilgili ayrıntılar için, bkz. **DECT şebekesinin grafiksel gösterimi** (→ s. 118) alt bölümü.

Tanılama

DECT-Manager'ın Web yapılandırıcısı, (→ **S. 60**) kullanımı denetlemek ve ortaya çıkan sorunlarda diyagnoz amacıyla çeşitli yardımcı araçlar sunar.

System Log (SysLog)

Settings → Management → System Log

Sistem raporu (SysLog), işletim sırasında DECT-Manager'ın ve baz istasyonlarının seçilen prosesleri hakkında bilgi toplar ve bunları yapılandırılmış SysLog sunucusuna gönderir. Gigaset'te bir hata bileti oluşturmak istiyorsanız fonksiyonu etkinleştirin.

- ▶ **IP address** ve **Server port** bilgilerini, sistem raporunun kaydedilmesi için bir sunucuya aktarın (sunucu portu için kullanılan ön ayar: 514).
- ▶ **Activate syslog** öğesinin yanındaki alanı işaretleyin.

Sistem raporu için filtre ayarlama

- ▶ Belgelendirmek istediğiniz olayları işaretleyin. Hata sebebinin nerede olduğunu kesin olarak bilmiyorsanız tüm olayları işaretleyin.
- ▶ Sayfada yaptığınız ayarları etkinleştirmek için **Set** düğmesine tıklayın.

Değişiklikler, bir sonraki sistem olayıyla birlikte geçerli olacaktır.

Ortaya çıkan hatayı yeniden oluşturmayı deneyin. Rapor, SysLog sunucunuza kaydedilir. Bu raporu hata biletiyle birlikte gönderin.

Baz istasyonlarındaki olayların görüntülenmesi

Settings → Network and Connections → Base Station Events

Diyagnoz amacıyla bu sayfada, DECT modülü 1 ve 2 için baz istasyonlarında gerçekleşen farklı olaylara ait sayaçlar görüntülenir, örn. aktif kablosuz bağlantılar, Geçiş, beklenmedik şekilde kesilen bağlantılar vs.

Cl	Lv	RPN	Sync	Conn	HoIn	HoOut	Loss	Async	Busy	DpcOff	
1	1	06	(FF)	10	12	12	0	0	2	0	Basis 3 - Warteschleife
		07	(06)	3	5	5	0	0	0	0	
1	2	08	(06)	1	6	7	0	0	0	0	Basis 5 - Serverraum
		09	(08)	1	4	3	0	0	0	0	
1	2	10	(06)	130	60	61	0	1	9	0	Basis 6 - Zwischentuer
		11	(10)	156	51	50	0	1	24	0	
1	3	04	(08)	32	3	3	0	0	0	0	Basis 2 - Eingang
		05	(04)	21	0	0	0	0	0	0	
1	3	12	(10)	142	83	89	0	1	16	0	Basis 7 - Mitte Grossraum
		13	(12)	98	39	36	0	1	10	0	
1	4	02	(04)	26	0	0	0	0	0	0	Basis 1 - Drucker
		03	(02)	0	0	0	0	0	0	0	
1	4	0E	(12)	34	32	32	0	1	0	0	Basis 8 - Treppenhaus
		0F	(0E)	72	25	25	0	1	8	0	
1	5	0C	(0E)	39	13	12	0	1	0	0	Basis 9 - Besprechungsecke

Events since 28-Jan-2015 - 10:27
Delete all event counters **OK**

- Cl Grup numarası, senkronize edilen DECT modüllerinin bir grubunu tanımlar
- Lv Senkronizasyon seviyesi, her daha düşük düzlemle senkronizasyona izin verilir
- RPN (Radio Fixed Part Number) Bir DECT modülünün on altı tabanlı tanımlayıcısı
- Sync Baz istasyonunun senkronize edildiği baz istasyonunun RPN'si
(FF) Modül senkronize edilmedi
(--) Modül etkinleştirilmedi
- Conn Bağlantıların, yani gerçekleştirilen görüşmelerin sayısı
- HoIn/HoOut Gelen/giden Geçiş sayısı
- Loss Kaybedilen bağlantıların, yani kesilen görüşmelerin sayısı
- Async Senkronizasyonun kesilme sıklığı
- Busy Modülün mümkün olan maksimum sayıya ulaşma sıklığı
- DpcOff Baz istasyonuyla LAN bağlantısının kesilme sıklığı

Görüntülenen tüm değerler, olay listesinin en son silinişinden itibaren toplanmıştır.

► Kaydedilen tüm olayları silmek için **OK** düğmesine tıklayın.

Not

Status sayfasında, bas istasyonları ve gruplar ile bağlantılar ve sinyal şiddetlerini grafiksel gösterimler aracılığıyla kontrol edebilirsiniz (→ **S. 118**).

DECT şebekesinin grafiksel gösterimi

Status → Device

Durum sekmesinde, diğer bilgilerin yanı sıra DECT modülü 1 ve 2 için isimler, mevcut durumda yüklü olan cihaz yazılımı sürümü, gün olarak çalışma süresi ve indirme durumu ile birlikte bağlı baz istasyonlarıyla ilgili bilgiler görüntülenir.

Base station	Module	Current version	Operating days	Download status
Basis 1 - Drucker	1	71.092.00.000.00	716	OK
	2	71.092.00.000.00	716	OK
Basis 2 - Eingang	1	71.092.00.000.00	716	OK
	2	71.092.00.000.00	716	OK
Basis 3 - Warteschleife	1	71.092.00.000.00	716	OK
	2	71.092.00.000.00	716	OK

Baz istasyonlarının arasındaki ilişkilerin grafiksel gösteriminin görüntülenmesi:

- Bir baz istasyonu veya grubun adına tıklayın.

Bir grafik, baz istasyonunu ve bu istasyonun, çevredeki baz istasyonlarıyla ilişkisini gösterir. Senkronizasyon hiyerarşisini sağ tarafta görebilirsiniz.

Bir baz istasyonu ile ilgili bilgiler:

- Fare imlecini bir baz istasyonunun üzerine götürün. Tam isim ve durum (örn. **Active and synced**) görüntülenir.

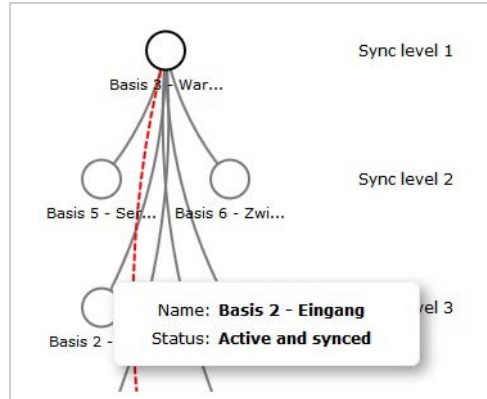

Bir bağlantıyla ilgili bilgiler:

- Fare imlecini bir bağlantının üzerine götürün. Bağlantı için kullanılan RSSI değeri görüntülenir.

RSSI değeri, bağlantı kalitesinin bir göstergesidir ve yüzde olarak belirtilir; 100 maksimum, 0 da minimum kabul edilebilir bağlantı kalitesidir.

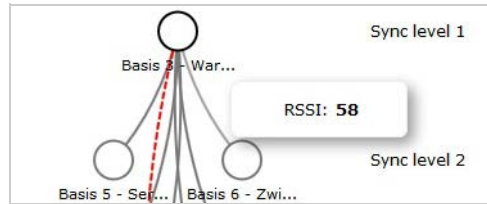

Baz istasyonlarının arasındaki çizgiler gerçek bağlantı kalitesini gösterir:

Bağlantı	RSSI aralığı (0-100)	Sinyal şiddeti
Gri çizgi	43 ila 100	çok iyi ile iyi arasında
Kırmızı çizgi (kesikli)	0 ila 43	zayıf
Çizgi yok		Sinyal yok

Senkronizasyon seviyesinin gösterilmesi

-  simgesine tıklayın.

Senkronizasyon düzlemleri grafiksel olarak gösterilir.

Bir baz istasyonu ile ilgili bilgiler:

- Fare imlecini istediğiniz baz istasyonunun üzerine götürün. Tam isim, durum ve güncel RSSI değeri görüntülenir.

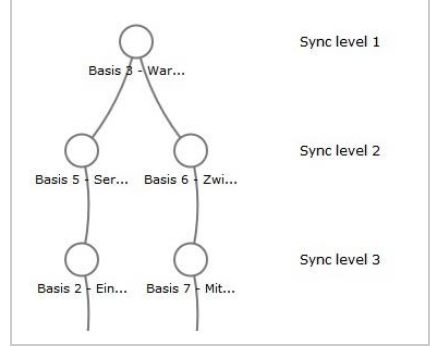

Belirli baz istasyonlarındaki RSSI değerlerinin dalgalanmasıyla ilgili bilgileri şu tabloda bulabilirsiniz: **Base Station Events** (→ [S. 117](#))

Not

Görüntülenen değerler sadece bilgi verme amaçlıdır. Bağlantı değerlerinin doğru ölçümlerini nasıl gerçekleştireceğinizi "Gigaset N720 DECT IP Multicell System - Site Planning and Measurement Guide" bölümünden öğrenebilirsiniz.

Müşteri Hizmeti ve Yardım

Müşteri Hizmeti ve Yardım

Sormak istediğiniz bir şey var mı? Hızlı yardım için bu kullanım kılavuzuna bakın veya gigasetpro.com adresini ziyaret edin. Gigaset pro bayiniz, Gigaset pro ürünlerine ilişkin tüm sorularınız için sizlere yardımcı olmaktan mutluluk duyacaktır.

Üretici Firma Adı ve Adresi

Gigaset Communications GmbH
Frankenstr. 2a
D-46395 Bocholt
ALMANYA
Telefon: +49 2871 910
e-posta: www.gigaset.com

İthalatçı Firma

Gigaset İletişim Cihazları A. Ş.
Yakacak Cad. No: 111 22 No. lu Bina
34870 Kartal
İSTANBUL
216 459 34 61
www.gigaset.com

Cihaz Kullanım Ömrü

Cihazın kullanım ömrü 7 yıldır.¹

Uygunluk Değerlendirme Kuruluşu

CETECOM ICT Service GmbH
Untertürkheimer Straße 6 - 10
66117 Saarbrücken
GERMANY
Telefon: + 49 (0) 6 81 5 98-0
Faks: + 49 (0) 6 81 5 98-90 75
e-posta: info@ict.cetecom.de

Çağrı Merkezimiz

Müşteri Hattı: 0 216 223 01 57
Bayi Hattı: 0 216 223 01 58
Faks: 0 216 459 39 66

¹ Üretici firma, üretim tarihinden itibaren 7 yıl boyunca cihaz ile ilgili teknik servis desteği sağlamakla yükümlüdür.

MERKEZ SERVİSLERİMİZ:

TELESERVICE INTERNATIONAL TELEFON ONARIM VE TİC. LTD. ŞTİ.

İSTANBUL

Telefon No: 0216 458 9797

HYB No: 34-HYB-1030

Adres: BAĞLARBAŞI MAH.ATATÜRK CAD. NO:134
MALTEPE

Şehir: İSTANBUL

İSTANBUL

Telefon No: 0216 458 9797

HYB No: 34-HYB-2583

Adres: BAĞLARBAŞI MAH. ATATÜRK CAD. ÇAĞLA
SOK. NO:9 MALTEPE

Şehir: İSTANBUL

ANKARA

Telefon No: 0216 458 9797

HYB No: 34-HYB-1089

Adres: NECATİBEY CAD. NO:82/B SİHİYE-ÇANKAYA

Şehir: ANKARA

İZMİR

Telefon No: 0216 458 9797

HYB No: 34-HYB-1599

Adres: İSMET KAPTAN MAH.ŞAİR EŞREF BULVARI NO:
30/A KONAÇANKAYA

Şehir: İZMİR

DİĞER SERVİS NOKTALARIMIZ:

CESA BİLİŞİM TEKNOLOJİLERİ SANAYİ VE TİCARET LTD.
ŞTİ.

Telefon No: 0212 252 2222

HYB No: 34-HYB-12617

Adres: KUŞTEPE MAH. LEYLA SK. MURAT İŞ MERKEZİ
B BLOK 1.BODRUM D:02-A ŞİŞLİ

Şehir: İSTANBUL

ASSOS KARTUŞ TONER DOLUM MERKEZİ - SELİM
ÇELİKDEMİR

Telefon No: 0276 223 6813

HYB No: 64-HYB-2

Adres: KURTULUŞ MAHALLESİ HAKKI YAĞCI CADDESİ
NO:21

Şehir: UŞAK

BEHRET ELEKTRONİK

Telefon No: 0352 231 1502

HYB No: 38-HYB-4004

Adres: SAHABİYE MAHALLESİ FEVZİ FEVZİOĞLU
CADDESİ NO:34/A

Şehir: KAYSERİ

ÇAĞRI ELEKTRONİK - HULUSİ TOK

Telefon No: 0352 231 5107

HYB No: 38-HYB-281

Adres: FATİH MAH. METE CADDESİ NO: 58

Şehir: KAYSERİ

CANDAN ELEKTRONİK - HASAN CANDAN

Telefon No: 0386 213 5766

HYB No: 38-HYB-3815

Adres: YILDIRIM BEYAZIT MAH.FATİH CADDESİ RÜYA
APT.168/G MELİKGAZİ

Şehir: KAYSERİ

DOĞANAY ELEKTRONİK - BÜLENT DOĞANAY

Telefon No: 0384 212 3411

HYB No: 50-HYB-79

Adres: GÜZELYURT MAH. ÜRGÜP CAD. DAMLA SK.
BİLGİN APT. NO:2

Şehir: NEVŞEHİR

FULLDESTEK - TAYLAN ORHAN

Telefon No: 0352 222 0174

HYB No: 38-HYB-4124

Adres: FEVZİ ÇAKMAK MAH. SIVAS CAD. ELLİNCİYİL
APT. NO:95/C KOCAŞINAN

Şehir: KAYSERİ

NURSES BİLGİSAYAR - ABDULLAH KARACA

Telefon No: 0344 221 8704

HYB No: 46-HYB-989

Adres: İSMETPAŞA MAH. BELLİ İŞHANI ALTI NO:3/A
ŞEHİR: KAHRAMANMARAŞ

NOTEK BİLGİ TEKNOLOJİLERİ - İHSAN YILDIRIM

Telefon No: 0352 222 1060

HYB No: 38-HYB-3914

Adres: GEVHER NESİBE MAH. İSTASYON CAD. NO:61/
B KOCAŞINAN

Şehir: KAYSERİ

ODAK BİLGİSAYAR VE GÜVENLİK SİSTEMLERİ - HALİL
SÜRÜCÜ

Telefon No: 0246 223 4949

HYB No: 32-HYB-415

Adres: PİRİMEHMET MAH. 1766 SK. NO:8/B

Şehir: İSPARTA

Müşteri Hizmeti ve Yardım

PELİN ELEKTRONİK VE UYDU SİSTEMLERİ SANAYİ DİŞ
TİCARET LİMİTED ŞİRKETİ

Telefon No: 0212 486 3588

HYB No: 34-HYB-12440

Adres: ORGANİZE SANAYİ BÖLG.TÜMSAN
SAN.SİT.2.KISIM C BLOK K.2 NO.26 KÜÇÜKÇEKMECE

Şehir: İSTANBUL

SENTO TEKNİK SERVİS - MEHMET EMİN MAÇO

Telefon No: 0412 235 3093

HYB No: 21-HYB-712

Adres: YUNUS EMRE MAH. SENTO CAD. ROKET APT.
ALTI NO:34/A

Şehir: DİYARBAKIR

TEKNOTEL TEKN. ÜRNLERİ İNŞ. TRU. ELEKT. DAN.
TELEKOMMUNİKASYON İTH. İHR. SAN VE TİC.

Telefon No: 0352 223 9293

HYB No: 38-HYB-3940

Adres: FEVZİ ÇAKMAK MAHALLESİ HİLAL CADDESİ
NO:19/A KOCASINAN

Şehir: KAYSERİ

YAVUZ BİLGİSAYAR - NALAN YAVUZ

Telefon No: 0380 526 2665

HYB No: 54-HYB-780

Adres: BEYCİLER MAH. 1579. SOK. NO: 8/1

Şehir: DÜZCE

YEDİVEREN BİLİŞİM BİLGİSAYAR ELEKTRONİK LİMİTED
ŞİRKETİ

Telefon No: 0276 212 1010

HYB No: 64-HYB-1

Adres: KURTULUŞ MAH. MEYDAN SK. NO: 6

Şehir: UŞAK

YILDIRIM ELEKTRONİK - ABDULVAHAP YILDIRIM

Telefon No: 0422 321 7911

HYB No: 44-HYB-248

Adres: NURİYE MAH. MİMAR SINAN CAD. NO:85

Şehir: MALATYA

Sorular ve Cevaplar

Eğer telefonunuzu kullanırken sorularınız olursa size wiki.gigasetpro.com adresinden yardımcı olmaya hazırız.

Ayrıca aşağıdaki tabloda sıkça karşılaşılan sorunlar ve olası çözümleri listelenmiştir.

<p>Ekranda hiçbir şey görünmüyor.</p> <p>El cihazı kapalı veya pil boş.</p> <ul style="list-style-type: none"> ▶ El cihazını şarj ünitesine yerleştirin.
<p>Telefon edemiyorsunuz veya telefon sisteminin diğer hizmetlerini kullanamıyorsunuz (e-posta ile sorgulama, çağrı listesine erişim, Online telefon rehberleri, bilgi hizmeti).</p> <ol style="list-style-type: none"> 1. El cihazı telefon sistemine kaydedilmemiştir. <ul style="list-style-type: none"> ▶ Kayıt işlemini gerçekleştirin (→ s. 17). 2. El cihazı, kablosuz ağın dışında. <ul style="list-style-type: none"> ▶ El cihazının bir kablosuz ağı ait baz istasyonu arasında mesafeyi azaltın. 3. Baz güncelleme güncelleme devam ediyor. <ul style="list-style-type: none"> ▶ Güncelleme bitinceye kadar bekleyin. 4. Baz istasyonunda akım yok. <ul style="list-style-type: none"> ▶ Baz istasyonlarının ve DECT-Manager'ın akım beslemesini kontrol edin (→ s. 12). ▶ Baz ünite PoE üzerinden akımla besleniyorsa, Switch'in akım beslemesini kontrol edin. 5. En yakın baz istasyonunda boş kaynak yok (tüm bağlantılar dolu). <ul style="list-style-type: none"> ▶ Kısa vadeli çözüm: Başka bir baz istasyonunda kullanılabilir durumda bağlantı olup olmadığını kontrol etmek için başka bir yer arayın. ▶ Uzun vadeli çözüm: Baz istasyonlarının planını kontrol edin ve kapsama alanının kötü olduğu yerde başka bir baz istasyonunu devreye alın. 6. Baz istasyonları senkronize edilmemiş veya senkronizasyon ayarları doğru değil. <ul style="list-style-type: none"> ▶ Senkronizasyon işlemini gerçekleştirin. ▶ Grupla senkronizasyon seviyesi 1 olan bir baz istasyonu olup olmadığını kontrol edin. ▶ Tüm baz istasyonlarının üstlerindeki baz istasyonuna kablosuz olarak erişilebilirliğini kontrol edin (→ s. 74). Erişemiyorsa, gerekiyorsa başka gruplar yapılandırın.
<p>Bazı şebeke servisleri belirtildiği şekilde çalışmıyor.</p> <p>Performans özellikleri etkinleştirilmemiş.</p> <ul style="list-style-type: none"> ▶ Telefon santralinin yöneticisini veya şebeke servis sağlayıcıyı bilgilendirin.
<p>Görüşüğünüz kişi sesinizi duyamıyor.</p> <p>El cihazı muhtemelen "sessiz moda geçmiştir".</p> <ul style="list-style-type: none"> ▶ El cihazındaki mikrofonu tekrar açın.
<p>CLIP/CLI özelliğine rağmen arayanın numarası ekranda görüntülenmiyor.</p> <p>Telefon numarası aktarımı etkinleştirilmemiş.</p> <ul style="list-style-type: none"> ▶ Arayan kişi, şebeke operatörüne başvurarak telefon numarası aktarımını (CLI özelliği) açtırmalıdır.

Müşteri Hizmeti ve Yardım

Bekletilen bir görüşmeyle kurulan bağlantı bir süre sonra otomatik olarak kesiliyor.

VoIP telefon santralinde bağlantılar için tanımlanan zamanlayıcı (Session Timer) düşük bir değere ayarlanmıştır.

- ▶ Zamanlayıcının ayarını kontrol edin ve gerekiyorsa bu değeri yükseltin.

Giriş sırasında bir hata sesi duyuyorsunuz (giderek yükselen ses).

İşlem başarısız/giriş hatalı.

- ▶ İşlemi tekrarlayın.
Bu sırada ekrana dikkat edin ve gerekirse kullanım kılavuzunu tekrar okuyun.

Arayanlar listesinde bir mesaj için zaman bilgisi belirtilmemiş.

Tarih/saat senkronize edilmemiş.

- ▶ DECT-Manager'da tarihi/saati ayarlayın veya
- ▶ Web-Konfigurator üzerinden internette bir zaman sunucusuyla senkronizasyonu etkinleştirin.

Bilgisayarınızın web tarayıcısı aracılığıyla DECT-Manager ile bağlantı kuramıyorsunuz.

- ▶ Bağlantı kurulurken girilen DECT-Manager'ın yerel IP adresini kontrol edin. Bu adresi bir el cihazında Servis menüsü aracılığıyla sorgulayabilirsiniz (s. 127).
Henüz bir el cihazı kaydedilmemişse, DECT-Manager'ın IP adresini DHCP sunucusu üzerinden dinamik bir IP adresi kullanarak belirleyin. DECT-Manager'ın MAC adresini cihazın arka tarafında bulabilirsiniz. Gerekliyse yerel ağınızın yöneticisine başvurun.
- ▶ Bilgisayar ile DECT-Manager arasındaki bağlantıları kontrol edin. Örneğin bilgisayardan baz üniteye bir ping gönderin (ping komutu <DECT-Manager'ın yerel IP adresi>).
- ▶ Telefona Secure http (https://...) üzerinden ulaşmayı deneriniz. http://... üzerinden yeniden deneyin.

Sorumluluk muafiyeti

Bazı ekranlar etkin kalan veya etkin olmayan pikseller (görüntü noktaları) içerebilir. Bir piksel üç alt pikselden (kırmızı, yeşil, mavi) oluştuğu için piksellerde renk sapması oluşması da mümkündür.

Bu, normaldir ve bir hatalı fonksiyon belirtisi değildir.

Network Address Translation (NAT) bulunan Router cihazlarının arkasındaki Gigaset VoIP telefonlarının çalıştırılması hakkında bilgiler

Genel olarak, NAT bulunan bir Router cihazında bir Gigaset VoIP telefonun çalıştırılması için özel telefon veya Router cihazı yapılandırması gerekli değildir. Bu alt bölümde açıklanan yapılandırma ayarlarını sadece aşağıdaki sorunlardan biri ortaya çıkarsa yapmanız gerekir.

NAT'nin neden olduğu tipik sorunlar

- ◆ VoIP üzerinden gelen arama mümkün değil. VoIP çağrı numaranıza gelen aramalar size bildirilmiyor.
- ◆ VoIP üzerinden giden aramalar kurulmuyor.
- ◆ Görüşme ortağıyla bir bağlantı kuruldu fakat görüşme ortağını duyuyorsunuz ve/veya görüşme ortağı sizi duyamıyor.

Olası çözüm

- 1 Telefonunuzdaki iletişim portlarının (SIP ve RTP portları) port numaralarını değiştirin (→ "**1. VoIP telefonda SIP ve RTP için port numaralarını değiştirme**").
- 2 Bazı durumlarda, telefonun iletişim portları için ek olarak Router cihazında bir Port-Forwarding (Port iletme) işlemi (port açma veya port iletme olarak da adlandırılır) tanımlanmalıdır (→ "**2. Router cihazında Port-Forwarding'i ayarlama**").

1. VoIP telefonda SIP ve RTP için port numaralarını değiştirme

VoIP telefon sisteminizdeki SIP ve RTP portu için başka (yerel) port numaraları (1024 ve 49152 arasında) tanımlayın;

- ◆ bu numaralar başka hiçbir uygulama veya LAN'deki Host tarafından kullanılmamalı ve
- ◆ kullanılan alışılmış (ve telefonda ön ayarlı) SIP ve RTP numaralarından uzak olmalıdır. Bu işlem, özellikle Router cihazına başka VoIP telefonlar bağlanmışsa yardımcı olur.

VoIP telefon sisteminizde SIP ve RTP port numaralarını bu şekilde değiştirebilirsiniz:

- ▶ Bilgisayarınızın tarayıcısını DECT-Manager'ın Web-Konfigurator'una bağlayın ve oturum açın.
- ▶ **Settings → Telephony → Advanced VoIP Settings** Web sitesini açın ve SIP ve RTP portunun ayarlarını değiştirin (→ **s. 95**).

Yeni port numaralarını daha kolay hatırlamanız için (örn. Router cihazını yapılandırmak için), standart ayarlara çok benzeyen port numaraları seçebilirsiniz, örn.

SIP port	49060	yerine	49060
RTP port	49004	yerine	5004

Müşteri Hizmeti ve Yardım

- ▶ Değişiklikleri telefonunuzda kaydedin.
- ▶ Aktif VoIP ayarlarının yeniden kaydedilmesini bekleyin. Bunun için **Settings** → **VoIP Providers** Web sitesine geçin; burada, VoIP bağlantılarınıza ait Status gösterilir.
- ▶ Başlangıçtaki sorunun hâlâ mevcut olup olmadığını kontrol edin. Sorun devam ederse 2. adımı uygulayın.

2. Router cihazında Port-Forwarding'i ayarlama

Ayarladığınız SIP ve RTP port numaralarının açık IP adresli WAN arabiriminde de kullanılması için, SIP ve RTP portları için Router cihazındaki Port-Forwarding kurallarını tanımlayın.

Router cihazındaki Port-Forwarding'i bu şekilde tanımlayabilirsiniz:

Aşağıda kullanılan terimler Router cihazına bağlı olarak farklılık gösterebilir.

Bir portu açmak için aşağıdaki bilgileri girmelisiniz (örnek):

Protokol	açık port	yerel port	yerel Host (IP)	
UDP	49060	49060	192.168.2.10	SIP için
UDP	49004	49004	192.168.2.10	RTP için

Protokol

Kullanılan protokol olarak **UDP** seçeneğini belirtin.

açık port

WAN arabiriminin port numarası/port numarası aralığı.

yerel port

SIP ve RTP portu için telefonda ayarlanan port numaraları.

N720 DM IP PRO baz istasyonları için bir RTP baz istasyonu portu ayarlanabilir, bu port aracılığıyla sistem, ihtiyaç duyulan portları (DECT modülü başına 32) kendisi hesaplayabilir (→ s. 95). Bu durumda, Router cihazında bu aralık için de uygun bir Port-Forwarding tanımlanmalıdır.

yerel Host (IP)

Telefonunuzun LAN içindeki yerel IP adresi. Telefonun güncel IP adresi Router'da görüntülenir.

Router cihazının bu Port-Forwarding işlemini uygulayabilmesi için, Router cihazının DHCP ayarlarında telefona her zaman aynı yerel IP adresinin atanmasını sağlamalısınız. Bu, çalışma devam ederken DHCP'nin telefona atanmış IP adresini değiştirmeyeceği anlamına gelir. Veya telefona sabit (statik) bir IP adresi atayın. Bu IP adresinin DHCP'de rezerve edilmiş adres aralığında olmamasına ve LAN içindeki başka bir hiçbir görüşme-ciye atanmamış olmasına dikkat edin.

Servis bilgisinin sorgulanması

Gerektiğinde müşteri hizmetleri için baz istasyonunuzun servis bilgilerine ihtiyaç duyarsınız.

Ön koşul: Bir hattı kullanıyorsunuz (bir görüşme yapmaya çalışmak, bir görüşme yapmak).

Not

Gerekliyse ekranda **Sçnkler** ifadesi görüntülenene kadar birkaç saniye beklemelisiniz

Sçnkler → Servis Bilgisi

Tamam ile seçimi onaylayın

 ile aşağıdaki bilgileri/fonksiyonları seçebilirsiniz:

- 1: DECT-Manager'ın seri numarası (PARI)
- 2: El cihazının seri numarası (IPUI)
- 3: Hiçbir bilgi kaydedilmemiş, sadece '---' ifadesi görüntülenir
- 4: DECT-Manager'ın modelleri (1 ve 2. rakamlar)
DECT-Manager cihaz yazılımının sürümü (3 ile 5 arasındaki rakamlar)
DECT-Manager cihaz yazılımının revizyon numarası (6 ve 7. rakamlar)
- 5: Hiçbir bilgi kaydedilmemiş, sadece '---' ifadesi görüntülenir
- 6: DECT-Manager'ın cihaz parça numarası
- 7: DECT-Manager'ın IP adresi

RFP-Scan

Bu fonksiyonla, kurulum sırasında veya daha sonra, bir el cihazının belirli bir yerde hangi DECT baz istasyonlarından (Gigaset N720 IP PRO) radyo dalgaları aldığını kontrol edebilirsiniz.

Çevre

Çevre modelimiz

Gigaset Communications GmbH olarak sosyal sorumluluğumuzun bilincindeyiz. Bu nedenle daha iyi bir Dünya yaratılmak için gerekli adımları atmaktayız. Üretimden, ürünlerin geri dönüşümüne kadar ismimizin tüm alanlarında çevresel bilincimizi sürdürmek en önemli görevimizdir.

Çevre dostu ürünlerimiz ve süreçler hakkında daha detaylı bilgiyi gigasetpro.com 'dan edinebilirsiniz.

Çevre

Çevre yönetim sistemi



Gigaset Communications GmbH uluslararası ISO 14001 ve ISO 9001 standartlarına göre sertifikalıdır.

ISO 14001 (Çevre): Eylül 2007'den bu yana TÜV SÜD Management Service GmbH tarafından sertifikalıdır.

ISO 9001 (Kalite): 17.02.1994'ten bu yana TÜV SÜD Management Service GmbH tarafından sertifikalıdır.

Bertaraf

Tüm elektrikli ve elektronik cihazlar, normal ev çöpünden ayrı bir şekilde, yasaların öngördüğü yerlerde toplanarak atılmalıdır.



Eğer üzeri çarpı işareti ile çizilmiş çöp kovasından oluşan bu simge bir ürün üzerinde kullanılmışsa, söz konusu ürün 201/19/AB sayılı Avrupa Birliği direktifine tabidir.

Kullanılmayan eski cihazların yasalara uygun biçimde elden çıkarılması ve ayrı bir yerde toplanması, olası çevre ve sağlık sorunlarını önlemeyi hedefler. Bu işlem, eski elektrikli ve elektronik cihazların geri dönüşüm yoluyla yeniden kullanıma kazandırılması için şarttır.

Eski cihazların yasalara uygun biçimde elden çıkarılmasına ilişkin ayrıntılı bilgi için, belediyenin ilgili birimlerine veya ürünü aldığınız satıcıya başvurabilirsiniz.

AEEE Yönetmeliği

AEEE Yönetmeliğine Uygundur.

Bakım

Cihazı **nemli** bir bez kullanarak ya da antistatik bir bez ile silin. Çözücü solüsyonları veya mikrofiber bezleri kullanmayınız.

Asla kuru bir bez kullanmayın: statik elektrik tehlikesi vardır.

Nadir de olsa cihazın kimyasal maddeler ile temas etmesi yüzeyde değişim olmasına sebep olabilir. Piyasada bulunan sayısız kimyasallardan dolayı tüm maddeler test edilememiştir.

Yüksek parlaklığa sahip yüzeylerde oluşan olumsuz durumlar cep telefonlarının yüzeyleri parlatılarak giderilebilir.

Sıvılar ile temas etmesi

Cihaz sıvıyla temas ettiğinde:

- 1 **Cihazın fişini prizden çekin.**
- 2 **Pili çıkarın ve pil yuvasını açık bırakın.**
- 3 Cihaz içindeki sıvıları boşaltın.
- 4 Tüm parçaları kurulaşın.
- 5 Cihazı en az **72 dakika süreyle** tuş takımı (varsa) aşağı bakacak şekilde ve pil haznesi açık olacak şekilde kuru ve ılık bir yerde tutunuz (**not:** mikrodalga, fırın vs.).
- 6 **Cihazı ancak kuruduktan sonra tekrar açın.**

Tamamen kurduğunda, çoğu durumda cihaz tekrar kullanılır.

Taşıma Sırasında Dikkat Edilecek Hususlar:

- ◆ Taşıma esnasında nemli ve/veya ıslak zeminlerde, yağmur altında bırakılmamalıdır.
- ◆ Nakliye sırasında, ortam sıcaklığı $-10^{\circ}/+80^{\circ}$ arasında bulunmalıdır.
- ◆ Taşıma ve nakliye sırasında oluşacak hasarlar garanti kapsamına girmez.
- ◆ İçinde ki kabloları zedelenecek şekilde sarmayın.

Periyodik Bakım Gerekirmesi Durumunda Periyodik Bakımın Yapılacağı Zaman Aralıkları ile Kimin Tarafından Yapılması Gerekliğine İlişkin Bilgiler

- ◆ Cihazınızın içerisinde periyodik bakım yapılabilecek bir kısım yoktur.

Uygunluk onayı

IP üzerinden telefon görüşmesi (VOIP) yerel ağ bağlantısı (LAN) üzerinden mümkündür (IEE 802.3).

Servis sağlayıcınızın arayüzüne bağlı olarak, ek bir yönlendirici/anahtar gerekebilir.

Daha fazla bilgi için Internet servis sağlayıcınız ile görüşünüz.

Bu cihaz tüm dünyada kullanılabilir, Avrupa ticari alanı dışında (İsviçre dışında) ulusal yetkilendirmeye tabidir.

Ülkelere özgü özellikler göz önünde bulundurulmuştur.

Gigaset N720 IP PRO: İşbu beyanla, Gigaset Communications GmbH, Gigaset N720 IP PRO telsiz sisteminin 2014/53/AB sayılı yönetmeliğin hükümlerine uygun olduğunu beyan eder.

Gigaset N720 DM PRO: İşbu beyanla, Gigaset Communications Limited Şirketi, bu cihazın temel istemlere ve 2014/30/AB ve 2014/35/AB sayılı yönetmeliklerin diğer önemli hükümlerine uygun olduğunu beyan eder.

AB uygunluk beyanının tam metni, aşağıda belirtilen internet adresinde mevcuttur:

gigasetpro.com/docs

Teknik veriler

Güç tüketimi

Gigaset N720 DM PRO (DECT-Manager)		2, 3 W
Gigaset N720 IP PRO (Baz istasyonu)	Bekleme modu:	3, 0 W
	Görüşme:	3,1 W Bir DECT bağlantısında 3,3 W 8 DECT bağlantısında (dar bant)

Çevre

Genel teknik bilgiler

DECT-Manager ve baz istasyonları	
Ethernet üzerinden akım beslemesi	Gigaset N720 DM PRO: PoE IEEE 802.3af < 3,8W (Sınıf 1) Gigaset N720 IP PRO: PoE IEEE 802.3af < 6,4W (Sınıf 2)
LAN arayüzleri	Ethernet RJ45 10/100 Mbps Koruma sınıfı: IP20
Çalışma sırasında ortam koşulları	+5 °C ila +45 °C; % 20 ila % 75 arası bağıl nem
Protokoller	IPv4, SNTP, DHCP, DNS, TCP, UDP, VLAN, HTTP, TLS, SIP, STUN, RTP, MWI, SDP
Baz istasyonları	
DECT Standardı	DECT EN 300 175-x
Standartlar	GAP / PN-CAP/ CAT-iq 1.0
Telsiz frekans aralığı	1880–1900 MHz
Kanal sayısı	120 kanal
Gönderme pulsunun tekrarlama frekansı	100 Hz
Gönderme pulsunun uzunluğu	370 µs
Kanal yerleştirme	1728 kHz
Bit oranı	1152 kbit/sn
Modülasyon	GFSK
Ses kodlaması	32 kbit/sn
Sinyal gücü	10 mW, kanal başına ortalama güç 250 mW pals gücü
Bağlantı sayısı	Baz istasyonu başına eşzamanlı 8 bağlantı (Codec G.726, G711, G.729ab), Geniş bant modunda 4 bağlantı (G.722)
Kapsama alanı	açık alanda en çok 300 m, bina içinde en çok 50 m
Kodlayıcı	g.711, g.722, g.726, g.729ab (10 lisans)
Quality of Service (hizmet kalitesi)	TOS, DiffServ

Gigaset

Uygunluk Bildirimi

„Gigaset N720 IP PRO“ Türkçe Versiyonu

DECT standardına göre sabit parça

Biz, **Gigaset Communications GmbH - Frankenstrasse 2 - 46395 Bocholt - Germany**

- Yukarıda belirtilen ürünün CETECOM ICT Services GmbH tarafından sertifikayla onaylanmış Tam Kalite Güvencesi Sistemimize göre üretildiğini ve aşağıdaki yönergeye uygun olduğunu beyan ederiz:

Directive 2014/53/EU - Annex IV (RED)

Bu ürün aşağıdaki standartlara uygundur:

- Madde 3.1 a) Güvenlik: **EN 60950-1**
 Madde 3.1 a) EMF/SAR: **EN 62311**
 (AB Konseyi Tavsiyesi 1999/519/EC)
 Madde 3.1 a) Acoustic Şok: **Uygun değil**
 Madde 3.1 b) EMC: **EN 301 489-1 / EN 301 489-6**
 Madde 3.2 Radyo/telsiz: **EN 301 406**

- Yukarıda belirtilen ürünün aşağıdaki yönergeye uygun olduğunu beyan ederiz:

Directive 2009/125/EC (enerji ile ilgili ürünlerin çevreye duyarlılığı)

Bu ürün aşağıdaki regülasyonlara uygundur:

- Harici güç kaynakları: **Regülasyon (EC) No 278/2009**
 Hazır bekleme ve kapalı mod: **Regülasyon (EC) No 801/2013**

Ürün Avrupa Onay İşareti CE ve yetkili kuruluşu belirten 0682 koduyla etiketlenmiştir.

Ürün üzerinde yapılan yetki dışı değişiklikler bu beyanı geçersiz kılar.

Gigaset Communications GmbH
 Frankenstr. 2 - 46395 Bocholt
 Germany

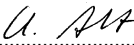

 Mr. Alt
 Senior Approvals Manager

Gigaset

Declaration of Conformity (DoC) for „Gigaset N720 IP PRO“ Turkish Version

Fixed Part according to DECT Standard

We, **Gigaset Communications GmbH - Frankenstrasse 2 - 46395 Bocholt - Germany**

- declare under our sole responsibility, that the mentioned product to which the declaration relates is manufactured according to our Full Quality Assurance System, certified by CETECOM ICT Services GmbH, in conformity with the essential requirements and other relevant requirements of the

Directive 2014/53/EU - Annex IV (RED)

The product is in conformity with the following standards and/or other normative documents:

- Art. 3.1 a) Safety: **EN 60950-1**
- Art. 3.1 a) EMF/SAR: **EN 62311**
(Council Recommendation 1999/519/EC)
- Art. 3.1 a) Acoustic Shock: **Not applicable**
- Art. 3.1 b) EMC: **EN 301 489-1 / EN 301 489-6**
- Art. 3.2 Radio: **EN 301 406**

- declare under our sole responsibility, that the mentioned product is in conformity with the

Directive 2009/125/EC (codesign requirements for energy-related products)

The product is in conformity with the following regulations:

- External power supplies: **Regulation (EC) No 278/2009**
- Standby and off mode: **Regulation (EC) No 801/2013**

The product is labelled with the European approvals marking CE and the 0682 for the Notified Body.

Any unauthorized modification of the product voids this declaration.

Gigaset Communications GmbH
Frankenstr. 2 - 46395 Bocholt
Germany

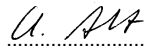
.....
Mr. Alt
Senior Approvals Manager

PRO-Verison 3, 30.05.2012

Gigaset

Uygunluk Bildirimi

„Gigaset N720 DM PRO“ Türkçe Versiyonu Sabit Parça / DECT Manager

Biz, **Gigaset Communications GmbH - Frankenstrasse 2 - 46395 Bocholt - Germany** olarak,

- Sorumluluğumuz altında beyan ederiz ki; bahse konu olan ürün aşağıdaki direktiflerle uyumludur:

Direktifler 2014/30/EU ve 2014/35/EU

Ürün aşağıdaki standartlara ve / veya diğer normatif belgelere uygundur:

Güvenlik:	EN 60950-1
Acoustic Şok:	Uygun değil
EMC:	EN 55022 / EN 55024

- Sorumluluğumuz altında beyan ederiz ki; belirtilen ürün aşağıdaki direktifle uyumludur:

Directive 2009/125/EC (enerji ile ilgili ürünlerin çevreye duyarlılığı)

Bu ürün aşağıdaki regülasyonlara uygundur:

Harici güç kaynakları: **Regülasyon (EC) No 278/2009**
Hazır bekleme ve kapalı mod: **Regülasyon (EC) No 801/2013**

Ürün Avrupa Onay işareti CE ile etiketlenmiştir.

Ürün üzerinde yapılan yetki dışı değişiklikler bu beyanı geçersiz kılar.

Gigaset Communications GmbH
Frankenstr. 2 - 46395 Bocholt
Germany

A. Alt

Mr. Alt
Senior Approvals Manager

Gigaset

Declaration of Conformity (DoC) for

„Gigaset N720 DM PRO“ Turkish Version

Fixed Part / DECT Manager

We, **Gigaset Communications GmbH - Frankenstrasse 2 - 46395 Bocholt - Germany**

- declare under our sole responsibility, that the hereinafter mentioned product is in compliance with the

Directives 2014/30/EU and 2014/35/EU

The product is in conformity with the following standards and/or other normative documents:

Safety:	EN 60950-1
Acoustic Shock:	Not applicable
EMC:	EN 55022 / EN 55024

- declare under our sole responsibility, that the mentioned product is in conformity with the

Directive 2009/125/EC (ecodesign requirements for energy-related products)

The product is in conformity with the following regulations:

External power supplies:	Regulation (EC) No 278/2009
Standby and off mode:	Regulation (EC) No 801/2013

The product is labelled with the European approvals marking CE.

Any unauthorized modification of the product voids this declaration.

Gigaset Communications GmbH
Frankenstr. 2 · 46395 Bocholt
Germany

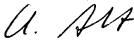
.....
Mr. Alt
Senior Approvals Manager

Garanti N720 DECT IP

GARANTİ BELGESİ

<p>Üretici veya İthalatçı Firmasının: Unvanı: Gigaset İletişim Cihazları A.Ş. Adresi: Yakacık Cad. No:111 Siemens Kampüs 22 No'lu bina 34870 Kartal / İstanbul Telefonu: (0216) 459 34 61 Faks: (0216) 459 39 66 e-posta: Yetkilinin İmzası: Firmanın Kaşesi:</p>	<p>Satıcı Firmasının: Unvanı: Adresi: Telefonu: Faks: e-posta: Fatura Tarih ve Sayısı: Teslim Tarihi ve Yeri: Yetkilinin İmzası: Firmanın Kaşesi:</p>
--------------------------------------------------------------------------------------------------------------------------------------------------------------------------------------------------------------------------------------------------------------------------------------------------------------------------------------------------------------	--------------------------------------------------------------------------------------------------------------------------------------------------------------------------------------------------------------------------------------------------------------------------

Malın

<p>Cinsi: Sabit Hatlı Telefon Markası: Gigaset Modeli: N720 DECT IP</p>	<p>Garanti Süresi: 2 YIL Azami Tamir Süresi: 20 İŞGÜNÜ Bandrol ve Seri No:</p>
--------------------------------------------------------------------------------------------------------	---------------------------------------------------------------------------------------------------------------

GARANTİ ŞARTLARI

- 1) Garanti süresi, malın teslim tarihinden itibaren başlar ve **2 yıldır**.
- 2) Malın bütün parçaları dahil olmak üzere tamamı garanti kapsamındadır.
- 3) Malın yapıldığı andan itibaren anlaşılması durumunda tüketici, 6502 sayılı Tüketicinin Korunması Hakkında Kanununun 11 inci maddesinde yer alan;
 - a Sözleşmeden dönme,
 - b Satış bedelinden indirim isteme,
 - c Ücretsiz onarılmasını isteme,
 - ç Satılanın ayıpsız bir misli ile değiştirilmesini isteme,
 haklarından birini kullanabilir.
- 4) **Tüketicinin bu haklardan ücretsiz onarım hakkını** kullanması durumunda satıcı; işçilik masrafı, değiştirilen parça bedeli ya da başka herhangi bir ad altında hiçbir ücret talep etmeksizin malın onarımını yapmak veya yaptırmakla yükümlüdür. Tüketicisi ücretsiz onarım hakkını üretici veya ithalatçıya karşı da kullanabilir. Satıcı, üretici ve ithalatçı tüketicinin bu hakkını kullanmasından müteselsilen sorumludur.
- 5) Tüketicinin, **ücretsiz onarım hakkını** kullanması halinde malın;
 - Garanti süresi içinde tekrar arızalanması,
 - Tamiri için gereken azami sürenin aşılması,
 - Tamirinin mümkün olmadığı sürenin, satıcı, üretici veya ithalatçı tarafından bir raporla belirlenmesi durumlarında;**tüketicisi malın bedel iadesini, ayyp oranında bedel indirimini veya imkân varsa malın ayıpsız misli ile değiştirilmesini** satıcıdan talep edebilir. Satıcı, tüketicinin talebini reddedemez. Bu talebin yerine getirilmemesi durumunda satıcı, üretici ve ithalatçı müteselsilen sorumludur.
- 6) Malın tamir süresi **20 iş gününü** geçemez. Bu süre, garanti süresi içerisinde mala ilişkin arızanın yetkili servis istasyonuna veya satıcıya bildirim tarihinde, garanti süresi dışında ise malın yetkili servis istasyonuna teslim tarihinden itibaren başlar. Malın arızasının **10 iş günü** içerisinde giderilememesi halinde, üretici veya ithalatçı; malın tamiri tamamlanıncaya kadar, benzer özelliklere sahip başka bir malı tüketicinin kullanımına tahsis etmek zorundadır. Malın garanti süresi içerisinde arızalanması durumunda, tamirde geçen süre garanti süresine eklenir.
- 7) Malın kullanma kılavuzunda yer alan hususlara aykırı kullanımlarından kaynaklanan arızalar garanti kapsamı dışındadır.
- 8) Tüketicisi, garantiden doğan haklarının kullanılmasına ile ilgili olarak çıkabilecek uyumsuzluklarda yerleşim yerinin bulunduğu veya tüketici işleminin yapıldığı yerdeki **Tüketici Hakem Heyetine veya Tüketici Mahkemesine** başvurabilir.
- 9) Satıcı tarafından bu **Garanti Belgesinin** verilmemesi durumunda, tüketici **Gümrük ve Ticaret Bakanlığı, Tüketicinin Korunması ve Piyasa Gözetimi Genel Müdürlüğüne** başvurabilir.

Küçük sözlük

A

ADSL

Asymmetric Digital Subscriber Line
DSL'in özel bir biçimi.

ALG

Application Layer Gateway

Bir Router cihazının NAT kumanda mekanizması.

Entegre NAT'a sahip bir çok Router cihazı ALG kullanır. ALG, bir VoIP bağlantısının veri paketlerini oluşturur ve bunları güvenli özel şebekenin resmi IP adresi çevresinde tamamlar.

Eğer VoIP sunucu bir STUN sunucusu ya da bir Outbound Proxy sunuyorsa, Router cihazının ALG'si kapatılmalıdır.

Ayrıca bkz.: **Güvenlik duvarı, NAT, Outbound Proxy, STUN.**

Görüntülenen isim

Telefon santralinin özelliği. Görüşme yaptığınız kişide telefon numaranız yerine görüntülenen herhangi bir isim belirtebilirsiniz.

Çağrı bekletme

= CW (Call Waiting).

Şebeke servis sağlayıcının performans özelliği. Bir görüşme esnasında bir başkası aradığında bir sinyal sesi verilir. İkinci aramayı kabul ya da reddedebilirsiniz. Özelliği açabilir/kapatabilirsiniz.

Çağrı yönlendirme

AWS

Bir aramanın bir başka çağrı numarasına otomatik olarak yönlendirilmesi (AWS).

Çağrı yönlendirmenin üç şekli bulunmaktadır:

- AWS derhal (CFU, Call Forwarding Unconditional)
- AWS meşgul durumunda (CFB, Call Forwarding Busy)
- Cevap verilmediğinde AWS (CFNR, Call Forwarding No Reply)

Doğrulama

Bir sabit hatta/hizmete erişimin bir ID ve şifre kaydıyla sınırlandırılması.

Otomatik geri arama

Bkz. **Meşgul modunda geri arama.**

B

Kullanıcı şifresi

Örn. VoIP hesabınıza veya internetteki özel adres dizininize erişim için isim/rakam kombinasyonu.

Blok arama

Önce tam çağrı numarasını girin ve aynı şekilde bu numarayı düzeltin. Daha sonra ahizeyi kaldırın ya da çağrı numarasını seçmek için Kabul/Hoparlör modu tuşuna basın.

Geniş bant internet erişimiBkz. **DSL**.**C****CF**

Call Forwarding

Bkz. **Çağrı yönlendirme**.**İstemci**

Bir sunucudan bir hizmet talebinde bulunan uygulama.

Grup

Bir DECT ağının merkezi bir yönetim istasyonu (DECT-Manager) aracılığıyla gruplara (alt ağlar) bölünmesi. Ağdaki tüm telefonlar, telefon santralinin merkezi fonksiyonlarını (VoIP yapılandırması, telefon rehberleri, ...) kullanır. Ancak baz istasyonları sadece bir grup içinde senkronize olur, böylelikle bir el cihazının bir gruptan komşu bir gruba geçişi mümkün olmaz.

Hücreler kablosuz tekniği açısından senkronize olamıyorsa, grup dahilinde bir senkronizasyonun gerçekleştirilebilmesi için bunların farklı gruplara atanması gerekir. Bu, DECT sisteminin arızasız şekilde kullanılabilmesi için gereklidir.

Kodlayıcı

Coder/decoder

Kodlayıcı terimi, internet üzerinden gönderilmeden önce analog sesi dijital (sayısal) hale getirip sıkıştırmak ve ses paketleri alınırken de dijital verilerin kodlarını çözmek, yani analog sese çevirmek için kullanılan bir yöntemi tanımlar. Sıkıştırma derecesi anlamında farklılık gösteren çeşitli kodlayıcılar mevcuttur.

Telefon bağlantısının her iki tarafı (arama yapan/gönderici taraf ve alıcı taraf) aynı kodlayıcıyı kullanmak zorundadır. Gönderici ile alıcı arasındaki bağlantının kurulmasında kodlayıcı üzerinde bir uzlaşma sağlanır.

Kodlayıcı seçimi; ses kalitesi, aktarım hızı ve ihtiyaç duyulan bant genişliği arasındaki bir uzlaşmadır. Örneğin yüksek sıkıştırma seviyesi, sesli bağlantı başına ihtiyaç duyulan bant genişliğinin az olması demektir. Fakat verilerin sıkıştırılması ve çözülmesi için gerekli sürenin, verilerin şebeke içindeki akış sürelerinin uzadığı ve böylelikle ses kalitenin zarar gördüğü bir zaman sürecinden daha uzun olduğu anlamına gelmez. İhtiyaç duyulan zaman; göndericinin konuşmasıyla, söylenenin alıcı tarafında karşılanması arasındaki duraksamayı artırır.

COLP / COLR

Connected Line Identification Presentation/Restriction

Yapılan aramalar için bir VoIP-/ISDN bağlantısının performans özelliği.

COLP esnasında, aramayı yapan tarafta aramayı kabul eden görüşmecinin çağrı numarası görüntülenir.

Aramayı kabul eden görüşmecinin çağrı numarası, örn. çağrı yönlendirme ya da aramayı aktarma işleminde aranan numaraya göre farklılık gösterir.

Aranan kişi COLR (Connected Line Identification Restriction) özelliğiyle çağrı numarasının aramayı yapana aktarımını engelleyebilir.

Küçük sözlük

CW

Call Waiting

Bkz. **Çağrı bekletme.**

D

DECT

Digital Enhanced Cordless Telecommunications

Mobil cihazların (el cihazları) telefon baz istasyonlarına kablosuz olarak bağlanması için kullanılan global standart.

DHCP

Dynamic Host Configuration Protocol

IP adreslerinin Ağ katılımcısı otomatik olarak atanmasını düzenleyen internet protokolü. Protokol, ağ içinde bir sunucu tarafından kullanıma sunulur. Bir DHCP sunucusu örn. bir Router cihazı olabilir.

Telefon bir DHCP istemcisi içerir. Bir DHCP sunucusu içeren bir Router cihazı telefon için IP adreslerini tespit edilmiş bir adres alanından otomatik olarak verir. Dinamik bir paylaşırma sayesinde birden fazla **Ağ katılımcısı**'si bir IP adresini paylaşabilir; görüşmeciler kuşkusuz bu adresi eşzamanlı değil, nöbetleşe olarak kullanabilirler.

Bazı Router cihazlarında telefonun IP adresinin hiç bir zaman değiştirilmemesini sağlayabilirsiniz.

DMZ (Demilitarized Zone)

DMZ, Firewall dışında bulunan bir ağın bir alanını tanımlar.

Bir DMZ, korunması gereken bir ağ (örn. bir LAN) ile güvenli olmayan bir ağın arasına (örn. internet) yerleştirilir. DMZ, diğer ağ bileşenleri güvenlik duvarı ardında güvenlik içindeyken, bir ya da birkaç ağ bileşenine internetten sınırlandırılmamış erişim yapılmasına izin verir.

DNS

Domain isim sistemi

IP adresinin, akılda tutması daha kolay olan **Domain ismine** atanmasını sağlayan hiyerarşik sistem. Bu atama, her (W)LAN içinde yerel bir DNS sunucusu tarafından yönetilmelidir. Yerel DNS sunucusu, IP adresini gerekiyorsa üst DNS sunucularında ve internet ortamındaki diğer yerel DNS sunucularında sorgulayarak tespit eder. Birincil (esas) /ikincil (yardımcı) DNS sunucusunun IP adresini tespit edebilirsiniz.

Ayrıca bkz.: **DynDNS.**

Domain ismi

İnternet ortamındaki bir (birden fazla) Web sunucusunun adı (örn. gigaset.com).

Domain ismi, bağlantısı ilgili IP adresinin DNS'si aracılığıyla atanır.

DSCP

Differentiated Service Code Point

Bkz. **Quality of Service (QoS) (hizmet kalitesi).**

DSL

Digital Subscriber Line

Geleneksel telefon hatları üzerinden örn. **1,5 Mbps** ile internet erişim olanağı sunan veri aktarım teknolojisi. Ön koşullar: DSL modem ve internet sunucusunun konuyla ilişkili teklifi

DSLAM

Digital Subscriber Line Access Multiplexer

DSLAM, görüşmeci bağlantı hatlarının kesiştiği bir santral içindeki kumanda panelidir.

DTMF

Dual Tone Multi-Frequency

Çoklu frekans arama yönteminin (MFV) diğer adı.

Dinamik IP adresi

Dinamik adresi bir şebeke bileşenine otomatik olarak **DHCP** üzerinden atanır. Bir şebeke bileşeninin dinamik IP adresi her kayıtta ya da belirli zamansal aralıklarla değişebilir.

Ayrıca bkz.: **Statik IP adresi**

DynDNS

Dynamic DNS

Domain adlarının ve IP adreslerinin bağlantısı **DNS** üzerinden gerçekleştirilir. **Dinamik IP adresi** için bu hizmet, DynamicDNS olarak tanımlanan fonksiyonla tamamlanır. Bu işlem, dinamik IP adresine sahip bir şebeke bileşeninin **Sunucu** olarak **internet** ortamında kullanılmasını sağlar. DynDNS internet ortamındaki bir hizmete güncel IP adresinden bağımsız olarak her zaman aynı **Domain ismi** altından erişilmesini sağlar.

E**ECT**

Explicit Call Transfer

Görüşmeci A Görüşmeci B'yi telefonla arıyor. Görüşmeci bağlantı kuruyor ve Görüşmeci C'yi arıyor. Üçlü bir konferans görüşmesi yapmak yerine, A, Görüşmeci B'nin Görüşmeci C'yi aramasına aracılık ediyor ve telefonu kapatıyor.

EEPROM

Electrically Erasable Programmable Read Only Memory

Telefonunuzun sabit veriler (örn. fabrika ve kullanıcıya özel cihaz ayarları) ve otomatik olarak kaydedilen verilerini (örn. çağrı listesi girişleri) içeren hafıza bileşeni.

Ethernet-ağı

Kablo bağlantılı **LAN**.

F**Güvenlik duvarı**

Güvenlik duvarı ile ağınızı dışarıdan gelen izinsiz erişimlere karşı koruyabilirsiniz. Korunması gereken özel bir ağ ile korunmayan bir ağ (örn. internet) arasındaki veri akışını kontrol etmek için çeşitli önlem ve teknikler (donanım ve /veya yazılım) birleştirilebilir.

Ayrıca bkz.: **NAT**.

Cihaz yazılımı

Cihazın çalışması için içine temel bilgilerin kaydedildiği cihaz yazılımı. Cihaz yazılımının güncellenmesi ve hataların düzeltilmesi için cihaz yazılımının yeni bir sürümü cihazın hafızasına yüklenir (Firmware Update).

Küçük sözlük

Sabit ücret

Bir **İnternet** bağlantısı için hesap kesim yöntemidir. İnternet sunucusu aylık bir genel ücret talep eder. Bağlantıların süresi ve sayısı için ilave masraflar oluşmaz.

Parçalara bölme

Aktarılmadan önce çok büyük veri paketleri küçük paketlere (parçalara) bölünür. Alıcı tarafında bunlar yeniden birleştirilir (parçaları birleştirme).

G

G.711 a law, G.711 µ law

Bir **Kodlayıcı** için standart.

G.711, çok iyi bir ses kalitesi sağlar; bu kalite, ISDN ağındaki ses kalitesine karşılık gelir. Sıkıştırma oranı düşük olduğu için, ses bağlantısı başına gerekli bant genişliği 64 Kbit/saniyedir, fakat kodlama ve kod çözme işlemleri nedeniyle gecikme sadece yaklaşık 0,125 ms'dir.

"a law" Avrupa, "µ law" Kuzey Amerika/Japonya standardını tanımlar.

G.722

Bir **Kodlayıcı** için standart.

G.722, 50 Hz- 7 kHz arasında bir bant genişliğine, ses bağlantısı başına 64 Kbit/s net aktarım oranına ve entegre konuşma arasını algılama ve gürültü oluşturma (konuşma arasını engelleme) işlevine sahip **bir geniş bant** ses kodlayıcısıdır.

G.726, çok iyi bir ses kalitesi sağlar. Yüksek sinyal tarama oranı nedeniyle ses kalitesi diğer kodlayıcılardan daha berrak ve daha iyidir. High Definition Sound Performance (HDSP) içinde bir sesli tını oluşturulmasını mümkün kılar.

G.726

Bir **Kodlayıcı** için standart.

G.726, iyi bir ses kalitesi sağlar. Ses kalitesi **G.711** kodlayıcısında olduğundan daha düşük, fakat **G.729** kodlayıcısından olduğundan daha iyidir.

G.729A/B

Bir **Kodlayıcı** için standart.

G.729A/B kodlayıcısında ses kalitesi daha düşüktür. Yüksek sıkıştırma oranı nedeniyle gerekli bant genişliği ses bağlantısı başına yaklaşık sadece 8Kbit/s, fakat gecikme süresi yaklaşık 15 ms'dir.

Ağ geçidi

İki farklı **Ağ**'i birbirine bağlar, örn. internet ağ geçidi olarak Router cihazı.

VoIP'den telefon şebekesine yapılan görüşmeler için bir ağ geçidinin IP ağına ve telefon şebekesine bağlanmış olması gerekir (Ağ geçidi/VoIP sunucusu). Gerekli yorsa VoIP'den yapılan aramaları telefon şebekesine iletir.

Ağ geçidi servis sağlayıcısı

Bkz. **SIP sunucusu**.

Global IP adresi

Bkz. **IP adresi**.

GSM

Global System for Mobile Communication

Kökene bakımından mobil telefon şebekeleri için Avrupa standardı olarak tespit edilmiştir. GSM, günümüzde dünya çapında bir standart olarak tanımlanabilir. Fakat ABD ve Japonya'da bu güne kadar ulusal standartlar daha sık desteklenmektedir.

H**Geçiş**

Bir DECT el cihazına sahip bir görüşmecinin bir telefon görüşmesi veya bir veri bağlantısı sırasında bu bağlantıda kesinti olmaksızın bir hücreden diğerine geçiş yapabilme olanağı.

Kulaklık

Mikrofon ve kulaklık kombinasyonu. Bir kulaklık, telefon bağlantılarında konforlu bir ahizesiz konuşma olanağı sağlar. Baz üniteye kabloyla (kablolu) veya Bluetooth üzerinden (kablosuz) bağlanabilen kulaklıklar mevcuttur.

HTTP-Proxy

Ağ katılımcısı'nin kendisi üzerinden internet trafiğine katıldıkları sunucu.

Hub

Bir **Alt yapı ağı** içinde birden fazla **Ağ katılımcısı** sağlar. Bir ağ katılımcısı tarafından Hub'a gönderilen tüm veriler tüm ağ katılımcılarına iletilir.

Ayrıca bkz.: **Ağ geçidi, Router**.

I**IEEE**

Institute of Electrical and Electronics Engineers

Elektronik ve elektrik teknolojisi alanında norm oluşturmak; özellikle LAN-teknolojisi, aktarım protokolleri, veri aktarım hızı ve kablo bağlantıları konularında standartlar getirmek için kurulmuş uluslar arası konsey.

Alt yapı ağı

Merkezi yapıya sahip ağ: Tüm **Ağ katılımcısı** merkezi bir **Router** üzerinden iletişim kurar.

İnternet

Global**WAN**. Veri alış verişi için TCP/IP adı altında toplanmış bir dizi protokol olarak tanımlanmıştır.

Her **Ağ katılımcısı** kendi **IP adresi** üzerinden tanımlanabilir. Bir **Domain ismi**'nin **IP adresi**'ne atanması işlemini **DNS** üstlenir.

İnternetteki önemli hizmetler World Wide Web (WWW), e-posta, veri aktarımı ve tartışma forumlarıdır.

İnternet servisi sağlayıcısı

Ücret karşılığında internet erişimi sağlar.

IP (İnternet Protocol)

İnternet'teki TCP/IP protokolü. IP, bir **Ağ**'in katılımcılarının **IP adresi** yardımıyla adreslendirilmesi için yetkilidir ve verileri bir göndericiden alıcıya iletir. Bu nedenle IP veri paketlerinin güzergâh seçimini (routing) belirler.

Küçük sözlük

IP adresi

Belirli bir ağ bileşeninin, bir ağ dahilinde, TCP/IP-protokolleri (örn. LAN, internet) temel alınarak oluşturulan açık adresi. **İnternet**'te IP adresleri yerine çoğunlukla domain isimleri verilir. **DNS**, domain isimlerine uygun IP adresini atar.

IP adresi, birer noktayla birbirlerinden ayrılan dört kısımdan (0 ile 255 arasında ondalık sayılar) oluşur (örn. 230.94.233.2).

IP adresi, ağ numarası ile **Ağ katılımcısı** (örn. telefon) numarasından oluşur. **Alt ağ maskesi**, bağımsız olarak öndeki bir, iki ya da üç parça ağ numarasını; geri kalan parçalar da ağ bileşenlerinin adresini gösterir. Bir ağ içinde tüm bileşenlerin ağ numaraları aynı olmak zorundadır.

IP adresleri otomatik olarak DHCP (dinamik IP adresleri) ile ya da manuel olarak (sabit IP adresleri) verilebilir.

Ayrıca bkz.: **DHCP**.

IP-Pool-alanı

Dinamik IP adresleri vermek için DHCP sunucusu tarafından kullanılabilen IP adresleri aralığı.

L

LAN

Local Area Network

Sınırlı mekansal yayılıma sahip ağ. LAN kablosuz (WLAN) ve/veya kablo bağlantılı olabilir.

Yerel IP adresi

Yerel veya özel IP adresi yerel bir ağ içindeki (LAN) bir şebeke bileşeninin adresidir. Şebeke operatörü tarafından istendiği gibi verilebilir. Yerel ağdan internete şebeke geçişini gerçekleştiren (ağ geçidi ya da Router cihazı) cihazlar bir özel ve bir resmi IP adresine sahiptirler.

Ayrıca bkz. **IP adresi**.

Local SIP portu

Bkz. **SIP Portu / Yerel SIP Portu**.

M

MAC adresi

Media Access Control Address

Her şebeke cihazının (örn. ağ kartı, Switch, telefon) dünya çapında açıkça tanımlanabilmesini sağlayan donanım adresi. Birbirlerinden "-" işaretiyle ayrılan 6 parçadan (onaltılık sayılar) oluşur (örn. 00-90-65-44-00-3A).

Mac adresi imalatçı tarafından verilir ve değiştirilemez.

Geçiş yapma

Geçiş yapma fonksiyonu, iki görüşme ortağı arasında ya da bir konferans esnasında her bir görüşme ortağına, bekleyen diğer görüşmecilerin konuşulanları duymaya-cağı şekilde bağlanıp sonra bir diğer görüşmeciye bağlanma olanağı tanır.

Mbps

Million Bits per Second

Bir şebek içindeki aktarım hızı birimi

MRU

Maximum Receive Unit

Bir veri paketinin içinde kullanılacak en fazla veri miktarını tanımlar.

MTU

Maximum Transmission Unit

Bir defada ağ üzerinden taşınabilen bir veri paketinin maksimum uzunluğunu tanımlar.

N**NAT**

Network Address Translation

(Özel) **IP adresi**'lerinin bir veya daha fazla (genel) IP adresine dönüştürülmesinde kullanılan yöntem. NAT yardımıyla bir **Ağ katılımcısı** içindeki **LAN**'nin (örn VoIP-telefonlarının) IP adresleri ortak bir **Routers** IP adresi ardına **İnternet** ortamında gizlenebilir.

Bir NAT Router ardındaki VoIP telefonlarına (özel IP adresi nedeniyle) VoIP sunucusu erişemez. NAT'ı "kullanmak" için, (alternatif olarak) Router cihazı içinde **ALG**, VoIP-telefon içinde **STUN** ya da VoIP sunucusu tarafından bir **Outbound Proxy** uygulanabilir.

Bir Outbound Proxy kullanıma sunuluyorsa, bunu telefonunuzun VoIP ayarlarında dikkate almanız gerekir.

Ağ

Cihaz bağlantısı. Cihazlar ya çeşitli kablolar ya da telsiz hatları üzerinden birbirlerine bağlanabilirler.

Ağlar, kapsama alanı ve yapı bakımından çeşitlilik gösterirler:

- Kapsama alanı: Yerel ağlar (**LAN**) ya da geniş alan ağları (**WAN**)
- Yapı: **Alt yapı ağı** ya da Ad-hoc ağ

Ağ katılımcısı

Bir ağdaki birbirine bağlı cihaz ve bilgisayarlardır, örn. sunucu, bilgisayarlar ve telefonlar.

O**Açık IP adresi**

Açık IP adresi bir ağ bileşeninin internet ortamındaki adresidir. İnternet sunucusu tarafından erişilebilir. Yerel bir ağdan internete ağ geçişini gerçekleştiren cihazlar (ağ geçidi, Router cihazı) bir genel ve bir yerel IP adresine sahiptir.

Ayrıca bkz.: **IP adresi**, **NAT**

Outbound Proxy

STUN, ALG'ye alternatif NAT kumanda mekanizması.

Outbound Proxy'ler VoIP servis sağlayıcısı tarafından Firewall/NAT ortamında **SIP Proxy sunucusu** alternatif olarak kullanılır. Güvenlik duvarı yardımıyla veri trafiğine kumanda ederler.

Outbound-Proxy ve STUN sunucusu eşzamanlı kullanılmamalıdır.

Ayrıca bkz.: **STUN** ve **NAT**.

Küçük sözlük

P

Paging (el cihazı arama)

(Türkçesi: Telsiz çağırısı)

Kaydedilmiş el cihazının yerini belirleyen baz ünite fonksiyonu. Baz ünite, tüm kayıtlı el cihazlarıyla bağlantı kurar. El cihazları çalar.

PIN

Kişisel tanım numarası

Yetkisiz kullanımlara karşı koruma sağlar. PIN etkinleştirildiğinde, korunan alana erişim sırasında bir rakam kombinasyonunun girilmesi gerekir.

Baz ünitenizin yapılandırma bilgilerinin bir sistem PIN kodu ile (4 haneli rakam kombinasyonu) koruma altına alabilirsiniz.

Port

Port üzerinden bir **Ağ** içindeki iki uygulama arasında veriler değiş tokuş edilir.

Port-Forwarding

İnternet ağ geçidi (örn. Router cihazınız), **İnternet** ortamından gelen ve belirli bir **Port**'a yönlendirilmiş olan veri paketlerini bu porta iletir. **LAN** içindeki sunucu, resmi bir IP adresine ihtiyaç duymaksızın hizmetleri internet ortamında sunabilmektedir.

Port numarası

Bir **Ağ katılımcısı**'nın belirli bir uygulamasını tanımlar. Port numarası, **LAN**'daki ayara göre sürekli olarak belirlenmiştir ve her erişimde atanır.

IP adresi/Port numarası kombinasyonu, ağ içinde bir veri paketinin alıcısını ya da göndericisini tanımlar.

Özel IP adresi

Bkz. **Yerel IP adresi**.

Protokol

Bir **Ağ** içinde iletişim için mutabakat tanımı. Bir bağlantının kurulması, yönetimi ve kesilmesi, veri formatları, zaman süreci ve muhtemel hatalı işlemler ile ilişkili kuralları içerir

Proxy/Proxy sunucusu

Bilgisayar ağlarında **İstemci** ile **Sunucu** arasındaki veri alış verişini düzenleyen bilgisayar programı. Telefon VoIP sunucusuna bir talepte bulunursa, Proxy telefon karşısında sunucu, sunucu karşısında da istemci olarak tepki verir. Bir Proxy **IP adresi/Domain ismi** ve **Port** üzerinden adreslenir.

Q

Quality of Service (QoS) (hizmet kalitesi)

Hizmet kalitesi

İletişim şebekeleri içindeki hizmet kalitesini tanımlar. Çeşitli hizmet kalitesi sınıfları vardır.

QoS, internet ortamındaki veri paketlerinin akışı üzerinde, örn. veri paketlerine öncelik verilmesi, bant genişliklerinin ayrılması ve paket optimizasyonu yoluyla etkilidir.

VoIP şebekelerde QoS ses kalitesini etkiler. Eğer tüm altyapı (Router cihazı, ağ sunucusu vb.) QoS'e sahipse, ses kalitesi daha yüksek olur, bu da daha az gecikme, daha az eko ve daha az parazit anlamına gelir.

R

Kayıtçı

Kayıtçı **Ağ katılımcısı**nın güncel IP adreslerini yönetir. VoIP servis sağlayıcınızda oturma açtığınızda, güncel IP adresiniz kayıtçıya kaydedilir. Böylelikle seyahat halinde de olsanız erişilebilir kalırsınız.

RFP

Radio Fixed Part

Bir çok hücreli DECT ağındaki baz istasyonları.

RFPI

Radio Fixed Part Identity

Bir baz istasyonunun, çok hücreli DECT ağındaki kullanıcı adı. Diğer bileşenlerin yanı sıra numarayı (RPN) ve DECT-Manager'ın kullanıcı adını içerir. Bu sayede bir el cihazı, hangi baz istasyonuna bağlı olduğunu ve hangi DECT ağına ait olduğunu algılar.

Router

Bir DECT el cihazına sahip bir görüşmecinin DECT ağının tüm hücrelerinde aramaları cevaplaması veya başlatma olanağı.

ROM

Read Only Memory

Yalnızca okuma belleği.

Router

Ağ içinde veri paketlerini iletir. Ayrıca farklı ağlar arasında veri paketlerini en hızlı güzergâh üzerinde iletir. **Ethernet-ağı** ve WLAN'i bağlayabilir. İnternete geçişte bir **Ağ geçidi** olabilir.

Routing

Routing, veri paketlerinin bir ağın diğer katılımcısına iletilmesidir. Alıcıya giden yol üzerinde, veri paketleri, hedefe ulaşana kadar bir ağ düğüm noktasından diğerine gönderilir.

Veri paketleri bu şekilde iletilmeseydi, internet gibi bir ağın oluşması mümkün olmazdı. Routing, münferit ağları bu global sisteme bağlar.

Router cihazı bu sistemi bir parçasıdır; hem yerel ağ içinde, hem de bu ağdan diğer ağlara veri paketlerini iletir. Verilerin bir ağdan diğer ağlara aktarımı, ortak bir protokol temelinde gerçekleşir.

RPN

Radio Fixed Part Number

Baz istasyonunun çok hücreli DECT ağındaki numarası.

RTP

Realtime Transport Protocol

İşitsel ve görsel verilerin aktarımına yönelik dünya çapında standart. Çoğunlukla UDP ile bağlantılı olarak kullanılır. RTP paketleri UDP paketleri içine yerleştirilmiştir.

RTP-Port

VolP'da ses ve veri paketlerinin üzerinden gönderildiği ve alındığı (yerel) **Port**.

Küçük sözlük

Danışma

Bir görüşme yapıyorsunuz. Bir diğer görüşmeciyle ikinci bir bağlantı kurmak için danışma fonksiyonu üzerinden görüşmeye kısa süreli olarak ara verebilirsiniz. Eğer bu görüşmeciyle bağlantıyı derhal yeniden sonlandırmak istiyorsanız, bu işlem bir danışma olacaktır. Birinci ve ikinci görüşmeci arasındaki bağlantıyı açıp kapamanız, **Geçiş yapma** olarak adlandırılır.

Meşgul modunda geri arama

= CCBS (Completion of calls to busy subscriber). Eğer arayan bir meşgul işareti alıyorsa, geri arama fonksiyonunu çalıştırabilir. Hedef bağlantının açılmasından sonra sinyaller arayana ulaşır. Eğer arayan ahizeyi açarsa, bağlantı otomatik olarak kurulur.

Yanıt vermeye durumunda geri arama

= CCNR (Completion of calls on no reply). Eğer aranan görüşmeci yanıt vermiyorsa, arayan kişi otomatik geri arama fonksiyonunu devreye sokabilir. Hedef görüşmeci ilk kez bir bağlantı kurmuş ve yeniden serbest kalmışsa, arayanın tarafında bir sinyal oluşur. Bu özellik, aracılık yapan birim tarafından desteklenmek zorundadır. Geri arama görevi yaklaşık 2 saat sonra (şebeke servis sağlayıcıya bağlı olarak) otomatik olarak silinir.

S

Sunucu

Diğer **Ağ katılımcısı (İstemci için)** için bir hizmet sunar. Kavram, bir bilgisayar/PC ya da bir uygulamayı tanımlayabilir. Bir sunucu **IP adresi/Domain ismi** ve **Port** üzerinden adreslenir.

SIP (Session Initiation Protocol)

Sesli iletişimden bağımsız sinyalizasyon protokolü. Telefon bağlantısının kurulması ve kesilmesi işlemi için kullanılır. Ayrıca sesli aktarım için de parametreler tanımlanabilir.

SIP adresi

Bkz. **URI**.

SIP Portu / Yerel SIP Portu

VoIP'da SIP sinyalizasyon verilerinin üzerinden gönderildiği ve alındığı (yerel) **Port**.

SIP sunucusu

Bkz. **VoIP servis sağlayıcı**.

SIP Proxy sunucusu

VoIP sunucunuzun ağ geçidi sunucusunun IP adresi.

Ses kodlayıcı

Bkz. **Kodlayıcı**.

Statik IP adresi

Sabit bir IP adresi, bir şebeke bileşenine ağın yapılandırılması esnasında manüel olarak atanır. **Dinamik IP adresi**'nden farklı olarak sabit bir IP adresi değişmez.

STUN

Simple Transversal of UDP over NAT
NAT kumanda mekanizması.

STUN, VoIP telefonlar için bir veri protokolüdür. STUN, VoIP telefonun veri paketleri içindeki IP adresini güvenlik altına alınmış özel şebekenin resmi adresi üzerinden ikame eder. Veri transferini için internet ortamında ilave bir STUN sunucusuna ihtiyacı duyulur. STUN simetrik NAT'larda uygulanmaz.

Ayrıca bkz.: **ALG**, **Güvenlik duvarı**, **NAT**, **Outbound Proxy**.

Alt ağ

Bir **Ağ**'in parçası.

Alt ağ maskesi

IP adresi bir sabit ağ numarası ve bir değişken katılımcı numarasından oluşur. Ağ numarası tüm **Ağ katılımcısı** için aynıdır. Ağ numarasının payının ne kadar büyük olduğu, alt ağ maskesinde tespit edilir. 255.255.255.0 numaralı bir alt ağ maskesinde örn. IP adresinin ilk üç bölümü ağ numarasını; son bölümü ise katılımcının numarasını gösterir.

Simetrik NAT

Bir simetrik NAT, harici hedef adrese bağlı olarak aynı dahili IP adresleri ve port numaralarına farklı harici IP adresleri ve port numaraları atar.

T**TCP**

Transmission Control Protocol

Aktarım protokolü. Güvenli aktarım protokolü: Veri aktarımı için gönderici ile alıcı arasında bir bağlantı kurulur, kontrol edilir ve kesilir.

TLS

Transport Layer Security

İnternet ortamında veri aktarımının kodlanmasına yönelik protokol. TLS bir üst **Aktarım protokolü**'dür.

Aktarım protokolü

İletişimde bulunan taraflar (uygulamalar) arasındaki veri aktarımını düzenler.

Ayrıca bkz.: **UDP**, **TCP**, **TLS**.

U**UDP**

User Datagram Protocol

Aktarım protokolü. **TCP**'in aksine **UDP** güvenlik altına alınmamış bir protokoldür. UDP sabit bir bağlantı kurmaz. Veri paketleri (datagramlar) Broadcast olarak gönderilir. Verileri alma konusunda alıcı tek başına sorumludur. Gönderici, verilerin alınışı konusunda bir bildirim almaz.

Aktarım oranı

WAN ya da **LAN** içinde verilerin aktarıldığı hız. Veri oranı zaman birimi başına (Mbit/s) veri birim miktarı olarak ölçülür.

Küçük sözlük

URI

Uniform Resource Identifier

Kaynakların tanımlanmasına yönelik karakter dizisi (örn. e-posta alıcısı, http://gigaset.com, dosyalar).

İnternet ortamında URI'ler, kaynakların standart şekilde tanımlanmasında kullanılır. URI'ler aynı zamanda SIP adresleri olarak da adlandırılırlar.

URI'ler telefona numara olarak da girilebilir. Bir URI'yi arayarak VoIP donanımına sahip bir internet katılımcısını arayabilirsiniz.

URL

Universal Resource Locator

İnternet içindeki bir domain'in global olarak açık adresi.

Bir URL, **URI**'in alt türüdür. URL'ler **İnternet** içindeki bir kaynağın yerini (İngilizcesi Location) tanımlarlar. Kavram (tarihsel koşullara bağlı olarak) sıklıkla URI'nin eş anlamlı kavramı olarak kullanılır.

User-ID

Bkz. **Kullanıcı şifresi**.

V

VoIP

Voice over Internet Protocol

Telefon bağlantıları telefon şebekesi yerine **İnternet** üzerinden (ya da başka IP şebekeleri üzerinden) kurulur ve iletilir.

VoIP servis sağlayıcı

VoIP, SIP ya da **Ağ geçidi servis sağlayıcısı** internet üzerinden yapılan telefon görüşmeleri için **Ağ geçidi** sunan bir internet sunucusudur. Telefonunuz SIP standardıyla çalıştığı için, sunucunuzun SIP standardını desteklemesi gerekir.

Servis sağlayıcı VoIP görüşmelerini telefon şebekesine (analog, ISDN ve mobil telefon şebekesi) iletir ya da tam tersini yapar.

Tam dubleks

Veri aktarımında eş zamanlı olarak veri gönderilip alınabilen mod.

W

Arama hazırlığı

Bkz. **Blok arama**.

WAN

Wide Area Network

Mekansal olarak sınırlandırılmamış geniş trafik ağı (örn. **İnternet**).

Bekleme melodisi

Music on hold

Bir **Danışma** ya da **Geçiş yapma** durumunda müzik çalması. Bekleme esnasında bekleyen görüşmeci bir bekleme müziği dinler.

Aksesuarlar

Adaptör

Bir adaptöre ancak cihazlarınızı PoE (Power over Ethernet) üzerinden akımla beslemediğiniz takdirde ihtiyaç duyarsınız.

EU: Parça numarası: C39280-Z4-C706

UK: Parça numarası: C39280-Z4-C745

Gigaset N720 SPK PRO (Site Planning Kit)

DECT çok hücreli sisteminizin planlama ve analizine yönelik donanım. Çanta, kalibre edilmiş iki Gigaset S510H PRO el cihazı ve bir Gigaset N510 IP PRO baz istasyonu ile birlikte DECT şebekenizin sinyal kalitesini ve kapsama alanını ölçmek için kullanılan diğer yardımcı aksesuarları içerir.

Parça numarası: S30852-H2316-R101

Gigaset el cihazları

Telefon sisteminizi ilave el cihazlarıyla geliştirin.

El cihazlarının, Gigaset baz istasyonlarıyla bağlantılı fonksiyonlarıyla ilgili bilgileri İnternette wiki.gigasetpro.com adresinde bulabilirsiniz.

Tüm aksesuarları ve pilleri yetkili satıcılardan sipariş edebilirsiniz.



Yalnızca orijinal aksesuarlar kullanın. Böylece sağlığınızın ve cihazınızın zarar görmesini engelleyebilir ve ilgili tüm yasal düzenlemelere uyulduğundan emin olabilirsiniz.

Dizin

Dizin

A

Açı IP adresi	143
Adaptör	
bağlama	12
Parça numarası	149
ADSL	136
Ağ	143
Ethernet	139
Ağ adaptörü	8
Ağ geçidi	140
Ağ geçidi servis sağlayıcısı	140
Ağdaki Cihaz Adı	67
Akım tüketimi bkz. Güç tüketimi	
Aksesuarlar	149
Aktarımlar	147
Aktarım protokolü	147
ALG	136
Alt ağ	147
Alt ağ maskesi	67, 147
Alt yapı ağı	141
Alternatif seçenekler, Web-Konfigurator	64
Ambalaj içeriği	9
Application Layer Gateway (ALG)	136
Arama	29
cevaplama	31
Cevaplanmayan	44
Çağrı listesinde	44
Giden	44
gizli	35
Kabul edilen	44
LED aracılığıyla görüntüleme	21
Online telefondan rehberinden	43
Sektör rehberinden	43
Arama aktarma, bkz.	
görüşme aktarma	
Arama bölümü	100
Alanlar	101
Arama hazırlığı	148
Arama kilidi	89
Arama kuralı	
Arama kilidi	89
Ön kod	89
Arama ölçütleri	104
Operatörler	105

Özel karakterler	105
Arayan Resmi	31
Asymmetric Digital Subscriber Line ...	136

B

Bağlantı	
RSSI değeri	118
Bağlantılar, meşgul	30
Baz istasyonları	
senkronize etme	74
Baz istasyonu	5
aşırı yükleni, LED aracılığıyla görüntül-	
eme	23
DECT şebekesinden çıkarma	73
DECT-Manager'la bağlantı,	
LED göstergesi	23
Diğerleriyle ilişkisi	115, 118
Durum	71
etkinleştirme	72
grafiksel gösterim	118
Grup organizasyonu	74
kaydetme	16, 70
kurma	10
LED'ler	23
Listeyi görüntüleme	73
Olaylar	75, 117
senkronizasyon	16
Senkronizasyon işleminin durumu ...	23
sıfırlama	24
yapılandırma	71
Bekleme Müziği	148
Bertaraf	120, 128
Bildirim	
E-posta girişi	49
Bilgi hizmeti	53
kişiselleştirilmiş	54
yapılandırma	96
Bilgi Merkezi	53
başlatma	53
kullanma	55
Bilgisayar adres rehberi girişlerini	
telefon rehberine aktarma	85
Bilgisayarı Web-Konfigurator'a bağlama	60
Bitirme, görüşme	30
Blok arama	136
Butonlar, Web-Konfigurator	64

C/Ç

Call Forwarding	137
Call Manager	87
Call Waiting	138
Cevaplanmayan arama	
Çağrı listesinde	44
CF	137
Cihaz Kullanım Ömrü	130
Cihaz yazılımı	139
güncelleme	113
Güncellemeler	10
sıfırlama	115
Cihazı yazılımı güncellemesi, baz istasyonu	
LED göstergesi	23
Cihazı yazılımı güncellemesi, DECT-Manager	
LED göstergesi	22
Cihazların Bakımı	128
CLI, CLIP (Calling Line Identification	
Presentation)	31
CLIP, çağrı listeleri	45
cn, Nitelik	103
CNIP	31
COLP	30, 137
COLR	30, 137
company, Nitelik	103
Connected Line Identification	
Presentation/Restriction	30, 137
CW	138
Çağrı bekletme	33, 136
açma/kapatma	37
Çağrı listesi	44
açma	45
Cevaplanmayan aramalar	44
Çağrı numarasını arama	46
Giden aramalar	44
Girişi silme	46
Girişi telefon rehberine aktarma	46
Kabul edilen aramalar	44
kaydedilen bilgiler	45
silme	46
Tüm aramalar	44
Çağrı numarası	
Arayan kişinin gösterilmesi (COLP)	30
Arayanın çağrı numarasını görüntüleme	
(CLIP)	31
Çağrı listesinden arama	46

Firma telefon rehberinden arama	40
Online telefon rehberinden arama	43
Çağrı numarası aktarma	31, 45
Çağrı numarasının görüntülenmesi,	
notlar	32
Çağrı yönlendirme	136
açma/kapatma	37
Çalışma alanı, Web-Konfigurator	64
Çevre	127
Çok hücreli sistem	5

D

Danışma	146
DECT-Manager	5
Baz istasyonlarıyla olan	
bağlantının durumu,	
LED göstergesi	21
Cihaz adı	67
Durum	115
kurma	10
LAN yapılandırması	66
LAN'a bağlama	60
LED'ler	21
sıfırlama	24
Demilitarized Zone	138
DHCP	25, 138, 139
Differentiated Service Code Point	138
Digital Subscriber Line	138
Access Multiplexer	139
Dil	61
Dinamik IP adresi	139
Baz istasyonu	72
DECT-Manager	66
displayName, Nitelik	103
Distinguished Name (DN)	100
Diyagnoz	116
Diyagnoz, baz istasyonları	75, 117
DMZ	138
DND (Do Not Disturb) bkz. Rahatsız	
etmeyin	
DNS	138
DNS sunucusu	
alternatif	67
tercih edilen	67
Doğrulama	136
Dolaşma alanı, Web-Konfigurator	63
Domain isim sistemi	138

Dizin

Domain ismi	138
DSCP	138
DSL	138
DSLAM	139
DTMF	91
Duvar Montajı	15
Düşürme, cihaz yazılımı	114
Dynamic DNS	139
Dynamic Host Configuration Protocol	138
DynDNS	139

E

Ek nitelik	102
Ekran	
Kırık	8
Ekran tuşları, atama	58
El cihazı	6
ayarlar	57
Ekran tuşlarına atama	58
genişletilmiş ayarlar	83
kaydetme	80
kaydını kaldırma	88
Menü	26
Online telefon rehberlerini atama	83
Ses kalitesi	84
silme	88
Şebeke telesekreteri atama	84
yapılandırma	80
El cihazları, önerilen	149
E-posta	49
Bağlantı kurulurken görüntülenen mesajlar	51
Bildirim	49
E-posta hesabı	
El cihazı için yapılandırma	87
Ethernet-ağı	139
Explicit Call Transfer	139

F

Fabrika ayarları	24
facsimileTelephoneNumber, Nitelik	103
Filtre	
Format	104
İsim	106
Numara	107
Ölçütler	104

Filtreler	104
Firma telefon rehberi	40, 99
açma	40
Çağrı numarası arama	40
Giriş arama	40
kişisel	40
yapılandırma	99
friendlyCountryName	103

G

G.711	84
G.722	36, 84
etkinleştirme	92
G.726	85
G.729	85
etkinleştirme	92
Geçiş	6
Geçiş yapma	34, 142
Gelen listesini açma (E-posta)	49
Gelen posta listesini açma	49
Geniş bant bağlantıları	36
Geniş bant internet erişimi	137
Geniş bant ses kodlayıcı	140
Geri arama	
cevap vermeme durumunda	146
meşgul modunda	33, 146
meşguldeyken, fonksiyonu kapatma	33
geri ayarlama	24
Gigaset HDSP bkz. HDSP	
Gigaset N720 DECT IP Multicell System	5
Gigaset N720 DM PRO	5
Gigaset N720 IP PRO	5
Gigaset N720 SPK PRO (Site Planning Kit)	7
Parça numarası	149
Gigaset telefonları	
Nitelikler	103
Gigaset.net	96
gigaset-config.com	60
Giriş alanları, Web-Konfigurator	64
Gizlilik politikası	13
Global IP adresi	140
Global System for Mobile Communication	141
Görüntüleme	
Arayan kişinin numarası (COLP)	30
Arayanın telefon numarası (CLI/CLIP)	31
İsim (CNIP)	31

Görüntüleme formatı, telefon rehberi .	107
Görüntülenen isim (VoIP hesabı).....	136
Görüşme	
aktarma (bağlama)	35
bitirme	30
Görüşme aktarma	35
yapılıdırma	93
Görüşme süresi	30
Grup	6, 137
yapılıdırma	74
GSM	141
Güç tüketimi	129
Güncelleme, cihaz yazılımı	114
Güvenli veri bağlantıları	75
Güvenlik bilgileri	139
Güvenlik duvarı	13

H

Hata giderme	
E-posta	51
genel	123
HDSP	36
Hizmet kalitesi	144
homePhone, Nitelik	103
Hoparlör modu tuşu	29
HTTP-Proxy	68, 141
Hub	141

I/i

IEEE	141
Institute of Electrical and Electronics Engineers.....	141
INT tuşu	39
IP	141
IP adresi	142
açık	143
DECT-Manager'ın belirleme	61
dinamik	66, 139
donanımsal sıfırlama aracılığıyla sıfırlama	25
donanımsal sıfırlama aracılığıyla sıfırlama	24
global	140
özel	144
statik	66, 146
statik, baz istasyonu	72

yerel	142
IP adresi tipi	
Baz istasyonu	72
DECT-Manager.....	66
IP adresinin yapısı	142
IP-Pool aralığı	142
İşliş gösterge, bkz. LED	
İletişim portu	95
İnternet	141
İnternet erişimi (geniş bant)	137
İnternet Protokolü	141
İnternet servis sağlayıcı	141
İsim	
Arayan kişinin ismini görüntüleme (CNIP)	31
görüntülenen (VoIP).....	136
İsim filtresi	104, 106
İstemci	137
İthalatçı Firma.....	120

K

Kabul tuşu	29
Kaydetme, el cihazı	80
Kayıd iptal etme (el cihazı)	88
Kayıtçı	145
Kırık ekran	8
Kişisel tanım numarası	144
Kodlayıcı	
El cihazı için seçme	84
G.711 a law	84
G.711 µ law	84
G.722	84
G.726	85
G.729	85
Kodlayıcılar	137
Konuşma aralarını engelleme	93
Konuyu okuma (e-posta)	52
Kulaklık	141
Kullanıcı girişi, yer tutucu	104
Kullanıcı şifresi	136
Kullanıcının yapacağı giriş için yer tutucu	104
Kurma	
Baz istasyonu	10
DECT-Manager.....	10

Dizin**L**

labeledURI, Nitelik.....	103
LAN.....	142
LAN bağlantısı.....	13
LAN bağlantısı, LED aracılığıyla durum göstergesi.....	21
LAN yapılandırması.....	66
LDAP	
Akranda bölümü (BaseDN).....	100
Ekranla bağlantıları görüntüleme.....	40
Filtreler.....	104
Format, telefon rehberi.....	97
Nitelik.....	101
Sunucu ayarları.....	99
LDAP (Lightweight Directory Access Protocol).....	40
LDAP sunucusu, erişim bilgileri.....	100
LDAP sunucusuna erişim için kullanılan bilgiler.....	100
LED	
aktif aramalar.....	21
Baz istasyonu.....	23
baz istasyonu, DECT-Manager ile bağlantı.....	23
Baz istasyonunda aşırı yüklenme.....	23
Cihaz yazılımı güncellemesi.....	22
DECT-Manager.....	21
DECT-Manager, baz istasyonu ile bağlantı.....	21
Liste	
E-posta bildirimleri.....	49
Şebeke telesekreteri.....	48
Listeler, Web-Konfigurator.....	64
Listen Port bkz. iletişim portu	
Local Area Network.....	142

M

MAC adresi.....	142
MAC adreslerinin basamaklanması.....	13
mail, Nitelik.....	103
Mantıksal operatörler, bkz. Operatör	
Maximum Receive Unit.....	143
Maximum Transmission Unit.....	143
Mbps.....	142
Media Access Control.....	142
Menü çubuğu, Web-Konfigurator.....	63
Menüye genel bakış	

El cihazları.....	26
Web-Konfigurator.....	65
Mesaj	
dinleme (şebeke telesekreteri).....	48
Mesaj listesi	
E-posta.....	49
Şebeke telesekreteri.....	48
Mesaj tuşu.....	47, 49
Mesajlar.....	47
Meşgul.....	30
Million Bits per Second.....	142
mobile, Nitelik.....	103
MRU.....	143
MTU.....	143
Music on hold.....	148
Müşteri Hizmetleri.....	120

N

NAT.....	143
simetrik.....	147
Network Address Translation.....	143
Nitelik	
c.....	103
cn.....	103
company.....	103
displayName.....	103
facsimileTelephoneNumber.....	103
friendlyCountryName.....	103
Görüntülemek üzere belirleme.....	102
homePhone.....	103
l.....	103
kullanıcı tanımlı.....	102, 103
labeledURI.....	103
LDAP veritabanındaki.....	101
mail.....	103
mobile.....	103
o.....	103
ou.....	103
postalAddress.....	103
postalCode.....	103
sn.....	103
street.....	103
telephoneNumber.....	103
Nitelikler	
Gigaset telefonlarında.....	103
Numara filtresi.....	104, 107
Numarayı gizleme.....	35

O/Ö

Onay	129
Online Telefon Rehberi	41
Online telefon rehberi	
açık	97
açma	41
atama	83
Çağrı numarası arama	43
Giriş arama	41
yapılandırma	98
Operatör	
VE	104
VEYA	104
Ortak telefon rehberleri bkz.	
Firma telefon rehberi	
Oturum açma, Web-Konfigurator'da	61
ou, Nitelik	103
Outbound-Proxy	143
Ön kod	89
Özel IP adresi	144

P

Paging	144
PIN	144
PoE (Power over Ethernet)	11
Port	144
Port numarası	144
Port-Forwarding	144
postalAddress, Nitelik	103
postalCode, Nitelik	103
Protokol	144
Proxy	144
Proxy sunucusu	144

Q

Quality of Service (hizmet kalitesi)	144
-------------------------------------------	-----

R

R tuşu, VoIP fonksiyonu	94
Rahatsız etmeyin	38
Read Only Memory	145
RFC 2833 (DTMF sinyalizasyonu)	92
RFP (Radio Fixed Part)	145
RFPN (Radio Fixed Part Identity)	145
RFPN (Radio Fixed Part Number)	145
Roaming	6, 145
ROM	145
Router cihazı	145

Routing	145
RSSI değeri	
Bağlantılar	118
RTP	145
RTP portu	145

S/Ş

Saat	109
Senkronizasyon	57
Saati ayarlama	57
Sabit ücret	140
Seçenekler, Web-Konfigurator	64
Seçim seçenekleri, Web-Konfigurator	64
Sektör rehberi	41
Senkronizasyon	16, 74
LED aracılığıyla görüntüleme	23
Senkronizasyon hiyerarşisi	16
Senkronizasyon seviyesi	
gösterme	119
Sertifika	75
Sertifika hatası	49
Servis bilgisi sorgulama	127
Ses kalitesi	84
Ses verilerinin önceliği	69
Sessizliği engelleme	93
Sıfırlama	24
dinamik IP yapılandırması	25
fabrika ayarlarına getirme	24
statik IP yapılandırması	24
Sıfırlama tuşu	24
Sıfırlama, bkz. Sıfırlama	
SIP	146
SIP adresi	146
SIP portu	146
SIP Proxy sunucusu	146
SIP sunucusu	146
Sıvı	128
Sıvılar ile temas etmesi	128
Silme	
Baz istasyonu	73
El cihazı	88
Simetrik NAT	147
Simple Transversal of UDP over NAT ..	147
Sistem ayarları	57
Sistem raporu (Syslog)	113, 116
filtre	116
Sistem, yeniden başlatma	112

Dizin

sn, Nitelik.....	103
Sorular ve Cevaplar.....	123
Sorun giderme.....	123
Standart ağ geçidi.....	67
Statik IP adresi.....	146
Baz istasyonu.....	72
DECT-Manager.....	66
street, Nitelik.....	103
STUN.....	147
Sunucu.....	146
Syslog.....	113, 116
Şebeke servisleri.....	37
Şebeke telesekreteri.....	47
arama, hızlı arama.....	48
arama, menü üzerinden.....	48
arama, mesaj tuşu.....	48
atama.....	84
Liste.....	48
Şifre.....	61
değiştirme.....	110
sıfırlama.....	24

T

Tam dubleks.....	148
Tarih.....	109
Senkronizasyon.....	57
Tarihi ayarlama.....	57
TCP.....	147
Teknik veriler.....	129
Tekrar arama listesi.....	44
Telefon etme	
arama.....	29
Aramayı cevaplama.....	31
Telefon rehberi	
açık.....	41
Erişim.....	39
Firma.....	40, 99
kullanma.....	39
Online.....	97
özel.....	108
XML formatı.....	108
yapılandırma.....	97
Telefon rehberi (LDAP)	
Görüntüleme formatı.....	107
Telefon rehberi dosyası	
İçerik (vCard formatı).....	86
Telefon rehberi girişi	

Nitelik.....	103
Telefon rehberi kaydı	
Nitelikleri görüntüleme.....	102
Telefon rehberi, yerel	
bilgisayara/bilgisayardan aktarma.....	85
dışa aktarma.....	85
içe aktarma.....	85
Telefon rehberindeki aramanın başlangıcı	
noktası (LDAP).....	100
Telefon santrali (VoIP).....	6
Telefon sistemi	
Durum.....	115
Genel bakış.....	5
kullanıma alma.....	16
telephonenumber, Nitelik.....	103
Telefonat kapsamı.....	9
Tıbbi cihazlar.....	8
TLS.....	147
Transmission Control Protocol.....	147
Transport Layer Security.....	147
Tuşa atama.....	58

U/Ü

UDP.....	147
Uniform Resource Identifier.....	148
Universal Resource Locator.....	148
URI.....	148
URL.....	148
User Datagram Protocol.....	147
User-ID.....	148
Uygunluk Değerlendirme Kuruluşu ...	120
Uygunluk onayı	
Gigaset N720 IP PRO.....	129
Uzaktan Yönetim.....	77

V

vCard formatı.....	87
vcf dosyası.....	85
VE operatörü.....	104
Veri paketleri, parçalara bölme.....	140
Veri paketlerinin parçalara bölünmesi.....	140
VEYA operatörü.....	104
VLAN (Virtual Local Area Network).....	68
VLAN-tagging (VLAN-Etiketleme).....	68
VoIP.....	148
Hizmetlerin kullanılabilirlik durumunun	
LED aracılığıyla gösterilmesi.....	21

İletişim portu	95
VoIP görüşmesi	
Yerel alan kodu	90
VoIP servis sağlayıcı	148
VoIP servis sağlayıcısı	
Profil yükleme	78
yapılandırma	78
VoIP telefon santrali	5
DECT-Manager'a kaydetme	77
Voice over Internet Protocol	148

W

WAN	148
Web sayfalarının yapısı	62
Web sayfası	
Yapı	62
Web-Konfigurator	
bilgisayara bağlama	60
butonlar	64
Dil seçme	61
Menü	65
oturum açma	61
Şifre	61
Yapı ve kumanda elemanları	62
Wide Area Network	148

X

XML formatı, telefon rehberi	97
XML, sunucu adresi	108

Y

Yardım	120, 123
Yeniden başlatma, sistem	112
Yerel alan kodu	29, 90
Yerel IP adresi	142
Yerel SIP portu	146

Z

Zaman sunucusu	109
Zil sesi seçimi	91
Zil sesini kapatma	38

Issued by

Gigaset Communications GmbH
Frankenstraße 2a, D-46395 Bocholt

© Gigaset Communications GmbH 2016

All rights reserved. Subject to availability.
Rights of modification reserved.

gigasetpro.com