

# Gigaset

N510 IP PRO

Gigaset pro

INSPIRING CONVERSATION.

## Gigaset N510 IP PRO ...

---

... met verborgen kwaliteiten. In combinatie met een breedband-handset van Gigaset blinkt dit toestel uit door zijn uitstekende geluidskwaliteit. Uw Gigaset is een toestel met heel veel mogelijkheden:

### **Verbind uw Gigaset via Ethernet met internet en PC**

Telefoneren via VoIP (SIP). Beheer uw Gigaset via de webbrowser van uw PC. Sla na het in gebruik nemen van de telefoon de configuratie van uw Gigaset op uw PC op. Maak gebruik van openbare en persoonlijke telefoonboeken op internet ( → **pagina 48**).

Houd de lokale telefoonboeken van de aangemelde Gigaset-handsets en het telefoonboek van uw PC op dezelfde stand.

### **U kunt van uw Gigaset een draadloze telefooncentrale maken**

Configureer tot zes VoIP-verbindingen op uw Gigaset. Meld tot zes handsets aan en wijs aan elke handset een eigen telefoonnummer toe.

### **Configureer uw Gigaset eenvoudig en snel met behulp van de wizard**

U wordt geholpen bij het configureren van uw VoIP-lijnen en bij het toewijzen van de inkomende en uitgaande lijnen aan de aangemelde handsets.

### **Ga met uw Gigaset online**

Maak gebruik van het Info Center van uw telefoon en vraag speciaal voor uw toestel ontworpen informatie op vanaf het internet en bekijk deze op het display van de aangemelde handsets ( → **pagina 60**).

### **Overige praktische tips**

Gebruik de programmeerbare displaytoetsen ( → **pagina 78**) van de aangemelde handsets voor snelle toegang tot belangrijke functies van het basisstation, lees uw e-mail-berichten (zonder PC) op uw telefoon.

### **Milieu**

Telefoneer milieubewust - Gigaset Green Home. Details over onze ECO DECT-producten kunt u vinden onder [www.gigaset.com/service](http://www.gigaset.com/service).

Meer informatie over uw toestel vindt u op internet op [www.gigaset.com/pro/gigasetn510ippro](http://www.gigaset.com/pro/gigasetn510ippro).

**Veel plezier met uw nieuwe toestel!**

# Funcies van de toetsen op het basisstation

---



Aanmeld-/paging-toets

## Funcies van de aanmeld-/pagingtoets van het basisstation

- Licht op: LAN-verbinding actief (telefoon is met de PoE-switch of router verbonden)
- Knippert: gegevensoverdracht via LAN-verbinding
- Kort** indrukken: Paging (handsets zoeken) starten,  
IP-adres van het basisstation op de handset weergeven
- Lang** indrukken: basisstation in de aanmeldmodus plaatsen

Met bijvoorbeeld een handset Gigaset SL610H PRO, C610H, SL78H, SL400H, S79H of S800H kunt u uw basisstation bedienen, instellen en alle telefoonfuncties van het basisstation gebruiken.

# Inhoudsopgave

<b>Gigaset N510 IP PRO ...</b>	<b>2</b>
<b>Functies van de toetsen op het basisstation</b>	<b>3</b>
<b>Veiligheidsinstructies</b>	<b>7</b>
<b>De eerste stappen</b>	<b>8</b>
Inhoud van de verpakking controleren	8
Basisstation plaatsen	9
Basisstation aansluiten	10
Handset aanmelden	15
Telefoon in gebruik nemen – installatiewizard	16
Datum en tijd	29
Het toestel aan uw voorkeuren aanpassen	30
Weergave van de bedieningsstappen in de gebruiksaanwijzing	31
<b>Menu-overzicht</b>	<b>33</b>
<b>Telefoneren</b>	<b>35</b>
Extern bellen	35
Gesprek beëindigen	37
Oproep beantwoorden	38
NummerWeergave	38
Opmerkingen over NummerWeergave (CLIP)	40
Gigaset HDSP – Telefoneren met uitstekende geluidskwaliteit	41
<b>Telefoneren met netwerkdiensten</b>	<b>42</b>
Algemene instellingen voor alle oproepen	42
Instellingen tijdens een extern gesprek	45
<b>Telefoonboeken gebruiken</b>	<b>48</b>
Online-telefoonboeken gebruiken	48
Persoonlijk online-adresboek gebruiken	52
<b>Kostenbewust telefoneren</b>	<b>54</b>
Kiesregels definiëren	54
Gespreksduur weergeven	54
<b>Email-notificaties</b>	<b>55</b>
Inbox openen	56
Kopregel en tekst van een email weergeven	58
Afzenderadres van een e-mail bekijken	59
E-mailbericht wissen	59
<b>Info Center – altijd online met uw telefoon</b>	<b>60</b>
Aanmelden voor persoonlijke infodiensten	61
Info Center bedienen	62
Informatie uit internet laten weergeven als screensaver	64

<b>Voicemail gebruiken</b> .....	<b>65</b>
Voicemail in-/uitschakelen, nummer invoeren .....	65
Een voicemail instellen voor snelkiezen .....	65
<b>ECO DECT</b> .....	<b>68</b>
<b>Handsets aansluiten/gebruiken</b> .....	<b>70</b>
Handsets aanmelden .....	70
Handsets afmelden .....	71
Handset zoeken, IP-adres van de telefoon opvragen ("paging") .....	72
Intern bellen .....	73
Naam van een interne deelnemer wijzigen .....	75
Intern nummer van een interne deelnemer wijzigen .....	76
<b>Systeem instellen</b> .....	<b>77</b>
Datum en tijd instellen .....	77
Snelle toegang tot functies .....	78
Toestel beveiligen tegen toegang door onbevoegden .....	79
Eigen voorkiesnummer invoeren .....	80
Wachtmuziek in-/uitschakelen .....	80
IP-adres van het basisstation in het LAN instellen .....	80
VoIP-verbindingen configureren .....	82
Uitgaande en inkomende lijnen toewijzen aan interne deelnemers .....	83
Telefoon-firmware bijwerken .....	84
Repeater-ondersteuning .....	85
Het basisstation opnieuw starten. ....	85
Standaardinstellingen van het basisstation herstellen .....	86
MAC-adres van het basisstation opvragen .....	87
<b>Telefoons aansluiten op een telefooncentrale</b> .....	<b>88</b>
<b>Telefoon instellen met de webconfigurator</b> .....	<b>89</b>
PC verbinden met de webconfigurator van de telefoon .....	89
Aan-/afmelden bij de webconfigurator .....	91
Opbouw van webpagina's van de webconfigurator .....	93
Menu Webconfigurator .....	97
Functies van de webconfigurator .....	98
<b>Klantenservice</b> .....	<b>113</b>
Vragen en antwoorden .....	113
Informatie over het gebruik van Gigaset VoIP-toestellen achter routers met Network Address Translation (NAT) .....	115
VoIP-statuscodes .....	117
Service-info opvragen .....	120
<b>Milieu</b> .....	<b>121</b>
Ons milieubeleid .....	121
Milieumanagementsysteem .....	121
Inzameling van afval en oude apparaten .....	121

## Inhoudsopgave

<b>Bijlage</b> .....	<b>122</b>
Onderhoud .....	122
Contact met vloeistoffen .....	122
Goedkeuring .....	122
Technische gegevens .....	123
<b>Verklarende woordenlijst</b> .....	<b>124</b>
<b>Accessoires</b> .....	<b>137</b>
<b>Wandmontage van het basisstation</b> .....	<b>141</b>
<b>Trefwoordenregister</b> .....	<b>142</b>

# Veiligheidsinstructies

## Let op

Lees voor gebruik de veiligheidsinstructies en de gebruiksaanwijzing.

Indien u dit product gebruikt in een huiselijke omgeving, breng dan uw kinderen op de hoogte van de inhoud van deze gebruiksaanwijzing en de mogelijke gevaren bij het gebruik van het toestel.



Gebruik uitsluitend de meegeleverde netadapters, zoals aangegeven op de onderzijde van het basisstation.  
Gebruik uitsluitend de meegeleverde aansluitkabel voor de LAN-aansluiting en sluit deze alleen aan op de hiervoor bedoelde aansluitingen.



De werking van medische apparatuur kan worden beïnvloed. Houd rekening met de technische omstandigheden van de betreffende omgeving, bijvoorbeeld een dokterspraktijk.

Indien u gebruik maakt van medische apparatuur (bijvoorbeeld een pacemaker), neem dan contact op met de fabrikant van het apparaat. Hij kan u informeren of uw apparaat in voldoende mate beschermd is tegen externe hoogfrequente energie. De technische gegevens van dit Gigaset-product vindt u in het hoofdstuk **Bijlage**.



Plaats het toestel niet in een spoelkeuken of een doucheruimte. Het basisstation is niet beveiligd tegen spatwater.



Gebruik het toestel niet in een omgeving waar explosiegevaar bestaat, bijvoorbeeld een schilderwerkplaats.



Draag uw Gigaset alleen inclusief de gebruiksaanwijzing over aan derden.



Defecte basisstations niet meer gebruiken of door de Servicedienst laten repareren, aangezien deze andere draadloze diensten kunnen storen.

## Opmerkingen

- ◆ De functies die in deze gebruiksaanwijzing worden beschreven, zijn niet in alle landen beschikbaar.
- ◆ Tijdens een stroomstoring kunt u het toestel niet gebruiken. Ook noodoproepen zijn **niet** mogelijk.

# De eerste stappen

## Inhoud van de verpakking controleren

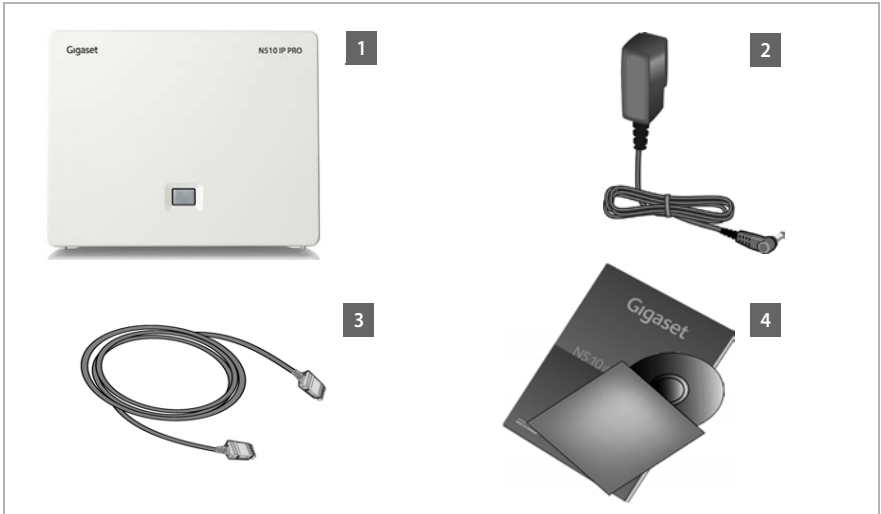

- 1 een basisstation Gigaset N510 IP PRO
- 2 een netadapter voor de aansluiting van het basisstation op het lichtnet
- 3 een Ethernet-(LAN-)kabel (cat 5 met 2 RJ45 western-modular-stekkers) voor de aansluiting van het basisstation op een switch (PoE) of router (LAN/internet)
- 4 een CD

### Let op

De kleur van het toestel kan van de hier weergegeven kleur afwijken.

### Firmware-updates

Deze gebruiksaanwijzing beschrijft de functies van uw telefoon vanaf firmware-versie 42.049.

Zodra er nieuwe of verbeterde functies voor uw Gigaset beschikbaar zijn, worden er updates voor de basis-firmware ter beschikking gesteld, die u naar uw basisstation kunt downloaden ( → **pagina 84**). Als er hierdoor wijzigingen in de bediening van het toestel ontstaan, wordt er tevens een nieuwe uitgebreide gebruiksaanwijzing op het internet geplaatst. Aanvullingen op de gebruiksaanwijzing vindt u op internet onder [www.gigaset.com/pro](http://www.gigaset.com/pro).

Selecteer hier het product. U wordt doorgeschakeld naar de productpagina van uw basisstation. U vindt daar een link naar de gebruiksaanwijzingen.

Hoe u de versie van uw huidige firmware opvraagt, → **pagina 120**.



## Basisstation plaatsen

Het basisstation is bedoeld voor gebruik in gesloten, droge ruimten met een temperatuur tussen +5 °C en +45 °C.

- ▶ Stel het basisstation op een centrale plaats in het gebouw op.

### Let op

Let op het bereik van het basisstation. Dit bedraagt buiten tot 300 meter en binnen tot 50 meter. Het bereik is kleiner bij ingeschakelde **Eco-modus** (→ **pagina 68**).

In het algemeen laten de voetjes van het apparaat geen sporen achter. Op sommige materialen kunnen de voetjes van het toestel echter ongewenste sporen achterlaten.

### Let op

- ◆ Zorg ervoor dat het toestel niet wordt blootgesteld aan een warmtebron of direct zonlicht en plaats het niet in de onmiddellijke omgeving van andere elektrische apparaten.
- ◆ Zorg ervoor dat de Gigaset niet in aanraking komt met vocht, stof, agressieve vloeistoffen en dampen.

## Basisstation aansluiten

De onderstaande afbeelding geeft alle aansluitingen van uw basisstation weer. De afzonderlijke aansluitingen worden hieronder gedetailleerd beschreven. Om met uw toestel via VoIP te kunnen telefoneren, moet u het basisstation met internet verbinden, zie volgende afbeelding en ten minste één handset bij uw basisstation aanmelden (→ [pagina 15](#)).

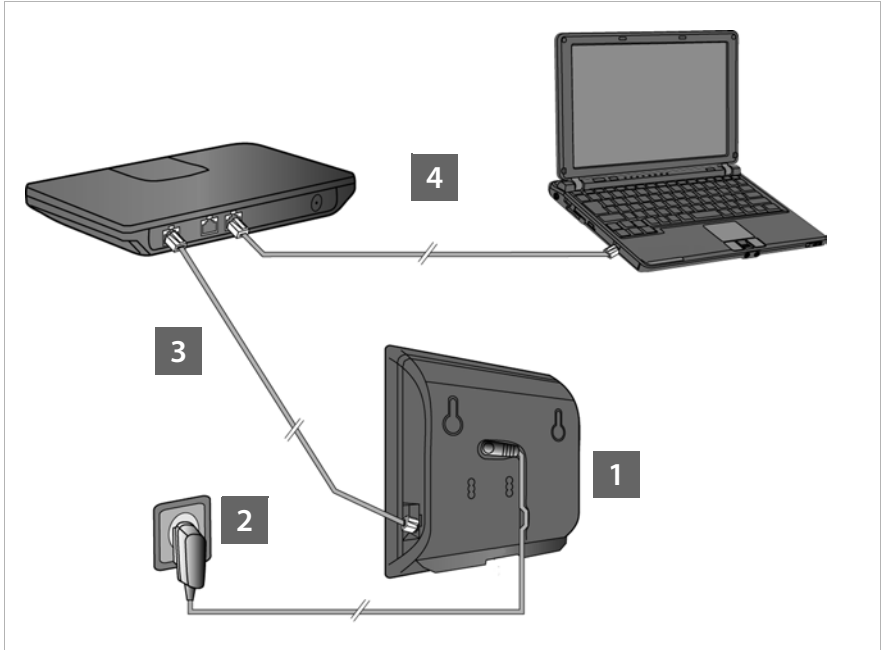

De volgende stappen in de aangegeven volgorde doorvoeren:

- 1 Voedingskabel op het basisstation aansluiten.
- 2 Basisstation op het elektriciteitsnet aansluiten.
- 3 Basisstation aansluiten op de router/switch (PoE) voor toegang tot internet en voor het configureren van het basisstation met de webconfigurator (aansluiten op internet via router en modem of via router met geïntegreerde modem).
- 4 PC met router verbinden.

### Let op

Uw Gigaset N510 IP PRO wordt via PoE (Power over Ethernet) in voldoende mate van stroom voorzien als het toestel wordt aangesloten op een PoE-compatibele Ethernet-switch. (PoE-klasse IEEE802.3af). In dat geval hoeft u het toestel **niet** aan te sluiten op het lichtnet en de stappen **1** en **2** komen te vervallen.

## 1. Voedingskabel aansluiten op het basisstation

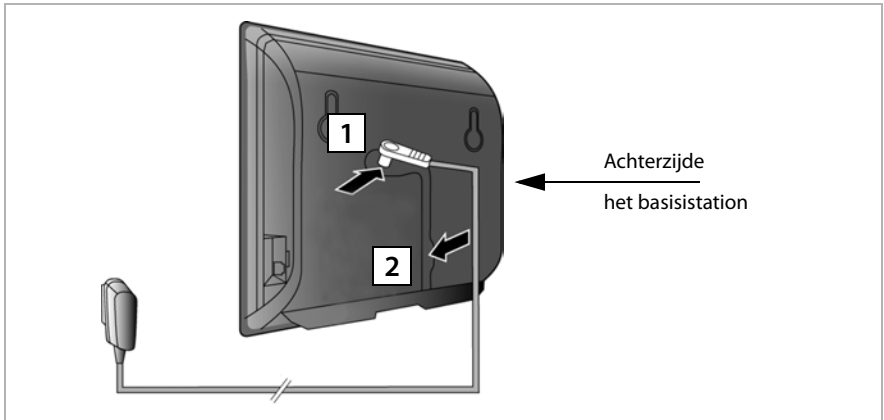

**1** Steek de voedingskabel van de netadapter in de aansluiting aan de achterkant van het basisstation.

**2** Leid de kabel door het kabelkanaal.

### Let op

Gebruik uitsluitend het **meegeliverde** netsnoer.

## 2. Basisstation op het elektriciteitsnet aansluiten

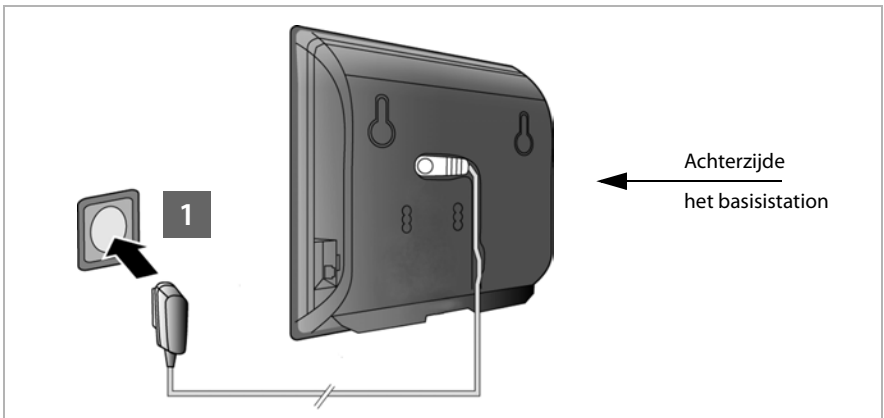

**1** Steek de netadapter in het stopcontact.

### Let op

Als u geen gebruik maakt van PoE, dan moet de netadapter **altijd aangesloten** zijn, omdat het toestel zonder aansluiting op het lichtnet niet functioneert.

### 3. Basisstation met de switch (PoE) of router (netwerk/internet) verbinden

#### Omgang met persoonlijke

Als het toestel op de router is aangesloten, neemt het automatisch contact op met de Gigaset Support Server om de configuratie te ondersteunen en communicatie met de internetdiensten mogelijk te maken.

Hiervoor verstuurt elk toestel één keer per dag de volgende toestel specifieke informatie. Deze informatie blijft opgeslagen bij Gigaset tot de volgende update.

- ◆ Serienummer / productnummer
- ◆ MAC-adres
- ◆ privé IP-adres van de Gigaset in het LAN / de bijbehorende poortnummers
- ◆ Openbaar IP-adres
- ◆ Toestelnaam
- ◆ Softwareversie

Op de Support Server worden de gegevens gekoppeld aan de reeds aanwezige toestel specifieke informatie:

- ◆ systeem- en toestel specifieke wachtwoorden

Uw basisstation is voorzien van een LAN-aansluiting waarmee u het basisstation kunt aansluiten op een router.

Aansluiting op een router is noodzakelijk voor internettelefonie VoIP (Voice over Internet Protocol). Voor de telefoon kunt u tot zes accounts (VoIP-telefoonnummers) bij één of verschillende VoIP-aanbieders aanvragen en op de telefoon configureren.

De verbinding tussen de telefoon en de router wordt bovendien voor de volgende functies van uw telefoon gebruikt:

- ◆ U wilt geïnformeerd worden, zodra er nieuwe software voor uw telefoon op het internet beschikbaar is.
- ◆ Uw telefoon moet de datum en tijd overnemen van een tijdserver op het internet.
- ◆ U wilt op uw telefoon infodiensten en/of online-telefoonboeken gebruiken.

Sluit daarnaast een PC aan op de router als u uw telefoon via de webconfigurator wilt configureren.

Voor de aansluiting op internet heeft u een router nodig, die via een modem (is eventueel in de router geïntegreerd) met internet is verbonden.

#### Let op

Voor telefonie via internet is een breedbandverbinding vereist.

Meer informatie vindt u op [www.gigaset.com/pro/wiki](http://www.gigaset.com/pro/wiki).

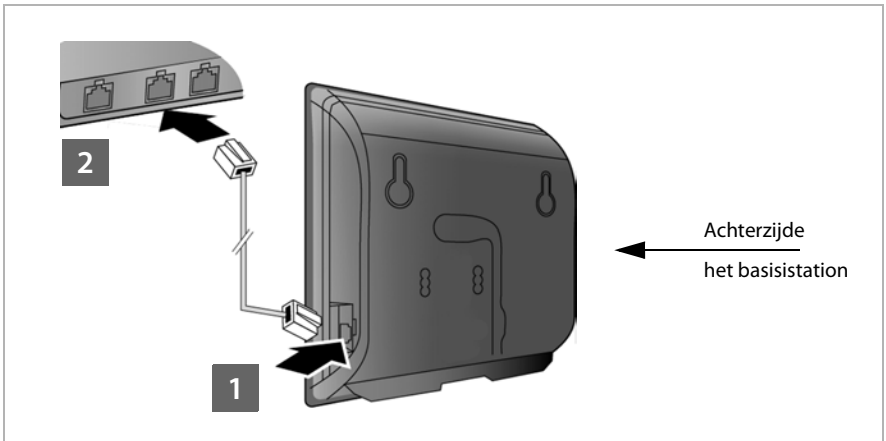

- 1** Een stekker van de meegeleverde Ethernet-kabel (cat 5 met 2 RJ45-stekkers) aansluiten op de LAN-aansluiting aan de zijkant van het basisstation.
- 2** Steek de tweede stekker van de Ethernet-kabel in één van de LAN-aansluitingen van de router.



Zodra de kabel tussen telefoon en router is aangesloten en de router is ingeschakeld, wordt de toets aan de voorkant van het basisstation verlicht (pagingtoets).

## 4. PC aansluiten op de router (optioneel)

U kunt met een PC die via de router met uw toestel is verbonden verdere instellingen voor het basisstation invoeren.

### Systeemvereisten van de PC:

- ◆ Ethernet-aansluiting
- ◆ Webbrowser, bijvoorbeeld Microsoft Internet Explorer vanaf versie 7.0 of Mozilla Firefox vanaf versie 3.5
- ◆ DHCP moet ingeschakeld zijn (voorbeeld Windows XP):

- ▶ Klik op **Start – Configuratiescherm - Netwerkverbindingen**.
- ▶ Dubbelklik op de LAN-verbinding naar het basisstation.
- ▶ Klik op het tabblad **Algemeen** op **Eigenschappen**.
- ▶ Kies **Internet-protocol (TCP/IP)** en klik op **Eigenschappen**.
- ▶ Schakel op het tabblad **Algemeen** de opties **Automatisch een IP-adres laten toewijzen** en **Automatisch een DNS-serveradres** verkrijgen in.
- ▶ Klik op **OK** of **Sluiten**.

- ▶ Verbind de Ethernet-aansluiting van de PC **1** met één van de andere LAN-aansluitingen **2** van uw router.

Gebruik hiervoor een Ethernet-kabel Cat5 met RJ45 Western-Modularstekkers.

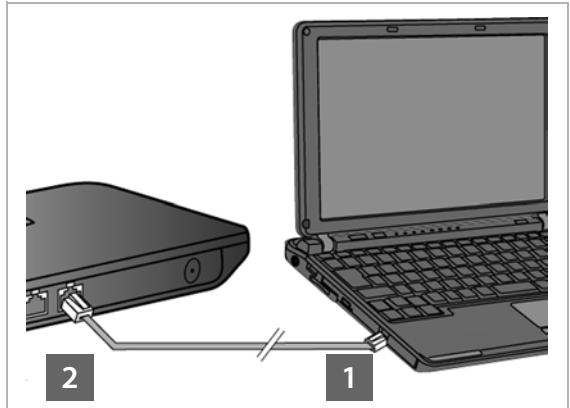

## Handset aanmelden

U moet de aanmelding van de handset gelijktijdig zowel op de handset (a) als op het basisstation en (b) starten.

### a) Op de handset

- ▶ Start het aanmelden op de handset zoals beschreven in de gebruiksaanwijzing van de handset.

In het display verschijnt de melding, dat er een basisstation wordt gezocht waarbij de handset kan worden aangemeld.

### b) Op het basisstation

- ▶ Druk binnen 60 seconden **lang** op de aanmeld-/paging-toets van het basisstation (circa 3 seconden).

Als de handset het basisstation heeft gevonden, wordt u gevraagd de systeem-PIN van het basisstation in te voeren.

- ▶ Voer de systeem-PIN van het basisstation in via de handset (standaardinstelling "0000").

Nadat de aanmelding is voltooid, schakelt de handset over naar de ruststand. In het display wordt het interne nummer van de handset weergegeven, bijvoorbeeld **INT 1**. Herhaal de procedure als dit niet het geval is.

Direct na het aanmelden zijn alle verbindingen van het basisstation aan de handset toegewezen als inkomende lijnen (inkomende oproepen worden op de handset gesignaleerd en kunnen worden beantwoord).

De eerste geconfigureerde VoIP-verbinding is als uitgaande lijn toegewezen.

## Telefoon in gebruik nemen – installatiewizard

### Let op

Als u uw Gigaset N510 IP PRO aansluit op een Gigaset PRO-telefoonsysteem (bijvoorbeeld Gigaset T500 PRO of Gigaset T300 PRO), dan kunt u de VoIP-configuratie van de telefooncentrale gebruiken.

Uw Gigaset N510 IP PRO zoekt in het netwerk naar een provisioning-bestand en controleert, of er al VoIP-accounts zijn geconfigureerd. Als deze worden gevonden, worden de VoIP-accounts van de telefoon automatisch geconfigureerd. U kunt nu met uw toestel via internet telefoneren.

Als er nog geen VoIP-account is geconfigureerd, moet u de configuratie handmatig uitvoeren. Hoe u hierbij te werk gaat, wordt hieronder beschreven.

In deze handleiding wordt ervan uitgegaan, dat uw telefoon automatisch een IP-adres krijgt vanuit het netwerk (router, firewall e.d.).

In **sommige situaties** (bijvoorbeeld als DHCP niet is ingeschakeld) dient u aan het basisstation handmatig een vast IP-adres toe te wijzen om LAN-toegang mogelijk te maken. Dit IP-adres moet u met de handset invoeren voordat u de volgende stappen uitvoert (→ **pagina 80**).

Om ervoor te zorgen dat u via internet kunt telefoneren, moet u tenminste één VoIP-verbinding op uw toestel configureren. U kunt VoIP-verbindingen op de volgende manieren configureren:

- ◆ via de webbrowser van uw PC met de webconfigurator van de telefoon, → **Wizard voor snelle configuratie, pagina 98**.
- ◆ op een aangemelde Gigaset-handset met de installatiewizard van uw telefoon.  
Deze manier van in gebruik nemen wordt hieronder beschreven aan de hand van een handset Gigaset SL610 PRO. Op de handsets Gigaset C610H, SL78H, SL400H, S79H of S800H verloopt het in gebruik nemen identiek.



**Autoconfiguratie:**

Bij sommige VoIP-providers is de configuratie van de VoIP-instellingen geautomatiseerd. Hiertoe stelt de provider een configuratiebestand ter beschikking dat alle noodzakelijke VoIP-toeganggegevens bevat (de algemene VoIP-providergegevens en uw persoonlijke accountgegevens). Dit bestand biedt uw provider aan op een configuratie-server en u kunt downloaden.

u ontvangt van uw provider een configuratiecode.

Tijdens de installatie wordt u door de installatiewizard (→ **pagina 17**) van uw telefoon gevraagd, de code in te voeren. Alle noodzakelijke VoIP-gegevens worden dan automatisch op uw toestel geladen.

De overdracht van het configuratiebestand verloopt uitsluitend via een beveiligde verbinding (TLS-verificatie). Als de TLS-verificatie mislukt, knippert de berichtentoets . Als u op de berichtentoets drukt, verschijnt de melding **Certificaatfout - Controleer uw certificaten in de webconfigurator.** Druk op de rechter displaytoets om de melding te bevestigen.

Meld u aan bij de webconfigurator (→ **pagina 91**).

Op de webpagina **Beveiliging** (→ **pagina 100**) staat, waarom de beveiligde verbinding niet tot stand kon worden gebracht en wat u hieraan kunt doen.

Als het downloaden van het configuratiebestand mislukt (bijvoorbeeld omdat de configuratieserver niet bereikbaar is), dan probeert het toestel net zolang een verbinding tot stand te brengen tot het bestand op het toestel is geladen.

Als op het toestel nog geen VoIP-lijnen zijn geconfigureerd, kunt u de installatiewizard direct op de handset starten. Met deze wizard kunt u alle instellingen voor uw telefoon uitvoeren.

In het kader van de installatiewizard worden achtereenvolgens meerdere afzonderlijke wizards gestart:

- 1 VoIP-wizard
- 2 Verbindingswizard

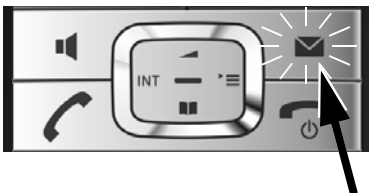
**Installatiewizard starten**

Zodra de batterijen van de handset voldoende zijn geladen, begint de berichtentoets  van uw handset te knipperen.

- ▶ De berichtentoets  indrukken.

## 1. VoIP-wizard – VoIP-instellingen invoeren

De volgende melding verschijnt:



Om via het internet (VoIP) te kunnen bellen met willekeurige deelnemers in het internet, het vaste telefoonnet en het mobiele telefoonnet heeft u een VoIP-provider nodig die de VoIP-standaard SIP ondersteunt.

**Voorwaarde:** U heeft zich (bijvoorbeeld via uw PC) aangemeld bij een VoIP-provider en een VoIP-account (IP-account) laten aanmaken.

Om VoIP te kunnen gebruiken, moet u nu de toegangsgegevens van uw VoIP-account invoeren. Alle vereiste gegevens krijgt u van uw VoIP-provider. Dit zijn:

**Of:**

- ◆ Uw gebruikersnaam (indien vereist door uw VoIP-provider). Dit is de gebruikersidentificatie van uw IP-account (caller-ID), vaak identiek aan uw telefoonnummer.
- ◆ Uw aanmeldnaam of login-ID
- ◆ Uw (login-)wachtwoord bij de VoIP-provider
- ◆ Algemene instellingen van uw VoIP-provider (serveradressen etc.)

**Of:**

- ◆ Een auto-configuratiecode (activation code)

De VoIP-wizard van uw Gigaset-toestel ondersteunt u bij de invoer.

### Let op

U kunt in totaal zes VoIP-verbindingen configureren. Bij het in gebruik nemen van de telefoon kunt u eerst slechts één VoIP-verbinding configureren. Overige VoIP-verbindingen kunt u later configureren met de VoIP-wizard ( → [pagina 82](#)) of met de web-configurator.

## VoIP-wizard starten

**Voorwaarde:** Het toestel is aangesloten op de router. De router heeft een verbinding met het internet (→ [pagina 12](#)).

- ▶ Druk op het midden van de navigatietoets  of op de rechter displaytoets **Ja** om de VoIP-wizard te starten.



In het display wordt informatie over de VoIP-wizard weergegeven.

- ▶ Druk op de onderkant van de navigatietoets  om door te bladeren.

- ▶ Druk op de displaytoets **OK** om door te gaan.



In het display wordt een lijst met alle mogelijke VoIP-verbindingen weergegeven (IP 1 tot IP 6). Reeds geconfigureerde VoIP-verbindingen zijn gemarkeerd met  .

- ▶ Druk eventueel op de onderkant van de navigatietoets  om een verbinding te selecteren.
- ▶ Druk op de displaytoets **OK** om door te gaan.

## De eerste stappen

De volgende melding verschijnt:



U heeft van uw VoIP-provider een **aanmeldnaam/wachtwoord** en eventueel een gebruikersnaam ontvangen:

- ▶ Druk op de toets onder de display-melding **Nee**.
- ▶ Voor meer informatie zie paragraaf: "**Gegevens van de VoIP-provider downloaden**" → **pagina 22**.

U heeft van uw VoIP-provider een **autoconfiguratiescode** (activation code) ontvangen:

- ▶ Druk op de toets onder de display-melding **Ja**.
- ▶ Voor meer informatie zie paragraaf: "**Auto-configuratiecode invoeren**" → **pagina 21**.

**Geen verbinding met internet:**

om uw toestel bij uw VoIP-provider te registreren, heeft de telefoon een verbinding met internet nodig. Als er geen verbinding tot stand kan worden gebracht, wordt een van de volgende meldingen weergegeven:

- ◆ Als de telefoon geen verbinding kan maken met de router, dan wordt de melding **IP-adres nietbeschikbaar** weergegeven.

Controleer de stekkerverbinding tussen router en basisstation en controleer de instellingen van de router.

Voor uw toestel is bij levering het dynamisch toewijzen van IP-adressen ingesteld. Om ervoor te zorgen dat de router uw toestel "herkent", dient ook op de router de dynamische toewijzing van IP-adressen ingeschakeld te zijn, d.w.z. de DHCP-server van de router dient ingeschakeld te zijn.

Als de DHCP-server van de router niet geactiveerd kan/moet worden, dient u een IP-adres aan het toestel toe te wijzen (→ [pagina 80](#)).

- ◆ Als de telefoon geen verbinding kan maken met het internet, dan wordt de melding **Internetverbindingniet beschikbaar** weergegeven.

Wellicht is de IP-server tijdelijk niet beschikbaar. Probeer in dat geval de verbinding op een later tijdstip nogmaals tot stand te brengen.

Anders: Controleer de stekkerverbinding tussen router en modem of DSL-aansluiting en controleer de instellingen van de router.

- ▶ Druk op **OK**, de VoIP-wizard wordt beëindigd.

U moet de wizard dan op een later tijdstip via het menu oproepen om de IP-verbinding te configureren.

**Auto-configuratiecode invoeren**

- ▶ Voer de autoconfiguratiecode die u van uw provider heeft ontvangen via de toetsen in (max. 32 tekens).

- ▶ Druk op de toets onder de displaymelding **OK**.

Alle gegevens die voor VoIP-telefonie noodzakelijk zijn, worden rechtstreeks van het internet op uw toestel geladen.

Als alle gegevens met succes op het toestel zijn geladen, verschijnt in het display **Uw IP-account is aangemeld bij uw provider**.

## De eerste stappen

- ▶ Voor meer informatie zie paragraaf: "**2. Verbindingswizard**", pagina 25.

### Gegevens van de VoIP-provider downloaden

De verbindingswizard brengt een verbinding tot stand met de Gigaset-server op internet. De server bevat diverse profielen met algemene toegangsgegevens voor verschillende VoIP-providers. U kunt deze profielen downloaden.

Na korte tijd ziet u de volgende melding:



Er wordt een lijst met landen geladen.

- ▶ Druk net zo vaak onder of boven op de navigatietoets (↕) tot in het display het land is geselecteerd waarin u het toestel wilt gebruiken.
- ▶ Druk op de toets onder de displaymelding **OK** om uw keuze te bevestigen.



Er wordt een lijst met VoIP-providers weergegeven waarvoor op de configuratieserver een profiel met algemene toegangsgegevens is opgeslagen.

- ▶ Druk net zo vaak op de boven- of onderkant van de navigatietoets (↕) tot op het display uw VoIP-provider wordt gemarkeerd.
- ▶ Druk op de toets onder de displaymelding **OK** om uw keuze te bevestigen.

De algemene toegangsgegevens van uw VoIP-provider worden gedownload en in het telefoontoestel opgeslagen.

### U kunt de gegevens van uw provider niet downloaden

Als uw VoIP-provider niet in de lijst staat, d.w.z. zijn algemene gegevens worden niet voor download aangeboden, dan moet u de VoIP-wizard afbreken:

- ▶ Druk net zo vaak **kort** op de verbreektoets  tot in het display weer **Wizard afsluiten?** wordt weergegeven. Druk daarna op de displaytoets **Ja**.

Vervolgens kunt u de volgende stappen van de installatiewizard uitvoeren.

De noodzakelijke instellingen voor de VoIP-provider en uw IP-account dient u dan via de webconfigurator in te stellen. De algemene providergegevens krijgt u van uw VoIP-provider.

Het toewijzen van de VoIP-verbinding als uitgaande/ inkomende lijn kunt u op een later tijdstip wijzigen via het telefoonmenu of de webconfigurator.

### Gebruikergegevens van uw VoIP-account invoeren.

U wordt nu gevraagd uw persoonlijke toegangsgegevens voor uw VoIP-account in te voeren.

Dit zijn (afhankelijk van de provider):

- ◆ **Verificatie Naam, Wachtwoord, Gebruikersnaam**

#### Let op ...

... bij het invoeren van de toegangsgegevens op het juiste gebruik van hoofdletters en kleine letters!

Om tijdens het invoeren te wisselen tussen hoofdletters, kleine letters en cijfers drukt u op toets  (eventueel meerdere keren). De instelling van hoofdletters, kleine letters of cijfers wordt op het display weergegeven.

Verkeerd ingevoerde tekens kunt u wissen met de linker displaytoets onder . Het teken dat zich links van de cursor bevindt, wordt gewist.

Met de navigatietoets  kunt u binnen het invoerveld bladeren (links/rechts indrukken).



- ▶ Geef met de cijfertoetsen de aanmeldnaam in die u van uw VoIP-provider heeft gekregen.

- ▶ Druk op de toets onder de displaymelding .

## De eerste stappen



▶ Voer via de toetsen uw wachtwoord in.

▶ Druk op de toets onder de displaymelding **OK**.



▶ Geef met de toetsen de gebruikersnaam in die u van uw VoIP-provider heeft gekregen.

▶ Druk op de toets onder de displaymelding **OK**.



Zodra u alle noodzakelijke gegevens heeft ingevoerd, probeert de VoIP-wizard de telefoon aan te melden bij de VoIP-provider.

Nadat het aanmelden is gelukt, wordt in het display de melding "**Uw IP-account is aangemeld bij uw provider**" weergegeven.

De verbindingswizard wordt gestart.



## 2. Verbindingswizard

Met de verbindingswizard kunt u de van tevoren geconfigureerde verbindingen (→ **pagina 18**) toewijzen aan de interne deelnemers als inkomende en eventueel als uitgaande lijn. Interne deelnemers zijn de aangemelde handsets.

- ◆ **Inkomende lijnen** zijn de telefoonnummers (verbindingen) waarmee u kunt worden opgebeld. Inkomende gesprekken worden alleen doorgestuurd naar de interne deelnemers (toestellen) waaraan de bijbehorende verbinding als inkomende lijn is toegewezen.
- ◆ **Uitgaande lijnen** zijn de telefoonnummers die worden doorgestuurd naar de opgebeldde deelnemer. De uitgaande lijnen worden gebruikt om uw gesprekskosten bij uw netwerkprovider af te rekenen. U kunt aan elke interne deelnemer een telefoonnummer resp. de bijbehorende verbinding vast toewijzen als uitgaande lijn.
- ◆ Elke verbinding (telefoonnummer) van uw telefoon kan zowel uitgaande als inkomende lijn zijn. U kunt aan elke verbinding meerdere interne deelnemers als uitgaande en/of inkomende lijnen toewijzen.

### Standaardtoewijzing

Bij het aanmelden/in gebruik nemen worden alle geconfigureerde verbindingen aan de handsets toegewezen als inkomende lijnen.

De eerste geconfigureerde VoIP-verbinding is als uitgaande lijn toegewezen aan de handset.

### Verbindingswizard starten

a.



- ▶ Druk op displaytoets **Ja** als u de instelling voor de uitgaande en inkomende lijnen van **de handset** met de interne naam **INT1** wilt wijzigen.
- ▶ Druk op de displaytoets **Nee** als u de instelling voor deze handset niet wilt wijzigen.

## De eerste stappen

b.



Er wordt een lijst weergegeven met de actueel toegewezen inkomende lijnen.

U moet eventueel op de onderzijde van de navigatietoets  drukken om door de lijst te bladeren.

- ▶ Druk op de displaytoets **Wijzigen** als u de selectie voor de inkomende lijn wilt wijzigen.
- ▶ Druk op de displaytoets **OK** als u de instelling niet wilt wijzigen.

Als u op **OK** drukt, worden de volgende stappen overgeslagen. De procedure gaat verder bij → **d.**

Als u op **Wijzigen** drukt, wordt de volgende informatie weergegeven:

c.



Als er op de handset geen oproepen voor de VoIP-verbinding IP1 moeten worden gesignaleerd:

- ▶ Druk **rechts** op de navigatietoets  om **Nee** in te stellen.

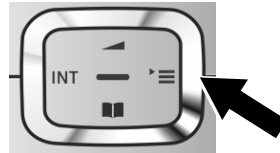

Ter controle wordt in het display de geactualiseerde lijst met inkomende lijnen nog een keer weergegeven.

Druk op de displaytoets **OK** om de toewijzing te bevestigen.

d.



De uitgaande lijn die momenteel voor de handset is ingesteld, wordt weergegeven: **IP1**.

- ▶ Druk op de displaytoets **OK** als u de instelling niet wilt wijzigen. De volgende stap wordt overgeslagen.
- ▶ Druk op de displaytoets **Wijzigen** als u de instelling wilt wijzigen.

e.



Als de handset via een andere verbinding/ telefoonnummer moet bellen:

- ▶ Druk net zo vaak **rechts** op de navigatietoets  tot de gewenste verbinding wordt weergegeven (in het voorbeeld **IP3**).

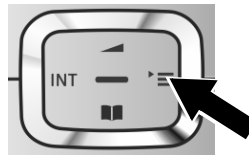

- ▶ Druk op de displaytoets **Opslaan** om de instellingen op te slaan.

In plaats van een verbinding kunt u ook **Kies bij elke opr.** selecteren. Dan kunt u voor deze handset bij elke oproep de verbinding selecteren waarmee het gesprek tot stand moet worden gebracht.

Als er al andere handsets op het basisstation zijn aangemeld, wordt u nu gevraagd de inkomende en uitgaande lijnen voor de handsets toe te wijzen. Op het display wordt het volgende weergegeven:

#### Verbindingen toewijzen aan handset ?

- ▶ Voor de stappen **a.** tot **e.** voor elke aangemelde handset uit.



Nadat alle instellingen zijn ingevoerd, wordt kort de volgende informatie op het display weergegeven.

## Installatie afsluiten

De handset schakelt over naar het menu **Telefonie**.

## Displaymeldingen

◆ Draadloos contact tussen basisstation en handset:

- hoog tot laag:
- geen ontvangst: (rood)

Kleur **groen**: Eco-modus ingeschakeld

◆ Laadniveau van de batterijen:

- (leeg tot vol)
- knippert **rood**: Batterijen bijna leeg
- (laadproces)

◆ INT 1

Interne naam van de handset



### Let op

Om uw toestel en zijn systeeminstellingen tegen onbevoegde toegang te beveiligen, kunt u een cijfercode van vier cijfers invoeren, die alleen aan u bekend is - de systeem-PIN. Deze dient u o.a. in te voeren voordat u handsets kunt aan- en afmelden of de VoIP- en LAN-instellingen van uw toestel kunt wijzigen.

Bij levering is als PIN 0000 (4 x nul) ingesteld.

Hoe u de PIN wijzigt, → [pagina 79](#).

## Datum en tijd

U kunt de datum en tijd op twee verschillende manieren instellen:

- ◆ Bij levering is uw telefoon zo ingesteld, dat hij de datum en tijd overneemt van een tijdserver op het internet. Een voorwaarde hiervoor is, dat de telefoon een verbinding heeft met internet.

De synchronisatie met een tijdserver kunt u in- en uitschakelen met de webconfigurator (→ **pagina 108**).

- ◆ U kunt de datum en tijd ook handmatig instellen via het menu van een van de aangeelde handsets (→ **pagina 77**).

Datum en tijd moeten zijn ingesteld om bijvoorbeeld bij inkomende oproepen de juiste tijd te kunnen weergeven.

## Het toestel aan uw voorkeuren aanpassen

Nadat u uw telefoon in bedrijf heeft genomen, kunt u het toestel aan uw eigen voorkeuren aanpassen. Gebruik het onderstaande overzicht om de belangrijkste thema's snel te vinden.

### Informatie over ...

### ... vindt u hier.

Extern bellen en oproepen beantwoorden



[pagina 35](#)

Eigen regionummer in het toestel opslaan.



[pagina 80](#)

Eco-modus instellen



[pagina 68](#)

Telefoon gebruiken achter een telefooncentrale



[pagina 88](#)

Gigaset-handsets op het basisstation aanmelden



[pagina 70](#)

Online-telefoonboeken gebruiken



[pagina 48](#)

Overige VoIP-accounts invoeren



[pagina 82](#)

Telefoon instellen met de webconfigurator



[pagina 89](#)



Mocht u bij het gebruik van uw toestel vragen hebben, lees dan de tips voor het verhelpen van problemen ( → [pagina 113](#)) of neem contact op met de Klantenservice ( → [pagina 113](#)).

## Weergave van de bedieningsstappen in de gebruiksaanwijzing

De bedieningsstappen worden verkort weergegeven aan de hand van een handset Giga-set C610H.

### Voorbeeld:

De weergave:

 →  → Eco-modus → Eco-modus+ (☑ = aan)

betekent:

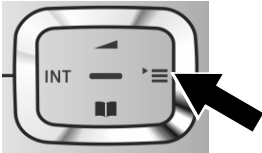

- ▶ Druk **rechts** op de navigatietoets  om het hoofdmenu te openen.



- ▶ Navigeer met de navigatietoets naar rechts, links, boven en onder  tot het submenu **Instellingen** geselecteerd is.



- ▶ Druk op de displaytoets **OK** om uw keuze te bevestigen

- ▶ Druk op de onderzijde van de navigatietoets  tot in het display de menu-optie **Eco-modus** verschijnt.

- ▶ Druk op de displaytoets **OK** om uw keuze te bevestigen

## De eerste stappen



- ▶ Druk op de onderzijde van de navigatie-toets  tot in het display de menu-optie **Eco-modus+** verschijnt.

- ▶ Druk op de displaytoets **Wijzigen** om de functie in of uit te schakelen.

De wijziging wordt direct overgenomen en hoeft niet te worden bevestigd.



- ▶ Druk op de toets onder de displaymelding **Terug** om terug te keren naar het vorige menuniveau.

of

- ▶ Druk **lang** op de verbreektoets  om terug te keren naar de ruststand.



# Menu-overzicht

U kunt de basisfuncties van uw Gigaset N510 IP PRO gebruiken met een aangemelde handset. Bij de handsets Gigaset SL610H PRO, C610H, SL78H, SL400H, S79H of S800H worden de basisfuncties ingevoegd in het menu van de handset, zoals hieronder weergegeven. Specifieke functies van de handset worden hier niet beschreven. Op die plaatsen wordt in de submenu's "... " vermeld. De beschrijving van de functies kan afwijken bij de afzonderlijke handsets.

Bij sommige Gigaset-handsets kunt u voor de menuweergave kiezen uit **Vereenvoudigd** (standaardmodus) en **Uitgebreid** (expertmodus). Menu-opties die alleen in de expertmodus ter beschikking staan, zijn gemarkeerd met het symbool .

**Hoofdmenu openen:** In de **ruststand** van de handset  indrukken:

## Messaging

E-mail
--------

→ [pagina 55](#)

## Voicemail

Berichten afspelen	Voicem: IP1
	:
	Voicemail: IP6

→ [pagina 65](#)

Voicemail	Voicem: IP1
	:
	Voicemail: IP6

→ [pagina 65](#)

Toets 1 instellen	Voicem: IP1
	:
	Voicemail: IP6

→ [pagina 65](#)

## Netdiensten

Doorschakelen	Interne lijn
	IP1
	:
	IP6

→ [pagina 43](#)

→ [pagina 43](#)

Wisselgesprek
---------------

→ [pagina 44](#)

Alle opr. anoniem
-------------------

→ [pagina 42](#)

Doorverbinden
---------------

→ [pagina 44](#)

## Infocenter

Alleen bij de handsets Gigaset SL610H PRO, SL78H, SL400H, S79H of S800H. → [pagina 60](#)

Bij de handset Gigaset C610H vindt u het Info Center in het menu **Extra functies**.

# Menu-overzicht



## Instellingen

Datum en tijd
Geluidsinstellingen
Registreren
Telefonie
Systeem
Eco-modus

...
Wachtmuziek
...
Handset afmelden
...
Netnummers
VoIP-wizard
Uitgaandelijn(en)
Inkomende lijn(en)
Netlijncode
...
Reset Basis
Herstart basis
Repeatermodus
Lokaal netwerk
Firmware updaten
Systeem-PIN
Eco-modus
Eco-modus+

INT 1 ... INT 6
INT 1 ... INT 6

- pagina 77
- pagina 80
- pagina 71
- pagina 80
- pagina 83
- pagina 84
- pagina 88
- pagina 86
- pagina 86
- pagina 85
- pagina 80
- pagina 84
- pagina 79
- pagina 68
- pagina 68
- pagina 48



## Contacten

Online-telefoonboek
---------------------

# Telefoneren

U kunt telefoneren met een van de Gigaset-handsets die op uw basisstation zijn aangemeld.

## Let op

U kunt met uw basisstation maximaal vier externe gesprekken tegelijk voeren.

## Extern bellen

Voor een externe oproep moet u één van de verbindingen van de telefoon configureren als uitgaande lijn. U kunt kiezen uit de volgende opties:

- ◆ U wijst aan de handset een verbinding vast toe als uitgaande lijn ( → **pagina 83**).  
Via displaytoets kan eventueel een "alternatieve verbinding" worden gebruikt ( → **pagina 78**).
- ◆ U laat de handset bij elke oproep een uitgaande lijn kiezen.

### Vast toegewezen uitgaande lijn

#### Voorwaarde:

Aan de handset is een verbinding vast toegewezen als uitgaande lijn ( → **pagina 83**).



Nummer invoeren en de verbindingstoets indrukken. Het nummer wordt gekozen.

Of:



**Lang** indrukken. Er verschijnt een lijst met verbindingen van uw toestel.





Verbinding selecteren.



Displaytoets of het midden van de navigatietoets indrukken.



Nummer invoeren. Het nummer wordt ongeveer 3,5 seconden na het invoeren van het laatste cijfer gekozen.

In plaats van de verbindingstoets  kunt u ook de handsfreetoets  van de handset indrukken om handsfree te telefoneren.

In deze gebruiksaanwijzing wordt in dit verband alleen de beschrijving "verbindingstoets  indrukken" gebruikt.

In het display worden het gekozen nummer en de gebruikte uitgaande lijn weergegeven (bijvoorbeeld **via IP2**). Indien aanwezig, wordt de naam van de verbinding weergegeven die u heeft opgegeven. Anders wordt de standaardnaam weergegeven.

## Let op

Als u via VoIP naar een nummer in het vaste telefoonnet belt, dient u eventueel ook bij lokale gesprekken het regionummer mee te kiezen (afhankelijk van uw provider). Om te voorkomen dat u uw eigen regionummer telkens moet invoeren, kunt u het regionummer definiëren in de configuratie en de optie **Regionummer voor lokale gesprekken via VoIP voorkeuren** inschakelen (zie webconfigurator, → **pagina 105**).

### Verbinding selecteren bij elke oproep

**Voorwaarde:** Aan de handset is in plaats van een uitgaande lijn de optie "Kies bij elke opr." toegewezen (→ [pagina 83](#)).



Nummer invoeren en de verbindingstoets indrukken. Een lijst met alle verbindingen van de telefoon wordt weergegeven.



Verbinding selecteren.

Kiezen



Displaytoets of het midden van de navigatietoets indrukken.

Als voor het gekozen nummer een kiesregel is gedefinieerd (→ [pagina 104](#)), wordt de uitgaande lijn gebruikt die in de kiesregel is gedefinieerd.

#### Opmerkinge

- ◆ Met de verbreekttoets  kunt u het kiezen annuleren.
- ◆ Tijdens het gesprek wordt de gespreksduur weergegeven.
- ◆ Door te kiezen met de telefoonboeken of de bellers- en nummerherhalingslijsten van de handset hoeft u nummers niet telkens opnieuw in te voeren.
- ◆ Als u handsets op uw basisstation heeft aangemeld, kunt u gratis **intern** telefoneren ([pagina 73](#)).

### Alternatieve verbinding /verbindingslijst op displaytoets gebruiken

**Voorwaarde:** U heeft een "Alternatieve verbinding" resp. de lijst met alle geconfigureerde verbindingen geprogrammeerd onder een displaytoets van de handset (→ [pagina 78](#)).

Kies verb

Displaytoets indrukken.



Verbinding selecteren.



Kiezen

De verbindingstoets of de displaytoets indrukken.





Nummer invoeren. Het nummer wordt ongeveer 3,5 seconden na het invoeren van het laatste cijfer gekozen.

Een kiesregel die voor het gekozen nummer is gedefinieerd (→ [pagina 104](#)), wordt genegeerd. Er wordt altijd de geselecteerde uitgaande lijn gebruikt.

## IP-adres kiezen (afhankelijk van de provider:)

U kunt in plaats van een telefoonnummer ook een IP-adres kiezen.

- ▶ Sterretje-toets  indrukken om de cijferblokken in het IP-adres van elkaar te scheiden (bijvoorbeeld. 149\*246\*122\*28).
- ▶ Eventueel hekje-toets  indrukken om het SIP-poortnummer van uw gesprekspartner aan het IP-adres toe te voegen (bijv. 149\*246\*122\*28#5060).

Als uw VoIP-provider het kiezen van IP-adressen niet ondersteunt, wordt elk onderdeel van het adres geïnterpreteerd als normaal telefoonnummer.

## Weergave van het telefoonnummer van de opgebelde deelnemer (COLP)

### Voorwaarden:

- ◆ Uw netwerkprovider ondersteunt de functie COLP (**C**onnected **L**ine Identification **P**resentation). Zo nodig dient u deze functie bij uw provider aan te vragen (Informeert bij uw provider).
- ◆ De opgebelde deelnemer heeft COLR (**C**onnected **L**ine Identification **R**estriction) niet ingeschakeld.

Bij uitgaande oproepen wordt het telefoonnummer van de aansluiting die de oproep aanneemt in het display van uw handset weergegeven.

Het weergegeven telefoonnummer kan afwijken van het nummer dat u heeft gekozen. Voorbeelden:

- ◆ De opgebelde deelnemer heeft een oproepomleiding ingeschakeld.
- ◆ De oproep is door middel van oproepovername op een andere aansluiting van een telefooncentrale aangenomen.

Als er voor dit nummer een vermelding in het telefoonboek is opgeslagen, wordt de bijbehorende naam in het display weergegeven.

### Let op

- ◆ Ook bij wisselgesprekken, conferentieschakelingen en bij ruggespraak wordt in plaats van het gekozen nummer het nummer van de bereikte aansluiting (of de bijbehorende naam) weergegeven.
- ◆ Bij overnemen van het telefoonnummer in het telefoonboek en in de nummerherhalingslijst wordt het gekozen nummer (niet het weergegeven nummer) overgenomen.

## Gesprek beëindigen



Verbreektoets indrukken.

## Oproep beantwoorden

Een inkomende oproep wordt op drie manieren op een Gigaset-handset gesignaleerd: door een belsignaal, een melding in het display en het knipperen van de verbindingstoets .

### Let op



Er worden alleen oproepen aan de uitgaande lijnen gesignaleerd die zijn toegewezen aan uw handset (→ [pagina 84](#)).

Als er op uw basisstation VoIP-lijnen zijn geconfigureerd, dan geldt het volgende:

- ◆ Als u op uw telefoon geen inkomende lijnen heeft toegewezen, worden alle inkomende oproepen op alle aangemelde handsets gesignaleerd.
- ◆ Als u de verbindingen wel heeft toegewezen, maar daarbij een verbinding niet aan een handset als inkomende lijn heeft toegewezen, worden oproepen aan deze verbinding niet gesignaleerd.

Als een oproep aan geen van de verbindingen van de telefoon kan worden toegewezen, wordt deze oproep op alle handsets gesignaleerd.

U kunt de oproep op de volgende manieren met de handset beantwoorden:

- ▶ Verbindingstoets  indrukken.
- ▶ De handsfree-toets  indrukken.
- ▶ Als u het belsignaal storend vindt, drukt u de displaytoets **Stil** in. U kunt de oproep beantwoorden zolang deze in het display wordt weergegeven.

Als u op de verbreekttoets  drukt, wordt een oproep geweigerd.

## NummerWeergave

Bij een oproep wordt het nummer of de naam van de beller in het display weergegeven. Voorwaarden:

- ◆ De netwerkaanbieder ondersteunt CLIP, CLI en CNIP.
  - CLI (Calling Line Identification): nummer van de beller wordt meegestuurd.
  - CLIP (Calling Line Identification Presentation): nummer van de beller wordt weergegeven.
  - CNIP (Calling Name Identification Presentation): naam van de beller wordt weergegeven.
- ◆ U heeft bij de netwerkaanbieder NummerWeergave (CLIP) of NaamWeergave (CNIP) aangevraagd.
- ◆ De beller heeft bij de netwerkaanbieder CLI niet laten onderdrukken.

## Oproepweergave

Als het nummer van de beller is opgeslagen in het telefoonboek van de handset, wordt zijn of haar naam weergegeven.

Aan de hand van de displaymelding kunt u zien, aan welke inkomende lijn de oproep is gericht.

voorbeeld van weergave:

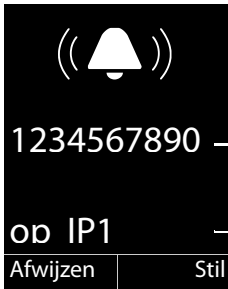

Handset Gigaset SL610H PRO  
naar Gigaset N510 IP PRO

1 Nummer of naam van de beller

2 Inkomende lijn: geeft aan welk van uw telefoonnummers de beller heeft gekozen. De naam die u bij de configuratie heeft ingesteld wordt weergegeven of de standaardnaam (IP1 tot IP6).

In plaats van het nummer wordt het volgende weergegeven:

- ◆ **Extern**, als er geen nummer is meegestuurd.

### Overnemen van de naam uit het online-telefoonboek

U kunt in plaats van het nummer van de beller ook de naam van de beller laten weergegeven waarmee hij is opgeslagen in het online-telefoonboek.

#### Voorwaarden:

- ◆ De aanbieder van het online-telefoonboek dat u op uw toestel gebruikt, ondersteunt deze functie.
- ◆ U heeft de weergave van de naam van de beller met de webconfigurator ingeschakeld.
- ◆ De beller heeft het meesturen van het telefoonnummer aangevraagd en niet onderdrukt.
- ◆ Uw toestel heeft een verbinding met internet.
- ◆ Het telefoonnummer van de beller is niet in het lokale telefoonboek van de handset opgeslagen.

### Weergave in het display bij CNIP

Als u beschikt over NaamWeergave, wordt de naam (plaats) weergegeven die voor dit nummer bij de netwerkaanbieder is geregistreerd. Als het nummer van de beller is opgeslagen in uw telefoonboek, wordt in plaats daarvan de vermelding in het telefoonboek weergegeven.

voorbeeld van weergave:

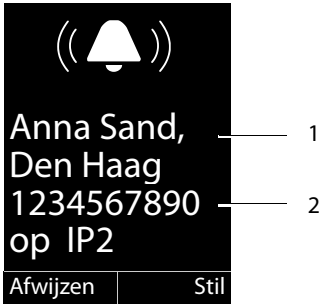

1 Naam en plaats

2 Nummer van de beller

### Opmerkingen over NummerWeergave (CLIP)

Uw Gigaset-toestel is bij levering zo ingesteld dat het telefoonnummer van de beller in het display van de handset wordt weergegeven. U hoeft hiervoor zelf geen opties in te stellen op uw Gigaset-toestel.

#### Als het telefoonnummer toch niet wordt weergegeven, kan dit de volgende oorzaken hebben:

- ◆ U heeft CLIP niet aangevraagd bij de netwerkaanbieder of
- ◆ Uw telefoon is aangesloten via een telefooncentrale of router met geïntegreerde telefooncentrale (gateway) die niet alle gegevens doorgeeft.

#### Is uw telefoon aangesloten via een telefooncentrale/gateway?

Dit is het geval als zich tussen de telefoon en de aansluiting op het openbare telefoonnetwerk nog een ander apparaat bevindt, bijvoorbeeld een telecomcentrale, een gateway enz. In veel gevallen volstaat een reset:

- ▶ Trek de stekker van de telefooncentrale kort uit het stopcontact. Steek de stekker weer in het stopcontact en wacht tot het apparaat weer is opgestart.

#### Als het telefoonnummer nog steeds niet wordt weergegeven

- ▶ Controleer in de telefooncentrale de instellingen voor NummerWeergave (CLIP) en activeer zo nodig deze functie. Zoek hiervoor in de gebruiksaanwijzing van het apparaat naar CLIP (of een andere naam zoals NummerWeergave, telefoonnummer meesturen, weergave van beller, ...). Neem eventueel contact op met de fabrikant van de centrale.

Als dit ook niet tot succes leidt, is het mogelijk dat de netwerkaanbieder van dit telefoonnummer CLIP niet aanbiedt.



### Is NummerWeergave aangevraagd bij de netwerkaanbieder?

- ▶ Controleer of uw aanbieder NummerWeergave (CLIP) ondersteunt en of de functie is vrijgeschakeld. Neem eventueel contact op met de netwerkaanbieder.

Meer informatie over dit onderwerp vindt u op de homepage van Gigaset op: [www.gigaset.com/pro/wiki](http://www.gigaset.com/pro/wiki)

## Gigaset HDSP – Telefoneren met uitstekende geluidskwaliteit



Uw Gigaset telefoon ondersteunt de breedband-codec G.722. Met deze codec kunt u telefoneren met glasheldere geluidskwaliteit (High Definition Sound Performance).

Als u breedband-handsets op uw basisstation aanmeldt, worden interne gesprekken tussen deze handsets eveneens via breedband gevoerd.

Voorwaarden voor breedbandverbindingen via uw basisstation zijn:

#### ◆ Bij interne gesprekken:

De betreffende handsets zijn geschikt voor breedbandcommunicatie, d.w.z. beide ondersteunen de codec G.722.

#### ◆ Bij externe gesprekken via VoIP:

- U voert het gesprek met een handset die geschikt is voor breedband.
- U heeft de codec G.722 voor uitgaande oproepen gekozen.
- Uw VoIP-provider ondersteunt breedbandverbindingen.
- Het toestel van uw gesprekspartner ondersteunt de codec G.722 en accepteert het tot stand brengen van breedbandverbindingen.

## Telefoneren met netwerkdiensten

---

Netwerkdiensten zijn functies die door de netwerkaanbieder worden aangeboden.

### Let op:

- ◆ Sommige instellingen kunnen niet gelijktijdig via meerdere handsets worden ingevoerd. U hoort dan een negatieve bevestigingstoon.
- ◆ Sommige netwerkdiensten kunt u alleen gebruiken als u ze bij de provider hebt aangevraagd (eventueel tegen extra kosten).
- ▶ **Neem bij problemen contact op met uw netwerkaanbieder.**

Hieronder wordt aan de hand van een Gigaset SL610H PRO handset beschreven hoe u de netdiensten op uw telefoon kunt instellen en gebruiken.

## Algemene instellingen voor alle oproepen

### Anoniem bellen - NummerWeergave onderdrukken

U kunt het meesturen van uw telefoonnummer onderdrukken (CLIR = Calling Line Identification Restriction). Uw telefoonnummer wordt dan niet bij uw gesprekspartner weergegeven. U belt dus anoniem.

#### Voorwaarde:

Anonieme oproepen via VoIP-verbindingen zijn alleen mogelijk als de provider de functie "Anoniem bellen" ondersteunt. Eventueel dient u de functie bij de providers van uw VoIP-verbindingen in te schakelen.

### "Anoniem bellen" voor alle oproepen in-/uitschakelen

U kunt het onderdrukken van NummerWeergave voor alle verbindingen van uw toestel permanent in- of uitschakelen.

Als de functie is ingeschakeld, wordt het nummer bij alle oproepen onderdrukt. Het onderdrukken van het nummer is voor alle aangemelde handsets ingeschakeld.

 →  **Netdiensten**

#### Alle opr. anoniem

Selecteren en **Wijzigen** indrukken (☑ = aan).

## Algemene oproepdoorschakeling (Oproepomleiding)

Er wordt verschil gemaakt tussen

- ◆ de interne oproepdoorschakeling en
- ◆ de oproepdoorschakeling naar een extern nummer

### Oproepdoorschakeling naar een externe aansluiting (VoIP)

Met de functie Oproepdoorschakeling worden oproepen doorgeschakeld naar een andere externe aansluiting. U kunt een oproepdoorschakeling specifiek voor een verbinding configureren, d.w.z. voor elke verbinding die als inkomende lijn aan de handset is toegewezen.

**Voorwaarde:** De VoIP-provider ondersteunt de oproepdoorschakeling.

 →  **Netdiensten** → **Doorschakelen**

Er wordt een lijst met geconfigureerde en geactiveerde inkomende lijnen van uw toestel en **Interne lijn** weergegeven.

- ▶ Selecteer de inkomende lijn waarvoor u een oproepdoorschakeling wilt in- of uitschakelen, en druk op **OK**.
- ▶ Gegevens in meerdere regels wijzigen:

#### Status

Oproepdoorschakeling in-/uitschakelen.

#### Naar tel.nr.

nummer invoeren waarnaar moet worden doorgeschakeld. U kunt voor elke verbinding een ander nummer uit het vaste net, een VoIP-nummer of een mobiel nummer aangeven.

#### Bij

**Alle / Bezet / Geen antwoord** selecteren.

**Alle:** Oproepen worden direct doorgeschakeld, d.w.z. op uw telefoon worden geen oproepen voor deze verbinding meer signaleerd.

**Geen antwoord:** Oproepen worden doorgeschakeld als na meerdere belseignalen niet wordt opgenomen.

**Bezet:** Oproepen worden doorgeschakeld als uw toestel bezet is.

**Verstuur** Displaytoets indrukken.

### Interne oproepdoorschakeling

U kunt alle **externe** oproepen die op een inkomende lijn van uw handset binnenkomen, doorschakelen naar een andere handset.

 →  **Netdiensten** → **Doorschakelen**

**Interne lijn** Selecteren en **OK** indrukken.

- ▶ Gegevens in meerdere regels wijzigen:

#### Inschakelen

Oproepdoorschakeling in-/uitschakelen.

#### Naar handset

Interne deelnemer selecteren..

**Geen handset** wordt weergegeven als er nog een interne doorschakeling is ingesteld of als de eerdere aangemelde handset niet meer aangemeld is.

### Oproepbeantw.

Als de oproep niet direct, maar met vertraging moet worden doorgeschakeld, dan kunt u hier de vertraging instellen, (**Geen, 10 sec., 20 sec. of 30 sec.**). Als u **Geen** selecteert, dan wordt de oproep niet op de handset gesignaleerd, maar direct doorgeschakeld.

**Opslaan** Displaytoets indrukken.

De interne oproepomleiding bestaat maar uit één niveau, d.w.z. als oproepen voor de handset naar een handset worden doorgeschakeld (bijvoorbeeld INT1) waarop eveneens een oproepdoorschakeling is geactiveerd (bijvoorbeeld naar INT2), dan wordt deze tweede oproepomleiding niet uitgevoerd. De oproepen worden gesignaleerd op handset INT1.

### Opmerkingen

- ◆ Een oproep voor de handset die wordt doorgeschakeld, wordt opgenomen in de bellerslijsten.
- ◆ Als een oproep voor een inkomende lijn die alleen aan de handset is toegewezen, wordt doorgeschakeld naar een handset die niet bereikbaar is (de handset is bijvoorbeeld uitgeschakeld), dan wordt de oproep na een korte tijd geweigerd.

## Wisselgesprek bij externe gesprekken in-/uitschakelen

Als deze functie is ingeschakeld, hoort u tijdens een **extern** gesprek een attentietoon die aangeeft, dat een externe deelnemer u probeert te bereiken. Als u over NummerWeergave beschikt, wordt het nummer of de telefoonboekvermelding van deze deelnemer in het display weergegeven. De beller hoort het vrijsignaal.

Als de functie Wisselgesprek is uitgeschakeld, hoort de beller de bezettoon als u al een telefoongesprek voert en uw toestel als enige aan deze verbinding is toegewezen.

### Aankloppen in-/uitschakelen

**Voorwaarde voor gesprekken via VoIP:** Op uw toestel zijn maximaal vier parallelle VoIP-gesprekken mogelijk (standaardinstelling; de instelling kan via de webconfigurator worden gewijzigd)

 →  **Netdiensten** → **Wisselgesprek**

**Status** **Aan / Uit** selecteren om de functie Wisselgesprek in of uit te schakelen.

▶ Displaytoets **Verstuur** indrukken.

De functie Wisselgesprek wordt voor alle verbindingen van de telefoon en voor alle aangemelde handsets in- of uitgeschakeld

### Gesprek doorverbinden in-/uitschakelen – ECT (Explicit Call Transfer)

Als de functie **Doorverbinden** is ingeschakeld, dan kunt u twee externe gesprekspartners van een VoIP-verbinding met elkaar verbinden door op de verbreektstoets  te drukken (→ **pagina 46**). Een voorwaarde hiervoor is een bestaand extern gesprek via een van uw VoIP-verbindingen. U start een extern ruggespraakgesprek.

U kunt deze functie via de handset in-/uitschakelen.

 →  **Netdiensten**

**Doorverbinden** Selecteren en **Wijzigen** indrukken (☑ = aan).

**Let op**

Voor het doorverbinden van een gesprek naar een VoIP-verbinding kunt u met de webconfigurator overige instellingen invoeren (→ [pagina 106](#)).

## Instellingen tijdens een extern gesprek

**Let op**

Onderstaande diensten staan alleen ter beschikking als u parallelle IP-verbindingen heeft toegestaan.

### Wisselgesprek (aankloppen) beantwoorden

U voert een extern gesprek en u hoort het geluidssignaal.

**Opnemen** Displaytoets indrukken.

Nadat u het tweede gesprek heeft beantwoord, kunt u tussen beide gesprekken heen en weer schakelen ("**Wisselgesprek**" → [pagina 46](#)) of met beide gesprekspartner tegelijkertijd spreken ("**Conferentie**" → [pagina 47](#)).

**Opmerkingen**

- ◆ Als NummerWeergave niet is ingeschakeld, hoort u alleen een attentiesignaal bij een inkomend wisselgesprek.
- ◆ Een interne oproep die als wisselgesprek binnenkomt, wordt weergegeven in het display. U kunt de interne oproep niet aannemen of weigeren.
- ◆ Hoe u een extern wisselgesprek tijdens een intern gesprek beantwoordt, → [pagina 74](#).



### Wisselgesprek afwijzen

U hoort het geluidssignaal, maar wilt niet met de beller spreken.

**Afwijzen** Displaytoets indrukken.

De aankloppende deelnemer hoort de bezettoon.

**Let op**

U kunt ook op de verbreektoets  drukken om het actuele gesprek te beëindigen en vervolgens de verbindingstoets  indrukken om de tweede oproep te beantwoorden.

### Ruggespraak (extern)

U kunt een tweede, externe deelnemer bellen. Het eerste gesprek wordt in de wachtstand gezet.

Tijdens een extern gesprek:

**Rug.spr.**

Displaytoets indrukken.

Het huidige gesprek wordt in de wachtstand gezet. De gesprekspartner hoort een meldtekst. resp. een wachtmuziek.



Telefoonnummer van de tweede deelnemer invoeren.

Het telefoonnummer wordt gekozen. U wordt met de tweede deelnemer verbonden.

Als deze zich niet meldt, drukt u op de displaytoets **Einde** om terug te keren naar de eerste gesprekspartner.

Het ruggespraakgesprek wordt via dezelfde uitgaande lijn tot stand gebracht als het eerste gesprek.

#### Let op

Het telefoonnummer van de tweede gesprekspartner kunt u ook overnemen uit het telefoonboek, de nummerherhalingslijst of uit de bellerslijst van de handset.

### Ruggespraak annuleren

**Opties** → **Einde gesprek**

U bent weer verbonden met de eerste deelnemer.

U kunt de ruggespraak ook beëindigen door de verbreekttoets  in te drukken. De verbinding wordt kort verbroken en u ontvangt een heroproep. Na het opnemen van de hoorn bent u weer verbonden met de eerste gesprekspartner.

**Voorwaarde:** Gesprek doorverbinden door het neerleggen van de hoorn is niet ingeschakeld ("ECT" → [pagina 44](#) en "Gesprek doorverbinden door neerleggen" → [pagina 106](#)).

### Wisselgesprek

U kunt afwisselend met twee gesprekspartners spreken (wisselgesprek).

**Voorwaarde:** U voert een extern gesprek en u heeft een tweede deelnemer opgebeld (ruggespraak) of u heeft een tweede gesprek beantwoord.

► Met  tussen de gesprekspartners wisselen.

De partner waarmee u momenteel spreekt, wordt in het display aangeduid met .

### Het huidige gesprek beëindigen

**Opties** → **Einde gesprek**

U bent weer verbonden met de wachtende deelnemer.

## Conferentie

U kunt tegelijkertijd met twee gesprekspartners spreken.

**Voorwaarde:** U voert een extern gesprek en u heeft een tweede deelnemer opgebeld (ruggespraak) of u heeft een tweede gesprek beantwoord.

- ▶ De displaytoets **Confer.** indrukken.

U en beide gesprekspartners (beiden aangeduid met ) kunnen elkaar horen en met elkaar spreken.

## Conferentie beëindigen

- ▶ De displaytoets **EindConf** indrukken.

U keert terug naar de status "Wisselgesprek". U bent weer verbonden met de deelnemer waarmee u de conferentie bent begonnen. U bent weer verbonden met de eerste deelnemer.

### Voorwaarde:

- ◆ Gesprek doorverbinden door het neerleggen van de hoorn is niet ingeschakeld ("ECT" → [pagina 44](#);  
VoIP: "Gesprek doorverbinden door neerleggen" → Webconfigurator).



Verbreekttoets indrukken om het gesprek met beide deelnemers te beëindigen.

Elk van uw gesprekspartners kan zijn deelname aan de conferentie beëindigen door de verbreekttoets in te drukken of de hoorn op te leggen.

## Gesprekken doorverbinden

### Gesprek doorverbinden naar een interne deelnemer

U voert een **extern** gesprek en wilt dit doorverbinden naar een andere handset.

- ▶ **Interne** ruggespraakverbinding tot stand brengen (→ [pagina 74](#)).



Verbreekttoets indrukken (ook voordat de deelnemer zich meldt) om het gesprek door te verbinden.

### Gesprek doorverbinden in-/uitschakelen – ECT (Explicit Call Transfer)

U voert een **extern** gesprek via een VoIP-verbinding en wilt het gesprek doorverbinden naar een andere externe deelnemer.

**Voorwaarde:** De functie wordt door de betreffende netwerkprovider ondersteund.

Als u voor VoIP de functie **Gesprek doorverbinden door neerleggen** met de webconfigurator heeft ingeschakeld (→ [pagina 106](#)).



Verbreekttoets indrukken (ook voordat de deelnemer zich meldt) om het gesprek door te verbinden.

## Telefoonboeken gebruiken

---

U kunt kiezen uit de volgende opties:

- ◆ het (lokale) telefoonboek van uw handset (zie gebruiksaanwijzing van de handset).
- ◆ openbaar online-telefoonboek en bedrijvengids
- ◆ persoonlijk online-telefoonboek ( → **pagina 52**)

### Online-telefoonboeken gebruiken

Afhankelijk van uw provider kunt u online-telefoonboeken gebruiken ("De Telefoongids" en bedrijvengids, bijvoorbeeld "De Bedrijvengids").

Welk online-telefoonboek in het internet u wilt gebruiken, kunt u met de webconfigurator instellen ( → **pagina 108**).

#### Disclaimer

Deze dienst is landspecifiek. Gigaset Communications GmbH biedt derhalve geen garanties voor de beschikbaarheid van deze dienst.  
Deze dienst kan op elk willekeurig moment worden beëindigd.

### Online-telefoonboek/Bedrijvengids openen

**Voorwaarde:** Uw handset bevindt zich in de ruststand.



**Lang** indrukken.

Een lijst met de online-telefoonboeken wordt geopend. De providerspecifieke namen worden weergegeven.



Online-telefoonboek of bedrijvengids in de lijst selecteren en op **OK** drukken.

Er wordt een verbinding tot stand gebracht met de Telefoongids of de Bedrijvengids.

Als er slechts één online-telefoonboek beschikbaar is, wordt de verbinding direct tot stand gebracht als u **lang** op de onderzijde van de navigatietoets  drukt.



## Vermelding zoeken

**Voorwaarde:** U heeft "De Telefoongids"/"De Bedrijvengids" geopend.

- ▶ Gegevens in meerdere regels invoeren:

**Achternaam:** (online-telefoonboek) of

**Trefwoord/Naam:** (bedrijvengids)

naam, deel van een naam of branche invoeren (max.30 tekens).

**Plaats:** Naam van de stad invoeren waar de gewenste deelnemer woont (max. 30 tekens).

Als u al eerder vermeldingen heeft opgezocht, worden de als laatste ingevoerde plaatsnamen weergegeven (maximaal 5).

U kunt een nieuwe naam invoeren of met  een van de weergegeven plaatsnamen selecteren en met **OK** bevestigen.

Of:

**Nummer:** Nummer invoeren (max. 30 tekens).

- ▶ Displaytoets **Zoeken** indrukken om de zoekactie te starten.

U dient of in **Achternaam** resp. **Trefwoord/Naam: en** in **Plaats** gegevens invoeren of in **Nummer**. Zoeken op nummer is alleen mogelijk als het gekozen online-telefoonboek het zoeken op nummer ondersteunt.

### Let op

Hoe u op de handset tekst invoert, wordt beschreven in de gebruiksaanwijzing van de handset.

Als er meerdere steden met de ingevoerde naam worden gevonden, verschijnt een lijst met gevonden namen:



Stad selecteren.

Als een stadsnaam langer is dan één regel, wordt hij afgekort. Met **Weergvn** kunt u dan de volledige naam laten weergeven.

Als er geen stad werd gevonden: Druk op **Wijzigen** als u de zoekcriteria wilt wijzigen. De gegevens voor **Trefwoord/Naam** en **Plaats** worden overgenomen en kunnen door u worden gewijzigd.

### Zoeken

Displaytoets indrukken om het zoeken op naam voort te zetten.

Als er geen deelnemer met de ingevoerde naam wordt gevonden, verschijnt een melding. U kunt kiezen uit de volgende opties:

- ▶ Displaytoets **Nieuw** indrukken om een nieuwe zoekactie te starten.

Of

- ▶ Displaytoets **Wijzigen** indrukken om de zoekcriteria te wijzigen. De ingevoerde naam en stad worden overgenomen en kunnen worden gewijzigd.

Als de trefferlijst te groot is, worden geen treffers weergegeven. Dit wordt met een melding aangegeven.

- ▶ Displaytoets **Verfijn** indrukken om een gedetailleerd zoekproces te starten (→ **pagina 51**).

Of

- ▶ afhankelijk van de provider: Als in het display het aantal treffers wordt weergegeven, kunt u ook de trefferlijst laten weergeven. Druk op de displaytoets **Weergvn**.

### Zoekresultaten (trefferlijst)

Het zoekresultaat wordt in de vorm van een lijst op het display weergegeven. Voorbeeld:



1. 1/50: Lopende nummer/aantal treffers (als het aantal treffers >99, wordt alleen het lopende nummer weergegeven).
2. Vier regels met naam, branche, telefoonnummer en adres van de deelnemer (evt. afgekort). Als er geen vast telefoonnummer beschikbaar is, wordt het mobiele telefoonnummer weergegeven (indien aanwezig).

U kunt kiezen uit de volgende opties:

- ▶ Met kunt u door de trefferlijst bladeren.
- ▶ Displaytoets **Weergvn** indrukken. Alle informatie van de vermelding (naam, eventueel branche, adres, telefoonnummer) wordt volledig weergegeven. Met kunt u door de trefferlijst bladeren.

Met **Opties** beschikt u over de volgende extra mogelijkheden:

#### Verfijnen

Zoekcriteria verfijnen en trefferlijst beperken ( → [pagina 51](#)).

#### Opnieuw zoeken

Nieuwe zoekactie starten.

#### Naar telefoonboek

Nummer overnemen in het lokale telefoonboek. Als de vermelding meerdere nummers bevat, wordt een lijst weergegeven waarin u een nummer kunt kiezen. Voor het geselecteerde nummer wordt een nieuwe vermelding aangemaakt. De achternaam wordt overgenomen in het veld **Achternaam** van het telefoonboek.

#### Naar privénettel.boek

Geselecteerde vermelding kopiëren naar het persoonlijke online-telefoonboek. Persoonlijk telefoonboek en online-telefoonboek moeten door dezelfde provider ter beschikking worden gesteld.

Afhankelijk van de provider kunt u de vermelding in het persoonlijk telefoonboek nog uitbreiden met een nickname.

## Deelnemer opbellen

**Voorwaarde:** Er wordt een trefferlijst weergegeven.

- ▶ Vermelding selecteren en verbindingstoets  indrukken.

Als de vermelding alleen uit een nummer bestaat, dan wordt dit gebeld.

Bevat de vermelding meerdere nummers, dan verschijnt er een lijst met deze nummers.

- ▶ Met  nummer selecteren en displaytoets **Kiezen** indrukken.

## Uitgebreide zoekactie starten

Met deze optie kunt u het aantal treffers van een vorige zoekactie met behulp van zoekcriteria (voornaam/straat) beperken.

**Voorwaarde:** het resultaat van een zoekactie wordt weergegeven (trefferlijst met meerdere vermeldingen of een melding vanwege een te groot aantal treffers).

**Verfijn** Displaytoets indrukken.

Of

**Opties** → **Verfijnen**

Selecteren en **OK** indrukken.

De zoekcriteria van de vorige zoekactie worden overgenomen en in de betreffende velden ingevoerd.

**Achternaam:** (online-telefoonboek) of

**Trefwoord/Naam:** (bedrijvengids)

Eventueel naam/branche wijzigen of gedeeltelijke naam aanvullen.

**Plaats:** Naam van de stad uit het vorige zoekproces wordt weergegeven (kan niet worden veranderd).

**Straat:** eventueel Straatnaam invoeren (max. 30 tekens).

**Voornaam:** (alleen in het online-telefoonboek)

Eventueel Voornaam invoeren (max. 30 tekens).

**Zoeken** Uitgebreide zoekactie starten.

## Persoonlijk online-adresboek gebruiken

Bij sommige providers is het mogelijk, een persoonlijk online-adres- en telefoonboek op internet aan te maken en te beheren.

Het grote voordeel van een online-telefoonboek is, dat u de vermeldingen vanuit elk willekeurig telefoontoestel of PC kunt oproepen, bijvoorbeeld uw VoIP-toestel op kantoor of uw PC in een hotel.

Het persoonlijk online-telefoonboek kunt u via uw handset gebruiken.

### Voorwaarden:

- ◆ Maak uw eigen online-telefoonboek aan via de webbrowser van uw PC.
- ◆ Desgewenst vermeldingen aanmaken en beheren in het online-telefoonboek met de webbrowser op uw PC.
- ◆ Activeer met de webconfigurator uw online-telefoonboek op uw telefoon. U dient met name de gebruikersnaam en het wachtwoord voor de toegang tot het online-telefoonboek op de telefoon op te slaan.

U heeft met elke aangemelde handset toegang tot het telefoonboek.

## Online-telefoonboek openen

**Voorwaarde:** Uw handset bevindt zich in de ruststand.

 **Lang** indrukken.



Een lijst met de (online-)telefoonboeken wordt geopend. Voor het persoonlijke online-telefoonboek wordt de naam van de provider weergegeven.

 Persoonlijke online-telefoonboek in de lijst selecteren en op **OK** drukken.

Uw persoonlijke online-telefoonboek wordt geopend.

### Let op

Als er naast uw persoonlijke online-telefoonboek geen ander online-telefoonboek beschikbaar is:

- ▶  **kort** indrukken. Uw persoonlijke online-telefoonboek wordt geopend.
- ▶  **lang** indrukken. Het lokale telefoonboek van de handset wordt geopend.

In het online-telefoonboek zijn de vermeldingen alfabetisch gesorteerd vanaf het eerste niet lege veld van de vermelding. Dat is meestal de nickname of de achternaam.

## Vermelding in het online-telefoonboek selecteren, weergeven, beheren

### Voorwaarde:

Het online-telefoonboek is geopend (zie hierboven).

- ▶ Blader met  naar de gewenste vermelding.

Of:

Voer de eerste letter van de naam in en blader eventueel met  naar de gewenste vermelding.

- ▶ Druk op de displaytoets **Weergvn**.

Het gedetailleerde overzicht met de volledige vermelding wordt geopend. U kunt met de navigatietoets  door de gegevens bladeren.

De volgende gegevens (indien aanwezig) worden weergegeven (volgorde is afhankelijk van de provider).

Nickname, naam, voornaam, telefoonnummer, mobiel nummer, VoIP-nummer, straat, huisnummer, postcode, stad, firmanaam, branche, verjaardag, e-mail.

### Overige functies gebruiken

**Opties** Displaytoets indrukken.

De volgende functies kunt u selecteren met :

#### Alias bewerken

U kunt de nickname van een vermelding wijzigen of wissen. Wijzigingen opslaan met

**Opslaan**.

#### Naar telefoonboek

Nummer overnemen in het lokale telefoonboek.

#### Let op

U kunt nummers uit een openbaar telefoonboek kopiëren naar uw eigen online-telefoonboek ( → [pagina 50](#)).

### Vermelding in het online-telefoonboek opvragen

**Voorwaarde:** U heeft het online-telefoonboek geopend.

 Vermelding selecteren (eventueel gedetailleerde weergave openen).

 Verbindingstoets indrukken.

Als de vermelding alleen uit een telefoonnummer bestaat, dan wordt dit gebeld.

Als de vermelding meerdere telefoonnummers bevat (bijvoorbeeld mobiel nummer en telefoonnummer), dan worden deze nummers eerst aangeboden.

 Nummer selecteren dat u wilt bellen.

**OK** Displaytoets indrukken.

Het geselecteerde telefoonnummer wordt gekozen.

### Lokaal telefoonboek kopiëren naar uw persoonlijke online-telefoonboek

U kunt vermeldingen uit het lokale telefoonboek met behulp van de webconfigurator in vCard-formaat in een vcf-bestand op de PC opslaan ( → webconfigurator op [pagina 109](#)).

Sommige providers bieden op hun webpagina's functies aan, waarmee u deze gegevens kunt kopiëren naar het online-telefoonboek.

## Kostenbewust telefoneren

---

Gebruik bij voorkeur het internet (VoIP) als u voordelig wilt bellen.

### Kiesregels definiëren

Voor oproepen naar het vaste telefoonnet of het mobiele net kunt u bovendien de kostencontrolefuncties van uw toestel gebruiken. Maak accounts aan bij verschillende VoIP-providers die gunstige tarieven voor gesprekken naar andere netwerken bieden. Voer in de configuratie van uw toestel – bijvoorbeeld voor bepaalde voorkiesnummers voor lokale, land- of mobiele netwerken – de gunstigste verbinding (account) in die bij het kiezen moeten worden gebruikt (→ webconfigurator, **Kiesregels** → **pagina 104**). Of definieer direct bij het kiezen de verbinding die moet worden gebruikt (verbinding selecteren bij elke oproep, → **pagina 36**).

### Gespreksduur weergeven

Bij alle externe gesprekken wordt de **duur** van het gesprek in het display weergegeven.

- ◆ tijdens het gesprek,
- ◆ tot ongeveer 3 seconden na het opleggen van de hoorn.



**Let op**

De daadwerkelijke gespreksduur kan enkele seconden afwijken van de weergegeven waarde.

## Email-notificaties

Uw toestel informeert u wanneer er nieuwe e-mailberichten in uw Inbox zijn aangekomen.

U kunt uw telefoon zodanig configureren, dat het periodiek een verbinding tot stand brengt met de Inbox-server en controleert, of er nieuwe berichten voor u zijn.

De ontvangst van nieuwe e-mailberichten wordt op de handset weergegeven. Bij de Gigaset SL610 PRO bijvoorbeeld klinkt een attentietoon, de berichtentoets  knippert en in het display in de ruststand wordt het symbool  weergegeven.

### Let op

Als er nieuwe e-mailberichten zijn, wordt na een druk op de berichtentoets  de lijst **E-mail** weergegeven.

Van elk e-mailbericht in de Inbox kunt u de afzender, de datum en tijd van ontvangst alsmede het onderwerp en de berichtentekst (evt. afgekort) laten weergeven (**→ pagina 56**).

Voorwaarde voor de weergave van e-mailberichten op de handset is dat u met de webconfigurator de naam van de Inbox-server en uw persoonlijke toegangsgegevens (accountnaam, wachtwoord) in de telefoon heeft opgeslagen (**→ pagina 108**).

Voorwaarde voor de weergave van nieuwe e-mailberichten via de berichtentoets  is dat e-mailberichten voor uw handset als **MWI-LED** worden toegelaten (**→ pagina 108**).

### Let op

Als u in de webconfigurator bovendien de verificatie van de telefoon bij de Inbox-server heeft ingesteld op TLS-verificatie via een beveiligde verbinding en mislukt deze, dan worden de e-mailberichten niet op uw toestel geladen.

In dit geval wordt bij het indrukken van de knipperende berichtentoets  de melding **Certificaatfout - Controleer uw certificaten in de webconfigurator** weergegeven.



- ▶ Druk op de displaytoets **OK** om de melding te bevestigen.
- ▶ Meld u aan bij de webconfigurator (**→ pagina 91**). Op de webpagina **Beveiligingsinstellingen** (**→ pagina 100**) staat, waarom de beveiligde verbinding niet tot stand kon worden gebracht en wat u hieraan kunt doen.

## Inbox openen

### Voorwaarden:

- ◆ U beschikt over een e-mail-account.
- ◆ De Inbox-server gebruikt het POP3-protocol.
- ◆ De naam en uw persoonlijke toegangsgegevens (accountnaam en wachtwoord) zijn opgeslagen in de telefoon.

Op de handset:

 →  **Messaging** → **E-mail** → **Inbox 1**

Of, als er nieuwe e-mail-berichten zijn (de berichtentoets  knippert):

 → **E-mail** → **Inbox 1**

Het toestel brengt een verbinding tot stand met de Inbox-server. De lijst met daar opgeslagen e-mailberichten verschijnt.

De nieuwe, ongelezen berichten staan voor de oude, gelezen berichten. De nieuwste vermelding staat aan het begin van de lijst

Voor elke e-mail worden naam resp. e-mailadres van de afzender (1 regel, eventueel afgekort) alsmede datum en tijd worden weergegeven (datum en tijd worden alleen correct weergegeven als afzender en ontvanger zich in dezelfde tijdzone bevinden).

Voorbeeld voor de weergave op de handset Gigaset SL610H PRO:

Inkomende e-mail	
Frank.Miller@mailp.com	1
10.10.10 15:40	2
Happy Birthday	
Anna Sand	
10.10.10 10:38	
Lezen	Wissen

1 E-mailadres of de door de afzender meegestuurde naam (eventueel afgekort)

**Vet:** Bericht is nieuw.

Alle berichten die nog niet in de Inbox stonden toen u de Inbox de laatste keer opende, worden als "nieuw" gekenmerkt. Alle andere e-mails worden niet gemarkeerd, ongeacht of ze gelezen zijn of niet.

2 Ontvangstdatum en -tijd van het e-mailbericht

Als de Inbox op de server leeg is, wordt de melding **Geen invoer** weergegeven.



**Let op**

Veel e-mailproviders hebben standaard een beveiliging tegen spam geactiveerd. E-mailberichten die als spam zijn beoordeeld, worden in een aparte map opgeslagen en worden dus niet in de Inbox in het display weergegeven.

Bij sommige e-mailproviders kunt u het spamfilter configureren: Spamfilter uitschakelen of spam-mails in de Inbox laten weergeven.

Andere e-mailproviders verzenden bij de ontvangst van nieuwe spam-mail een bericht naar de Inbox. Dit bericht wijst u erop dat er e-mail is ontvangen die waarschijnlijk spam is.

Datum en afzender van deze mail worden echter steeds bijgewerkt zodat dit bericht altijd als nieuw wordt weergegeven.

**Meldingen bij het tot stand brengen van verbinding**

Bij het tot stand brengen van een verbinding met de Inbox-server kunnen zich de volgende problemen voordoen. De meldingen worden enkele seconden lang in het display weergegeven.

**Server niet bereikbaar**

Er kon geen verbinding tot stand worden gebracht met de Inbox-server. Dit kan de volgende oorzaken hebben:

- Verkeerde naam voor de Inbox-server ingevoerd ( → webconfigurator, **pagina 108**).
- Tijdelijke problemen bij de Inbox-server (werkt niet of is niet verbonden met het internet).
  - ▶ Instellingen van de webconfigurator controleren.
  - ▶ Procedure op een later tijdstip opnieuw proberen.

**Momenteel niet mogelijk**

De voor een verbinding vereiste resources van uw toestel zijn bezet, bijvoorbeeld:

- Het maximaal aantal toegestane VoIP-verbindingen is bereikt.
- Er is momenteel een van de andere aangemelde handsets verbonden met de Inbox-server.
  - ▶ Procedure op een later tijdstip opnieuw proberen.

**Aanmelden is niet gelukt**

Fout bij aanmelden bij de Inbox-server. Dit kan de volgende oorzaak hebben:

- Verkeerde gegevens ingevoerd voor de naam van de Inbox-server, de gebruikersnaam en/of het wachtwoord.
  - ▶ Instellingen controleren ( → webconfigurator).

**E-mailinstellingen zijn niet volledig**

De ingevoerde gegevens voor de naam van de Inbox-server, de gebruikersnaam en/of het wachtwoord zijn niet volledig.

- ▶ Instellingen controleren resp. aanvullen ( → webconfigurator).

## Kopregel en tekst van een email weergeven

**Voorwaarde:** u heeft de Inbox geopend ( → [pagina 56](#)).

 E-mailbericht selecteren.

**Lezen** Displaytoets indrukken.

Het onderwerp van het e-mailbericht (maximaal 120 tekens) en de eerste tekens van een tekstmelding worden weergegeven.

Voorbeeld voor de weergave op de handset Gigaset SL610H PRO:



1 **Onderwerp** van het e-mailbericht Er worden maximaal 120 tekens weergegeven.

2 **Tekst** van het e-mailbericht (eventueel afgekort).

 Verbreekttoets indrukken om terug te keren naar de Inbox.

### Let op

Als de e-mail geen normale tekst bevat, verschijnt kort de melding **Weergave e-mail niet mogelijk..**

## Afzenderadres van een e-mail bekijken

**Voorwaarde:** U heeft de e-mailnotificatie geopend om het bericht te lezen (→ [pagina 58](#)).

**Opties** → **Van**

Selecteren en **OK** indrukken.

Het e-mailadres van de afzender wordt weergegeven, eventueel op meerdere regels (maximaal 60 tekens).

**Terug** Displaytoets indrukken om terug te keren naar het bericht.

Voorbeeld voor de weergave op de handset Gigaset SL610H PRO:

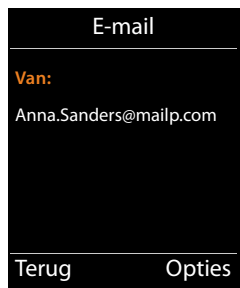

## E-mailbericht wissen

**Voorwaarde:** U heeft de inbox geopend (→ [pagina 56](#)) of de berichtenkopregel of het adres van de afzender van een e-mailbericht worden weergegeven (→ [pagina 58](#)):

**Opties** → **Wissen**

Selecteren en **OK** indrukken.

**Ja** Displaytoets indrukken om de vraag om bevestiging te beantwoorden.

Het e-mailbericht wordt op de Inbox-server gewist.

## Info Center – altijd online met uw telefoon

---

U kunt met uw telefoon online-content (informatie) oproepen vanuit het internet, d.w.z. infodiensten opvragen die speciaal zijn voorbereid voor uw telefoon. Het aanbod van deze infodiensten wordt voortdurend uitgebreid.

### Let op

U kunt met elke aangemelde handset Gigaset SL610H PRO, C610H, SL78H, SL400H, S79H of S800H het Info Center starten en infodiensten laten weergeven.

Bij enkele van deze handsets kunt u het Info Center rechtstreeks uit het hoofdmenu starten. Bij de andere handsets (bijvoorbeeld de Gigaset C610H) vindt u het Info Center in het submenu ★ **Extra functies**.

## Eigen toepassingen/infodiensten configureren

U kunt infodiensten (toepassingen, apps) selecteren die op de server worden aangeboden.

### Info Center starten, infodiensten selecteren

bijvoorbeeld op de handsets Gigaset SL610H PRO, S79H, S800H en SL400H:

 →  **Infocenter**

bijvoorbeeld op de handset Gigaset C610H:

 → ★ **Extra functies** → **Infocenter**

Het menu van uw Info Center, d.w.z. een lijst van infodiensten die ter beschikking staan, wordt weergegeven. U kunt in de infodiensten bladeren.

 Infodienst selecteren en **OK** indrukken.

Voor sommige infodiensten (persoonlijke infodiensten) moet u zich aanmelden met gebruikersnaam en wachtwoord. U voert dan uw toegangsgegevens in zoals beschreven in paragraaf "**Anmelden voor persoonlijke infodiensten**" op **pagina 61**.

## Meldingen bij het laden van opgevraagde informatie

De informatie wordt uit het internet geladen. Enkele seconden wachten tot de informatie wordt weergegeven. Op het display wordt **Een moment a.u.b.** weergegeven.

Als de informatie van een infodienst niet kan worden weergegeven, verschijnt een van de volgende meldingen:

### Gewenste pagina is niet bereikbaar

Mogelijke oorzaken hiervoor zijn:

- ◆ Tijdoverschrijding (time-out) bij het laden van de informatie resp.
- ◆ de internet-server voor de infodiensten is niet beschikbaar.
- ▶ Controleer uw internetverbinding en vraag de gegevens op een later tijdstip opnieuw op.

### Coderingsfout op de gewenste pagina

De inhoud van de opgevraagde infodienst is in een formaat opgemaakt dat niet op de handset kan worden weergegeven.

### Gewenste pagina kan niet worden weergegeven

Algemene fout bij het laden van de infodienst.

### Aanmelden mislukt

Het aanmelden is mislukt. Mogelijke oorzaken hiervoor zijn:

- ◆ U heeft uw aanmeldgegevens niet correct ingevoerd.
  - ▶ Selecteer de infodienst opnieuw en herhaal de aanmeldprocedure. Let bij het invoeren van de gegevens op het juiste gebruik van hoofdletters en kleine letters.
- ◆ U beschikt niet over de juiste autorisatie.

## Aanmelden voor persoonlijke infodiensten

Als u zich voor een infodienst moet aanmelden met een gebruikersnaam en wachtwoord, verschijnt na het aanvragen van de dienst eerst het volgende display:

### Auth. naam

Voer de gebruikersnaam in die u van de aanbieder van de infodienst heeft gekregen.

**Opslaan** Displaytoets indrukken.

### Wachtwoord

Voer het bijbehorende wachtwoord in.

**Opslaan** Displaytoets indrukken.

Als het aanmelden is gelukt, wordt de gewenste infodienst weergegeven.

Als het aanmelden niet is gelukt, verschijnt een melding op het display, → **Meldingen bij het laden van opgevraagde informatie, pagina 60.**



### Let op

Let bij het invoeren van de aanmeldgegevens op het juiste gebruik van hoofdletters en kleine letters. Informatie over het invoeren van tekst vindt u in de gebruiksaanwijzing van de handset.

## Info Center bedienen

Afhankelijk van de aangevraagde infodienst heeft u de volgende mogelijkheden:

### Bladeren binnen een infodienst

- ▶ Met  bladert u binnen een infodienst naar beneden, met  bladert u naar boven (terug).

### Terug naar de vorige pagina

- ▶ Druk op de linker displaytoets.

### Terug naar het Info Center-menu

- ▶ Druk **kort** op de verbreektoets .

Als u "offline" wilt gaan:



Druk **lang** op de verbreektoets , de handset keert terug in de ruststand.

## Hyperlink selecteren

### Hyperlink naar meer informatie:



Als een pagina een hyperlink naar meer informatie bevat, wordt deze aangegeven met het symbool ▶.

Als er een pagina met hyperlinks wordt geopend, is de eerste hyperlink gemarkeerd.

- ▶ U kunt de hyperlink selecteren met de navigatietoets: navigeer met  en/of  naar de regel met de hyperlink. De hyperlink wordt dan gemarkeerd (gekleurde balk).
- ▶ Druk op de rechter displaytoets **Link** om de bijbehorende pagina te openen.

### De hyperlink naar een telefoonnummer:

Als een hyperlink een telefoonnummer bevat, dan kunt u dit nummer rechtstreeks bellen (Click-2-Call-functie). Als de geselecteerde dienst dit ondersteunt, kunt u het nummer ook rechtstreeks overnemen in het lokale telefoonboek.

- ▶ Selecteer de hyperlink eventueel met  en/of .
- ▶ U herkent een hyperlink van dit type aan het symbool dat boven de rechter displaytoets **Oproep** wordt weergegeven:
- ▶ Druk op displaytoets **Copy To Dir** als u het telefoonnummer wilt kopiëren naar het lokale telefoonboek van uw handset.

Of:

- ▶ Druk op **Oproep** om het betreffende nummer te kiezen.

Als u op **Oproep** drukt, wordt afhankelijk van uw provider

- ◆ het nummer direct gekozen of
- ◆ wordt het eerst op het display weergegeven. U dient het nummer dan eerst te bevestigen voordat het wordt gekozen.
  - ▶ Als u op **Ja** drukt, wordt het nummer gekozen.



Of:

- ▶ Als u op **Nee** drukt, wordt weer de pagina met de hyperlink weergegeven. Het nummer wordt **niet** gekozen.



## Tekst invoeren

- ▶ Markeer eventueel met  in de regel het veld waarin u tekst wilt invoeren. De cursor knippert in het tekstveld.
- ▶ Voer uw tekst in met de toetsen van de handset.
- ▶ Blader eventueel naar andere tekstvelden om tekst in te voeren of schakel een optie in (zie hieronder).
- ▶ Druk op de rechter displaytoets om de invoer af te sluiten en de gegevens te verzenden.

## Selectie maken

- ▶ Markeer met  de regel met het veld dat u wilt selecteren.
- ▶ Druk eventueel meerdere keren links resp. rechts op de navigatietoets om de gewenste gegevens te selecteren.
- ▶ Blader met  eventueel naar andere selectievelden en selecteer ze zoals hierboven beschreven.
- ▶ Druk op de rechter displaytoets om de selectie af te sluiten en de gegevens te verzenden.

## Optie inschakelen

- ▶ Navigeer met  naar de regel met de gewenste optie. De regel is gemarkeerd.
- ▶ Schakel de optie in of uit met de navigatietoets  (rechts indrukken) of de rechter displaytoets (bijvoorbeeld **OK**).
- ▶ Blader eventueel naar andere opties of tekstvelden om deze in te schakelen of in te vullen.
- ▶ Druk op de linker displaytoets (bijv. **Verstuur**) om de invoer af te sluiten en de gegevens te verzenden.

## Informatie uit internet laten weergeven als screensaver

U kunt een van de infodiensten van het Info Center (bijvoorbeeld weerberichten, news-feeds) laten weergeven op het rustdisplay van de handset.

Hiervoor dient u op een handset Gigaset SL610H PRO, C610H, SL78H, SL400H, S79H of S800H de Screensaver **Infodiensten** in te schakelen.

De tekstgegevens worden ongeveer 10 seconden nadat de handset weer in ruststand is in het display weergegeven.

Op de screensaver wordt afhankelijk van de geselecteerde information-feed rechts een displaytoets weergegeven.

- ▶ Druk op de rechter displaytoets om meer informatie op te roepen.
- ▶ **Lang** op de verbreekttoets  drukken om terug te keren naar de ruststand.





### Informatie selecteren voor de screensaver

Voor de screensaver is standaard het weerbericht ingesteld. Deze instelling kunt u via het Info Center op de handset wijzigen.

In de ruststand van de handset:

 → ★ **Extra functies** → **Infocenter** resp.  →  **Infocenter**

Het menu van uw Info Center wordt weergegeven.

-  **Screensaver** selecteren en **OK** indrukken.
-  Informatiedienst voor de screensaver **Infodiensten** selecteren en **OK** indrukken.
-   Eventueel overschakelen naar de volgende regel en overige instellingen voor de geselecteerde infodienst invoeren.
- Opslaan** Displaytoets indrukken.



# Voicemail gebruiken

Sommige -aanbieders bieden een antwoordapparaat in het telefoonnet aan: voicemail.

Elke voicemail neemt alleen de oproepen aan die via de bijbehorende lijn binnenkomen (VoIP-nummer). Als u alle oproepen wilt registreren, moet u dus voor elk van uw VoIP-verbindingen een voicemail instellen.

De voicemail kunt u via de handset of met de webconfigurator in- en uitschakelen. Hier-voor heeft u alleen het nummer van de voicemail nodig.

## Voicemail in-/uitschakelen, nummer invoeren

U kunt met de handset de voicemails beheren die bij een van de inkomende lijnen hoort.

 →  Voicemail → Voicemail

De lijst met verbindingen wordt weergegeven die als inkomende lijnen aan de handset zijn toegewezen. Weergegeven worden xxx, waarbij xxx door de betreffende standaardnaam van de verbinding wordt vervangen ( **Voicem: Voicem: IP1** tot **Voicemail: IP6**).

 Als aan de handset meerdere inkomende lijnen zijn toegewezen: Verbinding selecteren en **OK** indrukken.

► Gegevens in meerdere regels wijzigen:

### Status

Om de voicemail in te schakelen **Aan** selecteren. Om hem uit te schakelen **Uit** selecteren.

### Netwerkpostbus

Het nummer dat momenteel voor de voicemail is opgeslagen, wordt weergegeven.

Eventueel telefoonnummer van de voicemail invoeren resp. wijzigen.

Bij sommige VoIP-providers wordt het telefoonnummer van uw voicemail al bij het downloaden van de algemene VoIP-providergegevens in uw basisstation opgeslagen en onder **Netwerkpostbus** weergegeven.

► Displaytoets **Opslaan** indrukken.

## Een voicemail instellen voor snelkiezen

Bij snelkiezen kunt u rechtstreeks een voicemail kiezen.

### Toets 1 programmeren, programmering wijzigen

De instelling voor snelkiezen geldt telkens alleen voor de betreffende handset. U kunt op elke aangemelde handset een andere voicemail onder toets  programmeren.

Bij levering is er geen antwoordapparaat voor snelkiezen gedefinieerd.

 Druk lang op de toets .

Of:

 →  Voicemail → Toets 1 instellen

## Voicemail gebruiken

De lijst met VoIP-verbindingen wordt weergegeven die als inkomende lijnen aan de handset zijn toegewezen. Weergegeven worden xxx, waarbij xxx door de betreffende standaardnaam van de verbinding wordt vervangen ( **Voicem: Voicem: IP1** tot **Voicemail: IP6**).

 Vermelding selecteren en **Selectie** indrukken (●=aan).

Als voor deze voicemail al een nummer is opgeslagen, wordt de functie Snelkiezen direct ingeschakeld.

 Verbreekttoets **lang** indrukken (ruststand).

Als voor de voicemail geen nummer is opgeslagen, wordt u gevraagd het nummer van de voicemail in te voeren.

 naar regel **Voicemail** overschakelen.

 Nummer van voicemail invoeren.

**Opslaan** Displaytoets indrukken.

 Verbreekttoets **lang** indrukken (ruststand).

De functie Snelkiezen wordt ingeschakeld

### Let op

Voor de functie Snelkiezen kunt u maar **één** voicemail definiëren.

De voicemails van de inkomende lijnen van de handset kunt u ook rechtstreeks bellen met de berichttoets van de handset (→ [pagina 67](#)).

## Antwoordapparaat bellen via snelkiesnummer



 **Lang** indrukken.

Als u voor snelkiezen een voicemail heeft ingesteld, wordt u direct verbonden met deze voicemail.

 Eventueel Handsfree-toets indrukken.

De meldtekst van de voicemail wordt over de luidspreker weergegeven.

## Weergave van nieuwe berichten in het rustdisplay van een Gigaset-handset.

Als er voor de voicemail die via zijn inkomende lijn aan de handset is toegewezen of op het lokale antwoordapparaat een nieuw bericht is ontvangen, verschijnt in het rustdisplay van de telefoon in het algemeen het symbool  en het aantal nieuwe berichten. De berichttoets  knippert.

## Voicemail via de berichttoets opbellen

Onder de berichttoets  staat een lijst voor elke voicemail die aan de volgende voorwaarden voldoet:

- ◆ De bijbehorende verbindingen zijn als inkomende lijnen toegewezen aan de handset en
- ◆ het telefoonnummer van de voicemail is in de telefoon opgeslagen.

Via de lijst kunt u de voicemail rechtstreeks bellen en de berichten beluisteren.

 Berichttoets indrukken.

De volgende gegevens worden weergegeven (voorbeeld Gigaset SL610H PRO):

Berichten & opr.	
Voicem. IP 1:	(1) — 1
<b>Voicem. IP 2:</b>	<b>(1) — 2</b>
Voicem. IP 3:	— 3
Voicem. IP 4:	
Voicem. IP 5:	
Terug	OK

- 1 **Voicem. IP 1;** **Voicem. IP 2;** etc. zijn de voicemails van de VoIP-verbindingen. "IP1", "IP2" etc. zijn de standaardnamen van de bijbehorende VoIP-verbindingen. De standaardnamen worden altijd weergegeven, onafhankelijk van de namen die u tijdens de configuratie heeft ingevoerd.
- 2 Als de voicemail nieuwe berichten bevat, dan wordt de vermelding in de lijst vet weergegeven. Achter de lijstvermelding staat tussen haakjes het aantal nieuwe berichten.
- 3 Als er geen nieuwe berichten aanwezig zijn, staat achter de lijstvermelding van de voicemail geen cijfer. Het aantal berichten dat op de voicemail zijn opgeslagen, wordt niet weergegeven.

**Voicem. IP 1: / Voicem. IP 2: / ... / Voicem. IP 6:**

 Vermelding van de voicemail selecteren en **OK** indrukken.

U wordt direct verbonden met de voicemail en hoort een meldtekst. Het afspelen van de berichten kunt u meestal met de toetsen van uw handset bedienen (cijfercodes). Let op de meldtekst.

### Opmerkinge

- ◆ De voicemail wordt automatisch via de bijbehorende verbinding opgebeld. Een gedefinieerd automatisch regionummer voor uw toestel wordt **niet** voor het nummer geplaatst.
  - ◆ Het afspelen van de voicemail-berichten kunt u meestal met de toetsen van uw telefoon bedienen (cijfercodes). Voor VoIP dient u aan te geven hoe de cijfercodes moeten worden omgezet in DTMF-signalen en hoe ze moeten worden verstuurd (→ [pagina 106](#)).
- Vraag bij uw VoIP-provider na, welke vorm van DTMF-signalering hij ondersteunt.

## ECO DECT

---

Met uw Gigaset levert u een positieve bijdrage aan het milieu.

### Lager stroomverbruik

Dankzij een zuinige netadapter verbruikt uw toestel minder stroom.

### Terugbrengen van het DECT-signaal

Het DECT-signaal wordt **automatisch** gereduceerd: Hoe dichter de handset zich bij het basisstation bevindt, hoe lager het DECT-signaal.

**U kunt het DECT-signaal van de handset en het basisstation nog meer reduceren door Eco-modus te gebruiken:**

#### Eco-modus

Vermindert het DECT-signaal van handset en basisstation altijd met 80%, ook als u geen telefoongesprek voert. Door **Eco-modus** wordt het bereik met ongeveer 50 %. Daarom is het inschakelen van **Eco-modus** vooral nuttig als u geen groot bereik nodig heeft.

### Uitschakelen van het DECT-signaal

#### ◆ Eco-modus+

Als u **Eco-modus+** inschakelt, is het zendvermogen (DECT) van het basisstation en de handset in de ruststand uitgeschakeld. Dit geldt ook bij het gebruik van meerdere handsets, mits deze allemaal **Eco-modus+** ondersteunen.

**Eco-modus / Eco-modus+** kunnen onafhankelijk van elkaar worden in- of uitgeschakeld en functioneren ook bij het gebruik van meerdere handsets.





#### Eco-modus / Eco-modus+ in-/uitschakelen:

 →  Instellingen → Eco-modus → Eco-modus / Eco-modus+

**Wijzigen** op displaytoets drukken (☑ = aan).

Of **Eco-modus / Eco-modus+** in- of uitgeschakeld is, wordt meestal weergegeven in de displays van de aangemelde handsets

## Statusindicaties op handset Gigaset SL610H PRO

Displaysymbool	
 rood	Ontvangststerkte: – hoog tot laag – geen ontvangst
 wit	Eco-modus uitgeschakeld
 groen	Eco-modus ingeschakeld
 wit	Eco-modus+ ingeschakeld (wordt in de ruststand in plaats van het symbool voor signaalsterkte weergegeven)
 groen	Eco-modus en Eco-modus+ ingeschakeld

### Opmerkingen

- ◆ Bij ingeschakelde **Eco-modus+** kunt u de bereikbaarheid van het basisstation controleren door de verbindingstoets  van de handset **lang** in te drukken. Als het basisstation bereikbaar is, hoort u het vrijsignaal.
- ◆ Bij ingeschakelde **Eco-modus+**:
  - wordt het tot stand brengen van de verbinding vertraagd met circa 2 seconden.
  - wordt de standby-tijd van de handset verminderd met circa 50%.
- ◆ Als u handsets aanmeldt die **Eco-modus+** niet ondersteunen, wordt deze modus op het basisstation en op alle handsets uitgeschakeld.
- ◆ Bij ingeschakelde **Eco-modus** is het bereik van het basisstation minder groot.
- ◆ **Eco-modus** / **Eco-modus+** en repeater-ondersteuning (→ [pagina 85](#)) sluiten elkaar wederzijds uit. Dit betekent dat als u een repeater gebruikt, u **Eco-modus** en **Eco-modus+** niet kunt gebruiken.

## Handsets aansluiten/gebruiken

---

U kunt op uw basisstation tot zes handsets en zes Gigaset Repeaters aanmelden.

Aan elk aangemeld toestel wordt een intern nummer (1 – 6) en een interne naam (INT 1 – INT 6) toegewezen. De toewijzing van de namen en nummers kunt u wijzigen.

Als er een zevende handset wordt aangemeld wordt de laatst aangemelde automatisch afgemeld.

Om ervoor te zorgen dat u ook met uw nieuwe handset de online-telefoonboeken kunt gebruiken, verstuurt het basisstation bij het aanmelden van een Gigaset-handset meldingen voor de volgende online-telefoonboeken naar het lokale telefoonboek van de handset.

**Voorwaarde:** De handset kan telefoonboekvermeldingen verzenden en ontvangen (zie de gebruiksaanwijzing van de handset).

- ◆ Het actueel ingestelde online-telefoonboek ( → **pagina 108**) met een providerspecifieke naam.
- ◆ Het actueel ingestelde online-telefoonboek ( → **pagina 108**) met een providerspecifieke naam.
- ◆ Het actueel ingestelde privé-telefoonboek.

Na een geslaagde aanmelding wordt daarom kort de melding **Gegevensoverdr. x items ontvangen** weergegeven.

## Handsets aanmelden

U kunt maximaal zes handsets bij het basisstation aanmelden.

U dient de handmatige aanmelding van de handset zowel op de handset (1) als op het basisstation(2) te starten.

Nadat de aanmelding is voltooid, schakelt de handset over naar de ruststand. In het display wordt het interne nummer van de handset weergegeven, bijvoorbeeld INT 1. Herhaal de procedure als dit niet het geval is.

Gigaset-handsets en handsets van andere GAP-compatibele toestellen meldt u als volgt aan:

**1) op de handset**

De aanmeldprocedure van de handset starten volgens de instructies in de desbetreffende gebruiksaanwijzing.

**Bijvoorbeeld op de handset Gigaset SL610H PRO:**

de handset is niet aangemeld bij een basisstation:

 **Aanmeld.** Displaytoets indrukken.

De handset is al bij een basisstation aangemeld:

 →  **Instellingen** → **Aanmelden** → **Handset aanmelden**

Als de handset al op vier basisstations is aangemeld:

 Basisstation selecteren, bijvoorbeeld **Basis 3** en **OK** indrukken.

 Indien nodig, de systeem-PIN van het basisstation invoeren en **OK** indrukken.

In het display verschijnt de melding, dat er een basisstation wordt gezocht waarbij de handset kan worden aangemeld.

**2) Op het basisstation**

Binnen 60 seconden aanmeld-/paging-toets op het basisstation **lang** (ca. 3 sec.) indrukken ( → **pagina 3**).

**Let op**

Direct na het aanmelden zijn alle verbindingen van het basisstation aan de handset toegewezen als inkomende lijnen.



De eerste geconfigureerde VoIP-verbinding is als uitgaande lijn toegewezen aan de handset.

U kunt deze toewijzing wijzigen, → **pagina 83**.

**Interne nummer toewijzen**

Het basisstation wijst het laagste vrije interne nummer toe aan de handset (mogelijke nummers: 1– 6). Het interne nummer wordt op het display van de handset weergegeven, bijvoorbeeld INT 2. Dit betekent dat het interne nummer 2 is toegewezen aan de handset.

**Handsets afmelden**

 →  **Instellingen** → **Aanmelden** → **Handset afmelden**

 Interne deelnemer die u wilt afmelden selecteren en **OK** indrukken. (De handset die u gebruikt, is gemarkeerd met <).)

 Als de systeem-PIN geen 0000 is: Huidige systeem-PIN invoeren en **OK** indrukken.

 **Ja** Displaytoets indrukken.

## Handset zoeken, IP-adres van de telefoon opvragen ("paging")

U kunt uw handset zoeken met behulp van het basisstation.

- ▶ Aanmeld-/paging-toets op het basisstation **kort** indrukken (→ **pagina 3**).

Alle handsets gaan tegelijk over (paging), ook de handsets waarvan het belsignaal is uitgeschakeld.

In het display van de handsets wordt het huidige (lokale) **IP-adres** van het basisstation weergegeven.

(bijvoorbeeld op de Gigaset SL610H PRO).

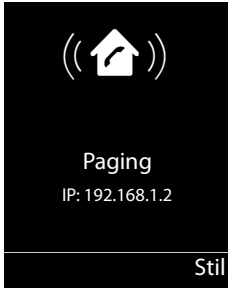

### Zoeken beëindigen

- ▶ Aanmeld/paging-toets op het basisstation (→ **pagina 3**) **kort** indrukken.

Of:

- ▶ Verbindingstoets  op de handset indrukken.

Of:

- ▶ Displaytoets **Stil** op de handset indrukken.

Of:

- ▶ Geen toets op het basisstation en de handset indrukken:  
Na circa 30 seconden wordt de paging-oproep **automatisch** beëindigd.

#### Let op





- ◆ De paging-oproep wordt niet onderbroken door een inkomende externe oproep.
- ◆ Als er al twee interne verbindingen bestaan tussen de handsets, dan is paging niet mogelijk.
- ◆ Een paging-oproep wordt ook gesignaleerd op handsets waarvan het belsignaal permanent is uitgeschakeld.



## Intern bellen

Interne gesprekken met andere handsets die zijn aangemeld bij hetzelfde basisstation, zijn gratis.





### Een bepaalde handset bellen

-  Intern gesprek starten.
-  Nummer van de handset invoeren.
- Of:
-  Intern gesprek starten.
-  Handset selecteren.
-  Verbindingstoets indrukken.

U hoort de bezettoon als:

- ◆ er al twee interne verbindingen bestaan.
- ◆ de opgebeldde handset niet beschikbaar is (uitgeschakeld, buiten bereik).
- ◆ het interne gesprek niet binnen 3 minuten worden beantwoord.

### Alle handsets bellen (groepsoproep)

-  **Kort** indrukken om de interne oproep tot stand te brengen.
-  Sterretje-toets indrukken  
of
-  **Kort** indrukken om de interne oproep tot stand te brengen.
- Aan allen** selecteren en
-  Verbindingstoets indrukken.  
of
-  **Lang** indrukken.

Alle handsets worden gebeld.



### Gesprek beëindigen

-  Verbreektoets indrukken.

## Gesprek doorverbinden naar een andere handset

U kunt een extern gesprek doorverbinden met een andere handset.

U voert een extern **gesprek**:

-  Lijst met handsets openen.  
Op het externe toestel klinkt de wachtmuziek, als deze is ingeschakeld  
(→ **pagina 80**).
-  Handset of **Aan allen** selecteren en **OK** indrukken.

Als de interne gesprekspartner opneemt:

- ▶ Extern gesprek desgewenst aankondigen.

-  Verbreektoets indrukken.

Het externe gesprek is doorverbonden met de andere handset.

## Handsets aansluiten/gebruiken

Als de interne gesprekspartner **niet** opneemt of in gesprek is, drukt u de displaytoets **Einde** in om terug te gaan naar de externe gesprekspartner.

Bij het doorverbinden van een gesprek kunt u ook de verbreektoets  indrukken voordat de interne gesprekspartner opneemt.

Als de interne deelnemer niet opneemt of in gesprek is, komt de oproep automatisch bij u terug.

## Interne ruggespraak/conferentie

U telefoneert met een **externe** deelnemer en kunt gelijktijdig een **interne** deelnemer opbellen om een ruggespraakgesprek te voeren of een conferentie tussen alle drie de deelnemers te houden.

U voert een extern **gesprek**:



Lijst met handsets openen.

Op het externe toestel klinkt de wachtmuziek, als deze is ingeschakeld (→ **pagina 80**).



Handset selecteren en **OK** indrukken.

U bent verbonden met de interne gesprekspartner.

Of:

**Opties** → **Einde gesprek**

U bent weer verbonden met de externe gesprekspartner.

of:

**Conferentie** Displaytoets indrukken.

Alle drie de deelnemers zijn met elkaar verbonden.

Als de interne deelnemer zich niet meldt:

▶ Displaytoets **Einde** indrukken om terug te keren naar de eerste deelnemer

## Conferentie beëindigen



Verbreektoets indrukken.

Als één **interne** gesprekspartner op de Verbreektoets  drukt, blijft de verbinding tussen de bijgeschakelde handset en de externe gesprekspartner in stand.

## Tweede gesprek (aankloppen) tijdens een intern gesprek

Wanneer u tijdens een **intern** gesprek een **externe** oproep ontvangt, hoort u de wisselgesprektoon (korte toon). Bij NummerWeergave wordt in het display het nummer of de naam van de beller weergegeven.

U kunt kiezen uit de volgende opties:

### Externe oproep afwijzen

**Afwijzen** Displaytoets indrukken.

De wisselgesprektoon wordt uitgeschakeld. U blijft verbonden met de interne deelnemer. De externe beller hoort de bezettoon.

## Externe oproep beantwoorden / interne deelnemer in de wachtstand plaatsen

**Opnemen** Displaytoets indrukken.

U bent verbonden met de externe gesprekspartner. Het interne gesprek wordt **in de wachtstand geplaatst**.

U kunt kiezen uit de volgende opties:

- ◆ Met beide gesprekspartners telefoneren (wisselgesprek):
  - ▶ Met  tussen de gesprekspartners heen en weer schakelen (wisselgesprek).
- ◆ Met beide gesprekspartners tegelijk spreken:
  - ▶ Displaytoets **Confer.** indrukken om de conferentie tot stand te brengen. Displaytoets **EindConf** indrukken om terug te keren naar het wisselgesprek.

## Intern gesprek beëindigen

 Verbreektoets indrukken.

De externe oproep als inkomende oproep gesignaleerd. U kunt deze oproep beantwoorden ( → **pagina 38**).

## Intern wisselgesprek tijdens een intern/extern gesprek

Als een interne deelnemer u tijdens een extern of intern gesprek probeert op te bellen, wordt deze oproep in het display weergegeven (intern wisselgesprek). U kunt deze oproep echter niet aannemen of weigeren.

Als u een op willekeurige toets drukt, verdwijnt de melding van het display.

Om de interne oproep te kunnen aannemen, moet u het huidige gesprek beëindigen. De interne oproep wordt vervolgens zoals gewoonlijk gesignaleerd. U kunt deze oproep beantwoorden.

## Naam van een interne deelnemer wijzigen

Tijdens de aanmelding worden de namen INT1, INT2 enz. automatisch toegewezen. U kunt deze namen wijzigen. De naam mag niet langer zijn dan 10 tekens. De gewijzigde naam wordt in de lijst van elke handset weergegeven.

 Lijst met handsets openen. De eigen handset is gemarkeerd met ◀.

 Handset selecteren.

**Opties** Menu openen.

### Naam wijzigen

 Naam invoeren.

**Opslaan** Displaytoets indrukken.

## Intern nummer van een interne deelnemer wijzigen

Een handset krijgt bij het aanmelden **automatisch** het laagste vrije interne nummer 1 – 6. Als alle nummers in gebruik zijn, wordt nummer 6 overschreven, mits deze handset zich in de ruststand bevindt. U kunt de interne nummers van alle aangemelde handsets (1–6) wijzigen.



Lijst met handsets openen. De eigen handset is gemarkeerd met ◀.

**Opties**

Menu openen.

### Handsetnr. toewijz.

Selecteren en **OK** indrukken.



Eventueel Handset selecteren.



Intern nummer selecteren of invoeren.



Eventueel overschakelen naar een andere handset en nummer selecteren etc.

**Opslaan**

Displaytoets indrukken om de instelling op te slaan.

Als een intern nummer twee keer wordt toegewezen, hoort u het foutsignaal.

▶ Procedure herhalen met een nummer dat nog niet is toegewezen.

# Systeme instellen

De Gigaset is geprogrammeerd met een aantal standaardinstellingen. U kunt de instellingen via het menu van een aangemelde Gigaset-handset wijzigen, bijvoorbeeld met een Gigaset SL610H PRO, C610H, SL78H, SL400H, S79H of S800H. In de volgende beschrijving wordt hiervoor een Gigaset SL610H PRO handset als voorbeeld gebruikt.

Sommige instellingen kunt u ook via de webconfigurator van de telefoon invoeren (→ [pagina 89](#)).

## Datum en tijd instellen

Datum en tijd moeten zijn ingesteld om bijvoorbeeld bij inkomende oproepen de juiste tijd te kunnen weergeven.

U kunt de datum en tijd op twee verschillende manieren instellen:

- ◆ Uw basisstation neemt de datum en tijd over van een tijdserver op internet. Hiervoor dient het toestel een verbinding te hebben met internet en moet de synchronisatiefunctie met een tijdserver zijn ingeschakeld (instelling bij levering; → [pagina 108](#)).
- ◆ U kunt de datum en tijd ook handmatig wijzigen via het menu van een van de aangemelde handsets.

Uw basisstation neemt de nieuwe tijd over en verstuurt deze naar alle aangemelde handsets.

### Datum en tijd op de handset instellen

Als de datum en tijd nog niet op de handset zijn ingesteld, wordt de displaytoets **Tijd** weergegeven.

**Tijd** Displaytoets indrukken.

Of:

 →  **Instellingen** → **Datum en tijd**

- ▶ Gegevens in meerdere regels wijzigen:

**Datum:**

Voer dag, maand en jaar met 8 cijfers via de toetsen in bijvoorbeeld 

1	00
---	----

4	GHI
---	-----

0	00
---	----

1	00
---	----

2	ABC
---	-----

0	00
---	----

1	00
---	----

1	00
---	----

 voor de datum 14-01-2011.

**Tijd:**

Voer de uren en minuten met de toetsen in (4 tekens), bijvoorbeeld 

0	00
---	----

7	PQRS
---	------

1	00
---	----

5	JKL
---	-----

 voor 07:15uur.

- ▶ Druk op de displaytoets **Opslaan** om de instellingen op te slaan.

## Snelle toegang tot functies

**Voorwaarde:** De toegepaste handset ondersteunt het individueel programmeren van de displaytoetsen in de ruststand:

- ▶ Linker of rechter displaytoets **lang** indrukken. De lijst met mogelijke toetsprogrammeringen verschijnt.
- ▶ Functie selecteren en **OK** indrukken.

Naast de functies van de handset kunnen de volgende basisfuncties onder de displaytoetsen worden geprogrammeerd:

### E-mail

Open het submenu Messaging ( → **pagina 56**):

 →  Messaging → E-mail

### Meer functies...

Selecteren en **OK** indrukken, dan kunt u de volgende basisfuncties selecteren:

#### Uitgaande lijn

Toets programmeren met een alternatieve uitgaande lijn

- ▶ Selecteer uit de lijst met lijnen een verbinding als (extra) uitgaande lijn voor de handset en druk op **OK**.

Druk op deze displaytoets als (tijdelijk) voor de volgende oproep de alternatieve uitgaande lijn moet worden gebruikt in plaats van de uitgaande lijn van de handset.

#### Lijnselectie

Toets programmeren met de lijst met lijnen van uw telefoon.

Selecteer bij elke oproep de uitgaande lijn uit de lijst ( → **pagina 36**).

#### Oproepenlijst

Bellerslijsten-menu onder een toets programmeren.

 →  Oproepenlijst

#### Doorschakelen

Toets programmeren met het menu voor het instellen en inschakelen van de oproepdoorschakeling ( → **pagina 43**):

**Voorwaarde:** De provider ondersteunt de functie Oproepdoorschakeling.

 →  Netdiensten → Doorschakelen

#### E-mail

Open het submenu Messaging ( → **pagina 56**):

 →  Messaging → E-mail

#### Infocenter

Info Center starten, lijst met beschikbare infodiensten openen - online gaan ( → **pagina 60**).

 → Infocenter (bijv. SL610H PRO)

 → Extra functies → Infocenter (bijv. C610H)

In de onderste displayregel via de displaytoets wordt de geselecteerde functie weergegeven (evt. afgekort). Op die manier kunt u de functie met één druk op de toets opstarten.

## Functie starten

In de ruststand van de handset:

- ▶ Displaytoets **kort** indrukken.



Submenu wordt geopend, de functie wordt uitgevoerd.

## Toestel beveiligen tegen toegang door onbevoegden

Beveilig de systeeminstellingen van de telefoon met een systeem-PIN die alleen aan u bekend is. De systeem-PIN moet onder andere worden ingevoerd bij het aanmelden of afmelden van de handset, bij het wijzigen van de instellingen van het lokale netwerk, voor een firmware-update en bij het herstellen van de standaardinstellingen.

## Systeem-PIN wijzigen

U kunt de ingestelde, 4-cijferige systeem-PIN van het basisstation (standaardinstelling: **0000**) wijzigen in een 4-cijferige PIN die alleen aan u bekend is.

 →  **Instellingen** → **Systeem** → **Systeem-PIN**



Als de actuele systeem-PIN niet identiek is aan 0000.  
De actuele systeem-PIN invoeren en **OK** indrukken.



Nieuwe systeem-PIN invoeren.  
Displaytoets indrukken.

### Eigen voorkiesnummer invoeren

Voor de overdracht van telefoonnummers (bijvoorbeeld in vCards) dient uw voorkiesnummer (land- en regionummer) in het toestel te zijn opgeslagen.

Enkele van deze nummers zijn al voorgeprogrammeerd.

 →  **Instellingen** → **Telefonie** → **Netnummers**

Controleer, of het ingestelde voorkiesnummer juist is.

▶ Gegevens in meerdere regels wijzigen:

 Invoerveld selecteren/wijzigen.

 Cursor verplaatsen in het invoerveld.

 < C Eventueel Cijfer wissen: Displaytoets indrukken.

 Cijfer invoeren.

 **Opslaan** Displaytoets indrukken.

**Voorbeeld:**

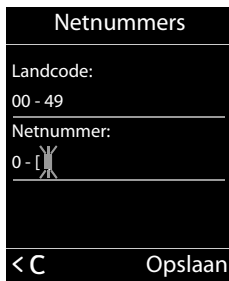

Netnummers

Landcode:  
00 - 49

Netnummer:  
0 - 1

< C Opslaan

### Wachtmuziek in-/uitschakelen

 →  **Instellingen** → **Geluidsinstellingen** → **Wachtmuziek**

**Wijzigen** indrukken om de wachtmuziek in of uit te schakelen (☑ = aan).

## IP-adres van het basisstation in het LAN instellen

**Voorwaarde:** Uw basisstation is met een router of een PC verbonden (→ [pagina 10](#)).

Om ervoor te zorgen dat het LAN uw telefoon "herkent", is een IP-adres nodig.



Het IP-adres kan automatisch (door de router) of handmatig aan de telefoon worden toegewezen.

- ◆ Bij de **dynamische** toekenning wijst de DHCP-server van de router automatisch een IP-adres toe aan de telefoon. Het IP-adres kan afhankelijk van de routerinstelling veranderen.
- ◆ Bij de handmatige/**statische** toewijzing geeft u de telefoon een vast IP-adres. Dat kan afhankelijk van de netwerkconfiguratie nodig zijn, (bijvoorbeeld als de telefoon rechtstreeks is aangesloten op een PC).



**Let op**

Voor de dynamische toewijzing van het IP-adres moet de DHCP-server op de router zijn geactiveerd. Lees hiervoor de gebruiksaanwijzing van de router.

 →  **Instellingen** → **Systeem** → **Lokaal netwerk**



Indien systeem-PIN niet identiek is aan 0000: systeem-PIN invoeren en **OK** indrukken.

► Gegevens in meerdere regels wijzigen:

**Type IP-adres**

**Statisch** of **Dynamisch** selecteren.

Bij **Type IP-adres Dynamisch**:

In de volgende velden worden de actuele instellingen weergegeven, die de telefoon van router heeft ontvangen. Deze instellingen kunnen niet worden gewijzigd.

Bij **Type IP-adres Statisch**:

U moet in de volgende velden het IP-adres en het subnetmasker van de telefoon en de standaard-gateway en DNS-server handmatig vastleggen.

Bij **Type IP-adres Statisch**:

**IP-adres**

Voer het IP-adres in dat u wilt toewijzen aan de telefoon (huidige instelling overschrijven).

De standaardinstelling is 192.168.1.2.

Informatie over het IP-adres vindt u in de verklarende woordenlijst op (→ [pagina 129](#)).

**Subnetmasker**

Voer het subnetmasker in dat u wilt toewijzen aan de telefoon (huidige instelling overschrijven).

De standaardinstelling is 255.255.255.0

Informatie over het subnetmasker vindt u in de verklarende woordenlijst op (→ [pagina 134](#)).

**DNS-Server**

Voer het IP-adres van de primaire DNS-server in. De DNS-server (Domain Name System, → [pagina 125](#)) zet bij het tot stand brengen van de verbinding de symbolische naam van een server (DNS-naam) om in het openbare IP-adres van de server.

U kunt hier het IP-adres van uw router invoeren. De router geeft adresaanvragen van het toestel door aan de DNS-server.

De standaardinstelling is 192.168.1.1.

**Standaard Gateway**

Voer het IP-adres van de standaard-gateway (→ [pagina 128](#)) in waarmee het lokale netwerk verbonden is met het internet. Dit is meestal het lokale (privé) IP-adres van uw router, (bijvoorbeeld 192.168.1.1). Uw telefoon heeft deze gegevens nodig om het internet te benaderen.

De standaardinstelling is 192.168.1.1.

► Druk op **Opslaan** om de instellingen op te slaan.

### Let op

U kunt de instellingen voor het lokale netwerk ook via de webconfigurator instellen (→ [pagina 99](#)).

## VoIP-verbindingen configureren

U kunt tot zes VoIP-verbindingen voor uw toestel configureren, d.w.z. u kunt aan uw toestel maximaal zes VoIP-nummers toewijzen.

Voor elke verbinding moet u een IP-account (VoIP-account) configureren bij uw VoIP-provider. De toegangsgegevens voor dit IP-account moet u opslaan in uw telefoon. Hierbij wordt u ondersteund door de VoIP-wizard.

### VoIP-wizard starten:

 →  Instellingen →  Telefoon →  VoIP-wizard

U ziet de volgende gegevens in het display:

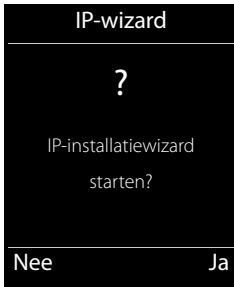

Het verdere verloop van de VoIP-wizard wordt beschreven op [pagina 18](#).

Per doorloop van de VoIP-wizard kunt u één VoIP-verbinding (IP-account) configureren/wijzigen.

- ▶ Start de VoIP-wizard opnieuw als u nog een VoIP-verbinding wilt configureren/wijzigen.

### Let op

VoIP-verbindingen kunt u ook via de webconfigurator configureren en beheren (→ [pagina 101](#)).

## Automatische update van de instellingen van de VoIP-provider

Nadat u de VoIP-provider-instellingen de eerste keer heeft gedownload, controleert uw toestel dagelijks of er een nieuwere versie van het bestand van uw VoIP-provider op de configuratieserver op het internet beschikbaar is.

### VoIP-instellingen worden via autoconfiguratie geladen

Als er nieuwe configuratiegegevens beschikbaar zijn, dan worden deze automatisch - zonder verdere melding - geladen op uw telefoon.

### Handmatige VoIP-configuratie met VoIP-wizard

Als er nieuwe providergegevens beschikbaar zijn, verschijnt op het rustdisplay van de handset de melding **Nieuw profiel beschikbaar**.

**Ja** Display-toets indrukken om de vraag te bevestigen.  
 eventueel systeem-PIN invoeren en **OK** indrukken.

De nieuwe gegevens van uw VoIP-provider worden gedownload en in het telefoontoestel opgeslagen.

Als u de vraag beantwoordt met **Nee**, dan schakelt de telefoon over in de ruststand. Uw telefoon herinnert u dan niet meer aan dit nieuwe profiel. De melding wordt pas weer weergegeven als er een nieuwe versie van de providergegevens beschikbaar is.

Een profiel-update wordt alleen gestart als er op dat moment geen andere profiel- of firmware-update wordt uitgevoerd.

## Uitgaande en inkomende lijnen toewijzen aan interne deelnemers

Als u meerdere verbindingen heeft geconfigureerd voor uw telefoonsysteem, kunt u aan elke interne deelnemer:

- ◆ een uitgaande lijn toewijzen of hem bij elke externe oproep de verbinding laten selecteren (lijnkeuze).
- ◆ een of meerdere inkomende lijnen toewijzen. Op het toestel worden dan uitsluitend de oproepen gesignaleerd die op een van de toegewezen lijnen binnenkomen.

### Uitgaande lijn toewijzen

**Voorwaarde:** u heeft tenminste één VoIP-verbinding op uw toestel geconfigureerd.

 →  **Instellingen** → **Telefonie** → **Uitgaandelijn(en)**

Er wordt een lijst met handsets weergegeven.

 Handset waaraan de nieuwe uitgaande lijn moet worden toegewezen, selecteren en displaytoets **OK** indrukken.

 **Kies bij elke opr.** of een verbinding als uitgaande lijn selecteren. Alle geconfigureerde verbindingen (lijnen) met de door u ingevoerde naam worden weergegeven.

**Opslaan** Displaytoets indrukken om de wijzigingen op te slaan.

**Kies bij elke opr.** wordt alleen aangeboden als meer dan één verbinding geconfigureerd is.

## Systeem instellen

Als u **Kies bij elke opr.** selecteert, dan kunt u bij elk gesprek de verbinding selecteren waarmee het gesprek tot stand moet worden gebracht.

### Let op

Als de uitgaande lijn van een handset is gewist of uitgeschakeld is, dan wordt de eerste geconfigureerde VoIP-verbinding als uitgaande lijn gebruikt.

## Inkomende lijnen toewijzen

**Voorwaarde:** Er zijn meerdere verbindingen voor uw telefoon geconfigureerd.

 →  **Instellingen** → **Telefonie** → **Inkomende lijn(en)**

Er wordt een lijst met interne deelnemers (handsets) weergegeven.

 Interne deelnemer selecteren waarvoor de toewijzing van de inkomende lijnen moet worden gewijzigd en displaytoets **OK** indrukken.

Een lijst met alle geconfigureerde verbindingen wordt geopend. Voor elke verbinding kunt u **Ja** of **Nee** selecteren.

 **Ja** selecteren als de bijbehorende verbinding geconfigureerd moet worden als inkomende lijn van de interne deelnemer. **Nee** selecteren als de verbinding geen inkomende lijn moet zijn.

 Overschakelen naar de volgende verbinding.

- ▶ Deze beide stappen herhalen voor elke verbinding.
- ▶ Displaytoets **Opslaan** indrukken om de wijzigingen op te slaan.

### Opmerkinge

- ◆ Als er een nieuwe verbinding wordt geconfigureerd, wordt deze aan alle interne deelnemers en het **Antwoordapparaat 1** als inkomende lijn toegewezen.
- ◆ Als deze verbinding aan geen enkele interne deelnemer is toegewezen als inkomende lijn dan worden oproepen voor deze verbinding niet gesignaleerd.

## Telefoon-firmware bijwerken

**Voorwaarde:** De telefoon heeft toegang tot het internet ( → [pagina 12](#)).

U kunt de firmware van de telefoon bijwerken als dit nodig is.

Een update van de firmware wordt standaard direct gedownload van het internet. Het benodigde webadres is vooraf ingesteld op uw toestel.

### Voorwaarde:

Het toestel bevindt zich in de rusttoestand, d.w.z.:

- ◆ u voert geen telefoongesprek.
- ◆ Er is geen interne verbinding tussen aangemelde handsets.
- ◆ Het menu van het basisstation is met geen enkele handset geopend.

## Firmware-update handmatig starten

 →  Instellingen → Systeem

### Firmware updaten

Selecteren en **OK** indrukken.



Systeem-PIN invoeren en **OK** indrukken.

Het telefoontoestel maakt verbinding met internet.

**Ja** Displaytoets indrukken om de firmware-update te starten.

### Opmerkinge

- ◆ De firmware-update kan afhankelijk van de kwaliteit van uw DSL-verbinding tot 6 minuten in beslag nemen.
- ◆ Bij een update vanuit het internet wordt gecontroleerd of er een nieuwe versie van de firmware beschikbaar is. Als dit niet het geval is, wordt de procedure afgebroken en verschijnt er een melding waarin dit wordt gemeld.

## Repeater-ondersteuning

Met een repeater kunt u het bereik en de ontvangststerkte van de telefoon uitbreiden. Hiervoor moet u de repeatermodus eerst activeren. Gesprekken die op dat moment via de telefoon worden gevoerd, worden verbroken.

**Voorwaarde:** De Eco-modus (+) is uitgeschakeld.

 →  Instellingen → Systeem → Repeatermodus

**Wijzigen** Displaytoets indrukken om de repeatermodus in of uit te schakelen ( = aan).



**Ja** Display-toets indrukken om de vraag te bevestigen.

### Opmerkinge

- ◆ Repeater-ondersteuning en Eco-modus / Eco-modus+ (→ [pagina 68](#)) kunnen niet gelijktijdig worden gebruikt.
- ◆ De standaard ingestelde gecodeerde transmissie wordt door het inschakelen van de repeater uitgeschakeld.

## Het basisstation opnieuw starten.

In de ruststand van de handset:

 →  Instellingen → Systeem → Herstart basis

De firmware van het basisstation wordt gedownload en opnieuw gestart. Dit duurt ongeveer 20 seconden.

## Standaardinstellingen van het basisstation herstellen

Uw individuele instellingen gaan verloren.

### Standaardinstellingen via het menu herstellen



Bij het herstellen van de standaardinstellingen

- ◆ blijven handsets aangemeld,
- ◆ wordt de systeem-PIN niet gereset.

De volgende instellingen worden gereset (de met "\*" gemarkeerde instellingen wijzigt u met de webconfigurator):

- ◆ De ingevoerde VoIP-verbindingen (worden gewist)
- ◆ de toewijzing van de inkomende en uitgaande lijnen
- ◆ audio-instellingen voor VoIP-verbindingen \*)
- ◆ DTMF-instellingen \*)
- ◆ Eigen regiocode
- ◆ Instellingen voor het lokale netwerk
- ◆ de namen van de handsets
- ◆ Eco-modus en Eco-modus+ worden uitgeschakeld
- ◆ instellingen voor de aansluiting op telefooncentrales
- ◆ programmering van de cijfer- en displaytoetsen en van Toets  
- ◆ instellingen voor de netwerkdiensten: Oproepdoorschakelingen

Bellerslijsten worden gewist.

 →  **Instellingen** → **Systeem** → **Reset Basis**



Systeem-PIN invoeren en **OK** indrukken.

**Ja**

Displaytoets indrukken.

Na het herstellen van de standaardinstellingen wordt het basisstation opnieuw gestart. Het opnieuw starten duurt circa 10 seconden.

De installatie-wizard wordt gestart ( → [pagina 16](#)).

## Standaardinstellingen herstellen met toets op het basisstation

Net als bij een reset via het menu worden alle individuele instellingen gereset. Bovendien wordt de **systeem-PIN terugezet op "0000"** en alle handsets die niet bij levering standaard waren aangemeld, **worden afgemeld**.

### Let op

Hoe u de handsets na een reset weer aanmeldt, wordt beschreven op → **pagina 70**.

- ▶ Kabelverbindingen van het basisstation naar de router ( → **pagina 12**) loskoppelen.
- ▶ Netadapter van het basisstation uit het stopcontact halen ( → **pagina 11**), indien aangesloten .
- ▶ Aanmeld-/pagingtoets ( → **pagina 3**) indrukken en **ingedrukt houden**.
- ▶ Bij PoE (Power over Ethernet): Basisstation weer met de router verbinden.  
Zonder PoE: Netadapter weer in het stopcontact steken.
- ▶ Aanmeld-/pagingtoets ingedrukt blijven houden (ten minste 20 seconden).
- ▶ Aanmeld-/paging-toets loslaten. De standaardinstellingen van het basisstation worden nu hersteld (reset).

## MAC-adres van het basisstation opvragen

Afhankelijk van de netwerkconfiguratie is het mogelijk dat u het MAC-adres van uw basisstation bijvoorbeeld in de toeganglijst van uw router dient in te voeren. U kunt het MAC-adres opvragen op de handset.

In de ruststand:



Menu openen.



Toetsen na elkaar indrukken.

Het MAC-adres van de telefoon wordt weergegeven.

**Terug**

Terug naar de ruststand.



## Telefoons aansluiten op een telefooncentrale

---

U hoeft de volgende instellingen alleen op te geven als dat vereist is voor uw telefooncentrale. Raadpleeg hiervoor de gebruiksaanwijzing van de telefooncentrale.

### Netlijncode (nummer voor buitenlijn) opslaan

Bij uw telefooncentrale moet u voor externe oproepen eerst een nummer voor een buitenlijn invoeren (netlijncode, bijvoorbeeld "0"). **Voorwaarde:** Bij uw telefooncentrale moet u voor externe oproepen eerst een nummer voor een buitenlijn invoeren, bijvoorbeeld "0".12120098.

 →  **Instellingen** → **Telefonie** → **Netlijncode**

▶ Gegevens in meerdere regels wijzigen:

#### Kies externe IP-lijn met:

Netlijncode max. (max. 3 cijfers) resp. wijzigen.

#### Voor:

Geef aan, wanneer de netlijncode bij het kiezen via VoIP voor het nummer moet worden geplaatst.

#### Oproepenlijst

Bij het kiezen uit de lijst met gemiste oproepen, de lijst met aangenomen oproepen of een antwoordapparaatlijst..

#### Alle oproepen

Bij alle nummers die met de handset zijn gekozen.

#### Uit

Bij het kiezen via een VoIP-verbinding moet geen netlijncode worden gebruikt.

**Opslaan**    Displaytoets indrukken.



# Telefoon instellen met de webconfigurator

Met de webconfigurator van uw Gigaset-telefoon kunt u de telefoon heel gemakkelijk via de PC instellen.

- ◆ U kunt instellingen die ook via een aangemelde Gigaset handset van uw telefoon kunnen worden ingevoerd tevens met de webbrowser van uw PC invoeren, bijvoorbeeld VoIP-lijnen configureren, firmware-updates verzorgen of de Eco-modus starten.
- ◆ U kunt daarnaast extra instellingen invoeren die niet met een aangemelde handset mogelijk zijn, bijvoorbeeld bij het aansluiten van de telefoon op een bedrijfsnetwerk of voor het aanpassen van de spraakwaliteit van de VoIP-lijnen.
- ◆ U kunt gegevens op het basisstation opslaan die nodig zijn voor de toegang tot speciale diensten op internet. Dit zijn onder andere de toegang tot openbare en persoonlijke online-telefoonboeken, toegang tot de Inbox-server van uw e-mailaccount en de synchronisatie van datum en tijd met een tijdserver.
- ◆ U kunt configuratiegegevens van uw telefoon in de vorm van bestanden opslaan op de PC en bij het optreden van fouten weer terugladen naar de telefoon.
- ◆ U kunt de telefoon- en adresboeken van de aangemelde Gigaset-handsets beheren (opslaan op de PC, onderling synchroniseren of synchroniseren met het telefoonboek van de PC).

Hieronder vindt u een lijst met functies van de webconfigurator en routes naar de pagina's van de webconfigurator waar u deze functies kunt vinden. Een gedetailleerde beschrijving van de webpagina's en de benodigde invoer vindt u in de online-hulp van de webconfigurator (→ [pagina 95](#)).

## PC verbinden met de webconfigurator van de telefoon

### Voorwaarden:

- ◆ Op de PC is een standaard webbrowser geïnstalleerd, bijvoorbeeld Internet Explorer vanaf versie 7.0, Firefox vanaf versie 4.0 of Apple Safari versie 5.0.
- ◆ Telefoon en PC zijn rechtstreeks via een router met elkaar verbonden. De instellingen van een aanwezige firewall laten communicatie tussen PC en telefoon toe.

### Opmerkinge

- ◆ Afhankelijk van uw VoIP-provider is het mogelijk dat u enkele instellingen in de webconfigurator niet kunt wijzigen.
- ◆ Als u via de webconfigurator instellingen invoert, is het toestel **niet** geblokkeerd. U kunt gelijktijdig telefoneren met uw toestel en instellingen wijzigen.
- ◆ Als u met de webconfigurator verbonden bent, is deze voor andere gebruikers geblokkeerd. Meerdere gebruikers kunnen niet gelijktijdig werken met de webconfigurator.

## Verbinding tot stand brengen via IP-adres van de telefoon

- ▶ Vraag het actuele IP-adres van het toestel op met een van de aangemelde handsets: Het huidige IP-adres van de telefoon wordt op het display van de handset weergegeven als u **kort** de aanmeld/paging-toets op het basisstation indrukt. Het IP-adres van uw toestel kan worden gewijzigd wanneer u dynamische toewijzing van het IP-adres heeft ingeschakeld ( → [pagina 80](#)).

### Let op

Als een van de vier delen van het IP-adres begint met een nul (bijvoorbeeld 002), mag u deze nullen niet in het adresveld van de webbrowser invoeren. De webbrowser kan anders geen verbinding tot stand brengen met de webconfigurator.

**Voorbeeld:** Op de telefoon wordt het IP-adres 192.168.002.002 weergegeven. Voer in het adresveld 192.168.2.2 in.

- ▶ Start de webbrowser op de PC.
- ▶ Voer in het adresveld van de webbrowser **http://** , gevolgd door het huidige IP-adres van het toestel in (voorbeeld: http://192.168.2.2).
- ▶ Druk op de Return-toets.

Er wordt een verbinding tot stand gebracht met het webconfigurator van de telefoon.

### Let op

De verbinding tussen de PC en de webconfigurator is lokaal (LAN-verbinding). Alleen het tot stand brengen van de verbinding verloopt via het internet.

## Aan-/afmelden bij de webconfigurator

**Voorwaarde:** PC en telefoon hebben verbinding met hetzelfde netwerk en toegang tot het internet.

### Aanmelden, taal van de interface instellen

Nadat met succes een verbinding tot stand is gebracht, wordt in de webbrowser de webpagina **Aanmelden** weergegeven.

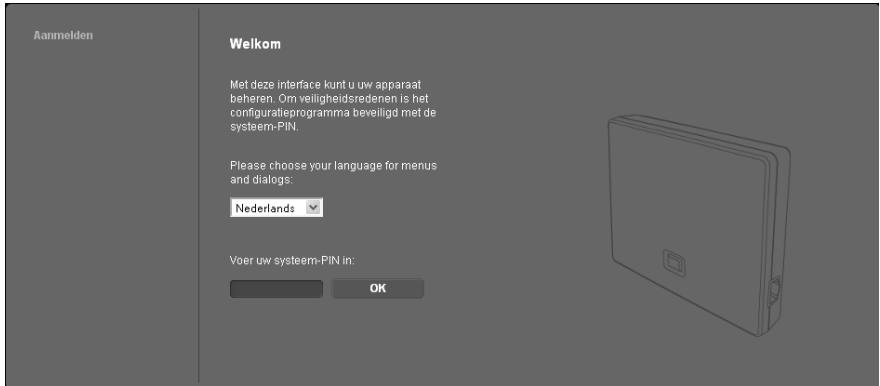

U kunt de taal selecteren waarin de menu's en dialoogvensters van de webconfigurator moeten worden weergegeven. In het bovenste veld van de webpagina wordt de ingestelde taal weergegeven.

- ▶ Eventueel op  klikken om de lijst van beschikbare talen te openen.
- ▶ Taal kiezen.

De webpagina wordt opnieuw geladen in de geselecteerde taal. Dit kan enige tijd duren.

#### Let op

De webpagina's van de webconfigurator voor de geselecteerde taal worden van de configuratieserver naar het basisstation gekopieerd. U kunt de taalinstelling daarom alleen wijzigen als uw toestel een verbinding met internet heeft.

- ▶ In het onderste veld van de webpagina de systeem-PIN van uw toestel invoeren (standaardwaarde: 0000) om de functies van de webconfigurator te kunnen benaderen.
- ▶ Op de knop **OK** klikken.

Na een succesvolle aanmelding wordt een webpagina **Home** met algemene informatie over de webconfigurator geopend.

Als u een ongeldige PIN-code invoert, verschijnt hierover een melding. U wordt gevraagd, de PIN-code opnieuw in te voeren.

Als u nogmaals een ongeldige PIN-code invoert, wordt het PIN-invoerveld voor korte tijd geblokkeerd (grijze achtergrond). Telkens als u een ongeldige PIN-code invoert, wordt de duur van de blokkering verdubbeld.

### Opmerkinge

- ◆ Als op de telefoon nog "0000" is ingesteld als systeem-PIN (instelling bij levering), verschijnt bij het aanmelden een melding dat het toestel onvoldoende beveiligd is en dat u de PIN-code dient te wijzigen. U kunt deze veiligheidsmelding voor de volgende aanmeldprocedures uitschakelen door de optie "**Dit beveiligingsadvies niet meer tonen.**" in te schakelen. Klik op **OK** om het dialoogvenster te sluiten..
- ◆ Als u langere tijd (ca. 10 min.) niet actief bent op de webconfigurator, wordt u automatisch afgemeld. Bij de volgende poging gegevens in te voeren resp. een webpagina te openen, wordt de webpagina **Aanmelden** weergegeven. Voer de systeem-PIN opnieuw in om u weer aan te melden.
- ◆ Invoer die u voor het automatisch afmelden nog niet op het toestel had opgeslagen, gaat verloren.

## Afmelden

Op elke webpagina van de webconfigurator vindt u rechts boven in de menubalk (→ **pagina 93**) de functie **Afmelden**. Klik op **Afmelden** om u bij de webconfigurator af te melden.

### Let op

Meld u altijd af met de opdracht **Afmelden** als u de verbinding met de webconfigurator wilt beëindigen. Als u bijvoorbeeld de webbrowser sluit zonder af te melden, kan het gebeuren dat de toegang tot de webconfigurator gedurende enkele minuten is geblokkeerd.

## Opbouw van webpagina's van de webconfigurator

De webpagina's van de webconfigurator bevatten de besturingselementen die in worden weergegeven (voorbeeld).

Voorbeeld voor de opbouw van een webpagina van de webconfigurator:

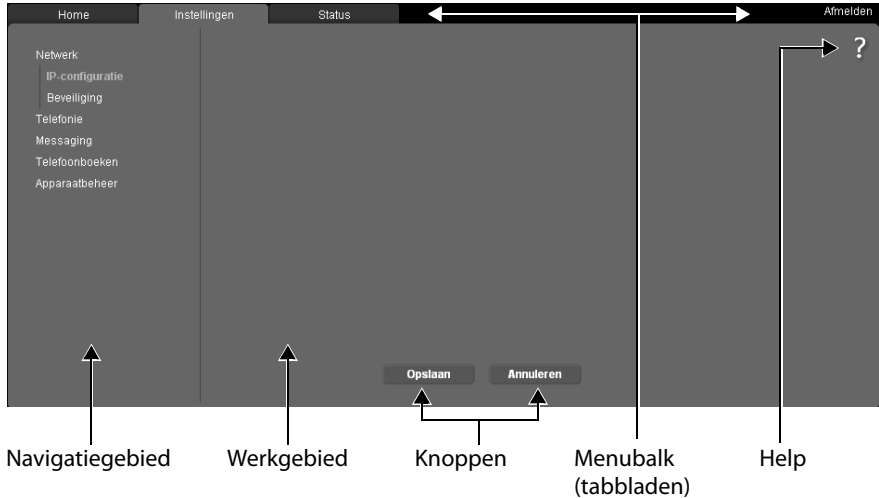

### Menubalk

Op de menubalk worden de menu's van de webconfigurator in de vorm van tabbladen aangeboden.

De volgende menu's zijn beschikbaar:

#### Home

De startpagina wordt geopend nadat u zich heeft aangemeld bij de webconfigurator. U krijgt enige informatie over de functies van de webconfigurator.

Als er nog geen ViIP-account is geconfigureerd, kan via de startpagina de **Wizard voor de basisconfiguratie oproepen worden geopend**, → [pagina 98](#).

#### Instellingen

Via het menu kunt u instellingen op het telefoontoestel doorvoeren.

Als u klikt op het menu **Instellingen**, wordt in het navigatiegebied (→ [pagina 94](#)) een lijst met functies van dit menu weergegeven.

#### Status

Het menu biedt informatie over uw telefoon.

#### Afmelden

Rechts op de menubalk vindt u op elke webpagina de functie **Afmelden**.

#### Let op

Een overzicht van de menu's van de webconfigurator, → [pagina 97](#).

### Navigatiegebied

In het navigatiegebied worden de functies van het op de menubalk gekozen menu ( → pagina 93) vermeld.

Wanneer u op een functie klikt, wordt in het werkgebied de betreffende pagina met informatie en/of de velden voor de invoer ervan geopend. De geselecteerde functie heeft een oranje achtergrond.

Als een functie subfuncties bevat, worden deze onder de functie weergegeven zodra u op de functie klikt (in het voorbeeld **Telefonie** ).

In het werkgebied wordt de pagina weergegeven die bij de eerste subfunctie (oranje achtergrond) hoort.



### Werkgebied

In het werkgebied worden – afhankelijk van de geselecteerde functie in het navigatiegebied – informatie of dialoogvensters weergegeven, waarmee u instellingen van uw telefoon kunt doorvoeren of wijzigen.

### Wijzigingen doorvoeren

Instellingen voert u door via invoervelden, lijsten of opties.

- ◆ In sommige velden kunnen beperkingen gelden voor de waarden die mogen worden ingevoerd, bijvoorbeeld het maximale aantal tekens, de invoer van speciale tekens of bepaalde waardebereiken.
- ◆ U opent een lijst door te klikken op de knop  . U kunt kiezen uit vooraf ingestelde waarden.
- ◆ Er zijn twee soorten opties:
  - Opties ter selectie: U kunt in een lijst één of meerdere opties inschakelen. Ingeschakelde opties zijn gemarkeerd met  , niet ingeschakelde met  . U activeert een optie door te klikken op  . De status van de andere opties verandert hierdoor niet. U schakelt een optie uit door op  te klikken.
  - Alternatieve opties (selectievakjes). De ingeschakelde optie is in de lijst met  gemarkeerd, de niet ingeschakelde optie met  . U activeert een optie door te klikken op  . De optie die daarvoor actief was, wordt uitgeschakeld. U kunt een optie alleen uitschakelen door een andere optie in te schakelen.

### Het invoeren van Cyrillische en Turkse tekens

Het aangegeven maximale aantal tekens in een veld is gebaseerd op latijnse tekens en cijfers (1 teken = 1 byte), d.w.z. 1 teken staat gelijk aan 1 byte.

Cyrillische en Arabische tekens nemen echter telkens 2 bytes in beslag, d.w.z. bij een veldlengte van bijvoorbeeld 16 tekens kunt u maximaal 8 Cyrillische of Arabische tekens invoeren

Als u te veel tekens in een veld invoert, worden de gegevens niet in de telefoon opgeslagen. De "oude" veldinhoud (resp. de standaardinstelling) blijft werkzaam en wordt bij het updaten van de webpagina opnieuw weergegeven. Er verschijnt geen waarschuwing of melding.

### Wijzigingen overnemen

Zodra u op een pagina uw wijzigingen heeft doorgevoerd, slaat u uw invoer op en schakelt u de nieuwe instelling op het toestel in door te klikken op de knop **Opslaan**.

Als de gegevens die u invoert in een veld, niet voldoen aan de regels voor dit veld, verschijnt er een scherm waarin dit wordt gemeld. U kunt de gegevens dan opnieuw invoeren.

#### Let op

Wijzigingen die u nog niet op het toestel heeft opgeslagen, gaan verloren wanneer u naar een andere website gaat of wanneer de verbinding met de webconfigurator bijvoorbeeld vanwege tijdsoverschrijding wordt verbroken (→ [pagina 92](#)).

### Knoppen

In het onderste deel van het werkgebied worden knoppen weergegeven. Afhankelijk van de betreffende functie op een webpagina worden verschillende knoppen weergegeven. De functies van deze knoppen worden beschreven in de online-help van de webconfigurator. De belangrijkste knoppen zijn:

#### Annuleren

De op de webpagina doorgevoerde wijzigingen annuleren en de webpagina opnieuw laden met de instellingen die op dat moment op het toestel zijn opgeslagen.

#### Opslaan

Wijzigingen op een webpagina opslaan in de telefoon.

### Help

Op de meeste pagina's van de webconfigurator bevindt zich rechts boven een vraagteken. Als u op dit vraagteken klikt, verschijnt in een separaat venster de online-help voor deze webpagina.

De helppagina's worden direct gedownload van de configuratieserver.

#### Let op

Om ervoor te zorgen dat de helppagina's op de juiste wijze worden weergegeven, dient u de instellingen van uw browser eventueel aan te passen. Bij Internet Explorer en Firefox zijn dit bijvoorbeeld de volgende instellingen:

- ▶ Geblokkeerde actieve inhoud voor de helpfunctie toestaan (met de rechter muisknop op de informatiebalk in de kop van het browservenster klikken).
- ▶ Het gebruik van eigen lettertypen door de pagina toestaan of Arial instellen als standaard lettertype (algemene optie).

### Weergavemethode in de helpfunctie

#### halfvet lettertype

Interface-elementen zoals menufuncties, namen van invoervelden en opties.

#### [halfvet lettertype]

Knoppen.

[Over deze help](#) ▶ / [Over deze help](#) ▼

Blauwe, onderstreepte tekst geeft verborgen tekst weer.

Als u eenmaal op deze 'link' klikt, wordt de verborgen tekst weergegeven. De pijl op het einde van de link wordt 90° gedraaid.

Als u op [Over deze help](#) ▼ klikt, wordt de tekst weer verborgen.

#### Telefonie > kiesregels

Naar een functie van de webconfigurator navigeren.

Komt overeen met de weergave "**Telefonie** → **Kiesregels**" in deze gebruiksaanwijzing ( → **Webpagina's openen** verder beneden)

### Zoeken in de help

Klik in het helpvenster en druk op de toetsen **Ctrl** en **F**. Er verschijnt een zoekvenster.

## Webpagina's openen

Hieronder wordt de navigatie voor de afzonderlijke functies van de webconfigurator verkort weergegeven.

#### Voorbeeld

**Kiesregels definiëren:**

**Instellingen** → **Telefonie** → **Kiesregels**

Om deze webpagina te openen, gaat u na het aanmelden als volgt te werk:

- ▶ Op de menubalk op het menu **Instellingen** klikken.
- ▶ In het navigatiegedeelte op de functie **Telefonie** klikken.  
In de navigatiestructuur worden de subfuncties van **Telefonie** weergegeven.
- ▶ Op de subfunctie **Kiesregels** klikken.



## Menu Webconfigurator

<b>Home</b>			
<b>Wizard voor snelle configuratie</b>			
<b>Instellingen</b>	<b>Netwerk</b>	IP-configuratie	→ <a href="#">pagina 99</a>
		Beveiliging	→ <a href="#">pagina 100</a>
	<b>Telefonie</b>	Lijnen	→ <a href="#">pagina 101</a>
		Geluid	→ <a href="#">pagina 102</a>
		Nummer toewijzen	→ <a href="#">pagina 103</a>
		Doorschakeling	→ <a href="#">pagina 104</a>
		Kiesregels	→ <a href="#">pagina 104</a>
		Configuratie voicemail	→ <a href="#">pagina 105</a>
		Uitgebreide VoIP-instellingen	→ <a href="#">pagina 106</a>
	<b>Messaging</b>	E-mail	→ <a href="#">pagina 108</a>
		MWI-LED	→ <a href="#">pagina 108</a>
	<b>Telefoonboeken</b>	Online-telefoonboek	→ <a href="#">pagina 108</a>
		Telefoonboekoverdracht	→ <a href="#">pagina 109</a>
	<b>Apparaatbeheer</b>	Datum en tijd	→ <a href="#">pagina 108</a>
		Lokale instellingen	→ <a href="#">pagina 105</a>
		Overige	→ <a href="#">pagina 110</a>
		Opnieuw starten & herstellen	→ <a href="#">pagina 111</a>
		Opslaan en herstellen	→ <a href="#">pagina 111</a>
		Firmware-update	→ <a href="#">pagina 111</a>
	<b>Status</b>	Toestel	→ <a href="#">pagina 112</a>
Lijnen			

## Functies van de webconfigurator

### Wizard voor snelle configuratie

De **Wizard voor snelle configuratie** helpt u bij de configuratie van uw VoIP-verbinding. Deze is op de startpagina beschikbaar, als u nog geen VoIP-account heeft geconfigureerd.

#### Let op

Als u al in VoIP-account heeft geconfigureerd kunt u in het menu **Instellingen** meer accounts configureren of de instellingen voor een bestaand account wijzigen:  
**Instellingen** → **Telefonie** → **Lijnen** ( → **pagina 101**)

De **Wizard voor snelle configuratie** leidt stap voor stap door alle vereiste opdrachten bij het configureren van een VoIP-account. Volg de aanwijzingen.

- ▶ Als u alle velden van een pagina heeft ingevuld, klikt u op [**Verder** >]. Als u op een vorige pagina een instelling wilt wijzigen, dan klikt u op [< **Terug**]. Met [**Annuleren**] sluit u de configuratiewizard af.
- ▶ Zorg ervoor, dat u de aanmeldgegevens van uw VoIP-provider of de Auto-configuratiecode bij de hand heeft voordat u met de configuratie begint.

U kunt een VoIP-lijn op verschillende manieren configureren:

- ◆ Sommige providers ondersteunen autoconfiguratie met autoconfiguratiecode.

Als u van uw provider een configuratiecode heeft ontvangen, markeer dan op de eerste pagina van de wizard de optie **Ja** voor **Configuratiecode beschikbaar**. Verderop in de procedure hoeft u alleen deze code aan te geven. Alle vereiste VoIP-gegevens worden automatisch geladen.

- ◆ Voor de meeste providers staan op de Gigaset configuratieserver zogenoemde providerprofielen met algemene providergegevens ter beschikking.

Als u **Nee** voor **Configuratiecode beschikbaar**. aangegeven heeft, wordt u op de volgende pagina gevraagd allereerst uw land en vervolgens uw provider te selecteren. Het profiel van uw provider wordt met de standaardinstellingen geladen. Vervolgens dient u nog de gegevens van uw VoIP-account in te voeren.

In sommige gevallen dienen de standaardinstellingen te worden aangepast aan de instellingen van uw router. Gebruik hiervoor de pagina **Telefonie** → **Lijnen** op het tabblad **Instellingen**, → **pagina 101**.

- ◆ Voor uw provider staat geen provider-profiel ter beschikking.

In dit geval dient u alle instellingen via de pagina **Telefonie** → **Lijnen** op het tabblad **Instellingen** zelf uit te voeren, → **pagina 101**.

Alle gegevens ontvangt u van uw VoIP-provider.

## Basisstation aansluiten op het lokale netwerk (LAN / router)

De functies voor de aansluiting op het LAN vindt u op de webpagina:

**Instellingen → Netwerk → IP-configuratie**

In de meeste situaties zijn speciale instellingen voor de aansluiting van de telefoon op de router resp. op een lokaal netwerk niet nodig. Bij levering is voor uw telefoon het dynamisch toewijzen van IP-adressen ingesteld (DHCP). Om ervoor te zorgen dat de router uw toestel "herkent", dient ook op de router de dynamische toewijzing van IP-adressen ingeschakeld te zijn, d.w.z. de DHCP-server van de router dient ingeschakeld te zijn.

Als de DHCP-server van de router niet geactiveerd kan/moet worden, dient u een vast/statisch IP-adres aan het toestel toe te wijzen (→ **pagina 80**). Een vast IP-adres is bijvoorbeeld nuttig als op de router voor het toestel Port Forwarding of een DMZ is ingesteld.

Het toewijzen van een statisch IP-adres is ook via een handset mogelijk.

De knop [**Geavanceerde instellingen tonen**] biedt toegang tot de instellingen die u nodig heeft als uw toestel is aangesloten op een groot (bedrijfs-)netwerk of als u uw toestel via de webconfigurator op afstand wilt beheren.

U kunt:

- ◆ Het adres van een HTTP-proxy-server binnen het LAN invoeren waarmee de telefoon een verbinding met het internet tot stand kan brengen als binnen het LAN directe toegang niet is toegestaan.
- ◆ **VLAN-identificatie / VLAN-prioriteit** voor toegang tot een tagged VLAN definiëren.
- ◆ De verbinding van PC's buiten het LAN tot uw webconfigurator toestaan.

### Let op

- ◆ Door toegangsrechten toe te kennen buiten het eigen netwerk, verhoogt u ook het risico op ongeoorloofde toegang. We raden u dan ook aan de toegangsrechten weer te beperken zodra u deze functie niet meer nodig heeft.
- ◆ De toegang tot de webconfigurator uit andere netwerken is alleen mogelijk als uw router dienstaanvragen van "extern" doorstuurt naar poort 80 (standaardpoort) van de telefoon. Lees voor meer informatie de gebruiksaanwijzing van de router.

## Veiligheidsinstellingen invoeren – Certificaten voor TLS-verificatie beheren

Uw telefoontoestel ondersteunt het tot stand brengen van beveiligde gegevensverbindingen met internet volgens het veiligheidsprotocol TLS (Transport Layer Security). Bij TLS identificeert de client (het telefoontoestel) de server aan de hand van certificaten. Deze certificaten moeten op het basisstation zijn opgeslagen.

TLS-certificaten beheert u via de webpagina:

### Instellingen → Netwerk → Beveiliging

Op deze pagina vindt u de lijsten **Servercertificaten / CA-certificaten**. Deze lijsten bevatten de certificaten die op het basisstation zijn opgeslagen. De certificaten zijn bij levering al op het basisstation opgeslagen of worden door u zelf op het basisstation geladen via de webpagina **Beveiligingsinstellingen**.

In de lijst **Ongeldige certificaten** vindt u de certificaten die de controle bij het tot stand brengen van de verbinding niet positief hebben doorlopen, en certificaten uit de lijsten **Servercertificaten / CA-certificaten**, die hun geldigheid hebben verloren, bijvoorbeeld omdat de geldigheidsdatum verlopen is.

U kunt certificaten verwijderen en nieuwe certificaten op het basisstation laden alsmede ongeldige certificaten accepteren of weigeren.

Als de verbinding met een dataserver op internet niet tot stand komt omdat de telefoon het certificaat van de server niet accepteert (bijvoorbeeld bij het downloaden van uw e-mailberichten van een POP3-server), dan wordt u gevraagd de webpagina **Beveiligingsinstellingen** te openen.

Het certificaat dat bij het tot stand komen van de verbinding wordt gebruikt, vindt u in de lijst **Ongeldige certificaten**. U kunt informatie over het certificaat laten weergeven door het te markeren en op de knop **[Details]** te klikken. Er wordt onder andere weergegeven van wie het certificaat afkomstig is (certificeringsinstituut) en voor wie het certificaat is aangemaakt, inclusief de geldigheidsduur.

Op basis van deze informatie kunt u besluiten of u het certificaat accepteert of weigert.

Als u het certificaat accepteert, wordt het afhankelijk van het type in een van de lijsten **Servercertificaten / CA-certificaten** verplaatst (ook als het reeds verlopen is). Als er zich nog een server met dit certificaat meldt, wordt deze verbinding direct geaccepteerd.

Als u het certificaat weigert, wordt het met de toevoeging (**geweigerd**) in de lijst **Servercertificaten** overgenomen. Als er zich nog een server met dit certificaat meldt, wordt deze verbinding direct geweigerd.

## Verbindingen van het basisstation beheren – Verbindingen inschakelen/uitschakelen

De verbindingen van uw basisstation beheert u via de webpagina:

**Instellingen → Telefonie → Lijnen**

Op deze webpagina wordt een lijst met alle mogelijke verbindingen en hun status weergegeven (bijvoorbeeld verbonden, aangemeld):

### IP-verbindingen

U kunt aan uw telefoon tot zes VoIP-lijnen toewijzen (VoIP-telefoonnummers). Voor elk VoIP-telefoonnummer moet u een VoIP-account configureren bij uw VoIP-provider. De toeganggegevens voor elk account en voor de bijbehorende VoIP-provider dient u op te slaan in uw telefoontoestel.

Voor elke VoIP-lijn staat er een vermelding in de lijst waarmee u de verbinding kunt configureren en beheren.

▶ Klik hiervoor op de bijbehorende knop **[Bewerken]**.

### VoIP-verbindingen configureren, wissen

Om VoIP-verbindingen te configureren en te wissen, opent u de webpagina

**Instellingen → Telefonie → Lijnen**

▶ Klik achter de lijstvermelding van de VoIP-verbinding op de knop **[Bewerken]**.

Er wordt een pagina geopend waarop u een nieuwe account kunt configureren of de gegevens van een bestaande account kunt wijzigen.

▶ Om een nieuwe VoIP-account te configureren klikt u in het onderdeel **VoIP-configuratie / Profiel-download** op **[Start configuratie-wizard]** en doorloopt u vervolgens de stappen van de configuratiewizard, → **pagina 98**.

In de andere onderdelen kunt u de gegevens van een bestaande account wijzigen.

- ◆ **Persoonlijke providergegevens**
- ◆ **Algemene gegevens van uw serviceprovider**
- ◆ **Netwerkgegevens van uw serviceprovider.**

Als u in de configuratiewizard en provider heeft geselecteerd, waarvoor geen profiel beschikbaar is, voer hier dan alle gegevens voor de VoIP-account in. Alle gegevens ontvangt u van uw VoIP-provider.

Voor providers waarvoor wel een profiel beschikbaar is dient u in sommige gevallen de instellingen aan de instellingen van uw router aan te passen:

- Als u bij uitgaande oproepen uw gesprekspartner niet kunt horen, moet u eventueel omschakelen tussen de modus Outbound-Proxy-Server en STUN-gebruik. STUN- of Outbound-Server vervangt in de verzonden datapakketten het privé-IP-adres van uw toestel door zijn openbare IP-adres. Als u uw toestel gebruikt achter een router met symmetrische NAT, kunt u STUN niet gebruiken.

## Telefoon instellen met de webconfigurator

- Als u voor inkomende oproepen tijdelijk niet bereikbaar bent, dient u eventueel de waarde in **NAT-verversing** aan te passen:  
Als op de router voor de telefoon geen port-forwarding of DMZ is gedefinieerd, moet voor de bereikbaarheid van de telefoon een vermelding in de routing-tabel van de NAT (in de router) worden opgenomen. De telefoon moet deze vermelding in de routing-tabel in bepaalde intervallen (**NAT-verversing**) bevestigen zodat de vermelding in de routing-tabel blijft bestaan.

Gedetailleerde informatie over deze onderdelen vindt u in de online-help van deze webpagina. De online-help wordt geopend als u op het vraagteken  rechtsboven op de webpagina klikt.

## Spraakqualiteit van de VoIP-lijnen optimaliseren

Functies om de spraakqualiteit van de VoIP-lijnen te verbeteren, vindt u op de webpagina:

**Instellingen → Telefonie → Geluid**

De spraakqualiteit van de VoIP-verbindingen wordt met name bepaald door de **spraak-codec** die voor de gegevenstransmissie wordt gebruikt en de **bandbreedte** van uw DSL-aansluiting die ter beschikking staat.

Met de spraakcodec worden de spraakgegevens gedigitaliseerd (gecodeerd / gedecodeerd) en gecomprimeerd. Bij gebruik van een "betere" codec (betere spraakqualiteit) moeten er meer gegevens worden verstuurd. Dit houdt in, dat u voor een probleemloze transmissie van spraakgegevens een DSL-aansluiting met een grotere bandbreedte nodig heeft.

U kunt de spraakqualiteit verbeteren door de spraakcodecs te selecteren die uw toestel dient te gebruiken (rekening houdend met de bandbreedte van uw DSL-aansluiting). Bovendien kunt u de volgorde definiëren waarin de codecs bij het tot stand brengen van een VoIP-verbinding moeten worden aangeboden.

In uw toestel zijn de standaardinstellingen voor de gebruikte codecs opgeslagen: een optimale instelling voor lage bandbreedtes en een optimale instelling voor hoge bandbreedtes.

U kunt voor alle VoIP-verbindingen van uw telefoon een van deze standaard instellingen selecteren. Als uw DSL-aansluiting over een geringe bandbreedte beschikt, kunt u de mogelijkheid van parallele VoIP-verbindingen uitschakelen om de spraakqualiteit te verhogen.

U kunt de instellingen voor de spraakcodecs ook zelf invoeren door voor elke VoIP-verbinding van uw telefoon de spraakcodecs te selecteren die moeten worden gebruikt en aan te geven in welke volgorde ze moeten worden aangeboden bij het tot stand komen van een VoIP-verbinding

De volgende spraakcodecs worden door uw telefoon ondersteund:

### G.722

Zeer goede spraakkwaliteit. De **breedband**-spraakcodec **G.722** werkt met dezelfde bitrate als G.711 (64 Kbit/s per spraakverbinding), maar met een hogere afstafrequentie. Hiermee kunnen hogere frequenties worden weergegeven. De spraakweergave is daarom helderder en beter dan bij de andere codecs Codecs (High Definition Sound Performance).

### G.711 a law / G.711 $\mu$ law

Zeer goede spraakkwaliteit (vergelijkbaar met ISDN). De vereiste bandbreedte bedraagt 64 Kbit/s per spraakverbinding.

### G.726

Goede spraakkwaliteit (minder dan bij G.711, maar beter dan bij G.729).

Uw telefoon ondersteunt G.726 met een overdrachtssnelheid van 32 Kbit/s per spraakverbinding.

### G.729

Gemiddelde spraakkwaliteit. De vereiste bandbreedte is kleiner dan of gelijk aan 8 Kbit/s per spraakverbinding.

Om extra bandbreedte en transmissiecapaciteit te besparen, kunt u voor VoIP-lijnen die de codec **G.729** gebruiken de transmissie van spraakpakketten tijdens spreekpauzes onderdrukken ("Onderdrukken van stilte"). In plaats van de achtergrondruis van uw omgeving hoort uw gesprekspartner dan een kunstmatig ruisen, dat bij de ontvanger wordt gegenereerd (optie: **Annex B inschakelen voor codec G.729**).

#### Let op

Neem voor een goede spraakkwaliteit het volgende in acht:

- ◆ Houd er rekening mee, dat afhankelijk van de gebruikte codecs en de netwerkbelasting spraakvertragingen kunnen optreden.
- ◆ Om netwerkproblemen te voorkomen, zou u gebruik kunnen maken van QoS of VLAN's.

## Uitgaande en inkomende lijnen toewijzen

Voor het toewijzen van nummers opent u de webpagina:

**Instellingen** → **Telefonie** → **Nummer toewijzen**

Wijs aan de aangemelde handsets uitgaande en inkomende lijnen toe.

Op het volgende letten:

- ◆ Aan elke handset wordt bij het aanmelden automatisch de eerste geconfigureerde VoIP-verbinding toegewezen als uitgaande lijn en alle verbindingen van het basisstation als inkomende lijnen.
- ◆ U kunt aan elke handset ofwel een vaste uitgaande lijn toewijzen of de zogenoemde lijnselectie. Bij de lijnselectie geeft u bij elke oproep aan, welke lijn moet worden gebruikt.

### Opmerkinge

- ◆ U kunt de toewijzing van de uitgaande lijn voor bepaalde telefoonnummers omzeilen door voor deze nummers een kiesregel te definiëren.
- ◆ Naar het toewijzen van nummers → [pagina 83](#).

### Namen van de handsets wijzigen

Op deze pagina kunt u ook de namen van de handsets wijzigen.

### Oproepdoorschakeling inschakelen

De instellingen voor de oproepdoorschakeling vindt u op de webpagina:

**Instellingen → Telefonie → Doorschakeling**

Oproepen voor uw VoIP-nummers kunt u naar een willekeurig extern nummer doorverbinden (VoIP, vast telefoonnet of mobiel telefoonnet).

U kunt voor elk van uw VoIP-lijnen (VoIP-accounts) aangeven, of en wanneer oproepen moeten worden doorgeschakeld naar het bijbehorende VoIP-nummer.

### Gebruikersspecifieke kiesregels - regels voor telefonie definiëren

Eigen kiesregels definieert u in het onderdeel **Kiesregels** op webpagina:

**Instellingen → Telefonie → Kiesregels**

U kunt de volgende kiesregels definiëren:

- ◆ Leg voor specifieke telefoonnummers en verbinding vast, waarop deze telefoonnummers altijd gekozen dienen te worden, zodat de gesprekken afgerekend worden en bepaal of het telefoonnummer met code dient te worden gekozen.  
Als u slechts enkele cijfers invoert (bijvoorbeeld regionummer, landcode of mobiel netwerk) worden alle telefoonnummers die met deze cijfers beginnen via de geselecteerde verbinding gekozen.
- ◆ Als u bepaalde telefoonnummers blokkeert, dan brengt uw toestel geen verbindingen tot stand met deze nummers (bijvoorbeeld 0900-, 0906-, 0909- of 18xy-nummers).

De kiesregels gelden voor alle aangemelde handsets. De instellingen voor de uitgaande lijnen van de handsets worden bij het kiezen van nummers met een kiesregel genegeerd.

De kiesregels kunt u indien gewenst inschakelen en uitschakelen.

### Let op

Kiesregels met uitzondering van een blokkering zijn niet werkzaam als u de functie lijnselectie heeft geprogrammeerd op een displaytoets van de handset en voor het kiezen expliciet een uitgaande lijn kiest uit de lijst met beschikbare verbindingen.

### Tip:

Vergelijk de tarieven voor interlokale en met name internationale gesprekken van uw VoIP-providers en geef voor elk nummer aan, welke verbinding dient te worden gebruikt, bijvoorbeeld **een kiesregel voor het Telefoonnummer "0033"** heeft betrekking op alle gesprekken naar Frankrijk.



### Let op

Als kiesregels elkaar overlappen, wordt de kiesregel gebruikt met de grootste overeenkomsten.

#### Voorbeeld:

U heeft een kiesregel gedefinieerd voor nummer "02" en een tweede kiesregel voor "023". Bij het kiezen van "0231?..." wordt de tweede kiesregel gebruikt, bij het kiezen van "0208..." de eerste.

### Voorbeeld

Alle oproepen naar het mobiele netwerk moeten verlopen via uw VoIP-verbinding bij providerB.

Kiesregels:

**Telefoonnummer** = 06 Lijn = IP3, Provider B

## Netlijncode – kiesregel bij aansluiting op een telefooncentrale

Als uw telefoon aangesloten is op een telefooncentrale, dient u eventueel bij externe oproepen een speciale code voor een netlijn voor de externe nummers te plaatsen (netlijncode, bijvoorbeeld "0").

Sla een netlijncode op en geef aan, wanneer dit cijfer automatisch voor de telefoonnummers moet worden geplaatst. U kunt kiezen uit **Alle**, **Geen** en **uit oproeplijsten** (alleen bij kiezen uit de bellerslijst of een antwoordapparaatlijst).

Deze instellingen vindt u in het onderdeel **Netlijncode** van de webpagina:

**Instellingen** → **Telefonie** → **Kiesregels**

## Regionummer voor lokale gesprekken via VoIP inschakelen

Als u via VoIP naar een nummer in het vaste telefoonnet belt, dient u eventueel ook bij lokale gesprekken het regionummer mee te kiezen (afhankelijk van uw provider). Om te voorkomen dat u uw eigen regionummer telkens moet invoeren, kunt u het volledige regionummer (met internationale landcode) definiëren in de telefoonconfiguratie.

Deze instellingen vindt u op de webpagina:

**Instellingen** → **Apparaatbeheer** → **Lokale instellingen**

## Voicemail in-/uitschakelen, invoeren

Een lijst met alle voicemails voor alle verbindingen van uw telefoon vindt u op webpagina:

**Instellingen** → **Telefonie** → **Configuratie voicemail**

In deze lijst kunt u de telefoonnummers van de voicemails invoeren.

Met deze lijst kunt u de voicemails van alle geconfigureerde VoIP-verbindingen in- en uitschakelen.

## DTMF-signalering voor VoIP instellen

De instellingen voor DTMF-signalering voert u in het onderdeel **DTMF over VoIP-verbindingen** in op de webpagina:

### Instellingen → Telefonie → Uitgebreide VoIP-instellingen

De DTMF-signalering wordt bijvoorbeeld gebruikt voor het opvragen en besturen van sommige voicemaildiensten via cijfercodes of voor het bedienen op afstand van een lokaal antwoordapparaat.

Voor het versturen van DTMF-codes via VoIP moet u aangeven, hoe de toetscodes moeten worden omgezet in DTMF-signalen en moeten worden verstuurd: als hoorbare informatie in het spraakkanaal of als zogenaemde "SIP-infomelding". Vraag bij uw VoIP-provider na, welke vorm van DTMF-signalering hij ondersteunt.

U kunt uw toestel zo instellen dat het bij elke oproep probeert de juiste DTMF-signalering in te stellen voor de actueel overeengekomen codec (**Automatisch**).

Of u stelt de soort DTMF-signalering expliciet in.

- ◆ **Geluid** of **RFC 2833** als de DTMF-signalen akoestisch (in spraakpakketten) moeten worden verstuurd.
- ◆ **SIP-infoals** de DTMF-signalen als codes moeten worden verstuurd.

#### Let op

- ◆ De instellingen voor de DTMF-signalering gelden voor alle VoIP-verbindingen (VoIP-accounts).
- ◆ Op breedbandverbindingen (G.722-codec wordt gebruikt) kunnen DTMF-signalen niet in het audiopad (**Geluid**) worden verstuurd.

## Doorverbinden via VoIP configureren

De parameters voor het doorverbinden van oproepen kunt u instellen bij **Gesprek doorverbinden** op de webpagina:

### Instellingen → Telefonie → Uitgebreide VoIP-instellingen

U kunt een externe oproep voor een van uw VoIP-lijnen doorverbinden naar een tweede externe deelnemer (afhankelijk van de provider). Breng hiervoor een externe ruggespraak tot stand met de tweede deelnemer en druk op de R-toets nadat de tweede deelnemer zich heeft gemeld. Het gesprek wordt doorverbonden.

U kunt de instellingen voor het doorverbinden van gesprekken als volgt aanvullen of wijzigen:

- ◆ U brengt de doorverbinding tot stand door de hoorn neer te leggen. De beide externe deelnemers worden met elkaar verbonden als u de verbreekttoets  van de handset indrukt. Uw verbindingen met beide deelnemers worden verbroken.
- ◆ U kunt de doorverbinding ook zonder aankondiging tot stand brengen. In dit geval komt de doorverbinding al tot stand voordat de tweede deelnemer zich heeft gemeld.
- ◆ U kunt de functie Doorverbinden met de R-toets uitschakelen als u de R-toets met een andere functie wilt programmeren (zie onder "**R-toetsfunctie definiëren voor VoIP (Hook Flash)**").

## R-toetsfunctie definiëren voor VoIP (Hook Flash)

De functie van de R-toets definieert u op de webpagina:

**Instellingen → Telefonie → Uitgebreide VoIP-instellingen**

Uw VoIP-provider ondersteunt eventueel bijzondere functies. Om een dergelijke functie te kunnen gebruiken, moet het toestel een bepaald signaal (datapakket) naar de SIP-server sturen. U kunt dit "signaal" als R-functie onder de R-toets van de aangemelde handsets programmeren. **Voorwaarde:** De R-toets wordt niet gebruikt voor de functie Doorverbinden (instelling bij levering, zie hierboven).

Als u tijdens een VoIP-gesprek op de R-toets drukt, wordt het signaal verstuurd. Hiervoor moet op de telefoon de DTMF-signalering via SIP-infomeldingen ingeschakeld zijn (zie hierboven).

## Lokale communicatiepoorten (listen ports) voor VoIP definiëren

De instellingen voor de communicatiepoort vindt u op de webpagina:

**Instellingen → Telefonie → Uitgebreide VoIP-instellingen**

De volgende communicatiepoorten worden gebruikt voor VoIP-telefonie.

### ◆ SIP-poort

Communicatiepoort waarmee de telefoon (SIP-) signaleringsgegevens ontvangt. Bij levering is het standaard poortnummer 5060 ingesteld voor de SIP-signalering.

### ◆ RTP-poort

Per VoIP-verbinding worden twee opeenvolgende RTP-poorten (elkaar opvolgende poortnummers) gebruikt. Via de ene poort worden spraakgegevens en via de andere besturingsgegevens ontvangen. Bij levering is voor de overdracht van spraak de standaard poortnummer 5004 ingesteld.

Deze instellingen hoeven alleen te worden gewijzigd als de poortnummers al door andere gebruikers in het LAN worden gebruikt. U kunt dan andere vaste poortnummers of poortnummerbereiken voor SIP- en RTP-poort definiëren.

Als op dezelfde routers met NAT meerdere VoIP-telefoons moeten worden gebruikt, is het zinvol de poorten willekeurig te laten selecteren. De telefoons moeten dan verschillende poorten gebruiken, opdat de NAT van de router inkomende gesprekken en spraakgegevens slechts naar één telefoon (de geadresseerde) kan doorsturen. Definieer in de webconfigurator een poortnummerbereik voor SIP- en RTP-poort waaruit de poorten moeten worden geselecteerd.

## Instellingen voor toegang tot internetdiensten invoeren

U kunt de volgende internetdiensten op uw telefoon gebruiken.

### ◆ Email-notificaties

U kunt tot zes e-mailaccounts configureren. Om de e-mailfunctie van het basisstation te kunnen gebruiken, dient u het adres van de Inbox-server en uw persoonlijke toegangsgegevens voor uw Inbox op te slaan in het basisstation.

Bovendien kunt u het interval definiëren waarmee uw telefoon controleert of er nieuwe e-mailberichten in uw Inbox zijn binnengekomen. U kunt daarnaast aangeven of de verificatie bij de Inbox-server via een beveiligde verbinding dient te verlopen.

De instellingen voert u in op de webpagina:

**Instellingen → Messaging → E-mail**

### ◆ MWI-LED

De LED van de berichtentoets van de handsets die bij het basisstation zijn aangemeld geeft aan dat er een nieuw berichten of een e-mail is aangekomen. U kunt voor elke handset afzonderlijk instellen, welk type nieuwe berichten moet worden aangegeven.

De instellingen voert u in op de webpagina:

**Instellingen → Messaging → MWI-LED**

### ◆ Online-telefoonboeken

U dient de provider te selecteren waarvan u de online-telefoonboeken wilt gebruiken op de aangemelde handsets.

Afhankelijk van de geselecteerde provider kunt u de optie **Naam van de beller automatisch opzoeken** inschakelen. Hierdoor wordt bij inkomende oproepen de naam van de beller uit het online-telefoonboek gelezen en op het display weergegeven - mits voor het telefoonnummer van de beller geen vermelding bestaat in het lokale telefoonboek van de handset.

De instellingen voert u in op de webpagina:

**Instellingen → Telefoonboeken → Online-telefoonboek**

### ◆ Synchronisatie van het basisstation met een tijdserver beheren

Bij levering is uw toestel zo ingesteld, dat de datum en tijd worden overgenomen van een tijdserver op internet.

Wijzigingen van de instellingen voor de tijdserver en het inschakelen/uitschakelen van de synchronisatie voert u in via de webpagina:

**Instellingen → Apparaatbeheer → Datum en tijd**

## Telefoonboeken van de handsets van/naar de PC laden, wissen

De functies voor het bewerken van de telefoonboeken vindt u op de webpagina:

### Instellingen → Telefoonboeken → Telefoonboekoverdracht

Met de webconfigurator kunt u de volgende bewerkingen uitvoeren op de telefoonboeken van de aangemelde handsets.

- ◆ Telefoonboeken op een PC opslaan. De vermeldingen worden in vCard-formaat in een vcf-bestand op de PC opgeslagen. Deze bestanden kunt u naar elke aangemelde handset versturen. U kunt de telefoonboekvermeldingen ook in uw adresboek op de PC overnemen.
- ◆ Kopieer contacten uit uw PC-adresboek naar de telefoonboeken van de handsets. Exporteer de contacten als vcf-bestanden (vCards) en stuur deze met de webconfigurator naar de telefoonboeken van de handsets.
- ◆ Het telefoonboek op de handset wissen.  
Als u het telefoonboek-bestand (vcf-bestand) op de PC heeft bewerkt en dit gewijzigde telefoonboek op de handset wilt gebruiken, dan kunt u het bestaande telefoonboek op de handset eerst wissen.

**Tip:** Maak een backup van het bestaande telefoonboek op de PC voordat u het wist. U kunt het dan weer terugzetten als het gewijzigde telefoonboek vanwege formatteringsfouten niet of niet volledig op de handset kan worden geladen.

### Opmerkingen

- ◆ Meer informatie over het vCard-formaat (vcf) vindt u op internet, bijvoorbeeld onder:  
[www.en.wikipedia.org/wiki/VCard](http://www.en.wikipedia.org/wiki/VCard) (Engels) of  
[www.nl.wikipedia.org/wiki/VCard](http://www.nl.wikipedia.org/wiki/VCard)  
(links beneden in het navigatiegedeelte van de webpagina kunt u de weergavetaal instellen)
- ◆ Als u een telefoonboek (vcf-bestand) met meerdere vermeldingen dat op de PC is opgeslagen wilt overnemen in het adresboek van Microsoft Outlook™, let dan op het volgende:  
Microsoft Outlook™ neemt altijd slechts de eerste (telefoonboek-) vermelding uit het vcf-bestand over in zijn adresboek.

### Overdrachtsregels

De contactpersonen die uit een vcf-bestand op de handset worden geladen, worden toegevoegd aan Contacten. Als er al een contactpersoon voor deze naam bestaat, wordt deze eventueel aangevuld of er wordt een andere contactpersoon met deze naam aangemaakt. Er wordt geen telefoonnummer overschreven of gewist.

### Let op

Afhankelijk van het toesteltype worden per vCard tot 3 contactpersonen met dezelfde naam aangemaakt in Contacten - per ingevoerd nummer een contactpersoon.

### Inhoud van het telefoonboekbestand (vcf-bestand)

De volgende gegevens worden (mits aanwezig) voor een telefoonboekvermelding naar het vcf-bestand geschreven resp. uit een vcf-bestand naar het telefoonboek van de handset gekopieerd:

- ◆ Naam
- ◆ Voornaam
- ◆ Nummer
- ◆ Nummer (kantoor)
- ◆ Nummer (mobiel)
- ◆ E-mailadres
- ◆ Datum verjaardag (JJJJ-MM-DD) en tijd van een herinneringsoproep (HH:MM) gescheiden door een "T" (voorbeeld:2008-12-24T11:00).

Overige informatie die op een VCard kan staan, wordt niet in het telefoonboek van de handset overgenomen.

### Voorbeeld voor een vermelding in vCard-formaat:

```
BEGIN:VCARD
VERSIE:2.1
N:Mulder;Anna
TEL;HOME:1234567890
TEL;WORK:0299123456
TEL;CELL:0175987654321
EMAIL:annal@mulder.nl
BDAY:2008-12-24T11:00
END:VCARD
```

## Basisinstellingen wijzigen, handsets aanmelden

Via de webconfigurator kunt u:

- ◆ het basisstation in de aanmeldmodus plaatsen om extra handsets op het basisstation aan te melden. Deze instelling is te vergelijken met het lang indrukken van de aanmeld/paging-toets op de voorzijde van het basisstation.
- ◆ Eco-Modus of Eco-Modus+ in- of uitschakelen. Voor meer informatie over de ECO-modus zie [pagina 68](#).
- ◆ De systeem-PIN (→ [pagina 79](#)) van uw telefoon wijzigen.
- ◆ De LED van de aanmeld/paging-toets aan de voorzijde van het basisstation in- en uitschakelen. Voor meer informatie over de LED zie [pagina 3](#).
- ◆ De weergave van VoIP-statusberichten op de handset in- of uitschakelen.

De basisinstellingen vindt u op de webpagina

**Instellingen** → **Apparaatbeheer** → **Overige**

## Toestel opnieuw starten of de standaardinstellingen herstellen

Mocht uw toestel niet meer goed functioneren, dan kunt u het opnieuw opstarten. De meeste problemen worden hierdoor opgelost.

U kunt bovendien alle instellingen van uw telefoon terugzetten op de standaardinstellingen, bijvoorbeeld als u uw toestel aan iemand anders overhandigt. Hierbij worden alle instellingen, lijsten en telefoonboekvermeldingen gewist!

Het toestel opnieuw starten of de standaardinstellingen herstellen kan via de webpagina:

**Instellingen → Apparaatbeheer → Opnieuw starten & herstellen**

## Systeeminstellingen opslaan en herstellen

Na het afsluiten van de configuratie van het basisstation en na elke wijziging in de configuratie kunt u de actuele basisinstellingen opslaan in een bestand op de PC (suffix.cfg).

Als u deze instellingen per ongeluk verandert of als u het basisstation vanwege een fout moet resetten, kunt u de opgeslagen instellingen uit het bestand op de PC naar uw telefoon kopiëren.

Het bestand .cfg bevat onder andere:

- ◆ de instellingen voor het lokale netwerk (IP-configuratie),
- ◆ De gegevens van de geconfigureerde (VoIP-)verbindingen,
- ◆ de toewijzing van de inkomende en uitgaande lijnen,
- ◆ uw eigen regionummer en netlijncode,
- ◆ nummer van de voicemail,
- ◆ de instellingen voor de internetdiensten,
- ◆ de ECO DECT-instellingen.

Het opslaan en herstellen van de systeeminstellingen doet u via de webpagina:

**Instellingen → Apparaatbeheer → Opslaan en herstellen**

## Firmware van het basisstation actualiseren/firmware-updates herstellen

Firmware-updates en -downgrades start u via de webpagina:

**Instellingen → Apparaatbeheer → Firmware-update**

Op een configuratieserver in het internet worden regelmatig updates voor de basisfirmware en de providerprofielen voor uw VoIP-lijnen (algemene providergegevens) ter beschikking gesteld. U kunt deze updates desgewenst op uw basisstation laden. De URL van deze server is in het basisstation opgeslagen.

## Telefoon instellen met de webconfigurator

U kunt kiezen uit de volgende opties:

◆ Firmware-update starten

Als er een **nieuwe** versie van de firmware ter beschikking staat, wordt deze op het basisstation geladen, waarna het basisstation opnieuw wordt gestart. Een firmware-update duurt ongeveer 6 minuten. Dit is ook afhankelijk van de bandbreedte van uw DSL-aansluiting. De firmware wordt alleen van het internet gedownload als u voor deze update geen lokaal bestand invoert in het veld **Alternatieve locatie firmwarebestand**.

◆ Firmware herstellen

U kunt kiezen uit de volgende opties:

- U kunt de firmwareversie die voor de laatste update op het basisstation geladen was weer terugzetten op uw telefoon.
- U kunt de firmwareversie die bij levering op het basisstation geladen was weer terugzetten op uw telefoon.

De geselecteerde firmware wordt weer op de telefoon geplaatst; de actuele firmware wordt overschreven.

◆ Profiel-update starten

Als er **nieuwe** profielen beschikbaar zijn worden deze in het basisstation geladen.

## Status van de telefoon weergeven

Op het tabblad **Status** wordt onder andere de volgende informatie over de telefoon weergegeven.

### Status → Toestel

◆ IP- en MAC-adres van het basisstation alsmede de naam die in het netwerk wordt gebruikt

◆ Versie van de momenteel op de telefoon geladen firmware

De versie wordt in het volgende formaat weergegeven: aa.bbb (aabbzzzzzz)

aa staat voor de productvariant van de telefoon, bbb de versie van de firmware en zzzzzz de subversie (uitsluitend van betekenis voor de service).

De weergave van 42.0450 betekent dat momenteel firmwareversie 45 op uw basisstation is geladen.

◆ Een lijst met de aangemelde handsets

◆ Actuele tijd en datum

### Status → Lijnen

◆ Verbindingen (lijnen) van uw telefoon en hun status

◆ De instelling van de verbinding voor oproepdoorschakeling



# Klantenservice

Heeft u vragen? Snelle hulp en ondersteuning vindt u in deze gebruiksaanwijzing en onder [www.gigaset.com/pro](http://www.gigaset.com/pro). Voor overige vragen over uw Gigaset Professional-telefooncentrale en kunt u contact opnemen met uw leverancier, bij wie u de telefooncentrale heeft gekocht.

## Vragen en antwoorden

Mocht u vragen hebben over het gebruik van het toestel kunt u terecht op [www.gigaset.com/pro/wiki](http://www.gigaset.com/pro/wiki).

In de onderstaande tabel ziet u een overzicht van veel voorkomende problemen en mogelijke oplossingen.

<p><b>In het display wordt niets weergegeven.</b></p> <p>De telefoon is niet op het stroomnet aangesloten.</p> <ul style="list-style-type: none"> <li>▶ Voeding controleren ( → <a href="#">pagina 11</a>).</li> </ul>
<p><b>Geen verbinding tussen basisstation en handset.</b></p> <ol style="list-style-type: none"> <li>1. De handset bevindt zich buiten het bereik van het basisstation. <ul style="list-style-type: none"> <li>▶ Afstand tussen de handset en het basisstation verkleinen.</li> </ul> </li> <li>2. Het bereik van het basisstation is kleiner geworden, omdat u <b>Eco-modus</b> heeft ingeschakeld. <ul style="list-style-type: none"> <li>▶ ECO Mode uitschakelen ( → <a href="#">pagina 68</a>) of de afstand tussen de handset en het basisstation verkleinen.</li> </ul> </li> <li>3. Handset is aangemeld resp. is afgemeld omdat een andere handset is aangemeld (meer dan 6 DECT-aanmeldingen). <ul style="list-style-type: none"> <li>▶ Handset opnieuw aanmelden ( → <a href="#">pagina 70</a>).</li> </ul> </li> <li>4. Momenteel wordt een firmware-update uitgevoerd. <ul style="list-style-type: none"> <li>▶ Wacht tot de update is beëindigd.</li> </ul> </li> <li>5. Basisstation is niet ingeschakeld. <ul style="list-style-type: none"> <li>▶ Netadapter van het basisstation controleren ( → <a href="#">pagina 11</a>).</li> <li>▶ Als het basisstation via PoE van stroom wordt voorzien, controleer dan de stroomvoorziening van de router.</li> </ul> </li> </ol>
<p><b>Een aantal netwerkdiensten werkt niet zoals beschreven.</b></p> <p>Functies zijn niet vrijgeschakeld.</p> <ul style="list-style-type: none"> <li>▶ Neem contact op met uw netwerkprovider.</li> </ul>
<p><b>Foutsignaal na het opvragen van de systeem-PIN.</b></p> <p>De ingevoerde systeem-PIN is onjuist.</p> <ul style="list-style-type: none"> <li>▶ Systeem-PIN nogmaals invoeren.</li> </ul>
<p><b>Uw gesprekspartner kan u niet horen.</b></p> <p>De handset is eventueel "op mute geschakeld".</p> <ul style="list-style-type: none"> <li>▶ De microfoon van de handset opnieuw inschakelen.</li> </ul>
<p><b>Het nummer van de beller wordt niet weergegeven, ondanks NummerWeergave.</b></p> <p>Meesturen van nummers is niet vrijgegeven.</p> <ul style="list-style-type: none"> <li>▶ <b>De beller</b> moet de functie voor het meesturen van nummers bij de netwerkaanbieder laten vrijschakelen.</li> </ul>

**U hoort bij het invoeren een foutsignaal** (aflopende reeks tonen).

De actie is mislukt of u heeft onjuiste gegevens ingevoerd.

- ▶ Procedure herhalen.  
Op het display letten en zo nodig de gebruiksaanwijzing raadplegen.

**In de oproeplijst wordt geen tijd aangegeven bij een bericht.**

Datum/tijd zijn niet ingesteld.

- ▶ Datum/tijd instellen of
- ▶ via de webconfigurator de synchronisatie met een tijdserver op het internet inschakelen.

**Een firmware-update of een VoIP-profile-download wordt niet uitgevoerd.**

1. Als in het display de melding **Momenteel niet mogelijk** staat, zijn de VoIP-lijnen mogelijk bezet of wordt er al een download/update uitgevoerd.
  - ▶ Herhaal deze procedure op een later tijdstip.
2. Als in het display de melding **Bestand niet leesbaar** staat, is het firmware-bestand mogelijk ongeldig.
  - ▶ Gebruik uitsluitend firmware die op de standaard ingestelde Gigaset-configuratieserver ter beschikking wordt gesteld.
3. Als in het display de melding **Server niet bereikbaar** verschijnt, kan de download-server niet worden bereikt.
  - ▶ De server is momenteel niet bereikbaar. Herhaal deze procedure op een later tijdstip.
  - ▶ U heeft het standaard serveradres gewijzigd. Corrigeer het adres. Eventueel de standaardinstellingen van het basisstation herstellen.
4. Als in het display **OverdrachtfoutXXX** wordt weergegeven, is bij de overdracht van het bestand mogelijk een fout opgetreden. Voor XXX wordt een HTTP-foutcode weergegeven.
  - ▶ Herhaal de procedure. Neem contact op met de servicedienst als de fout zich opnieuw voordoet.
5. Als in het display de melding **Controleer de IP-instellingen** staat, heeft uw toestel wellicht geen verbinding met het internet.
  - ▶ Controleer de kabelverbindingen tussen basisstation en router en tussen router en internet.
  - ▶ Controleer of het toestel met het LAN verbonden is, d.w.z. of het bereikbaar is onder zijn IP-adres.

**U kunt met de webbrowser van uw PC geen verbinding tot stand brengen met het toestel.**

- ▶ Controleer het lokale IP-adres van de telefoon dat bij het tot stand brengen van de verbinding wordt ingevoerd. Het huidige IP-adres van het toestel kunt u op de handset opvragen (**pagina 80**).
- ▶ De verbindingen tussen PC en basisstation controleren. Stuur bijvoorbeeld via de PC een ping-commando naar het basisstation (ping<lokaal IP-adres van basisstation >).
- ▶ U heeft geprobeerd de telefoon via Secure http (https://...) te bereiken. Probeer het nogmaals met met http://

**Disclaimer**

Sommige displays kunnen pixels (beeldpunten) bevatten, die geactiveerd of gedeactiveerd blijven. Omdat een pixel uit drie subpixels bestaat (rood, groen, blauw), is ook een lichte kleurafwijking in pixels mogelijk.

Dit is normaal en geen teken van slecht functioneren.

## Informatie over het gebruik van Gigaset VoIP-toestellen achter routers met Network Address Translation (NAT)

Bij het gebruik van een Gigaset VoIP-telefoon achter een router met NAT zijn in de regel geen wijzigingen aan de configuratie van het toestel of de router nodig. De configuratie-instellingen die in deze paragraaf worden beschreven, hoeft u alleen in te voeren als een van de volgende problemen optreedt.

### Kenmerkende problemen die door NAT worden veroorzaakt

- ◆ Inkomende oproepen via VoIP zijn niet mogelijk. Oproepen aan uw VoIP-telefoonnummers worden niet doorgeleid.
- ◆ Uitgaande oproepen via VoIP worden niet tot stand gebracht.
- ◆ Er wordt weliswaar een verbinding met uw gesprekspartner tot stand gebracht, maar u kunt hem niet horen en/of hij kan u niet horen.

### Mogelijke oplossing

- 1 Wijzig de poortnummers van de communicatiepoorten (SIP- en RTP-poorten) van uw toestel ( → "**1. Poortnummers voor SIP en RTP op het VoIP-toestel wijzigen.**").
- 2 In sommige gevallen dient daarnaast voor de communicatiepoort van de telefoon nog een port forwarding (ook wel poortvrijgave of poortdoorschakeling genoemd) op de router te worden ingesteld ( → "**2. Port forwarding instellen op de router**").

### 1. Poortnummers voor SIP en RTP op het VoIP-toestel wijzigen.

Definieer **op uw VoIP-toestel** voor SIP- en RTP-poort andere (lokale) poortnummers (tussen 1024 en 49152), die

- ◆ door geen andere toepassing of door geen andere host in het LAN worden gebruikt en
- ◆ ver verwijderd zijn van de gebruikelijke (en standaard op het toestel ingestelde) SIP- en RTP-poortnummers.

Deze procedure is met name nuttig als er andere VoIP-telefoons op de router zijn aangesloten.

### De SIP- en RTP-poortnummers van uw VoIP-telefoon wijzigt u als volgt:

- ▶ Verbind de webbrowser van uw PC met de webconfigurator van het toestel en meld u aan.
- ▶ Open de webpagina **Instellingen** → **Telefonie** → **Uitgebreide VoIP-instellingen** en wijzig de instellingen voor de SIP- en RTP-poort (**pagina 116**).

Om de nieuwe poortnummers eenvoudiger te kunnen onthouden (bijvoorbeeld voor de configuratie van de router), kunt u poortnummers kiezen die vrijwel identiek zijn met de standaardinstellingen, bijvoorbeeld:

<b>SIP-poort</b>	49060	i.p.v.	5060
<b>RTP-poort</b>	49004 tot 49010	i.p.v.	5004 tot 5010

- ▶ Sla de wijzigingen in uw toestel op.

- ▶ Wacht tot de actieve VoIP-verbindingen weer opnieuw zijn geregistreerd. Schakel hiertoe over naar de webpagina **Instellingen** → **Telefonie** → **Lijnen** hier wordt de Status van uw VoIP-verbindingen weergegeven.
- ▶ Controleer, of het oorspronkelijke probleem hiermee verholpen is. Als het probleem blijft bestaan, probeer dan stap 2.

## 2. Port forwarding instellen op de router

Om ervoor te zorgen dat de door u ingestelde SIP- en RTP-poortnummers ook bij de WAN-interface met het openbare IP-adres worden gebruikt, definieert u voor de SIP- en RTP-poorten zogeheten port forwarding-regels op de router.

### Port forwarding definiëren op de router:

De gebruikte begrippen kunnen afhankelijk van de router afwijken.

Om een poort vrij te schakelen, dient u de volgende gegevens in te voeren (voorbeeld):

Protocol	Openbare poort	Lokale poort	lokale host (IP)	
UDP	49060	49060	192.168.2.10	voor SIP
UDP	49004 – 49010	49004 – 49010	192.168.2.10	voor RTP

#### Protocol

Voer **UPD** als protocol in.

#### Openbare poort

poortnummer/poortnummerbereik van de WAN-interface

#### Lokale poort

Ingestelde poortnummers voor SIP- en RTP-poort op het toestel.

In de nieuwe firmware-versie van de Gigaset VoIP-toestellen kunt u een RTP-poortbereik instellen. Op die manier kunt u ook voor dit bereik een port forwarding in de router definiëren.

#### lokale host (IP)

Lokaal IP-adres van uw toestel in het LAN. Het huidige IP-adres van de telefoon wordt op het display van de handset weergegeven als u de paging-toets op het basisstation indrukt.

Om ervoor te zorgen dat deze port forwarding ook kan worden uitgevoerd, moet in de DHCP-instellingen van de router worden vastgelegd, dat aan het toestel altijd hetzelfde lokale IP-adres wordt toegewezen. Dit betekent, dat het IP-adres van het toestel niet tijdens het gebruik door DHCP mag worden gewijzigd. Als alternatief kunt u aan het toestel een vast (statisch) IP-adres toewijzen. Let er echter op, dat dit IP-adres zich niet binnen het adressenbereik bevindt dat voor DHCP is gereserveerd en dat het niet aan een andere deelnemer in het LAN is toegewezen.

## VoIP-statuscodes

De volgende tabellen bevatten de belangrijkste VoIP-statuscodes en hun betekenis.

Status-code	Betekenis
0x31	IP-configuratiefout: IP-domein niet ingevoerd.
0x33	IP-configuratiefout: SIP-gebruikersnaam ( <b>Naam</b> ) niet ingevoerd. Wordt bijvoorbeeld bij het kiezen met lijnsuffix weergegeven als op het basisstation voor deze suffix geen verbinding is geconfigureerd.
0x34	IP-configuratiefout: SIP-wachtwoord ( <b>Verificatie Wachtwoord</b> ) niet ingevoerd.
0x300	De opgebeldde deelnemer is onder meerdere aansluitingen bereikbaar. Indien de VoIP-provider dit ondersteunt, wordt naast de statuscode ook een lijst met telefoonaansluitingen meegestuurd. De beller kan dan kiezen via welke lijn hij de verbinding tot stand wil brengen.
0x301	Permanent doorgestuurd. De opgebeldde deelnemer is niet meer onder dit nummer bereikbaar. Het nieuwe nummer wordt inclusief statuscode naar het toestel gestuurd. Het toestel zal in toekomst geen gebruik meer maken van het oude nummer, maar direct het nieuwe adres selecteren.
0x302	Tijdelijk omgeleid. De telefoon ontvangt de melding dat de opgebeldde deelnemer niet bereikbaar is onder het gekozen nummer. De omleiding is tijdelijk. De duur van de omleiding wordt tevens naar het toestel gestuurd.
0x305	De aanvraag wordt doorgestuurd naar een andere "proxy-server", bijvoorbeeld om de belasting van het netwerk beter te verdelen. Het toestel stuurt dezelfde aanvraag nogmaals naar een andere proxy-server. Dit is geen echte omleiding van het adres.
0x380	Andere service: De aanvraag of de oproep kon niet worden doorverbonden. Het toestel wordt echter meegedeeld welke mogelijkheden er zijn om de oproep toch te kunnen verbinden.
0x400	Ongeldige oproep
0x401	Ontbrekende autorisatie
0x403	De aangevraagde dienst wordt niet ondersteund door de VoIP-provider.
0x404	Ongeldig telefoonnummer. Geen aansluiting onder dit nummer. Voorbeeld: U heeft bij een lokaal gesprek het regionummer niet ingevoerd, hoewel uw provider lokale gesprekken niet ondersteunt.
0x405	Methode niet toegestaan.
0x406	Niet acceptabel. De aangevraagde dienst kan niet worden aangeboden.
0x407	Proxy-verificatie nodig.
0x408	Gesprekspartner niet bereikbaar (bijvoorbeeld: account gewist).
0x410	De aangevraagde dienst is niet beschikbaar bij uw VoIP-provider.
0x413	Bericht is te lang.

Status-code	Betekenis
0x414	URI is te lang.
0x415	Aanvraagformaat wordt niet ondersteund.
0x416	URI is ongeldig.
0x420	Ongeldige extensie
0x421	Ongeldige extensie
0x423	De aangevraagde dienst wordt niet ondersteund door de VoIP-provider.
0x480	Het gekozen nummer is tijdelijk niet bereikbaar.
0x481	De ontvanger is niet bereikbaar.
0x482	Dubbele dienstaanvraag
0x483	Te veel "hops": De aanvraag is afgewezen, omdat volgens de dienst-server (proxy) deze aanvraag over een te groot aantal dienst-servers is gelopen. Het maximale aantal wordt van tevoren door de oorspronkelijke afzender bepaald.
0x484	Ongeldig telefoonnummer: Dit antwoord betekent meestal, dat slechts één of twee cijfers van het telefoonnummer vergeten zijn.
0x485	De opgebelde URI is niet eenduidig en kan niet worden bewerkt door de VoIP-provider.
0x486	De opgebelde deelnemer is bezet.
0x487	Algemene fout: Voordat een gesprek tot stand kwam, werd de oproep afgebroken. De statuscode bevestigt de ontvangst van het afbreeksignaal.
0x488	De server kan de aanvraag niet verwerken, omdat de gegevens in de mediabeschrijving niet compatibel zijn.
0x491	De server deelt mee, dat de aanvraag wordt verwerkt zodra een eerdere aanvraag afgehandeld is.
0x493	De server weigert de aanvraag, omdat het toestel het bericht niet kan decoderen. De afzender heeft een coderingsmethode toegepast, die niet kan worden gedecodeerd door de server of het telefoontoestel van de ontvanger.
0x500	De proxy of het ontvangende toestel heeft bij het uitvoeren van de aanvraag een fout geconstateerd, die de verdere afhandeling van de aanvraag onmogelijk maakt. De beller of het toestel geeft in deze situatie de fout weer en herhaalt de aanvraag na een paar seconden. Na hoeveel seconden een aanvraag kan worden herhaald, wordt mogelijk door het ontvangende toestel doorgestuurd naar de beller of het toestel.
0x501	De aanvraag kan niet worden bewerkt door de ontvanger omdat de ontvanger niet over de functionaliteit beschikt die door de beller wordt gevraagd. Als de ontvanger de aanvraag weliswaar begrijpt, maar niet bewerkt omdat de afzender niet over de juiste rechten beschikt of de aanvraag in de betreffende situatie niet is toegestaan, wordt in plaats van 501 een 405 verstuurd.
0x502	Het andere toestel dat deze foutcode verstuurt, is in dit geval een proxy of een gateway en heeft een ongeldig antwoord ontvangen van zijn gateway die deze aanvraag zou gaan verwerken.

Status-code	Betekenis
0x503	De aanvraag kan momenteel niet door het andere toestel of de proxy worden bewerkt omdat de server overbelast is of omdat onderhoud wordt uitgevoerd. Zodra de mogelijkheid bestaat de aanvraag in afzienbare tijd te herhalen, deelt de server dit mee aan de beller of het toestel.
0x504	Tijdsoverschrijding op de gateway
0x505	De server weigert de aanvraag omdat het aangegeven versienummer van het SIP-protocol niet minimaal overeenkomt met de versie die wordt gebruikt door de server die of het SIP-toestel dat bij deze aanvraag betrokken is.
0x515	De server weigert de aanvraag omdat het bericht de maximale grootte overschrijdt.
0x600	De opgebeldde deelnemer is bezet.
0x603	De opgebeldde deelnemer heeft de oproep geweigerd.
0x604	De opgebeldde URI bestaat niet.
0x606	De communicatie-instellingen zijn niet acceptabel.
0x701	De opgebeldde deelnemer heeft de hoorn neergelegd.
0x703	Verbinding verbroken vanwege time-out.
0x704	Verbinding verbroken vanwege SIP-fout.
0x705	Ongeldige kiestoon
0x706	Geen opbouw van de verbinding.
0x751	Bezettoon: Geen codec-overeenstemming tussen bellende en opgebeldde deelnemer.
0x810	Algemene Socket Layer Error: De gebruiker beschikt niet over de vereiste autorisatie.
0x811	Algemene Socket Layer Error: ongeldig socket-nummer.
0x812	Algemene Socket Layer Error: Socket is niet verbonden.
0x813	Algemene Socket Layer Error: geheugenfout
0x814	Algemene Socket Layer Error: Socket niet beschikbaar - controleer de IP-instellingen / verbindingsprobleem / VoIP-instelling onjuist.
0x815	Algemene Socket Layer Error: illegale toepassing op de socket-interface

## Service-info opvragen

De service-infoberichten van uw basisstation heeft u eventueel nodig bij contact met de Klantenservice.

**Voorwaarde:** U heeft een externe lijn bezet (u probeert een extern gesprek tot stand te brengen, u voert een extern gesprek).

### Let op

Het kan enkele seconden duren, voor in het display **Opties** verschijnt

### **Opties** → Service-info

Selecteren en met **OK** bevestigen.

De volgende informatie/functies kunt u selecteren met :

- 1: Serienummer van het basisstation (RFPI)
- 2: Serienummer van uw handset (IPUI)
- 3: Geeft informatie aan de servicemedewerker over de instellingen van het basisstation (in hex-weergave), bijvoorbeeld het aantal aangemelde handsets, gebruik van repeater.
- 4: Variant (cijfers 1 tot 2),  
Versie van de firmware van de telefoon (cijfers 3 tot 5).
- 5: Gigaset.net-nummer
- 6: Toestelnummer van het basisstation. Ze bevat overige informatie voor de servicemedewerker.

### **Geef syst. vrij**

(alleen als het toestel door de provider is geblokkeerd)

Selecteren en met **OK** bevestigen.

U kunt met een bijbehorende code een door de provider ingestelde toestelblokkering opheffen.

### **Update profiel**

Selecteren en met **OK** bevestigen.

De actuele profielen van uw VoIP-provider (algemene providergegevens van alle geconfigureerde VoIP-verbindingen) worden automatisch op uw toestel geladen. De algemene instellingen voor alle VoIP-verbindingen waarvoor profielen op internet beschikbaar zijn, worden geactualiseerd.

### **Zend configuratie**

Selecteer deze optie alleen als u hierom wordt gevraagd door een servicemedewerker.



# Milieu

---

## Ons milieubeleid

Gigaset Communications GmbH is zich bewust van haar maatschappelijke verantwoordelijkheid en zet zich in voor een betere wereld. Onze ideeën, technologieën en activiteiten komen ten goede aan mensen, de maatschappij en het milieu. Doel van onze wereldwijde activiteiten is de duurzame bescherming van de kwaliteit van het leven. Wij nemen onze verantwoordelijkheid gedurende de hele levensduur van onze producten. Al bij de planning van onze producten en processen houden wij rekening met de gevolgen voor het milieu. Dit geldt zowel voor de productie, de aanschaf, de verkoop, het gebruik, de service als de uiteindelijke inzameling en afvoer van onze producten.

Kijk voor meer informatie over onze milieuvriendelijke producten en processen op internet onder [www.gigaset.com](http://www.gigaset.com).

## Milieumanagementsysteem



Gigaset Communications GmbH is gecertificeerd volgens de internationale normen ISO 14001 en ISO 9001.

**ISO 14001 (milieu):** gecertificeerd sinds september 2007 door TÜV SÜD Management Service GmbH.

**ISO 9001 (kwaliteit):** gecertificeerd sinds 17-02-1994 door TÜV Süd Management Service GmbH.

## Inzameling van afval en oude apparaten

Elektrische en elektronische producten mogen niet bij het huisvuil worden aangeboden, maar dienen naar speciale inzamelingscentra te worden gebracht die zijn bepaald door de overheid of plaatselijke autoriteiten.



Het symbool van de doorgekruiste vuilnisbak op het product betekent dat het product valt onder Europese richtlijn 2002/96/EC.

De juiste manier van weggooien en afzonderlijke inzameling van uw oude apparaat helpt mogelijke negatieve consequenties voor het milieu en de menselijke gezondheid te voorkomen. Het is een eerste vereiste voor hergebruik en recycling van tweedehands elektrische en elektronische apparatuur.

Uitgebreide informatie over het verwijderen van oude apparatuur kunt u verkrijgen bij uw gemeente, het regionale reinigingsbedrijf, de vakhandel waar u het product heeft gekocht, of bij uw verkoper / vertegenwoordiger.

## Bijlage

---

### Onderhoud

Neem het toestel alleen af met een **vochtige of antistatische doek**. Gebruik geen oplosmiddelen of microvezeldoekjes.

Hoogglansoppervlak kunt u voorzichtig behandelen met een polijstmiddel voor displays.

Gebruik **nooit** een droge doek. Hierdoor kan een statische lading ontstaan.

### Contact met vloeistoffen

Als het toestel in contact gekomen is met vloeistof:

- 1 Netadapter loskoppelen.**
- 2** De vloeistof uit het toestel laten lopen.
- 3** Alle delen droog deppen. Het toestel vervolgens **ten minste 72 uur** laten drogen op een droge, warme plek (**niet** in een magnetron of een oven of iets dergelijks).
- 4 Het toestel pas weer inschakelen als dit volledig droog is.**

Als de handset volledig droog is, kan deze meestal weer worden gebruikt.

In uitzonderingen kan het contact met chemische substanties het oppervlak van het toestel veranderen. Als gevolg van het grote aantal verkrijgbare chemicaliën zijn niet alle substanties getest.

### Goedkeuring

Voice over IP is mogelijk via de LAN-interface (IEEE 802.3). Afhankelijk van de interface van uw telecommunicatienetwerk heeft u wellicht een extra modem nodig. Neem voor meer informatie contact op met uw internetaanbieder.

Dit toestel is geschikt voor gebruik binnen de Europese Economische Ruimte en Zwitserland. In andere landen is gebruik afhankelijk van de nationale goedkeuring.

Het toestel is compatibel met landspecifieke bijzonderheden.

Hiermee verklaart Gigaset Communications GmbH dat dit toestel voldoet aan de basiseisen en andere relevante bepalingen van Richtlijn 1999/5/EC.

Een kopie van de Conformiteitsverklaring vindt u op internet onder [www.gigaset.com/docs](http://www.gigaset.com/docs)

 0682

## Technische gegevens

### Stroomverbruik van het basisstation

Tijdens standby: circa 1,2 Watt

Tijdens een gesprek: circa 1,3 Watt

### Algemene technische gegevens

Interfaces	Ethernet
DECT-standaard	wordt ondersteund
GAP-standaard	wordt ondersteund
Aantal kanalen	60 duplexkanalen
Radiofrequentie	1880–1900 MHz
Duplexmethode	Tijdmultiplex, 10 ms frameduur
Herhaalfrequentie van de zendimpuls	100 Hz
Lengte van de zendimpuls	370 $\mu$ s
Kanaalraster	1728 kHz
Bitrate	1152 kbit/s
Modulatie	GFSK
Spraakbandbreedte	32 kbit/s
DECT-signaal	10 mW, gemiddeld vermogen per kanaal 250 mW pulsvermogen
Bereik	tot 300 m buiten, tot 50 m binnen
Stroomvoorziening	230 V ~/50 Hz
Stroomvoorziening via Ethernet	PoE, IEEE 802.3af, klasse 3
Omgevingseisen tijdens gebruik	+5 °C tot +45 °C; 20 % tot 75 % relatieve luchtvochtigheid
Codec	G.711, G.726, G.729AB met VAD/CNG, G.722
Quality of Service	TOS, DiffServ
Protocollen	SIP, RTP, DHCP, NAT Traversal (STUN), HTTP

# Verklarende woordenlijst

---

## A

### Aankloppen

= CW (Call Waiting).

Functie van uw VoIP-provider. Een geluidssignaal tijdens een gesprek geeft aan, dat u door een andere gesprekspartner wordt opgebeld. U kunt de tweede oproep beantwoorden of weigeren. U kunt de functie in- of uitschakelen.

### ADSL

Asymmetric Digital Subscriber Line

Speciale vorm van **DSL**.

### ALG

Application Layer Gateway

NAT-besturingsmechanisme van een router.

Veel routers met geïntegreerde NAT gebruiken ALG. ALG laat de datapakketten van een VoIP-verbinding door en vult ze aan met het openbare IP-adres van het beveiligde netwerk.

De oproepomleiding van de router dient uitgeschakeld te worden als uw VoIP-provider een STUN-server of een outbound-proxy aanbiedt.

Zie ook: **Firewall**, **NAT**, **Outbound-proxy**, **STUN**.

### Automatisch terugbellen

Zie **Terugbellen indien bezet**.

## B

### Breedband-internettoegang

Zie **DSL**.

## C

### CF

Call Forwarding

Zie **Oproepdoorschakeling**.

### Client

Toepassing die een dienst aanvraagt van een server.

### Codec

Coder/decoder

Codec verwijst naar een procedure waarin analoge spraak voor verzending via het internet wordt gedigitaliseerd en gecomprimeerd en waarin bij ontvangst van spraakpakketten de digitale gegevens worden gedecodeerd ofte wel worden vertaald naar analoge spraak. Er zijn verschillende codecs die zich onder andere onderscheiden in de mate van compressie.

Aan beide zijden van de telefoonverbinding (beller-/verzenderszijde en ontvangerszijde) moet dezelfde spraakcodec worden gebruikt. De spraakcodec wordt bepaald bij het tot stand brengen van de verbinding tussen verzender en ontvanger.

De keuze van de codec is een compromis tussen spraakqualiteit, transmissiesnelheid en benodigde bandbreedte. Een grotere compressie betekent bijvoorbeeld dat de benodigde bandbreedte per spraakverbinding kleiner is. Dit betekent echter ook dat voor het comprimeren/decomprimeren van de gegevens meer tijd nodig is, wat de

doorlooptijd van de gegevens in het netwerk verlengt en daarmee de spraakkwaliteit beïnvloedt. De benodigde tijd vergroot de vertraging tussen het spreken door de verzender en ontvangst van het gesprokene bij de ontvanger.

### COLP / COLR

Connected Line Identification Presentation/Restriction

Functie van een VoIP-/ISDN-verbinding voor uitgaande oproepen.

Bij COLP wordt bij de beller het nummer van de ontvanger weergegeven.

Het telefoonnummer van de ontvangende deelnemer kan afwijken van het gekozen nummer, bijvoorbeeld bij oproepomleiding of oproepovername.

De opgebeldde deelnemer kan met COLR (Connected Line Identification Restriction) het verzenden van het telefoonnummer naar de beller onderdrukken.

### CW

Call Waiting

Zie **Aankloppen**.

## D

### DHCP

Dynamic Host Configuration Protocol

Internetprotocol dat de automatische uitgifte van **IP-adres** aan **Netwerkgebruiker** regelt. Het protocol wordt in het netwerk door een server ter beschikking gesteld. Een DHCP-server kan bijvoorbeeld een router zijn.

Het toestel bevat een DHCP-client. Een router die een DHCP-server bevat, kan de IP-adressen voor het toestel automatisch toekennen op basis van een vastgelegd adresbereik. Door deze dynamische toewijzing kunnen meerdere **Netwerkgebruiker** een IP-adres delen. Zij kunnen het IP-adres echter niet tegelijkertijd, maar alleen afwisselend gebruiken.

Bij sommige routers kunt u voor het telefoontoestel vastleggen, dat het IP-adres van het toestel nooit wordt gewijzigd.

### DMZ (Demilitarized Zone)

DMZ staat voor een bereik van een netwerk dat zich buiten de firewall bevindt.

Een DMZ wordt als het ware ingesteld tussen een netwerk dat moet worden beveiligd (bijvoorbeeld een LAN) en een onveilig netwerk (bijvoorbeeld internet). Een DMZ maakt onbeperkte toegang vanuit internet voor slechts een of enkele netwerkcomponenten mogelijk, terwijl de overige netwerkcomponenten veilig achter de firewall blijven

### DNS

Domain Name System

Hiërarchisch systeem dat de toewijzing van een **IP-adres** aan een **Domeinnaam** mogelijk maakt, die eenvoudiger te onthouden is. Deze toewijzing moet in elk (W)LAN door een lokale DNS-server worden beheerd. De lokale DNS-server bepaalt het IP-adres eventueel door middel van een aanvraag bij hogere DNS-servers en andere lokale DNS-servers op het internet.

U kunt het IP-adres van de primaire/secundaire DNS-server vastleggen.

Zie ook: **DynDNS**.

## Verklarende woordenlijst

### Domeinnaam

Aanduiding van een of meer webserver op het internet (bijvoorbeeld [www.gigaset.com](http://www.gigaset.com)). De domeinnaam wordt door DNS aan het betreffende IP-adres toegewezen

### DSCP

Differentiated Service Code Point  
Zie [Quality of Service \(QoS\)](#).

### DSL

Digital Subscriber Line  
Techniek voor datatransmissie waarbij internettoegang met bijvoorbeeld [1,5 Mbps](#) via normale telefoonlijnen mogelijk is. Voorwaarden: DSL-modem en bijbehorende dienst van de internetprovider

### DSLAM

Digital Subscriber Line Access Multiplexer  
Een DSLAM is een schakelkast in een telefooncentrale, waar de aansluitkabels van deelnemers bij elkaar komen.

### DTMF

Dual Tone Multi-Frequency  
Andere aanduiding voor toonkiezen (TDK).

### Dynamisch IP-adres

Een dynamisch IP-adres wordt via [DHCP](#) automatisch toegewezen aan een netwerkcomponent. Het dynamische IP-adres van een netwerkcomponent kan telkens bij het aanmelden of na bepaalde tijdsintervallen worden gewijzigd.

Zie ook: [Vast IP-adres](#)

### DynDNS

Dynamic DNS  
De toewijzing van domeinnamen en IP-adressen wordt gerealiseerd via [DNS](#). Voor [Dynamisch IP-adressen](#) wordt deze service aangevuld door het zogeheten Dynamic DNS (DynDNS). Hierdoor is het gebruik van een netwerkcomponent met dynamisch IP-adres als [Server](#) op internet mogelijk [Internet](#). DynDNS zorgt ervoor dat een service op [Domeinnaam](#) onafhankelijk van het huidige IP-adres altijd onder dezelfde domeinnaam kan worden benaderd.

## E

### ECT

Explicit Call Transfer  
Deelnemer A belt deelnemer B. Deze zet de verbinding in de wachtstand en belt deelnemer C. In plaats van de drie gesprekspartners samen te brengen in een conferentie, verbindt A nu gesprekspartner B door met C en hangt op.

### EEPROM

Electrically Erasable Programmable Read Only Memory  
Geheugenmodule van uw telefoontoestel met vaste gegevens (bijvoorbeeld fabrieksmatige en gebruikersspecifieke apparaatinstellingen) en automatisch opgeslagen gegevens (bijvoorbeeld vermeldingen in de bellerslijst).

### Ethernet-netwerk

Draadgebonden [LAN](#).

## F

**Firewall**

Met een firewall kunt u uw netwerk beschermen tegen onbevoegde toegang van buitenaf. Daarbij kunnen verschillende maatregelen en technieken (hard- en/of software) worden gecombineerd om de gegevensstroom tussen een te beveiligen privé-netwerk en een onbeveiligd netwerk (bijvoorbeeld internet) te controleren.

Zie ook: **NAT**.

**Firmware**

De software van een apparaat waarin de basisinformatie voor de werking van een apparaat is opgeslagen. Ter correctie van fouten of om de apparaatsoftware bij te werken, kan een nieuwe versie van de firmware in het geheugen van het apparaat worden geladen (firmware-update).

**Flatrate**

Manier om de kosten voor een **Internet**-aansluiting te verrekenen. De internetprovider brengt daarbij een maandelijks totaalbedrag in rekening. Voor de duur en het aantal verbindingen zijn geen aanvullende kosten verschuldigd.

**Fragmentering**

Te grote gegevenspakketten worden in deelpakketten (fragmenten) verdeeld voordat ze worden verzonden. Bij de ontvanger worden deze pakketten weer samengevoegd (gedefragmenteerd).

**Full duplex**

Modus bij de gegevensoverdracht waarbij tegelijkertijd gegevens kunnen worden verzonden en ontvangen.

## G

**G.711 a law, G.711  $\mu$  law**

Standaard voor een **Codec**.

G.711 biedt een zeer goede spraakkwaliteit die overeenkomt met die op het vaste ISDN-netwerk. Omdat de compressie gering is, bedraagt de vereiste bandbreedte ongeveer 64 Kbit/s per spraakverbinding. De vertraging als gevolg van coderen/decoderen is niet meer dan ongeveer 0,125 ms.

"a law" staat voor de Europese standaard, " $\mu$  law" voor de Noord-Amerikaanse/Japanse standaard.

**G.722**

Standaard voor een **Codec**.

G.722 is een zogenoemde **HD**-spraakcodec met een bandbreedte van 50 Hz tot 7 kHz, een netto-transmissiesnelheid van 64 Kbit/s per spraakverbinding en geïntegreerde spreekpauzeherkenning en ruisgeneratie (spreekpauzeonderdrukking).

G.722 levert een goede spraakkwaliteit. De spraakkwaliteit is vanwege een hogere aftastfrequentie duidelijker en beter dan bij andere codecs en maakt High Definition Sound Performance (HDSP) mogelijk.

**G.726**

Standaard voor een **Codec**.

G.726 levert een goede spraakkwaliteit. De kwaliteit is minder dan bij de codec **G.711**, maar beter dan bij **G.729**.

### G.729A/B

Standaard voor een **Codec**.

De spraakkwaliteit bij is G.729A/B matig. Door de sterke compressie bedraagt de noodzakelijke bandbreedte slechts circa 8Kbit/s per spraakverbinding, de vertragingstijd echter circa 15 ms.

### Gateway

Verbindt twee afzonderlijke **Netwerk** met elkaar, bijvoorbeeld router als internet-gateway.

Voor telefoongesprekken van **VoIP** naar het telefoonnet moet een gateway met IP-net en telefoonnet zijn verbonden (gateway-/VoIP-provider). Hiermee worden oproepen van VoIP eventueel naar het telefoonnetwerk doorgestuurd.

### Gateway-provider

Zie **SIP-provider**.

### Gebruikersidentificatie

Beperking van de toegang tot een netwerk/dienst door aanmelding met behulp van een ID en een wachtwoord.

### Gebruikersidentificatie

Naam/cijfercombinatie voor toegang, bijvoorbeeld tot uw VoIP-account of uw persoonlijke telefoonboek op internet.

### Globaal IP-adres

Zie **IP-adres**.

### GSM

Global System for Mobile Communication

Oorspronkelijk Europese norm voor netwerken voor mobiele telefonie. Inmiddels kan GSM worden beschouwd als de wereldwijde norm. In de Verenigde Staten en Japan worden echter nog vaak nationale normen ondersteund.

## H

### Headset

Combinatie van microfoon en koptelefoon. Met een headset kunt u comfortabel handsfree-telefoneren. Headsets kunnen met aansluitsnoer (draadgebonden) of met Bluetooth (draadloos) aangesloten op het basisstation.

### HTTP-proxy

Server waarmee de **Netwerkgebruiker** hun internetverkeer regelen.

### Hub

Verbindt in een **Infrastructuurnetwerk** meerdere **Netwerkgebruikers**. Alle gegevens die door een netwerkgebruiker naar de hub worden verzonden, worden doorgestuurd naar alle netwerkgebruikers.

Zie ook: **Gateway, Router**.

## I

### IEEE

Institute of Electrical and Electronics Engineers

Internationale commissie voor standaardisering in de elektronica en elektrotechniek, met name voor de standaardisering van LAN-technologie, overdrachtprotocollen, gegevensoverdrachtssnelheid en bekabeling.



**Infrastructuurnetwerk**

Netwerk met een centrale structuur: Alle **Netwerkgebruiker** communiceren via een centrale **Router**.

**Internet**

Wereldwijd **WAN**. Voor de gegevensuitwisseling is een aantal protocollen gedefinieerd die onder de naam TCP/IP zijn samengevat.

Elke **Netwerkgebruiker** is via zijn **IP-adres** herkenbaar. De toewijzing van een **Domeinnaam** aan het **IP-adres** wordt verzorgd door **DNS**.

Belangrijke diensten op internet zijn het World Wide Web (WWW), e-mail, bestands-overdracht en forums.

**Internetprovider**

Biedt tegen vergoeding toegang tot internet.

**IP (Internet Protocol)**

TCP/IP-protocol in het **Internet**. Het zorgt voor de adressering van deelnemers van een **Netwerk** met behulp van **IP-adres** en draagt gegevens over van een afzender naar een ontvanger. Daarbij legt IP de padkeuze (routing) van de gegevenspakketten vast.

**IP-adres**

Uniek adres van een netwerkcomponent binnen een netwerk op basis van de TCP/IP-protocollen (bijvoorbeeld LAN, internet). In het **Internet** worden in plaats van IP-adressen meestal domeinnamen verstrekt. **DNS** wijst aan domeinnamen het bijbehorende IP-adres toe.

Het IP-adres bestaat uit vier delen (decimale getallen tussen 0 en 255) die door een punt van elkaar zijn gescheiden (bijvoorbeeld 230.94.233.2).

Het IP-adres bestaat uit het netwerknummer en het nummer van de **Netwerkgebruiker** (bijvoorbeeld een toestel). Afhankelijk van het **Subnetmasker** vormen de eerste een, twee of drie delen het netwerknummer, de rest van het IP-adres adresseert de netwerkcomponent. In een netwerk moet het netwerknummer van alle componenten identiek zijn.

IP-adressen kunnen automatisch met DHCP (dynamische IP-adressen) of handmatig (vaste IP-adressen) worden toegekend.

Zie ook: **DHCP**.

**IP-poolbereik**

Bereik van IP-adressen, die de DHCP-server kan gebruiken om dynamische IP-adressen toe te kennen.

**K****Kiezen voorbereiden**

Zie **Voorbereid kiezen**.

**L****LAN**

Local Area Network

Netwerk met beperkte ruimtelijke omvang. LAN's kunnen draadloos (WLAN) en/of bekabeld zijn.

### Lokaal IP-adres

Het lokale of privé IP-adres is het adres van een netwerkcomponent in het lokale netwerk (LAN). Het kan door de netwerkbeheerder willekeurig worden toegewezen. Toestellen die een netwerkverbinding van een lokaal netwerk met het internet realiseren (gateway of router) hebben een privé en openbaar IP-adres.

Zie ook: **IP-adres**.

### Local SIP-Port

Zie **SIP Port / Local SIP Port**.

## M

### MAC-adres

Media Access Control Address

Hardware-adres waarmee elk netwerkapparaat (bijvoorbeeld netwerkkaart, switch, telefoon) wereldwijd op unieke wijze kan worden geïdentificeerd. Het adres bestaat uit 6 delen (hexadecimale getallen) die door middel van een liggend streepje van elkaar zijn gescheiden (bijvoorbeeld 00-90-65-44-00-3A).

Het MAC-adres wordt door de fabrikant toegekend en kan niet worden gewijzigd.

### Mbps

Million Bits per Second

Eenheid voor de overdrachtssnelheid in een netwerk.

### MRU

Maximum Receive Unit

Definieert de maximale hoeveelheid gegevens binnen een gegevenspakket.

### MTU

Maximum Transmission Unit

Definieert de maximale lengte van een gegevenspakket dat tegelijk via het netwerk kan worden getransporteerd.

## N

### NAT

Network Address Translation

Methode voor het omzetten van (privé) **IP-adres** naar een of meer (openbare) IP-adressen. Door NAT kunnen de IP-adressen van **Netwerkgebruiker** (bijvoorbeeld VoIP-toestellen) in een **LAN** achter een gemeenschappelijk IP-adres van de **Router** in het **Internet** worden verborgen.

VoIP-telefoons achter een NAT-router zijn (vanwege het privé IP-adres) voor VoIP-servers niet bereikbaar. Om NAT te "omzeilen", kan als (als alternatief) in de router **ALG**, in het VoIP-toestel **STUN** of door de VoIP-provider een **Outbound-proxy** worden ingesteld.

Als een outbound proxy ter beschikking wordt gesteld, moet u hiermee rekening houden bij de VoIP-instellingen van uw telefoon.

### Netwerk

Met elkaar verbonden apparaten. Apparaten kunnen via verschillende kabels of draadloos met elkaar worden verbonden.

Netwerken kunnen ook op basis van reikwijdte en structuur worden onderscheiden.

- Bereik: Lokale netwerken (**LAN**) of wereldwijde netwerken (**WAN**)
- Structuur: **Infrastructuurnetwerk** of ad hoc-netwerk

**Netwerkgebruiker**

Apparaten en computers die in een netwerk met elkaar verbonden zijn, bijvoorbeeld servers, PC's en telefoons.

**O****Openbaar IP-adres**

Het openbare IP-adres is het adres van een netwerkcomponent in het internet. Dit adres wordt toegekend door de internetprovider. Apparaten die een netwerkovergang van een lokaal netwerk met het internet realiseren (gateway of router), hebben een openbaar en een lokaal IP-adres.

Zie ook: **IP-adres**, **NAT**

**Oproepdoorschakeling**

Oroepomleiding

Automatische oproepomleiding van een oproep naar een ander nummer. Er zijn drie soorten oproepomleidingen:

- Onvoorwaardelijke oproepdoorschakeling (CFU, Call Forwarding Unconditional)
- Oproepdoorschakeling indien bezet (CFB, Call Forwarding Busy)
- Oproepdoorschakeling bij niet opnemen (CFNR, Call Forwarding No Reply)

**Outbound-proxy**

Alternatief NAT-besturingsmechanisme voor STUN, ALG.

Outbound-proxy's worden door de VoIP-provider in firewall/NAT-omgevingen toegepast als alternatief voor **SIP-proxy-server**. Zij sturen het gegevensverkeer door de firewall.

Outbound-proxy en STUN-server moeten niet gelijktijdig worden gebruikt.

Zie ook: **STUN** en **NAT**.

**Overdrachtssnelheid**

Snelheid waarmee gegevens in het **WAN** of **LAN** worden verzonden. De transmissiesnelheid wordt gemeten in geveenseenheden per tijdeenheid (Mbit/s).

**P****Paging** (zoeken van handsets)

(Nederlands: zoeken naar handsets)

Functie van het basisstation voor het zoeken van aangemelde handsets. Het basisstation brengt een verbinding dat stand met alle aangemelde handsets. Op de handsets klinkt het belsignaal.

**PIN**

Persoonlijk identificatienummer

Dient als bescherming tegen onbevoegd gebruik. Als een PIN is ingesteld, moet voor toegang tot een beveiligd bereik een cijfercombinatie worden ingevoerd.

De configuratiegegevens van uw basistelefoon kunt u met een systeem-PIN (4-cijferige combinatie) beveiligen.

**Poort**

Via een poort worden gegevens uitgewisseld tussen twee toepassingen in een **Netwerk**.

### Port forwarding

De internet-gateway (bijvoorbeeld uw router) geeft gegevenspakketten vanuit het **Internet** die aan een bepaalde **Poort** zijn gericht, door aan deze poort. Servers in het **LAN** kunnen op deze manier diensten in het internet beschikbaar stellen zonder dat u een openbaar IP-adres nodig heeft.

### Poortnummer

Verwijst naar een bepaalde toepassing van een **Netwerkgebruiker**. Het poortnummer is, afhankelijk van de instelling in het **LAN**, permanent vastgelegd of wordt bij elke toegang toegewezen.

De combinatie **IP-adres/Poortnummer** identificeert de ontvanger of afzender van een gegevenspakket in een netwerk.

### Privé IP-adres

Zie **Openbaar IP-adres**.

### Protocol

Beschrijving van de afspraken voor de communicatie in een **Netwerk**. Bevat regels voor het tot stand brengen, beheren en verbreken van een verbinding, via gegevensindelingen, tijdsverloop en eventuele foutafhandeling.

### Proxy/Proxy-server

Computerprogramma dat in computernetwerken de gegevensuitwisseling tussen **Client** en **Server** regelt. Als de telefoon een aanvraag doet aan de VoIP-server, dan doet de proxy zich tegenover het toestel voor als server en tegenover de server als client. Een proxy wordt via **IP-adres/Domeinnaam** en **Poort** geadresseerd.

## Q

### Quality of Service (QoS)

Kwaliteit van de service

Geeft de kwaliteit van de service in communicatienetwerken aan. Er worden verschillende kwaliteitsklassen onderscheiden.

QoS is van invloed op de stroom van gegevenspakketten in het internet, bijvoorbeeld door voorrang te geven aan gegevenspakketten, bandbreedtereservering en pakketoptimalisering.

Bij VoIP-netwerken is QoS van invloed op de spraakkwaliteit. Als de totale infrastructuur (router, netwerkserver, enz.) beschikt over QoS, dan is de spraakkwaliteit hoger, d.w.z. minder vertraging, minder echo, en minder ruis.

## R

### RAM

Random Access Memory

Geheugenruimte waarvoor u lees- en schrijfrechten heeft. In het RAM worden bijvoorbeeld ringtones en logo's opgeslagen die u via de webconfigurator op het toestel kunt laden.

### Registrar

De registrar beheert de huidige IP-adressen van de **Netwerkgebruiker**. Wanneer u zich bij uw VoIP-provider aanmeldt, wordt uw huidige IP-adres op de registrar opgeslagen. Daardoor bent u ook onderweg bereikbaar.

### ROM

Read Only Memory

Alleen-lezen geheugen.

**Router**

Stuurt gegevenspakketten binnen een netwerk en tussen verschillende netwerken via de snelste route verder. Kan **Ethernet-netwerke** en WLAN verbinden. Kan **Gateway**-naar het internet zijn.

**Routing**

Routing is het overbrengen van gegevenspakketten naar een andere gebruiker van een netwerk. Op weg naar de ontvanger worden de gegevenspakketten van een netwerkknooppunt naar het volgende gestuurd, totdat deze op hun bestemming zijn aangekomen.

Zonder dit doorsturen van gegevenspakketten zou een netwerk zoals internet niet mogelijk zijn. De routing verbindt de afzonderlijke netwerken met dit wereldwijde systeem.

Een router maakt deel uit van dit systeem; deze verstuurt zowel gegevenspakketten binnen het lokale netwerk, als van het ene netwerk naar het andere. Het versturen van gegevens van het ene netwerk naar een ander gebeurt op basis van een gemeenschappelijk protocol.

**RTP**

Realtime Transport Protocol

Wereldwijde standaard voor de overdracht van audio- en videogegevens. Wordt vaak gebruikt in combinatie met UDP. Hierbij worden RTP-pakketten ingekapseld in UDP-pakketten.

**RTP-poort**

(Lokale) **Poort**, via welke bij VoIP de spraakgegevenspakketten worden verzonden en ontvangen.

**Ruggespraak**

U voert een gesprek. Met ruggespraak onderbreekt u het gesprek kort om een tweede verbinding met een andere deelnemer tot stand te brengen. Als u de verbinding met deze tweede deelnemer direct weer verbreekt, dan hield u ruggespraak. Als u tussen deze eerste en tweede gesprekspartner heen en weer schakelt, heet dit een **Wisselgesprek**.

**S****Server**

Stelt aan andere **Netwerkgebruikers** (**Client**) een service ter beschikking. De term kan betrekking hebben op een computer/PC of een toepassing. Een server wordt via **IP-adres/Domeinnaam** en **Poort** geadresseerd.

**SIP (Session Initiation Protocol)**

Signaleringsprotocol onafhankelijk van de spraakcommunicatie. Wordt gebruikt voor het tot stand brengen en beëindigen van een gesprek. Daarnaast kunnen parameters voor de spraakoverdracht worden gedefinieerd.

**SIP-adres**

Zie **URI**.

**SIP Port / Local SIP Port**

(Lokale) **Poort**, via welke bij VoIP de SIP-signaleringsgegevens worden verzonden en ontvangen.

## Verklarende woordenlijst

### SIP-provider

Zie **VoIP-provider**.

### SIP-proxy-server

IP-adres van de gateway-server van uw VoIP-providers.

### Spraakcodec

Zie **Codec**.

### Statisch IP-adres

Zie **Vast IP-adres**.

### STUN

Simple Transversal of UDP over NAT

NAT-besturingsmechanisme.

STUN is een gegevensprotocol voor VoIP-telefoons. STUN vervangt het privé IP-adres in de gegevenspakketten van de VoIP-telefoon door het openbare adres van het beveiligde privé-netwerk. Voor de besturing van de gegevensoverdracht is bovendien een STUN-server in het internet nodig. STUN kan niet worden toegepast bij symmetrische NAT's.

Zie ook: **ALG, Firewall, NAT, Outbound-proxy**.

### Subnet

Segment van een **Netwerk**.

### Subnetmasker

**IP-adres** bestaan uit een vast netwerk- en een variabel gebruikersnummer. Het netwerknummer is voor alle **Netwerkgebruiker** identiek. Hoe groot het aandeel van het netwerknummer is, wordt vastgelegd in het subnetmasker. Bij het subnetmasker 255.255.255.0 zijn bijvoorbeeld de eerste drie delen van het IP-adres het netwerknummer en is het laatste deel het gebruikersnummer.

### Symmetrische NAT

Bij een symmetrische NAT worden dezelfde interne IP-adressen en poortnummers toegewezen aan afzonderlijke externe IP-adressen en poortnummers – afhankelijk van de externe bestemmingsadressen.

## T

### TCP

Transmission Control Protocol

**Transportprotocol**. Beveiligd transmissieprotocol: voor de overdracht van gegevens wordt een verbinding tussen verzender en ontvanger tot stand gebracht, bewaakt en weer verbroken.

### Terugbellen indien bezet

= CCBS (Completion of calls to busy subscriber). Als de beller een bezetsignaal krijgt, kan hij de terugbelfunctie activeren. Wanneer de aansluiting aan de andere kant vrijkomt, wordt dit aan de beller gemeld. Zodra deze de hoorn opneemt, wordt de verbinding automatisch tot stand gebracht.

**Terugbellen bij niet opnemen**

= CCNR (Completion of calls on no reply). Wanneer een opgeroepen gesprekspartner niet opneemt, kan de beller een automatische terugbelopdracht instellen. Zodra de gesprekspartner aan de andere kant voor het eerst een verbinding tot stand heeft gebracht en weer vrij is, wordt dit aan de beller gemeld. Deze functie moet door de telefooncentrale worden ondersteund. De terugbelopdracht wordt na ongeveer 2 uur (afhankelijk van de VoIP-provider) automatisch gewist.

**TLS**

Transport Layer Security Protocol voor de versleuteling van gegevensoverdracht op internet. TLS is een hoger **Transportprotocol**.

**Transportprotocol**

Regelt het gegevenstransport tussen twee communicatiepartners (toepassingen).

Zie ook: **UDP**, **TCP**, **TLS**.

**U****UDP**

User Datagram Protocol

**Transportprotocol**. In tegenstelling tot **TCP** is **UDP** een onbeveiligd protocol. UDP brengt geen vaste verbinding tot stand. Datapakketten (zgn. datagrammen) worden als broadcast verzonden. De ontvanger is zelf verantwoordelijk voor de ontvangst van de gegevens. De verzender krijgt geen melding van de ontvangst.

**URI**

Uniform Resource Identifier

Tekenreeks die dient ter identificatie van bronnen (bijvoorbeeld e-mailontvanger, <http://gigaset.com>, bestanden).

In het **Internet** worden URI's gebruikt voor de uniforme aanduiding van bronnen. URI's worden ook aangeduid als SIP-adres.

URI's kunnen in de telefoon als nummer worden ingevoerd. Door een URI te kiezen, kunt u een internetgebruiker met VoIP-voorziening bellen.

**URL**

Universal Resource Locator

Wereldwijd uniek adres van een domein op **Internet**.

Een URL is een subtype van de **URI**. URL's identificeren een resource aan de hand van de locatie (Engels location) in het **Internet**. Het begrip wordt om historische redenen vaak gebruikt als synoniem voor URI.

**User-ID**

Zie **Gebruikersidentificatie**.

**V****Vast IP-adres**

Een vast IP-adres wordt bij de netwerkconfiguratie handmatig toegewezen aan een netwerkcomponent. In tegenstelling tot een **Dynamisch IP-adres** verandert een vast IP-adres niet.

**VoIP**

Voice over Internet Protocol

Telefoongesprekken worden niet meer via het telefoonnet, maar via **Internet** (of andere IP-netwerken) tot stand gebracht en gevoerd.

## Verklarende woordenlijst

### VoIP-provider

Een VoIP-, SIP- of **Gateway-provider** is een aanbieder op internet die een **Gateway**-voor internettelefonie ter beschikking stelt. Omdat het telefoontoestel met de SIP-standaard werkt, moet uw provider de SIP-standaard ondersteunen.

De provider stuurt gesprekken van VoIP door naar het telefoonnetwerk (analoog, ISDN en mobiel) en omgekeerd.

### Vorbereid kiezen

U voert eerst het volledige telefoonnummer in en corrigeert dit indien nodig. Vervolgens neemt u de hoorn op of drukt u op de verbindings-/handsfree-toets om het nummer te kiezen.

## W

### Wachtmuziek

Music on hold

Muziek die wordt gespeeld tijdens **Ruggespraak** of bij een **Wisselgesprek**. De gesprekspartner die in de wacht staat, hoort een wachtmelodie.

### WAN

Wide Area Network

Ruimtelijk onbegrensd netwerk (bijvoorbeeld **Internet**).

### Weergegeven naam

Functie van uw VoIP-provider. U kunt een willekeurige naam opgeven, die bij uw gesprekspartner wordt weergegeven, in plaats van uw telefoonnummer.

### Wisselgesprek

Met behulp van een wisselgesprek is het mogelijk heen en weer te schakelen tussen twee gesprekspartners of een conferentie en een afzonderlijke gesprekspartner, zonder dat de gesprekspartner in de wachtstand kan meeluisteren.



# Accessoires

---

## Gigaset-handsets

U kunt van uw Gigaset een draadloze telefooncentrale maken:

### Handset Gigaset SL610H PRO

- ◆ 1,8" TFT-kleurendisplay
- ◆ Ergonomisch toetsenbord met instelbare verlichting en toetsblokkering
- ◆ Aansluiting voor headset via Bluetooth® of 2,5 mm stekker
- ◆ Bluetooth® en Mini-USB
- ◆ Telefoonboek voor 500 visitekaartjes
- ◆ Oproeplijst voor ontvangen, geplaatste en gemiste oproepen
- ◆ Nummerherhalingslijst, automatisch terugbellen
- ◆ Gespreks-/standby-tijd tot 13 h/180 h
- ◆ Groot lettertype voor oproeplijsten en telefoonboek
- ◆ 9 programmeerbare toetsen
- ◆ Comfortabele handsfree-functie met 4 instelbare handsfree-profielen
- ◆ Picture-Clip en screensaver (analoge en digitale klok)
- ◆ Trilalarm, 23 belsignalen, individuele belsignalen voor VIP-contactpersonen en interne oproepen
- ◆ ECO DECT
- ◆ Kalender met agendafunctie
- ◆ Geen signalering van "anonieme" oproepen

[www.gigaset.com/pro/gigasetSL610Hpro](http://www.gigaset.com/pro/gigasetSL610Hpro)



### Gigaset-handset SL400

- ◆ Frame en toetsen van metaal
- ◆ Heldere toetsverlichting
- ◆ 1,8'' TFT-kleurendisplay
- ◆ Bluetooth en mini-USB
- ◆ Telefoonboek voor 500 visitekaartjes
- ◆ Gespreks-/standby-tijd tot 14 h/230 h
- ◆ Groot lettertype voor oproeplijsten en telefoonboek
- ◆ Comfortabele handsfree-functie met 4 instelbare handsfree-profielen
- ◆ Picture-CLIP (FotoWeergave), diashow en screensaver (analoge en digitale klok)
- ◆ Trilalarm, downloaden van ringtones
- ◆ ECO DECT
- ◆ Kalender met agendafunctie
- ◆ Nachtmodus met tijdgestuurde uitschakeling van het bel-sigitaal.
- ◆ Geen signalering van "anonieme" oproepen
- ◆ Ruimtebewaking

[www.gigaset.com/gigasetSL400](http://www.gigaset.com/gigasetSL400)



### Gigaset-handset S79H/ S800H

- ◆ Verlicht grafisch kleurendisplay (65k kleuren)
- ◆ Verlichte toetsen
- ◆ Handsfree-telefoneren
- ◆ Polyphonic ringtones
- ◆ Telefoonboek voor ongeveer 500 vermeldingen
- ◆ Picture-CLIP
- ◆ PC-interface voor bijvoorbeeld het beheren van telefoonboekvermeldingen, ringtones en screensavers
- ◆ Bluetooth
- ◆ Connector voor headset
- ◆ Ruimtebewaking

[www.gigaset.com/gigasetS79h](http://www.gigaset.com/gigasetS79h)

[www.gigaset.com/gigasetS800H](http://www.gigaset.com/gigasetS800H)



### Gigaset-handset SL78H

- ◆ Verlicht grafisch kleurendisplay (256k kleuren)
- ◆ Verlichte toetsen
- ◆ Handsfree-telefoneren
- ◆ Polyphonic ringtones
- ◆ Telefoonboek voor ongeveer 500 vermeldingen
- ◆ Picture-CLIP
- ◆ PC-interface voor bijvoorbeeld het beheren van telefoonboekvermeldingen, ringtones en screensavers
- ◆ Bluetooth
- ◆ Ruimtebewaking

[www.gigaset.com/gigasetl78h](http://www.gigaset.com/gigasetl78h)



### Gigaset-handset C610H

- ◆ De 'family manager' met Ruimtebewaking, Verjaardags-functie
- ◆ 6 VIP-groepen voor duidelijke oproepidentificatie
- ◆ Hoogwaardige toetsen met verlichting
- ◆ 1,8'' TFT-kleurendisplay
- ◆ Telefoonboek voor 150 visitekaartjes
- ◆ Gespreks-/standby-tijd tot 12 h/180 h, standaardaccu
- ◆ Groot lettertype voor oproeplijsten en telefoonboek
- ◆ Comfortabele handsfree-functie
- ◆ Screensaver (digitale klok)
- ◆ ECO DECT
- ◆ Wekker
- ◆ Nachtmodus met tijdgestuurde uitschakeling van het bel-signaal.
- ◆ Geen signalering van "anonieme" oproepen
- ◆ Ruimtebewaking met terugspreekfunctie (babyfoon), snelkiestoets

[www.gigaset.com/gigasetc610h](http://www.gigaset.com/gigasetc610h)



## Accessoires

### Gigaset-handset E49H

- ◆ Stoot-, stof- en spatwaterbestendig
- ◆ Robuuste toetsen met verlichting
- ◆ Kleurendisplay
- ◆ Telefoonboek voor 150 vermeldingen
- ◆ Gespreks-/standby-tijd tot 12 h/250 h, Standaard oplaadbare batterijen
- ◆ Comfortabele handsfree-functie
- ◆ Screensaver
- ◆ ECO DECT
- ◆ Wekker
- ◆ Ruimtebewaking

[www.gigaset.com/gigasete49h](http://www.gigaset.com/gigasete49h)



### Gigaset-repeater

Met de Gigaset-repeater kunt het ontvangstbereik van de Gigaset-handset met het basisstation vergroten.

[www.gigaset.com/gigasetrepeater](http://www.gigaset.com/gigasetrepeater)



Alle accessoires en batterijen zijn verkrijgbaar in de speciaalzaak.

**Gigaset**  
Original  
Accessories

Gebruik alleen originele Gigaset-accessoires. Zo voorkomt u mogelijk lichamelijk letsel en schade aan het product en weet u zeker dat u zich houdt aan alle relevante voorschriften.

### Compatibiliteit

Meer informatie over de functies van de handsets in combinatie met de Gigaset-basistelefoons/-stations vindt u onder:

[www.gigaset.com/compatibility](http://www.gigaset.com/compatibility)

## Wandmontage van het basisstation

---

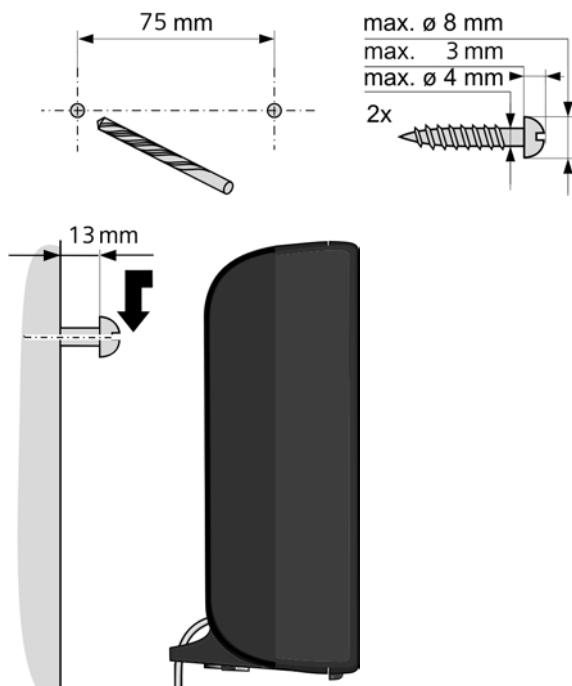

# Trefwoordenregister

---

- A**
- Aankloppen ..... 124
    - in-/uitschakelen..... 44
  - Aanmelden
    - bij webconfigurator ..... 91
  - Aanmelden (handset) ..... 70
  - Aansluiten
    - basistelefoon op telefooncentrale .... 88
  - Accessoires ..... 137
  - ADSL..... 124
  - Afmelden
    - bij de webconfigurator ..... 92
  - Afmelden, handset ..... 71
  - Afzenderadres (e-mail)..... 59
  - ALG ..... 124
  - Alternatieve opties ..... 94
  - Annex B voor G.729 inschakelen..... 103
  - Anoniem bellen ..... 42
  - antwoordapparaat
    - instellen voor snelkiezen..... 65
  - Application Layer Gateway (ALG) ..... 124
  - Arabische tekens invoeren ..... 94
  - Asymmetric Digital Subscriber Line .... 124
  - Autoconfiguratie..... 17
  - Auto-configuratiecode ..... 18
- B**
- Basisstation
    - plaatsen..... 9, 10
    - systeem-PIN ..... 79
  - Basistelefoon
    - aansluiten op telefooncentrale ..... 88
    - firmware bijwerken ..... 84
    - instellen..... 77
    - standaardinstellingen herstellen
      - (reset) ..... 86
    - stroomverbruik ..... 123
  - Bedrijvengids ..... 48
  - Beëindigen, gesprek..... 37
  - Bellen
    - anoniem ..... 42
    - intern ..... 73
    - uit bedrijvengids..... 51
    - uit online-telefoonboek ..... 51
  - Bericht
    - beluisteren (voicemail) ..... 67
    - Bericht wissen (e-mail)..... 59
  - Berichtenlijst
    - e-mail..... 56
    - voicemail..... 67
  - Berichtentoets ..... 55
  - Breedband-internettoegang ..... 124
  - Breedband-spraakcodec..... 103, 127
  - Breedbandverbindingen..... 41
- C**
- Call Forwarding ..... 124
  - Call Waiting..... 125
  - Certificaatfout ..... 55
  - Certificaatfout - ..... 17
  - CF ..... 124
  - Cijfertoets programmeren ..... 78
  - CLI, CLIP..... 38
  - Client ..... 124
  - CNIP ..... 38
  - Codecs ..... 124
  - COLP..... 37, 125
  - COLR..... 37, 125
  - Conferentie..... 47
  - Conferentie (intern) ..... 74
  - Conferentie met drie deelnemers..... 47
  - Connected Line Identification
    - Presentation/Restriction..... 37
  - Connected Line Identification
    - Presentation/Restriction..... 125
  - Contacten
    - op/naar PC overdragen..... 109
    - Contacten versturen..... 109
    - CW..... 125
    - Cyrlische tekens invoeren..... 94
- D**
- Datapakketten, fragmentering ..... 127
  - Datum instellen ..... 34, 77
  - Demilitarized Zone ..... 125
  - DHCP ..... 125, 126
  - Diensten
    - online-telefoonboek ..... 108
  - Differentiated Service Code Point..... 126
  - Digital Subscriber Line..... 126
  - Digital Subscriber Line
    - Access Multiplexer ..... 126

Displaytoetsen	
programmeren .....	78
DMZ .....	125
DNS .....	125
DNS-server	
primaire .....	81
Domain Name System .....	125
Domeinnaam .....	126
DSCP .....	126
DSL .....	126
DSLAM .....	126
DTMF-signalering voor VoIP .....	106
Dynamic DNS .....	126
Dynamic Host Configuration	
Protocol .....	125
Dynamisch IP-adres .....	126
DynDNS .....	126
<b>E</b>	
ECO DECT .....	68
ECO Mode .....	68
ECO Mode+ .....	68
ECT .....	47
in-/uitschakelen .....	44
E-mail	
afzenderadres weergeven .....	59
instellingen .....	108
meldingen bij tot stand brengen van	
verbinding .....	57
notificatie .....	55
wissen .....	59
E-maillijst .....	56
Ethernet-netwerk .....	126
Explicit Call Transfer .....	126
Extern gesprek	
wisselgesprek .....	44
<b>F</b>	
Firewall .....	127
Firmware .....	127
update starten .....	84
updates .....	8
versie opvragen .....	120
Flatrate .....	127
Fouten verhelpen algemeen .....	113
Fragmentering v. Datapakketten .....	127
Full duplex .....	127
<b>G</b>	
G.711 $\mu$ law .....	103
G.711 a law .....	103
G.722 .....	41, 103
G.722 Breedband-spraakcodec .....	103
G.726 .....	103
G.729 .....	103
Gateway .....	128
Gateway-provider .....	128
Gebruik (toestel in gebruik nemen) .....	8
Gebruikersgegevens (VoIP) invoeren	
met de handset .....	23
Gebruikersidentificatie .....	128
Gesprek	
beëindigen .....	37
doorverbinden .....	47, 73
intern .....	73
Gespreksduur .....	36
Gesprekskosten zie Kosten	
Gigaset HDSP zie HDSP	
Globaal IP-adres .....	128
Global System for	
Mobile Communication .....	128
Goedkeuring .....	120
Groepsoproep .....	73
GSM .....	128
<b>H</b>	
Handset	
aanmelden .....	70
afmelden .....	70, 71
gesprek doorverbinden .....	73
instellen .....	77
intern nummer wijzigen .....	76
naam wijzigen .....	75
namen wijzigen .....	104
paging .....	72
zoeken .....	72
HDSP .....	41, 103
Headset .....	128
Help .....	113
High Definition Sound Performance	
zie HDSP	
HTTP-proxy .....	128
Hub .....	128

<b>I</b>	
IEEE .....	128
Inboxlijst	
openen (e-mail) .....	56
Inboxlijst openen .....	56
Info Center .....	60
bedienen .....	62
Infrastructuurnetwerk .....	129
Inhoud van de verpakking .....	8
Inschakelen	
onderdrukken van telefoonnummer ..	42
oproepdoorschakeling .....	43
voicemail .....	65
Installatiewizard .....	16
Instellen	
online-telefoonboek .....	108
Institute of Electrical and Electronics Engineers .....	128
Intern	
conferentie .....	74
ruggespraak .....	74
telefoneren .....	73
Intern gesprek .....	73
wisselgesprek .....	74
Intern nummer wijzigen .....	76
Interne naam wijzigen .....	75
Internet .....	129
Internet Protocol .....	129
Internetprovider .....	129
Internettoegang (breedband) .....	124
Invoeren van Arabische/Cyrrillische tekens .....	94
Invoervelden .....	94
Inzameling van afval en oude apparaten .....	121
IP .....	129
IP-adres .....	129
automatisch verkrijgen .....	80
dynamisch .....	126
globaal .....	128
kiezen .....	37
lokaal .....	130
openbaar .....	131
privé .....	132
statisch .....	134
toewijzen .....	80
vast .....	135
IP-configuratie .....	80
IP-poolbereik .....	129
<b>K</b>	
Kiezen	
IP-adres .....	37
Kiezen voorbereiden .....	129
Klantenservice .....	113
Knoppen .....	95
Kostenbewust telefoneren .....	54
Kostencontrole .....	54
Kwaliteit van de service .....	132
<b>L</b>	
LAN .....	129
Leveringsomvang .....	8
Lijst	
e-mailnotificaties .....	56
voicemail .....	67
Lijsten .....	94
Local Area Network .....	129
Local SIP Port .....	133
Lokaal IP-adres .....	130
Lokale communicatiepoorten .....	107
<b>M</b>	
MAC-adres .....	130
opvragen .....	87
Maximum Receive Unit .....	130
Maximum Transmission Unit .....	130
Mbps .....	130
Media Access Control .....	130
Medische apparatuur .....	7
Menu	
overzicht webconfigurator .....	97
Menubalk .....	93
Milieu .....	122
Million Bits per Second .....	130
MRU .....	130
MTU .....	130
Music on hold .....	136
MWI-indicatie .....	55, 108
<b>N</b>	
Naam	
van beller weergeven (CNIP) .....	38
van de beller a. online-tel.boek .....	39
van handset .....	75
weergegeven (VoIP) .....	136
Namen van de handsets, wijzigen .....	104
NAT .....	130
symmetrische .....	134



Navigatiegebied .....	94
Netadapter .....	7
Netdiensten .....	42
Netlijncode .....	88
bij een telefooncentrale .....	88
Netwerk .....	130
Ethernet .....	126
Network Address Translation .....	130
Notificatie	
e-mail-Inbox .....	55
Nummer	
van beller weergeven (CLIP) .....	38
van de voicemail invoeren .....	65
Nummeronderdrukking .....	42
NummerWeergave .....	38
onderdrukken .....	42
NummerWeergave, opmerkingen .....	40
<b>O</b>	
Onderdrukken	
spreekpauzes (VoIP) .....	103
onderdrukken	
NummerWeergave .....	42
Onderhoud van het toestel .....	113, 122
Onderwerp lezen (e-mail) .....	58, 59
Online-telefoonboek .....	48
selecteren .....	108
Ontvangstnummer	
weergave op handset .....	39
Ontvangstversterker, zie Repeater	
Opbouw IP-adres .....	129
opbouw Webpagina's .....	93
Openbaar IP-adres .....	131
Opnieuw starten .....	111
Oproep	
beantwoorden .....	38
doorverbinden .....	47
Oproep beantwoorden .....	38
Oproepdoorschakeling .....	43, 131
Oproepweergave	
naam uit online-tel.boek .....	39
Opslaan (netlijncode) .....	88
Opties .....	94
Opties ter selectie .....	94
Outbound-proxy .....	131
Overdrachtssnelheid .....	131

**P**

Paging .....	72, 131
pasfoto .....	39
PC met webconfigurator verbinden .....	89
PC-contactpersonen	
naar Contacten kopiëren .....	109
Persoonlijk identificatienummer .....	131
PIN .....	131
PIN wijzigen .....	79
Plaatsen	
basisstation .....	9, 10
PoE (Power over Ethernet) .....	10
Poort .....	131
Poortnummer .....	132
Port forwarding .....	132
Primaire DNS-server .....	81
Privé IP-adres .....	132
Problemen oplossen .....	113
e-mail .....	57
Protocol .....	132
Proxy .....	132
Proxy-server .....	132

**Q**

Quality of Service .....	132
--------------------------	-----

**R**

RAM .....	132
Random Access Memory .....	132
Read Only Memory .....	132
Registrar .....	132
Repeater .....	85
RFC 2833 (DTMF-signalering) .....	106
ROM .....	132
Router .....	133
Routing .....	133
R-toets, Functie voor VoIP .....	107
RTP .....	133
RTP-poort .....	133
Ruggespraak .....	46, 133
Ruggespraak (intern) .....	74

**S**

Server .....	133
Service-info opvragen .....	120
Simple Transversal of UDP over NAT .....	134
SIP .....	133
SIP-adres .....	133

## Trefwoordenregister

SIP-poort .....	133	Toets programmeren.....	78
SIP-provider .....	134	Transmission Control Protocol.....	134
SIP-proxy-server.....	134	Transport Layer Security .....	135
Snelkiezen.....	65	Transportprotocol.....	135
Spreekpauze onderdrukken.....	103	<b>U</b>	
Spreekpauzes		UDP.....	135
onderdrukking.....	103	Uitschakelen	
Standaardinstellingen .....	111	oproepdoorschakeling .....	43
Statisch IP-adres .....	134	telefoonnummer onderdrukken.....	42
Statuscodes (VoIP), tabel met codes ...	117	voicemail.....	65
Stroomverbruik (basistelefoon).....	123	Uniform Resource Identifier .....	135
Stroomverbruik zie Stroomverbruik zie		Universal Resource Locator .....	135
Stroomverbruik		URI.....	135
STUN.....	134	URL.....	135
Subnet .....	134	User Datagram Protocol .....	135
Subnetmasker .....	134	User-ID.....	135
instellen.....	81	<b>V</b>	
Symmetrische NAT .....	134	Vast IP-adres .....	135
Systeem instellen .....	77	vCard-formaat .....	110
Systeeminstellingen beveiligen.....	79	vcf-bestand.....	109
Systeem-PIN wijzigen.....	79	Verbinding	
<b>T</b>		naar webconfigurator .....	90
TCP .....	134	Verbindingswizard	
Technische gegevens.....	123	starten (inbedrijfstelling) .....	19
Telefoneren		Voice over Internet Protocol.....	135
extern.....	35	Voicemail.....	65
intern.....	73	bellen.....	66, 67
IP-adres invoeren .....	37	in-/uitschakelen .....	65
oproep beantwoorden .....	38	instellen voor snelkiezen .....	65
Telefoon		lijst .....	67
instellen.....	77	nummer invoeren.....	65
Telefoonboek		Voicemail in-/uitschakelen .....	65
openen .....	48	Voicemail zie Voicemail	
vermelding zoeken.....	49	VoIP.....	135
Telefoonboek-bestand		account instellen (eerste) .....	23
inhoud (vCard-formaat).....	110	Nummer van de opgebeldde deelnemer	
Telefooncentrale		weergeven.....	37
basistelefoon aansluiten.....	88	providergegevens laden.....	22
netlijncode opslaan .....	88	statuscodes (tabel) .....	117
Telefooncentrale Gigaset T500/T300 PRO 16		VoIP-account	
Terugbellen		configureren via wizard.....	98
bij geen antwoord .....	135	VoIP-gebruikersgegevens	
indien bezet .....	134	invoeren (verb.-wizard) .....	23
Tijd instellen.....	34, 77	VoIP-provider.....	136
TLS.....	135	gegevens downloaden .....	22
Toestel		selecteren .....	22
in gebruik nemen .....	8	VoIP-statusberichten	
Toets 1 (snelkiezen)		tabel met statuscodes .....	117
programmeren .....	65		

Vorbereid kiezen .....	136
Voorkiesnummer	
eigen voorkiesnummer invoeren .....	80
Vragen en antwoorden .....	113

## W

Wachtmuziek .....	80, 136
WAN .....	136
Webconfigurator	
afmelden .....	92
DTMF-signalering voor VoIP .....	106
menu .....	97
met PC verbinden .....	89
Website, opbouw .....	93
Weerbericht, in het rustdisplay .....	64
Weergave	
gespreksduur, gesprekskosten .....	54
naam uit online-tel.boek .....	39
Weergegeven naam (VoIP) .....	136
Weergegeven	
naam (CNIP) .....	38
nummer (CLI/CLIP) .....	38
Werkgebied .....	94
Wide Area Network .....	136
Wijzigen	
interne Nummers .....	76
naam van interne deelnemer .....	75
systeem-PIN .....	79
Wisselgesprek .....	46, 136
beantwoorden/afwijzen .....	45
extern gesprek .....	44
Wisselgesprek (aankloppen)	
intern gesprek .....	74
Wizard voor snelle	
basisconfiguratie .....	98

## Z

Zoeken, handset .....	72
-----------------------	----

**Issued by**

Gigaset Communications GmbH  
Frankenstraße 2a, D-46395 Bocholt

© Gigaset Communications GmbH 2012

All rights reserved. Subject to availability.  
Rights of modification reserved.

[www.gigaset.com](http://www.gigaset.com)

A31008-M2217-R101-3-5419