

# Gigaset

N510 IP PRO

Gigaset pro

INSPIRING CONVERSATION.

## Gigaset N510 IP PRO ...

---

... con unas prestaciones y funcionalidades de alta gama. Junto con un terminal inalámbrico Gigaset, el dispositivo destaca por una calidad de sonido extraordinaria. Con su Gigaset, aparte de poder realizar llamadas, dispone de funciones avanzadas como:

### **Conecte su Gigaset a través de una red Ethernet con Internet y con su ordenador**

Llame a través de Internet. Gestione su Gigaset a través del configurador Web de su PC. Revise y confirme la configuración de su Gigaset en el PC una vez que lo ha puesto en marcha. Utilice las agendas del teléfono públicas y privadas alojadas en Internet (→ p. 49). Mantenga sincronizadas las agendas del teléfono locales de los terminales inalámbricos Gigaset conectados y su libreta de direcciones en el PC.

### **El Gigaset puede ampliarse hasta convertirse en una centralita inalámbrica**

Configure hasta seis cuentas VoIP en su Gigaset. Registre hasta seis terminales inalámbricos y asígnele a cada uno su propio número de teléfono.

### **Configure su Gigaset cómodamente con ayuda de asistentes**

Éstos le ayudarán durante la configuración de las conexiones VoIP de su teléfono y durante la distribución de las conexiones de recepción y de envío en los terminales inalámbricos registrados.

### **Adéntrese en Internet con su Gigaset**

Utilice el Centro de Información (Info Center) de su teléfono y consulte en la pantalla la información especialmente elaborada para su teléfono desde Internet (→ p. 61).

### **Otras funciones prácticas**

Utilice las teclas de pantalla programables (→ p. 79) de los terminales inalámbricos registrados para el acceso rápido a las funciones importantes de la estación base. También puede leer los mensajes de correo electrónico (sin PC) en su teléfono.

### **Medio ambiente**

Realice llamadas respetando el medio ambiente: Gigaset Green Home. Puede encontrar información detallada sobre nuestros productos ECO DECT en [www.gigaset.com/service](http://www.gigaset.com/service)

Puede obtener más información sobre su teléfono en Internet en [www.gigaset.com/pro/gigasetn510ipro](http://www.gigaset.com/pro/gigasetn510ipro).

**Disfrute con su nuevo teléfono.**

## Funciones de la tecla de la estación base

---



Tecla de registro/paging

### Funciones de la tecla de registro/paging de la estación base

- Iluminación continua: Conexión LAN activa (el teléfono está conectado con el router)
- Iluminación parpadeante: Transmisión de datos mediante la conexión LAN
- Pulsación **breve**: Iniciar paging (buscar terminal inalámbrico),  
mostrar la dirección IP de la estación base en el terminal inalámbrico
- Pulsación **prolongada**: Activar el modo de registro en la estación base

Con un terminal inalámbrico, como por ejemplo, los modelos Gigaset SL610H PRO, C610H, SL78H, SL400H, S79H o S800H/S810H, podrá manejar la estación base, configurarla y disfrutar de toda su gama de funciones.

# Tabla de contenidos

<b>Gigaset N510 IP PRO ...</b>	<b>2</b>
<b>Funciones de la tecla de la estación base</b>	<b>3</b>
<b>Indicaciones de seguridad</b>	<b>7</b>
<b>Primeros pasos</b>	<b>8</b>
Comprobar el contenido de la caja	8
Instalar la estación base	9
Conectar la estación base	10
Registrar el terminal inalámbrico	15
Puesta en servicio del teléfono – Asistente de instalación	16
Fecha y hora	29
Cómo proseguir	30
Representación de los pasos en las instrucciones de uso	31
<b>Visión general de los menús</b>	<b>33</b>
<b>Realizar llamadas</b>	<b>35</b>
Realizar llamadas externas	35
Finalizar la comunicación	37
Responder a una llamada	38
Transmisión de números de teléfono	38
Notas sobre la indicación de los números de teléfono (CLIP)	40
Gigaset HDSP: telefonía con calidad de sonido espectacular	41
<b>Hacer uso de los servicios de red</b>	<b>42</b>
Servicios para todas las llamadas	42
Ajustes durante una comunicación externa	45
<b>Usar las agendas del teléfono</b>	<b>49</b>
Utilizar las guías telefónicas en línea	49
Utilizar la libreta de direcciones privada en línea	53
<b>Control de costes telefónicos</b>	<b>55</b>
Definir reglas de marcación	55
Mostrar la duración de las llamadas	55
<b>Notificaciones de correo electrónico</b>	<b>56</b>
Abrir lista de correo entrante	57
Ver el encabezado y el texto de un mensaje de correo electrónico	59
Ver la dirección del remitente de un mensaje de correo electrónico	60
Borrar un mensaje de correo electrónico	60
<b>Centro de Información (Info Center): acceso a Internet desde su teléfono</b>	<b>61</b>
Registro para servicios de información personalizados	62
Navegar a través del Info Center	63
Visualizar información de Internet en el modo de salvapantallas	65

<b>Uso del contestador automático de red</b> .....	<b>66</b>
Activar/desactivar el contestador automático de red, introducir número .....	66
Establecer un contestador automático de red para la marcación rápida .....	66
<b>ECO DECT</b> .....	<b>69</b>
<b>Usar o conectar terminales inalámbricos</b> .....	<b>71</b>
Registrar terminales inalámbricos .....	71
Dar de baja terminales inalámbricos .....	72
Buscar el terminal inalámbrico, determinar la dirección IP del teléfono ("paging") 73	
Realizar llamadas internas .....	74
Cambiar el nombre de un usuario interno .....	76
Cambiar el número interno de un usuario de la línea interna .....	77
<b>Configurar el sistema</b> .....	<b>78</b>
Ajustar la fecha y la hora .....	78
Acceso rápido a las funciones .....	79
Proteger el teléfono contra el uso no autorizado .....	80
Establecer el prefijo propio .....	81
Activar/desactivar la melodía de espera .....	81
Configurar la dirección IP de la estación base en la LAN .....	81
Configurar las conexiones VoIP .....	83
Asignar las conexiones de envío y recepción al usuario de la línea interna .....	84
Actualizar firmware del teléfono .....	85
Función de repetidor .....	86
Reiniciar la estación base .....	86
Restablecer la estación base al estado de suministro .....	87
Consultar la dirección MAC de la estación base .....	88
<b>Conectar el teléfono a una centralita</b> .....	<b>89</b>
<b>Configurar el teléfono con el configurador Web</b> .....	<b>90</b>
Conectar el PC con el configurador Web del teléfono .....	90
Registrarse / finalizar sesión en el configurador Web .....	92
Estructura de las páginas del configurador Web .....	93
Menú del configurador Web .....	98
Funciones del configurador Web .....	99
<b>Servicio de atención al cliente (Customer Care)</b> .....	<b>114</b>
Preguntas y respuestas .....	114
Observaciones sobre el funcionamiento de los teléfonos VoIP Gigaset detrás de router con Network Address Translation (NAT) .....	116
Códigos de estado VoIP .....	118
Consultar la información de servicio .....	121
<b>Medio ambiente</b> .....	<b>122</b>
Nuestra política medioambiental .....	122
Sistema de gestión medioambiental .....	122
Eliminación de residuos .....	122

**Tabla de contenidos**

**Anexo** ..... 123  
Mantenimiento ..... 123  
Contacto con líquidos ..... 123  
Conformidad ..... 124  
Características técnicas ..... 125  
**Glosario** ..... 126  
**Accesorios** ..... 139  
**Instalación en la pared de la estación base** ..... 143  
**Índice alfabético** ..... 144

# Indicaciones de seguridad

## Atención

Lea estas indicaciones de seguridad y las instrucciones de uso antes de utilizar el equipo.

Explique a sus hijos el contenido y los riesgos que puede implicar el uso del teléfono.



Utilice exclusivamente el alimentador suministrado, como se indica en la parte inferior del equipo.

Utilice únicamente el cable suministrado para la conexión LAN, y conéctelo sólo a las clavijas previstas para tal finalidad.



Puede provocar anomalías en el funcionamiento de equipos médicos. Tenga en cuenta las condiciones técnicas del entorno, p. ej., consultorios médicos. En caso de que emplee dispositivos médicos electrónicos (p. ej., un marcapasos), consulte antes al fabricante del aparato. Allí le ofrecerán información acerca de hasta qué punto dichos dispositivos son inmunes a energías externas de alta frecuencia. Podrá encontrar los datos técnicos de este producto Gigaset en el capítulo **Anexo**.



No instale la estación base en cuartos de baño o en duchas. La estación base no está protegida contra salpicaduras.



No utilice el teléfono en entornos expuestos a peligro de explosión, p. ej. en talleres de pintura.



Si transfiere su Gigaset a terceros, entréguelo siempre junto con las instrucciones de uso.



No utilice el equipo si está defectuoso y haga que lo reparen en el servicio técnico, ya que en caso contrario podría afectar a otros servicios que usen ondas de radio.

## Notas

- ◆ Algunas funciones descritas en estas instrucciones de uso no están disponibles en todos los países.
- ◆ El equipo no puede utilizarse durante un corte de corriente. Tampoco puede realizarse **ninguna llamada de emergencia**.

## Primeros pasos

---

### Comprobar el contenido de la caja



- 1 Estación base Gigaset N510 IP PRO
- 2 Fuente de alimentación para la conexión de la estación base a la red eléctrica
- 3 Cable Ethernet (LAN) (Cat 5 con 2 conectores RJ45 Western-Modular) para la conexión de la estación base a un router/conmutador (LAN/Internet)
- 4 Un CD

#### Nota

El color del dispositivo puede diferir del que aquí se muestra.

#### Actualizaciones de firmware

Estas instrucciones de uso describen las funciones de su teléfono a partir de la versión 42.045 del firmware.

Siempre que haya funciones nuevas o mejoradas para su Gigaset, se pondrán a su disposición las correspondientes actualizaciones del firmware, que podrá cargar en su estación base (→ p. 85). Si con estas actualizaciones se cambia la forma de usar el teléfono, encontrará una nueva versión de estas instrucciones o información complementaria en Internet, en la dirección

[www.gigaset.com/pro](http://www.gigaset.com/pro).

Seleccione allí el producto para abrir la página específica de la estación base. Aquí encontrará un enlace a las instrucciones de uso.

Cómo determinar la versión del firmware actualmente cargado → p. 121.



## Instalar la estación base

La estación base está preparada para funcionar en espacios protegidos y secos, con temperaturas entre los +5 °C y los +45 °C.

- ▶ Ubique la estación base en un lugar central del edificio.

### Nota

Tenga en cuenta el alcance de la estación base. En espacios abiertos es de hasta 300 m y en el interior de edificios alcanza hasta 50 m. El alcance se reduce cuando está activado el **Modo Eco** (→ p. 69).

Generalmente, el terminal no deja marcas ni huellas en la superficie sobre la que está colocado. Sin embargo, teniendo en cuenta la gran variedad de barnices y pulimentos usados en el mobiliario, no se puede excluir la posibilidad de que, con el contacto, queden marcas en la superficie sobre la que se apoye.

### Atención

- ◆ Nunca exponga el teléfono a: fuentes de calor, luz solar directa u otros equipos eléctricos.
- ◆ Proteja su equipo contra la humedad, el polvo, los líquidos y los vapores agresivos.

## Conectar la estación base

La siguiente imagen muestra las conexiones típicas de su estación base. Cada una de las conexiones individuales se describe detalladamente más adelante. Para poder llamar con su teléfono por VoIP, debe conectar la estación base a Internet (véase la siguiente imagen) y, además, registrar un terminal inalámbrico como mínimo en su estación base (→ p. 15).

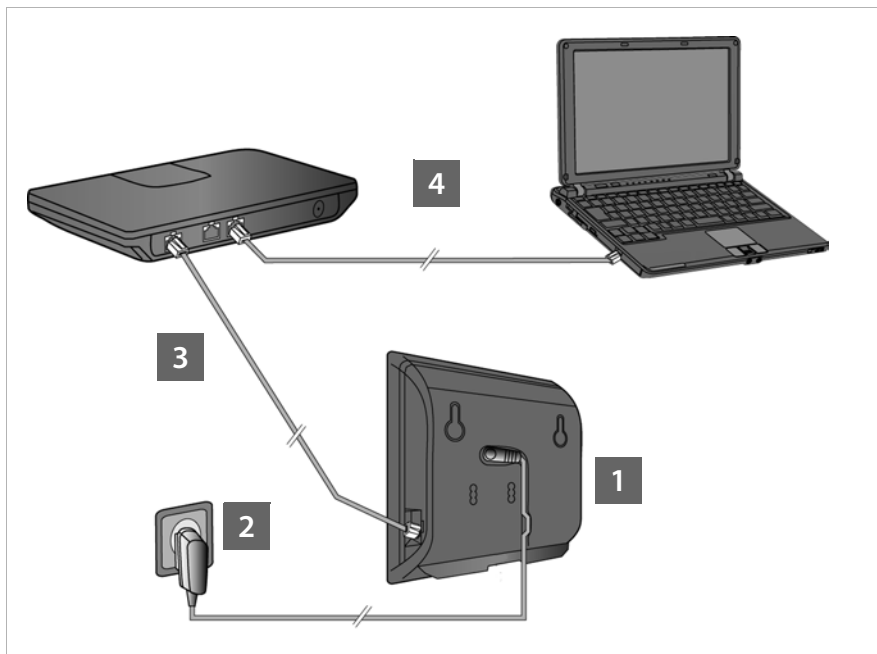

Realice los siguientes pasos en el orden indicado:

- 1 Conecte la fuente de alimentación a la estación base.
- 2 Conecte la estación base a la corriente.
- 3 Conecte la estación base al router/conmutador a Internet y configure la estación base a través del configurador Web.  
(Conexión a Internet mediante router y módem, o mediante un router con módem integrado)
- 4 Conecte el PC con el router.

### Nota

Su Gigaset N510 IP PRO recibe energía eléctrica a través del puerto Ethernet (Power over Ethernet) cuando se conecta el dispositivo a un conmutador de Ethernet con capacidad PoE (clase PoE IEEE802.3af). En este caso **no** debe conectar el aparato a la corriente y los pasos 1 y 2 no se deben realizar.

## 1. Conecte la fuente de alimentación a la estación base

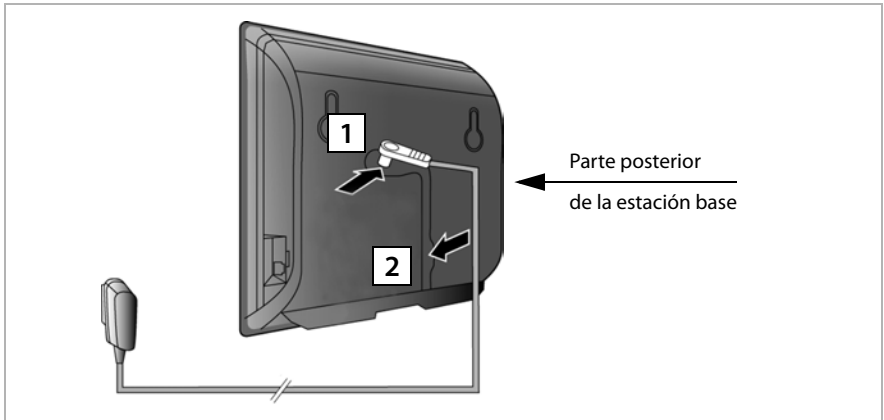

- 1 Conecte el cable eléctrico de la fuente de alimentación en la conexión de la parte posterior de la estación base.
- 2 Coloque el cable en el canal previsto para ello.

### Atención

Utilice exclusivamente la fuente de alimentación **suministrada**.

## 2. Conecte la estación base a la red eléctrica

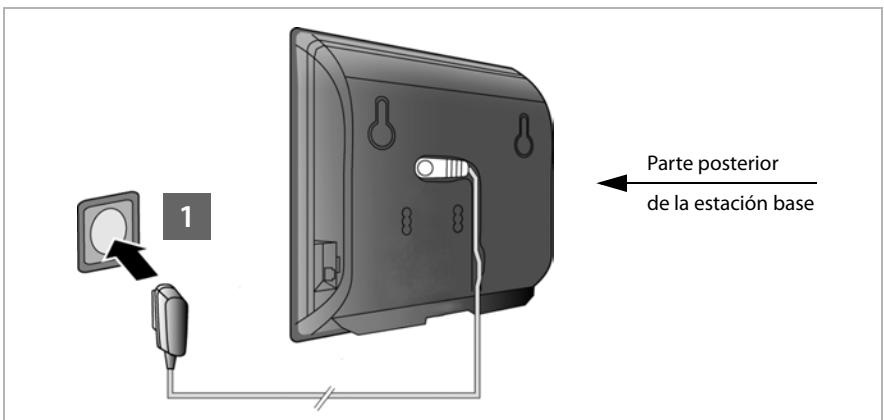

- 1 Enchufe la fuente de alimentación a la toma de corriente.

### Atención

Si no utiliza ningún puerto Ethernet con PoE, la fuente de alimentación debe estar **siempre enchufada**, ya que el teléfono no funciona si no recibe alimentación eléctrica.

## 3. Conecte la estación base a un router (Internet)

### Información sobre la protección de datos

Al conectar este equipo mediante un router con Internet, establecerá contacto automáticamente con el servidor de asistencia de Gigaset para facilitar su configuración y posibilitar el aprovechamiento de los distintos servicios de Internet.

Para este fin, cada equipo envía diariamente la siguiente información específica del mismo. Ésta queda guardada en Gigaset y se sobrescribe en la siguiente actualización.

- ◆ Número de serie / Código del artículo
- ◆ Dirección MAC
- ◆ Dirección IP privada del terminal en la LAN / sus números de puertos
- ◆ Dirección IP pública de la conexión
- ◆ Nombre del dispositivo
- ◆ Versión del software

En el servidor de asistencia se efectúa un enlace con la información ya existente específica del dispositivo:

- ◆ Contraseñas condicionadas por el sistema / específicas del dispositivo

Su estación base tiene una conexión LAN a través de la cual puede conectar la estación base con un router.

La conexión con un router es necesaria para la telefonía a través de Internet (VoIP, Voice over Internet Protocol). Su teléfono puede establecer y configurar hasta seis cuentas (números de teléfono VoIP) con uno o varios proveedores de VoIP.

Además, la conexión con el router se necesita para las siguientes funciones:

- ◆ Informarse sobre la disponibilidad en Internet de una nueva versión de software para su teléfono.
- ◆ Actualizar la fecha y hora del equipo desde un servidor horario de Internet.
- ◆ Usar en su teléfono los servicios de información y/o las guías telefónicas en línea.

Conecte adicionalmente un PC al router si desea ajustar el teléfono mediante su configurador Web.

Para el acceso a Internet necesita un router y un módem de conexión a Internet (que pudiera estar ya integrado en el router).

### Nota

Para la telefonía a través de Internet se necesita una conexión de banda ancha.

Si tiene alguna duda, estamos a su disposición en [www.gigaset.com/pro/wiki](http://www.gigaset.com/pro/wiki).

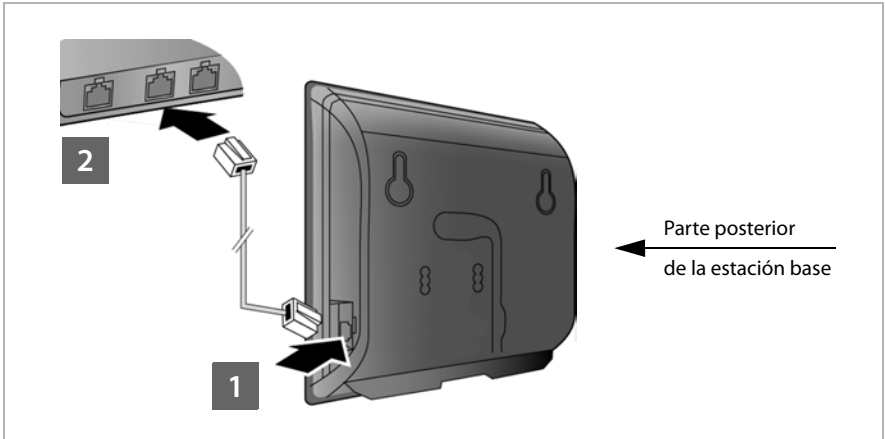

- 1** Conecte un extremo del cable Ethernet suministrado (Cat 5 con 2 conectores RJ45 Western-Modular) a la toma LAN en un lateral de la estación base.
- 2** Conecte la segunda clavija del cable Ethernet a una conexión LAN del router.



Cuando el cable esté conectado entre el teléfono y el router y éste esté encendido, se iluminará la tecla situada en el frontal de la estación base (tecla de paging).

## 4. Conectar el PC al router (opcional)

Con un PC conectado a su teléfono a través del router puede acceder a los ajustes de la estación base del teléfono.

### Requisitos de sistema del PC:

- ◆ Conexión Ethernet
- ◆ Navegador Web, p. ej., Microsoft Internet Explorer a partir de la versión 7.0 o Mozilla Firefox a partir de la versión 3.5
- ◆ Tener activado el servidor DHCP (por ejemplo, en Windows XP):

- ▶ Haga clic en **Inicio – Panel de control – Conexiones de red.**
- ▶ Haga doble clic en el icono correspondiente a la conexión LAN a través de la que está conectado con la estación base.
- ▶ En la pestaña **General** haga clic en **Propiedades.**
- ▶ Seleccione Protocolo de Internet (TCP/IP) y haga clic en el botón **Propiedades.**
- ▶ En la pestaña **General** active las opciones **Obtener una dirección IP automáticamente** y **Obtener la dirección del servidor DNS automáticamente.**
- ▶ Haga clic en **Aceptar** o en **Cerrar.**

- ▶ Conecte la conexión Ethernet del PC **1** a otra conexión LAN **2** de su router.

Se necesita un cable Ethernet Cat 5 con conectores RJ45 Western Modular.

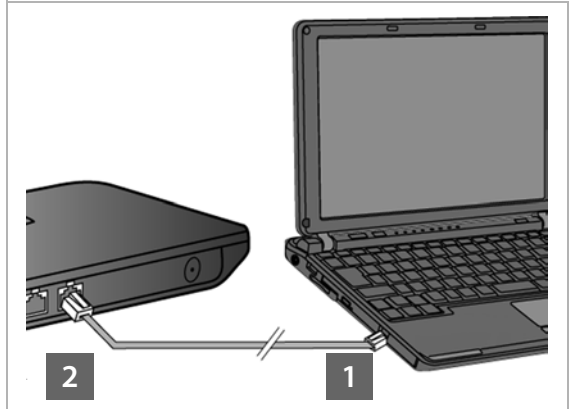

## Registrar el terminal inalámbrico

El registro del terminal inalámbrico deberá iniciarse paralelamente en el terminal inalámbrico (a) y en la estación base (b).

### a) En el terminal inalámbrico

- ▶ Inicie el registro en el terminal inalámbrico según las instrucciones de uso del mismo.

En la pantalla se mostrará generalmente un mensaje indicando que el terminal está buscando una estación base preparada para el registro.

### b) En la estación base

- ▶ Antes de que transcurran 60 segundos, pulse la tecla de registro/paging de la estación base **prolongadamente** (aprox. 3 segundos).

Cuando el terminal inalámbrico encuentre la estación base preparada para el registro, se le solicitará que introduzca el PIN del sistema.

- ▶ Introduzca las cuatro cifras del PIN de la estación base en el terminal inalámbrico ("0000" como valor por defecto de fábrica).

Tras el registro, el terminal inalámbrico pasa al estado de reposo. En la pantalla se muestra el número interno del terminal inalámbrico; p. ej., **INT 1**. En caso contrario, hay que repetir el proceso.

Tras el registro, el terminal inalámbrico tendrá asignadas todas las conexiones disponibles en la estación base como conexiones de recepción (las llamadas entrantes se señalizan en el terminal inalámbrico y pueden ser aceptadas).

La primera conexión VoIP configurada se ha asignado como conexión de envío.

## Puesta en servicio del teléfono – Asistente de instalación

### Nota

Cuando conecte su Gigaset N510 IP PRO a una centralita Gigaset PRO (p. ej. Gigaset T500 PRO o Gigaset T300 PRO) utilice la configuración VoIP de la centralita.

Su Gigaset N510 IP PRO busca en la red un archivo de aprovisionamiento y verifica si ya se han configurado cuentas VoIP. De ser así, las cuentas VoIP se configuran automáticamente. Ahora ya puede hacer llamadas con su teléfono a través de Internet.

Si todavía no se ha configurado una cuenta VoIP, la configuración debe realizarse manualmente. Este proceso se describe a continuación.

Es necesario que el router asigne automáticamente una dirección IP a su teléfono (es decir, en el router y el teléfono hay activado un DHCP).

En **casos excepcionales** (p. ej., cuando el DHCP no está activado en el router) deberá asignar una dirección IP fija a la estación base para el acceso LAN. Debe introducir esta dirección IP en el terminal inalámbrico antes de realizar los pasos siguientes (**→ p. 81**).

Para que pueda realizar llamadas a través de Internet, deberá configurar al menos una conexión VoIP en su teléfono. Dispone de las siguientes posibilidades para configurar las conexiones VoIP:

- ◆ En el navegador de Internet de su PC con el configurador Web del teléfono  
→ **Asistente de configuración rápida, p. 99.**
- ◆ En un terminal inalámbrico Gigaset registrado con la ayuda del asistente de instalación de su teléfono.

Este tipo de puesta en funcionamiento se describe a continuación con ayuda del terminal inalámbrico Gigaset SL610 PRO. En los terminales inalámbricos Gigaset C610H, SL78H, SL400H, S79H o S800/S810H, la puesta en marcha se realiza de forma análoga.



### Configuración automática:

En algunos proveedores de VoIP, la configuración de los ajustes de VoIP se realiza de forma automática. Para ello, el proveedor crea un archivo de configuración con todos los datos de acceso de VoIP necesarios (los datos generales del proveedor de VoIP y los datos de la cuenta personal). Este archivo se facilita para su teléfono en un servidor de configuración en Internet para la descarga.

Su proveedor le facilita un código de configuración.

El asistente de instalación de su teléfono (→ p. 17) le solicita introducir el código en el lugar correspondiente. Todos los datos VoIP necesarios se cargan a continuación automáticamente en su teléfono.

La transferencia del archivo de configuración se realiza solamente a través de una conexión segura (autenticación TLS). Si la autenticación TLS falla, parpadea la tecla de mensajes . Si pulsa la tecla de mensajes, se muestra el mensaje **Error de certificado - Compruebe los certificados en el Configurador Web, por favor**. Pulse la tecla de pantalla derecha para confirmar el mensaje.

Inicie la sesión en el configurador Web (→ p. 92).

En la página Web **Seguridad** (→ p. 101) obtendrá información de por qué no se ha podido establecer la conexión segura y lo que puede hacer.

Si falla la descarga del archivo de configuración (p. ej., porque el servidor de configuración no está accesible), el teléfono intentará establecer una conexión hasta que se cargue el archivo en el teléfono sin fallos.

Si no se han definido aún conexiones VoIP en el teléfono, puede iniciar el asistente de instalación directamente en el terminal inalámbrico. Con él puede efectuar todos los ajustes necesarios para su teléfono.

En el marco del asistente de instalación se desarrollan dos asistentes individuales, uno tras otro:

- 1 Asistente de VoIP
- 2 Asistente de conexión

### Iniciar el asistente de instalación

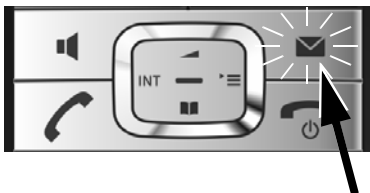

Si la batería del terminal inalámbrico está lo suficientemente cargada, parpadea la tecla de mensajes  de su terminal inalámbrico.

- ▶ Pulse la tecla de mensajes .

## 1. Asistente de VoIP – Realizar ajustes de VoIP

Se muestra la pantalla siguiente:



Para poder cursar llamadas por Internet (VoIP) con interlocutores en Internet, en la red fija o en la red móvil que desee, es necesario disponer de los servicios de un proveedor de VoIP que admita el estándar SIP de VoIP.

**Requisito:** estar registrado (p. ej., con el PC) en un proveedor de VoIP y tener dada de alta como mínimo una cuenta de VoIP (cuenta IP).

Para poder realizar comunicaciones de VoIP, debe introducir en este paso los datos de acceso a su cuenta de VoIP. Su proveedor de VoIP le proporcionará los datos necesarios. Éstos son:

### Bien:

- ◆ Su nombre de usuario (si lo requiere su proveedor de VoIP).  
Se trata de la identificación de usuario de su cuenta IP (Caller-ID) y, a menudo, es idéntico al número de teléfono.
- ◆ Nombre de inicio de sesión o Login-ID.
- ◆ Contraseña (de inicio de sesión) en su proveedor de VoIP.
- ◆ Configuración general del proveedor de VoIP (direcciones de los servidores, etc.).

### O bien:

- ◆ Un código de configuración automática (código de activación).



El asistente de VoIP del teléfono Gigaset le guiará durante su introducción.

### Nota

Puede configurar hasta seis cuentas VoIP diferentes. Al poner en funcionamiento el teléfono, en un primer momento sólo podrá configurar una cuenta VoIP. Más adelante podrá configurar otras cuentas VoIP con el asistente de VoIP (→ p. 83) o con el configurador Web.

## Iniciar el asistente VoIP

**Requisito:** el teléfono está conectado con el router. El router dispone de una conexión a Internet (→ p. 12).

- ▶ Pulse el centro de la tecla de control  o la tecla de pantalla derecha  para iniciar el asistente de VoIP.



En la pantalla se muestra información sobre el asistente de VoIP.

- ▶ Pulse hacia abajo la tecla de control  para seguir desplazándose.

- ▶ Pulse la tecla de pantalla **Acep.** para continuar.



En la pantalla se visualiza una lista con todas las conexiones IP posibles (IP 1 hasta IP 6). Las conexiones VoIP ya configuradas aparecen marcadas con .

- ▶ Dado el caso, pulse la parte inferior de la tecla de control  para seleccionar una conexión.
- ▶ Pulse la tecla de pantalla **Acep.** para continuar.

Se muestra la pantalla siguiente:



Ha recibido de su proveedor de VoIP un **nombre y una contraseña de inicio de sesión** y posiblemente también un nombre de usuario:

- ▶ Pulse la tecla situada bajo la indicación en pantalla **No**.
- ▶ Siga leyendo en el apartado: "**Descargar los datos del proveedor de VoIP**" → **p. 22**.

Ha recibido de su proveedor de VoIP un **código de configuración automática** (código de activación):

- ▶ Pulse la tecla situada bajo la indicación en pantalla **Sí**.
- ▶ Siga leyendo en el apartado: "**Introducir el código de configuración automática**" → **p. 21**.

## No hay conexión a Internet

Para registrar el teléfono en el proveedor de VoIP, el teléfono necesita un acceso a Internet. Si no se puede establecer dicho acceso, se muestra uno de los siguientes mensajes:

- ◆ Si el teléfono no puede establecer una conexión con el router, se muestra el mensaje **La dirección IP no está disponible**.

Compruebe la conexión del cable entre el router y la estación base y verifique los ajustes del router.

Su teléfono tiene predefinida la asignación dinámica de la dirección IP. Para que el router "reconozca" su teléfono, también debe estar activada en el router la asignación dinámica de la dirección IP, es decir, el servidor DHCP del router debe estar activado.

Si no se puede o no se debe activar el servidor DHCP del router, debe asignar al teléfono una dirección IP fija (→ p. 81).

- ◆ Si el teléfono no puede establecer una conexión con Internet, se muestra el mensaje **Conexión a internet no disponible**.

Puede ser que el servidor IP no esté disponible temporalmente. En este caso, intente establecer de nuevo la conexión más tarde.

De lo contrario: compruebe la conexión del cable entre el router y el módem o la conexión ADSL y verifique los ajustes del router.

- ▶ Pulse **Acep.**, se finaliza el asistente de VoIP.

Más tarde deberá ejecutar de nuevo el asistente a través del menú para configurar la conexión IP.

## Introducir el código de configuración automática

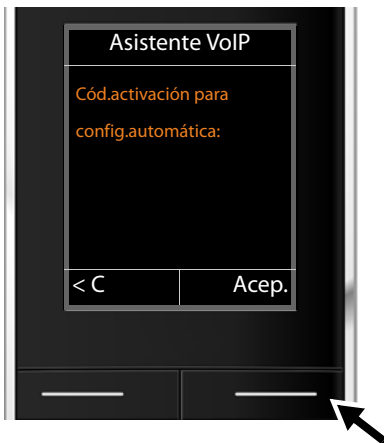

- ▶ Introduzca su código de configuración automática que ha recibido del proveedor mediante el teclado (máx. 32 caracteres).

- ▶ Pulse la tecla situada bajo la indicación en pantalla **Acep.**

Todos los datos necesarios para la telefonía VoIP se descargan directamente de Internet en su teléfono.

Si se han cargado correctamente todos los datos en el teléfono, la pantalla mostrará **Su cuenta IP se ha registrado en el proveedor**.

- ▶ Siga leyendo en el apartado: "**2. Asistente de conexión**", p. 25.

### Descargar los datos del proveedor de VoIP

El asistente establece una conexión con el servidor de configuración de Gigaset en Internet. Desde aquí podrá descargar varios perfiles con los datos de acceso generales para varios proveedores de VoIP.

Transcurridos unos instantes, verá el siguiente mensaje:



Se carga una lista de países.

- ▶ Pulse en la parte inferior o superior de la tecla de control (↕) hasta que en la pantalla esté marcado el país en el que desea utilizar el teléfono.

- ▶ Pulse la tecla situada bajo la indicación en pantalla **Acep.** para confirmar la selección.



Se muestra una lista de los proveedores de VoIP para los que hay un perfil con los datos de acceso generales en el servidor de configuración.

- ▶ Pulse la parte inferior o superior de la tecla de control (↕), hasta que se resalte su proveedor de VoIP en la pantalla.

- ▶ Pulse la tecla situada bajo la indicación en pantalla **Acep.** para confirmar la selección.

Se descargarán los datos de acceso generales de su proveedor de VoIP y se guardarán en el teléfono.

### No se han podido descargar los datos de su proveedor

Si no se encuentra su proveedor de VoIP en la lista, es decir, si no están disponibles sus parámetros generales para la descarga, deberá cancelar el asistente VoIP:

- ▶ Pulse **brevemente** la tecla de descolgar  tantas veces como sea necesario hasta que en la pantalla se muestre **¿Finaliz.asistente?** y, a continuación, la tecla de pantalla **Si**.

Puede realizar los pasos siguientes con el asistente de instalación.

Los ajustes necesarios para el proveedor de VoIP y su cuenta IP deberán realizarse después mediante el configurador Web. El proveedor de VoIP le proporcionará los datos generales.

Más tarde podrá modificar la asignación de la conexión VoIP como conexión de envío/recepción mediante el menú del teléfono o el configurador Web.

### Introducir los datos de usuario de su cuenta VoIP

En este punto se le pedirá que introduzca sus datos personales de acceso a la cuenta de VoIP.

Según el proveedor, estos datos son:

- ◆ **Nombre de autenticación, autenticación, Nombre de usuario**

#### Tenga en cuenta...

...la distinción entre mayúsculas y minúsculas durante la introducción de los datos de acceso.

Para cambiar entre minúsculas, mayúsculas y dígitos, pulse la tecla  (varias veces si es necesario). La escritura en mayúsculas, minúsculas o dígitos se indica brevemente en la pantalla.

Puede borrar los caracteres incorrectos con la tecla de pantalla izquierda situada debajo de . Se borrará el carácter situado a la izquierda del cursor.

Con la tecla de control  puede desplazarse dentro del campo de entrada (pulsar la parte izquierda o derecha).

## Primeros pasos



- ▶ Utilice el teclado para introducir el nombre de inicio de sesión que le haya proporcionado el proveedor de VoIP.

- ▶ Pulse la tecla situada bajo la indicación en pantalla **Acep.**



- ▶ Utilice el teclado para introducir la contraseña que le han suministrado.

- ▶ Pulse la tecla situada bajo la indicación en pantalla **Acep.**



- ▶ Utilice el teclado para introducir el nombre de usuario que le haya proporcionado el proveedor de VoIP.

- ▶ Pulse la tecla situada bajo la indicación en pantalla **Acep.**





Una vez que haya completado todas las entradas necesarias, el asistente de VoIP intentará registrar el teléfono en el proveedor de VoIP.

Una vez realizado el registro con éxito se mostrará en la pantalla el mensaje "**Su cuenta IP se ha registrado en el proveedor.**".

A continuación se iniciará el asistente de conexión.

## 2. Asistente de conexión

Con ayuda del asistente de conexión podrá asignar las conexiones configuradas previamente (→ p. 18) a los usuarios internos como conexiones de recepción y, dado el caso, como conexiones de envío. Los usuarios de línea interna son los terminales inalámbricos registrados.

- ◆ **Conexiones de recepción** son los números de teléfono (conexiones) a través de los cuales usted puede recibir llamadas. Las llamadas entrantes se transfieren sólo a los terminales internos (dispositivos finales) a los cuales se les ha asignado la conexión correspondiente como conexión de recepción.
- ◆ **Conexiones de envío** son los números de teléfono transferidos al destinatario de las llamadas realizadas desde su sistema. A través de las conexiones de envío se realiza la facturación del proveedor de red. Puede asignar a cada usuario interno un número de teléfono o la conexión correspondiente de forma fija como conexión de envío.
- ◆ Cada conexión (número de teléfono) del teléfono puede ser tanto conexión de envío como de recepción. Puede asignar cada conexión a varios usuarios internos como conexión de envío y/o recepción.

### Asignación estándar

Durante el registro/puesta en servicio, se le asignarán a los terminales inalámbricos todas las conexiones configuradas como conexiones de recepción.

La primera conexión VoIP configurada se asigna a los terminales inalámbricos como conexión de envío.

### Iniciar el asistente de conexión

a.



- ▶ Pulse la tecla de pantalla **Sí** si desea modificar la configuración para las conexiones de envío y recepción del **terminal inalámbrico** con el nombre interno **INT1**.
- ▶ Pulse en la tecla de pantalla **No** si no desea modificar la configuración para este terminal inalámbrico.

b.



Se muestra la lista de conexiones de recepción asignadas actualmente.

De ser necesario, pulse en la parte inferior de la tecla de control  para recorrer la lista.

- ▶ Pulse en la tecla de pantalla **Cambiar** si desea modificar la selección de la conexión de recepción.
- ▶ Pulse en la tecla de pantalla **Acep.** si no desea modificar la configuración.

Si pulsa **Acep.** se saltarán los pasos siguientes. Se continúa como se indica en → **d.**

Al pulsar en **Cambiar** se muestra lo siguiente:

c.



Si no desea recibir ninguna llamada de la conexión VoIP IP1 en el terminal inalámbrico:

- ▶ Pulse el **lado derecho** de la tecla de control  para seleccionar **No**.

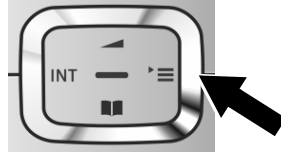

En la pantalla se muestra la lista actualizada de las conexiones de recepción para su confirmación.

Pulse la tecla de pantalla **Acep.** para confirmar la asignación.

d.



Se muestra la conexión de envío configurada actualmente para el terminal inalámbrico, **IP1**.

- ▶ Pulse en la tecla de pantalla **Acep.** si no desea modificar la configuración. En este caso, se saltará el siguiente paso.
- ▶ Pulse en la tecla de pantalla **Cambiar** si desea modificar la configuración.

e.



Si desea que el terminal inalámbrico realice las llamadas a través de otra conexión/ número de teléfono:

- ▶ Pulse el **lado derecho** de la tecla de control  repetidas veces, hasta que se muestre la conexión deseada (en el ejemplo **IP3**).

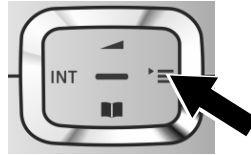

- ▶ Pulse la tecla de pantalla **Guardar** para guardar su configuración.

En vez de seleccionar una conexión, también puede escoger **Selecc. siempre**. Entonces, en este terminal inalámbrico podrá seleccionar en cada llamada mediante qué conexión desea establecer la llamada.

Si ya hay varios terminales inalámbricos registrados en la estación base, se le pedirá que efectúe a continuación la asignación de conexiones de recepción y envío para los otros terminales inalámbricos. En la pantalla se muestra el siguiente mensaje:

#### ¿Asignar conex. a telf. móvil ?

- ▶ Realice los pasos **a.** hasta **e.** para cada terminal inalámbrico registrado.



Después de haber finalizado correctamente los ajustes se muestra esta pantalla durante unos instantes.

## Finalización de la instalación

El terminal inalámbrico cambiará al menú **Telefonía**.



### Indicaciones de pantalla

- ◆ Cobertura entre la estación base y el terminal inalámbrico:

- de alta a baja: 
- sin recepción:  (rojo)

De color **verde**: Modo Eco activado

- ◆ Estado de carga de las baterías:

-  (de vacía a llena)
-  parpadea **en color rojo**: las baterías están casi agotadas
-  (proceso de carga)

- ◆ INT 1

Nombre interno del terminal inalámbrico

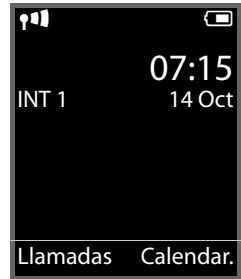

#### Nota

Para proteger su teléfono y la configuración del sistema frente accesos no permitidos, puede establecer un código de 4 dígitos que sólo conozca usted (el PIN del sistema). Debe introducirlo antes de poder registrar o dar de baja los terminales inalámbricos, o modificar la configuración de VoIP o LAN de su teléfono.

El PIN preestablecido de fábrica es 0000 (4 veces el cero).

Para saber cómo cambiar el PIN, consulte → [p. 80](#).

## Fecha y hora

Hay dos posibilidades para configurar la fecha y la hora:

- ◆ Por defecto, su teléfono está configurado de tal forma que toma la fecha y hora de un servidor horario en Internet tan pronto como se conecte a Internet.

La sincronización con el servidor horario puede activarla o desactivarla a través del configurador Web (→ [p. 109](#)).

- ◆ También puede ajustar la fecha y hora manualmente a través del menú de uno de los terminales inalámbricos registrados (→ [p. 78](#)).

La hora y la fecha son necesarias para poder mostrar, p.ej., la hora exacta de las llamadas entrantes.

## Cómo proseguir

Después de haber puesto en funcionamiento correctamente su teléfono, seguramente deseará adaptarlo a sus necesidades específicas. Localice rápidamente los temas más importantes en la guía incluida a continuación.

Información acerca de...

... la encontrará aquí.

Realizar y aceptar llamadas externas



p. 35

Guardar el prefijo local propio en el teléfono



p. 81

Configurar el Modo Eco



p. 69

Utilizar el teléfono tras una centralita



p. 89

Registrar terminales inalámbricos Gigaset en la estación base



p. 71

Usar guías telefónicas en línea



p. 49

Configurar varias cuentas VoIP



p. 83

Configurar el teléfono con el configurador Web



p. 90

Si le surgen dudas durante el uso de su teléfono, lea los consejos para la solución de problemas (→ p. 114) o póngase en contacto con nuestro servicio de atención al cliente (→ p. 114).

## Representación de los pasos en las instrucciones de uso

Los pasos a seguir indicados en las instrucciones de uso se representan de forma abreviada. A continuación se muestra un ejemplo con un terminal inalámbrico Gigaset SL610H PRO.

### Ejemplo:

La representación:

 →  → **Modo Eco** → **Modo Eco+** ( = activado)

significa:

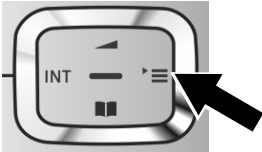

- ▶ Pulse el **lado derecho** de la tecla de control  para abrir el menú principal.



- ▶ Desplácese con la tecla de control hacia la derecha, izquierda, arriba y abajo , hasta seleccionar el submenú **Configuración**.

- ▶ Pulse la tecla de pantalla **Acep.** para confirmar la selección.



- ▶ Pulse varias veces hacia abajo la tecla de control  hasta que se resalte en la pantalla la opción de menú **Modo Eco**.

- ▶ Pulse la tecla de pantalla **Acep.** para confirmar la selección.



- ▶ Pulse varias veces hacia abajo la tecla de control  hasta que se resalte en la pantalla la opción de menú **Modo Eco+**.

- ▶ Pulse la tecla de pantalla **Cambiar** para activar o desactivar la función.



El cambio es efectivo inmediatamente y no es necesario confirmarlo.

- ▶ Pulse la tecla situada bajo la indicación en pantalla **Atrás** para volver al nivel de menú anterior  
**o bien**
- ▶ pulse **prolongadamente** la tecla de colgar  para volver al estado de reposo.





# Visión general de los menús

Puede utilizar las funciones de la estación base de su Gigaset N510 IP PRO a través de un terminal inalámbrico registrado. En los terminales inalámbricos Gigaset SL610H PRO, C610H, SL78H, SL400H, S79H o S810H/S800H, las funciones de la estación base se introducen a través del menú del terminal inalámbrico, tal y como se representa a continuación. En este manual no se describen las funciones específicas del terminal inalámbrico. En su lugar se utiliza en los submenús "...". Las denominaciones de las funciones pueden variar en los diferentes terminales inalámbricos.

En algunos terminales inalámbricos Gigaset, puede elegir para la vista de menú entre **Simplificado** (modo estándar) y **Completo** (modo experto). Las opciones de menú que sólo están disponibles en el modo experto se marcan con el símbolo .

**Abra el menú principal:** en el estado de reposo del teléfono pulse :

	<b>Mensajería</b>		
	E-mail		→ p. 56
	<b>Contestador</b>		
	Escuchar mensajes	CA red: IP1 : Contest.red: IP6	→ p. 66
	Contestadores red	CA red: IP1 : Contest.red: IP6	→ p. 66
	Marcación rápida	CA red: IP1 : Contest.red: IP6	→ p. 66
	<b>Servicios Red</b>		
	Desvío	Lín.interna IP1 : IP6	→ p. 43 → p. 43
	Llamada espera		→ p. 44
	Todas lla. anón.		→ p. 42
	Transferencia		→ p. 45

## Visión general de los menús



### Centro información

Sólo con los terminales inalámbricos Gigaset SL610H PRO, SL78H, SL400H, S79H o S810H/S800H. → [p. 61](#)  
En el terminal inalámbrico Gigaset C610H encontrará el Centro de Información en el menú **Funciones extras**.



### Configuración

Fecha/hora				→ <a href="#">p. 78</a>
Ajustes audio	...			
	Música espera			→ <a href="#">p. 81</a>
Registro	...			
	Dar baja Terminal			→ <a href="#">p. 72</a>
Telefonía	...			
	Códigos area			→ <a href="#">p. 81</a>
	Asistente para VoIP			
	Conexiones emisión	INT 1 ... INT 6		→ <a href="#">p. 84</a>
	Conexiones recepc.	INT 1 ... INT 6		→ <a href="#">p. 85</a>
	Código urbano			→ <a href="#">p. 89</a>
Sistema	...			→ <a href="#">p. 87</a>
	Reiniciar base			→ <a href="#">p. 87</a>
	Reinicio de base			
	Modo repetidor			→ <a href="#">p. 86</a>
	Red Local			→ <a href="#">p. 81</a>
	Actualizar Firmware			→ <a href="#">p. 85</a>
	PIN Sistema			→ <a href="#">p. 80</a>
Modo Eco	Modo Eco			→ <a href="#">p. 69</a>
	Modo Eco+			→ <a href="#">p. 69</a>
Contactos	Agenda red			→ <a href="#">p. 49</a>

# Realizar llamadas

Puede realizar llamadas desde un terminal inalámbrico Gigaset registrado en su estación base.

## Nota

La estación base permite efectuar paralelamente hasta cuatro llamadas telefónicas externas, en función de la calidad de su conexión DSL.

## Realizar llamadas externas

Para establecer una llamada externa, deberá definir una de las conexiones del teléfono como conexión de envío. Dispone de las siguientes opciones:

- ◆ Usted asigna una conexión fija como conexión de envío para el terminal inalámbrico (→ p. 84).  
Mediante una tecla de pantalla se puede emplear eventualmente una "conexión de sustitución" (→ p. 79).
- ◆ Permita que se pueda seleccionar en el terminal inalámbrico una conexión de envío en cada llamada.

### Asignación fija de una conexión como conexión de envío

#### Requisito:

El terminal inalámbrico tendrá asignada una conexión fija como conexión de envío (→ p. 84).



Marque el número y pulse la tecla de descolgar. El número se marca.

O bien:



Pulse **prolongadamente**. Se mostrará una lista de las conexiones de su teléfono.





Seleccione la conexión.



Pulse la tecla de pantalla o en el centro de la tecla de control.



Introduzca el número. La marcación se inicia unos 3,5 segundos después de la entrada del último dígito.

En vez de la tecla de descolgar , también puede pulsar la tecla de manos libres  del terminal inalámbrico para telefonar en el modo de manos libres.

En este manual se utiliza únicamente la opción "Pulsar la tecla de descolgar " para indicar esta acción.

En la pantalla se muestra el número seleccionado y la conexión de envío empleada (por ejemplo, **por IP2**). Si existe, se muestra el nombre de la conexión que usted ha seleccionado. De lo contrario se mostrará el nombre estándar.

### Nota

Si llama a un teléfono de la red fija por VoIP, puede que deba marcar el prefijo regional también en llamadas locales (en función del proveedor). Puede evitarse tener que introducir el prefijo local propio si introduce el prefijo en la configuración y activa la opción **Marcar previamente el código de área para llamadas locales por VoIP** (véase el configurador Web → p. 106).

### Selección de la conexión de envío llamada a llamada

**Requisito:** en vez de una conexión de envío, el terminal inalámbrico tiene activada la opción **"Selecc. siempre"** (→ p. 84).



Marque el número y pulse la tecla de descolgar. Se mostrará la lista de todas las conexiones de envío disponibles para el teléfono.



Seleccione la conexión.



Pulse la tecla de pantalla o en el centro de la tecla de control.

Si hay definida una regla de marcación para el número de teléfono marcado (→ p. 105), se empleará entonces la conexión de envío establecida en la regla de marcación.

### Notas

- ◆ Con la tecla de colgar  puede cancelar la marcación.
- ◆ Durante la comunicación se muestra la duración de la llamada.
- ◆ Si la marcación se produce desde la agenda de teléfonos o desde la lista de llamadas o de rellamada del terminal inalámbrico, se ahorrará tener que marcar los números cada vez.
- ◆ Si ha registrado varios terminales inalámbricos en la estación base, puede realizar llamadas **internas gratuitas** (p. 74).

### Conexión alternativa / Emplear lista de conexiones en la tecla de pantalla

**Requisito:** ha asignado una "Conexión alternativa" o la lista con todas las conexiones configuradas a una tecla de pantalla del terminal inalámbrico (→ p. 79).



Pulse la tecla de pantalla.



Seleccione la conexión.



Pulse la tecla de descolgar o la tecla de pantalla.





Introduzca el número. La marcación se inicia unos 3,5 segundos después de la entrada del último dígito.

Se ignora la regla de marcación si está definida para el número de teléfono seleccionado (→ p. 105). Se utilizará siempre la conexión de envío seleccionada.

## Marcar mediante dirección IP (según proveedor)

Puede marcar una dirección IP en vez de un número de teléfono.

- ▶ Pulse la tecla de asterisco  para separar los bloques numéricos de las direcciones IP (p. ej. 149\*246\*122\*28).
- ▶ En caso necesario, pulse la tecla de almohadilla  para añadir el número del puerto SIP del interlocutor a la dirección IP (p. ej., 149\*246\*122\*28#5060).

Si su proveedor de VoIP no admite la marcación directa de direcciones IP, cada parte de la dirección se interpreta como un número de teléfono normal.

## Indicación del número de teléfono del receptor de la llamada (COLP)

### Requisitos:

- ◆ Su proveedor de red debe admitir la función COLP (**C**onnected **L**ine **I**dentification **P**resentation). Si fuera necesario, debe activar COLP con el proveedor (consulte con su proveedor).
- ◆ El receptor de la llamada no ha activado COLR (**C**onnected **L**ine **I**dentification **R**estriction).

En llamadas salientes se muestra en la pantalla de su terminal inalámbrico el número de teléfono de la conexión en la que se responde a la misma.

El número de teléfono mostrado puede ser distinto del que usted haya marcado.

Ejemplos:

- ◆ El receptor de la llamada tiene activado el desvío de llamadas.
- ◆ Se responde a la llamada mediante la captura de llamadas desde otra extensión de una centralita.

Si existe un registro en su listín telefónico para este número, se mostrará el nombre correspondiente en pantalla.

### Nota

- ◆ Al alternar entre dos llamadas, en conferencias y en consultas también se muestra el número de teléfono que ha respondido (o el nombre correspondiente) en vez del número de teléfono marcado.
- ◆ Al guardarse el número en la agenda o en la lista de llamadas realizadas (lista de rellamada), el número que se guarda es el realmente marcado (y no el que se muestra en pantalla).

## Finalizar la comunicación



Pulse la tecla de colgar.

## Responder a una llamada

Las llamadas entrantes se señalizan en su terminal inalámbrico Gigaset de tres maneras: mediante una señal acústica del tono/timbre de llamada, mediante una indicación en la pantalla y mediante el parpadeo de la tecla de descolgar .

### Nota



Sólo se señalizan las llamadas a las conexiones de recepción que están asignadas al terminal inalámbrico (→ p. 85).

Si hay configuradas conexiones VoIP en su estación base, se aplican las siguientes reglas:

- ◆ Si no ha configurado en su teléfono ninguna asignación de las conexiones de recepción, todas las llamadas entrantes serán señalizadas en todos los terminales inalámbricos registrados.
- ◆ Si ha realizado una asignación de las conexiones y, al hacerlo, no ha asignado alguna conexión a un terminal inalámbrico como conexión de recepción, las llamadas no se señalizan en esta conexión.

Si alguna llamada no se puede asignar a una conexión del teléfono, esta llamada se señala en todos los terminales inalámbricos.

Tiene las siguientes opciones para responder a la llamada en el terminal inalámbrico:

- ▶ Pulsar la tecla de descolgar .
- ▶ Pulsar la tecla de manos libres .
- ▶ Si el tono de llamada es molesto, pulse la tecla de pantalla **Silencio**. Puede aceptar una llamada mientras ésta se muestre en la pantalla.

Si pulsa la tecla de colgar , se rechaza una llamada.

## Transmisión de números de teléfono

Durante la llamada, el número o el nombre del abonado llamante se muestran en la pantalla siempre que se cumplan los requisitos siguientes:

- ◆ Su proveedor de red presta los servicios CLIP, CLI y CNIP.
  - CLI (Calling Line Identification, identificación de la línea llamante): se transmite el número del abonado llamante.
  - CLIP (Calling Line Identification Presentation): se muestra el número del abonado llamante.
  - CNIP (Calling Name Identification Presentation): se muestra el nombre del abonado llamante.
- ◆ Ha solicitado el CLIP o el CNIP a su proveedor de red.
- ◆ El abonado llamante ha solicitado el CLI al proveedor de red.

## Indicación de llamada

Si el número del abonado llamante está almacenado en la agenda de teléfonos del terminal inalámbrico, se mostrará su nombre.

Mediante la indicación de la pantalla, usted puede diferenciar a qué conexión de recepción se dirigió la llamada.

Ejemplo de visualización:

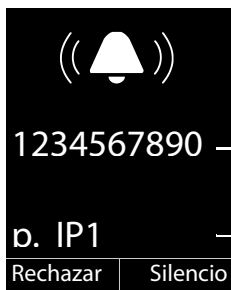

Terminal inalámbrico Gigaset SL610H PRO  
en Gigaset N510 IP PRO

- 1 Número o nombre del abonado llamante
- 2 Conexión de recepción: indica qué número ha marcado la persona que llama. Se muestra el nombre ajustado durante la configuración o el nombre estándar (IP1 a IP6).

En lugar del número se muestra:

- ◆ **Externo** si no se transmite ningún número.

### Usar el nombre de la guía telefónica en línea

En la indicación de llamada, puede hacer que se muestre el nombre de la persona que llama tal como está almacenado en la guía telefónica en línea en vez del número de teléfono.

#### Requisitos:

- ◆ El proveedor de la guía telefónica en línea que ha configurado para su teléfono debe admitir esta función.
- ◆ Debe haber activado la visualización del nombre de la persona que llama con el configurador Web.
- ◆ El abonado llamante debe haber autorizado la transferencia de su número de llamada y no haberlo ocultado.
- ◆ El teléfono tiene conexión a Internet.
- ◆ El número de teléfono del abonado llamante no está almacenado en la agenda de teléfonos del terminal inalámbrico.

### Indicación en pantalla con CNIP

Si dispone del servicio CNIP, se muestra el nombre registrado (lugar) para este número de teléfono en su proveedor de red. Si el número del abonado llamante está almacenado en su agenda de teléfonos, la presentación del CNIP se sustituye por el registro correspondiente de su agenda.

Ejemplo de visualización:



1 Nombre y localidad

2 Número del abonado llamante

### Notas sobre la indicación de los números de teléfono (CLIP)

Su teléfono Gigaset está preconfigurado de tal manera que el número del abonado llamante se muestra en pantalla del terminal inalámbrico. No es necesario efectuar ninguna configuración adicional en su teléfono Gigaset.

**Si no se muestra el número de teléfono, puede ser debido a lo siguiente:**

- ◆ no ha solicitado CLIP a su proveedor, o
- ◆ su teléfono está conectado a través de una centralita/un router con centralita integrada (puerta de enlace) que no transmite la información recibida.

**¿Está su teléfono conectado a través de una centralita/una puerta de enlace?**

Éste es el caso cuando entre su teléfono y la roseta de la conexión telefónica hay otro dispositivo instalado; p. ej., una centralita, una puerta de enlace, etc. A menudo es suficiente reiniciarlo:

- ▶ Desenchufe la centralita brevemente de la red. A continuación vuelva a enchufarla y espere hasta que el equipo se haya reiniciado.

**Si el número de teléfono sigue sin mostrarse**

- ▶ Compruebe la configuración de su centralita con respecto a la indicación de los números de teléfono (CLIP) y, si es necesario, active esta función. Para ello, busque en las instrucciones de uso del equipo por CLIP (o un nombre alternativo, como transmisión del número de teléfono, indicación del número de teléfono...). Si es necesario, pida más información al fabricante del mismo.

Si a pesar de todo no tiene éxito, es posible que el proveedor de red de este número de teléfono no ofrezca CLIP.



## ¿Ha solicitado el servicio de indicación de los números de teléfono a su proveedor de red?

- ▶ Compruebe si su proveedor de red ofrece el servicio de indicación de los números de teléfono (CLIP) y ha habilitado esta función para usted. Si fuese necesario, diríjase a su proveedor.

Puede encontrar más información sobre este tema en la página Web de Gigaset:

[www.gigaset.com/pro/wiki](http://www.gigaset.com/pro/wiki)

## Gigaset HDSP: telefonía con calidad de sonido espectacular



Su teléfono Gigaset admite el códec de banda ancha G.722. Con él puede realizar llamadas con una calidad de sonido espectacular (High Definition Sound Performance).

Si registra en su estación base terminales inalámbricos que admitan dicho códec de banda ancha, las llamadas internas entre ellos también se realizan con calidad de banda ancha.

Los requisitos para las conexiones de banda ancha en el teléfono son:

### ◆ Para llamadas internas:

Los terminales inalámbricos participantes deben soportar la banda ancha, es decir, deben poder utilizar el códec G.722.

### ◆ Para llamadas externas por VoIP:

- El terminal inalámbrico con el que se realiza la llamada debe soportar banda ancha.
- Debe haber seleccionado el códec G.722 para las llamadas salientes.
- Su proveedor de VoIP debe admitir conexiones de banda ancha.
- El teléfono de su interlocutor debe admitir el códec G.722 y aceptar el establecimiento de llamadas de banda ancha.

## Hacer uso de los servicios de red

---

Los servicios de red son funciones que el proveedor de red pone a disposición del usuario.

### Tenga en cuenta lo siguiente:

- ◆ Algunos ajustes no se pueden realizar simultáneamente en varios terminales inalámbricos. En ese caso, oirá un tono de confirmación negativo.
- ◆ Algunos servicios de red sólo pueden usarse si han sido solicitados al proveedor de telefonía (posibles costes adicionales).
- ▶ **En caso de que surjan problemas, diríjase a su proveedor de red.**

A continuación, en el ejemplo de un terminal inalámbrico SL610H PRO, se describe cómo puede utilizar y configurar los servicios de red en su teléfono.

## Servicios para todas las llamadas

### Realizar llamadas anónimas – Suprimir la transmisión de nuestro número de teléfono

Nuestro número de teléfono se puede ocultar al realizar una llamada (CLIR = Calling Line Identification Restriction) para que no sea visible para el receptor de la llamada. De este modo, podrá llamar de forma anónima.

#### Requisito:

La realización de llamadas anónimas vía VoIP sólo es posible si el proveedor admite la función de "llamada anónima". En algunos casos puede ser necesario activar la función con los proveedores de sus cuentas VoIP.

### Activar/desactivar "Realizar llamadas anónimas" para todas las llamadas

Puede activar/desactivar de forma permanente la ocultación de su número para todas las llamadas realizadas desde su teléfono.

Si esta función está activada se suprime la transmisión de nuestro número de teléfono en todas las llamadas realizadas. La ocultación del número queda activada para todos los terminales inalámbricos registrados.

 →  **Servicios Red**

#### Todas lla. anón.

Seleccione esta opción y pulse **Cambiar**  = activado).

## Desvío general de llamadas

Se debe diferenciar entre

- ◆ el desvío interno de llamadas y
- ◆ el desvío de llamadas a un número de teléfono externo

### Desvío de llamadas a un número de teléfono externo (VoIP)

En este caso se transfieren las llamadas entrantes a otro enlace externo. Puede configurar un desvío específico para cada número, es decir, para cada conexión que está asignada al terminal inalámbrico como conexión de recepción.

**Requisito:** el proveedor de VoIP debe admitir el desvío de llamadas.

 →  **Servicios Red** → **Desvío**

Se mostrará una lista con las conexiones de recepción configuradas y activadas en su teléfono así como **Lín.interna**.

- ▶ Seleccione el enlace entrante para el que desee activar o desactivar un desvío de llamadas y pulse **Acep.**
- ▶ Puede modificar la configuración de los siguientes campos:

#### Estado

Sí/Apagar el desvío de llamadas.

#### Número teléfono

Introduzca el número al que hay que desviar la llamada. Para cada enlace disponible puede introducir un número de la red telefónica fija, un número correspondiente a una cuenta VoIP o uno de la red de telefonía móvil diferente.

#### Cuándo

Seleccione **Inmediato/Si ocupado/Si no contesta**.

**Inmediato:** las llamadas se desvían inmediatamente, es decir, en su teléfono ya no se indica ninguna llamada para esta conexión.

**Si no contesta:** las llamadas se desvían si nadie descuelga tras reiterados tonos de llamada.

**Si ocupado:** las llamadas se desvían si su terminal está ocupado.

**Enviar**      Pulse la tecla de pantalla.

### Desvío de llamadas internas

Puede desviar todas las llamadas **externas** dirigidas a una conexión de recepción del terminal inalámbrico a otro terminal inalámbrico.

 →  **Servicios Red** → **Desvío**

**Lín.interna** Seleccione esta opción y pulse **Acep.**

- ▶ Puede modificar la configuración de los siguientes campos:

#### Activación

Sí/Apagar el desvío de llamadas.

#### Al terminal

Seleccione el usuario interno.

**Ningún terminal** se muestra si con anterioridad todavía no ha ajustado ningún desvío de llamadas interno o si el terminal inalámbrico ajustado anteriormente ya no está registrado.

### Retraso

Si la llamada no se ha de desviar directamente sino con retardo, seleccione aquí la duración de ese retardo (**Ningun.**, **10 seg.**, **20 seg.** o **30 seg.**). Introduzca **Ningun.** y la llamada no se indicará en el terminal inalámbrico sino que será desviada inmediatamente.

**Guardar** Pulse la tecla de pantalla.

El desvío de llamadas internas no permite el encadenamiento de desvíos, es decir, si las llamadas se desvían a otro terminal inalámbrico (p. ej., MT1) en el que a su vez está activado un desvío de llamadas (p. ej. a MT2), este segundo desvío no se activará. Las llamadas se señalizan en el terminal inalámbrico MT1.

### Notas

- ◆ Se registra una llamada para el terminal inalámbrico que se ha desviado en las listas de llamadas.
- ◆ Si se desvía una llamada realizada a una conexión de recepción, asignada únicamente al terminal inalámbrico, a otro terminal inalámbrico no localizable (p. ej., el terminal inalámbrico está apagado), se rechaza la llamada tras un breve periodo de tiempo.

## Activar/desactivar la llamada en espera para llamadas externas

Con esta función activada, durante una llamada **externa** se le indica a través de un tono de aviso de llamada en espera que otro usuario externo intenta llamarle. Si dispone de CLIP, es posible que se muestre en la pantalla el número de teléfono de la persona que intenta llamarle o el nombre guardado en la agenda de teléfonos para este número de teléfono. El abonado llamante escucha el tono de línea normal.

Con la llamada en espera desactivada, el abonado llamante recibirá la señal de ocupado si usted ya está realizando una llamada telefónica y si, además, usted está asignado a esta conexión como usuario único.

### Activar/desactivar llamada en espera

**Condición previa para llamadas por VoIP:** en su teléfono se permiten conexiones VoIP paralelas (configuración de fábrica; este ajuste se puede cambiar mediante el configurador Web).

 →  **Servicios Red** → **Llamada espera**

**Estado** Seleccione **Sí** o **Apagar** para activar o desactivar la llamada en espera.

▶ Pulse la tecla de pantalla **Enviar**.

Se activa o desactiva la llamada en espera para todas las cuentas del teléfono y para todos los terminales inalámbricos registrados.

## Activar/desactivar la transferencia explícita de llamada (ECT, Explicit Call Transfer)

Si la función **Transferencia** está activada, podrá conectar entre sí a dos interlocutores externos de una cuenta VoIP pulsando la tecla de colgar  (→ p. 47). Para que esto ocurra, debe estar manteniendo una comunicación externa mediante una de sus cuentas VoIP y haber iniciado una consulta externa.

Puede activar o desactivar esta función a través de su terminal inalámbrico.

 →  **Servicios Red**

### Transferencia

Seleccione esta opción y pulse **Cambiar**  = activado).

#### Nota

Mediante el configurador Web puede realizar otros ajustes adicionales para la transferencia/interconexión de llamadas y una cuenta VoIP (→ p. 107).

## Ajustes durante una comunicación externa

### Tenga en cuenta que:

Los servicios que se describen a continuación los tendrá a su disposición únicamente si se admiten conexiones IP paralelas.

## Aceptar una llamada en espera

Durante una comunicación externa se escucha el tono de aviso de llamada en espera.

**Aceptar** Pulse la tecla de pantalla.

Después de aceptar la llamada en espera, puede cambiar entre los dos interlocutores ("**Alternar llamadas**" → p. 47) o hablar con los dos al mismo tiempo ("**Conferencia**" → p. 47).

### Notas

- ◆ Sin CLIP, una llamada en espera sólo se indica mediante un tono de aviso.
- ◆ Una llamada en espera interna sólo se señala en la pantalla. No puede aceptar ni rechazar la llamada en espera interna.
- ◆ Para saber cómo aceptar una llamada externa en espera durante una comunicación interna → p. 75.



## Rechazar llamada en espera

Usted escucha el tono de aviso de llamada en espera, pero no desea hablar con el abonado llamante.

**Rechazar** Pulse la tecla de pantalla.

La persona de la llamada en espera oye el tono de línea ocupada.

### Nota

También puede pulsar la tecla de colgar  para finalizar la llamada actual y, a continuación, la tecla de descolgar  para aceptar la segunda llamada.

## Consulta (externa)

Puede llamar a un segundo usuario externo. La primera comunicación se mantiene retenida.

**Durante** una comunicación externa:

**Llam Ext.** Pulse la tecla de pantalla.

La comunicación anterior se mantiene retenida. El interlocutor oye un aviso o una melodía de espera.



Introduzca el número de teléfono del segundo interlocutor.

Se marca el número de teléfono. Se mantiene conectado con el segundo interlocutor.

Si no hay respuesta, pulse la tecla de pantalla **Finalizar** para volver a cambiar al primer interlocutor.

La llamada de consulta se establece a través de la misma conexión de envío que la primera llamada.

### Nota

También puede marcar el número de teléfono del segundo interlocutor desde la agenda de teléfonos, desde la lista de rellamada o desde una lista de llamadas del terminal inalámbrico.

## Finalizar la consulta

**Opciones** → **Fin llam.activa**

Vuelve a estar en conversación con el primer interlocutor.

También puede finalizar una consulta pulsando la tecla de colgar . La conexión se interrumpe momentáneamente y usted recibe una rellamada. Después de descolgar vuelve a entrar en conversación con el primer interlocutor.

**Requisito:** la transferencia de llamada mediante colgar no está activada ("ECT" → [p. 45](#) y "Transferir llamadas al colgar" → [p. 107](#)).

## Alternar llamadas

Puede hablar con dos interlocutores de forma alterna (alternar llamadas).

**Requisito:** usted mantiene una llamada externa y ha llamado a un segundo interlocutor (consulta) o ha aceptado una llamada en espera.

- ▶ Cambie de un interlocutor a otro con .

El interlocutor con el que está hablando se identifica en la pantalla con el símbolo .

### Finalizar la comunicación activa momentáneamente

**Opciones** → **Fin llam.activa**

Vuelve a estar en conversación con el interlocutor que estaba en espera.

## Conferencia

Puede hablar al mismo tiempo con dos interlocutores.

**Requisito:** usted mantiene una llamada externa y ha llamado a un segundo interlocutor (consulta) o ha aceptado una llamada en espera.

- ▶ Pulse la tecla de pantalla **Conferen.**

Usted y los dos interlocutores (ambos identificados con el símbolo ) pueden hablar y escucharse al mismo tiempo.

### Finalizar la conferencia

- ▶ Pulse la tecla de pantalla **Fin Conf.**

Vuelve al estado "Alternar llamadas". Vuelve a estar en conversación con el interlocutor con el que inició la conferencia.

#### Requisito:

- ◆ La transferencia de llamada mediante colgar no está activada ("ECT" → **p. 45**; VoIP: "Transferir llamadas al colgar" → configurador Web).



Pulse la tecla de colgar para finalizar la comunicación con los dos interlocutores.

Cada uno de sus interlocutores puede finalizar su participación en la conferencia pulsando la tecla de colgar o colgando el microteléfono.

## Transferir llamadas

### Transferir una llamada a un usuario de una línea interna

Mantiene una conversación **externa** y quiere transferirla a otro terminal inalámbrico.

► Establezca una consulta **interna** (→ **p. 75**).



Pulse la tecla de colgar (incluso antes que la llamada sea respondida) para transferir la llamada.

### Activar/desactivar la transferencia explícita de llamada (ECT)

Usted mantiene una llamada **externa** mediante una conexión VoIP y desea transferir la llamada a otro interlocutor externo.

**Requisito:** el proveedor de red respectivo debe permitir esta característica de servicio.

Si ha activado para VoIP la función **Transferir llamadas al colgar** con la ayuda del configurador Web (→ **p. 107**).



Pulse la tecla de colgar (incluso antes que la llamada sea respondida) para transferir la llamada.



## Usar las agendas del teléfono

Dispone de:

- ◆ la agenda de teléfonos/libreta de direcciones (local) de su terminal inalámbrico (consulte las instrucciones de uso del terminal inalámbrico)
- ◆ guía telefónica pública en línea y directorio de empresas
- ◆ guía telefónica personal en línea (→ p. 53)

### Utilizar las guías telefónicas en línea

Según cual sea su proveedor, es posible utilizar guías telefónicas públicas en línea (= guía telefónica y directorio de empresas en línea, p. ej., las "páginas amarillas").

Mediante el configurador Web elija qué guía telefónica en línea desea utilizar (→ p. 109).

#### Exención de responsabilidad

Este servicio depende del país. Por este motivo, Gigaset Communications GmbH no asume ninguna responsabilidad ni garantía sobre la disponibilidad de este servicio. Este servicio se puede configurar en cualquier momento.

### Abrir la guía telefónica en línea/directorio de empresas

**Requisito:** el terminal inalámbrico debe estar en estado de reposo.

 Pulse **prolongadamente**.

Se muestra la lista de las guías telefónicas en línea. Se muestran los nombres específicos del proveedor.

 Seleccione la guía telefónica o el directorio de empresas en línea deseado de la lista mostrada y pulse **Acep.**

Se establece una conexión con la guía telefónica o el directorio de empresas en línea.

Si sólo está disponible una guía telefónica en línea, la conexión con la misma se establecerá inmediatamente al pulsar **prolongadamente** la parte inferior de la tecla de control

.

## Buscar un registro

**Requisito:** haber abierto la guía telefónica/directorio de empresas en línea.

► Modificar registro de varias líneas:

**Apellidos:** (guía telefónica en línea) o

**Categoría/Nombre:** (directorio de empresas)

Introduzca el nombre, una parte del nombre o la empresa (máx. 30 caracteres).

**Ciudad:** Introduzca el nombre de la ciudad en la que reside el usuario que se busca. (máx. 30 caracteres).

Si ya ha buscado registros antes, se mostrarán los últimos nombres de ciudades introducidos (máximo 5).

Puede introducir un nombre nuevo o seleccionar con  uno de los nombres de ciudades mostrados y confirmarlo con **Acep.**

O bien:

**Número:** Introduzca el número (máx. 30 caracteres).

► Pulse la tecla de pantalla **Buscar** o  para iniciar la búsqueda.

Debe dar información en **Apellidos** o **Categoría/Nombre**; y en **Ciudad** o en **Número**. La búsqueda por número sólo es posible si la guía telefónica en línea seleccionada admite la búsqueda por números.

### Nota

La forma en la que puede introducir texto en su terminal inalámbrico está descrita, por norma general, en las instrucciones de uso del terminal inalámbrico.

Si existen varias ciudades con el nombre introducido, se mostrará una lista de las ciudades encontradas:



Seleccione la población.

Si el nombre de la ciudad es más largo que la línea, se muestra abreviado. Con **Ver** se puede visualizar el nombre completo.

Si no se ha encontrado ninguna ciudad coincidente: pulse **Cambiar** si desea cambiar los criterios de búsqueda. Se toman los datos de **Categoría/Nombre** y **Ciudad** y se pueden cambiar.

**Buscar**

Pulse la tecla de pantalla para continuar la búsqueda.

Si no se encuentra ningún usuario que coincida con los criterios de búsqueda introducidos, se muestra el mensaje correspondiente. Dispone de las siguientes opciones:

► Pulse la tecla de pantalla **Nuevo** para iniciar una nueva búsqueda.

O bien

► Pulse la tecla de pantalla **Cambiar** para modificar los criterios de la búsqueda. El nombre y la ciudad indicados se añadirán y podrán modificarse.

Si la lista de coincidencias es demasiado extensa, no se mostrará ninguna. Aparecerá el mensaje correspondiente.

► Pulse la tecla de pantalla **Refinar** para iniciar una búsqueda detallada (→ p. 52).

O bien

► Dependiendo del proveedor: si en la pantalla se visualiza la cantidad de coincidencias, también se puede mostrar la lista. Pulse la tecla de pantalla **Ver**.

## Resultado de la búsqueda (lista de coincidencias)

El resultado de la búsqueda se visualiza en forma de lista en la pantalla. Ejemplo:



1. 1/50: número actual/cantidad de coincidencias (si la cantidad de coincidencias es >99, sólo se visualiza el número actual).
2. Cuatro líneas con el nombre, la empresa, el número de teléfono y la dirección del usuario (si fuera necesario, abreviada). Si no está disponible ningún número de teléfono de la red fija, se mostrará (si se encuentra disponible) el número de teléfono de la red de telefonía móvil.

Dispone de las siguientes opciones:

- ▶ Con puede desplazarse por la lista.
- ▶ Pulse la tecla de pantalla **Ver**. Aparecerá toda la información del registro (nombre, eventualmente empresa, dirección, números de teléfono) sin abreviar. Con puede desplazarse por el registro.

Con **Opciones** dispone además de las siguientes opciones:

### Refinar búsqueda

Afinar los criterios de búsqueda y restringir la lista de resultados ( → [p. 52](#)).

### Nueva búsqueda

Iniciar una nueva búsqueda.

### Guardar en agenda

Añadir el número a la agenda de teléfonos local. Si un registro incluye varios números, aparecerán en una lista para su selección. Se crea un nuevo registro para el número seleccionado. El apellido se transfiere al campo **Apellidos** de la agenda de teléfonos local.

### Guardar en Prv.NetDir.

Añadir el registro seleccionado a la libreta de direcciones privada en línea. La libreta de direcciones privada y la guía telefónica en línea deben ser puestas a disposición por el mismo proveedor.

Dependiendo del proveedor, se puede ampliar la entrada en la libreta de direcciones con un apodo.

## Llamar a un usuario

**Requisito:** se muestra una lista de coincidencias.

- ▶ Seleccione el registro y pulse la tecla de descolgar .

Si el registro sólo contiene un número, se marcará éste.

Si el registro contiene varios números de teléfono, aparecerá una lista de los números.

- ▶ Seleccione con  el número y pulse la tecla de pantalla **Marcar**.

## Iniciar la búsqueda detallada

Con la búsqueda detallada puede restringir el número de resultados de una búsqueda anterior con la ayuda de otros criterios de búsqueda (nombre y/o calle).

**Requisito:** se muestra el resultado de una búsqueda (lista de resultados con varios registros o mensaje de advertencia por demasiados resultados).

**Refinar** Pulse la tecla de pantalla.

O bien

**Opciones** → **Refinar búsqueda**  
Seleccione esta opción y pulse **Acep.**

Los criterios de la búsqueda anterior se añadirán a los campos correspondientes.

**Apellidos:** (guía telefónica en línea) o

**Categoría/Nombre:** (directorío de empresas)

En caso necesario, modifique el nombre/empresa o amplíe nombres parciales.

**Ciudad:** Se muestra el nombre de la ciudad de la búsqueda anterior (no modificable).

**Calle:** En caso necesario, introduzca el nombre de la calle (máx. 30 caracteres).

**Nombre:** (sólo en la guía telefónica en línea)

En caso necesario, introduzca el nombre (máx. 30 caracteres).

**Buscar** Inicie la búsqueda detallada.

## Utilizar la libreta de direcciones privada en línea

Algunos proveedores le ofrecen la posibilidad de crear y administrar una libreta de direcciones o guía telefónica en línea única y personal en Internet.

La ventaja de la libreta de direcciones en línea es que usted puede acceder a los registros desde cualquier teléfono o PC, p.ej., desde su teléfono VoIP de la oficina o su PC en el hotel.

La libreta de direcciones privada en línea puede usarse en su terminal inalámbrico.

### Requisitos:

- ◆ Cree su libreta de direcciones en línea personal en el navegador Web de su ordenador.
- ◆ Cree y administre, en su caso, registros de la libreta de direcciones en línea con el navegador Web de su ordenador.
- ◆ Active la libreta de direcciones en línea en su teléfono con el configurador Web. Deberá guardar especialmente su nombre de usuario y contraseña para acceder a la libreta de direcciones personal en línea en su teléfono.

Puede utilizar la libreta de direcciones en cada uno de los terminales inalámbricos registrados.

## Abrir la libreta de direcciones en línea

**Requisito:** el terminal inalámbrico debe estar en estado de reposo.

 Pulse **prolongadamente**.



Se abre la lista de las guías telefónicas (en línea). Se mostrará el nombre específico del proveedor para la libreta de direcciones privada en línea.

 Seleccione la libreta de direcciones privada en línea de la lista y pulse **Acep.**

Se abrirá su libreta de direcciones privada en línea.

### Nota

Aparte de su libreta de direcciones privada en línea, no se encuentra disponible ninguna otra guía telefónica en línea:

- ▶  pulse **brevemente**. Se abrirá su libreta de direcciones privada en línea.
- ▶  pulse **prolongadamente**. Se abrirá la agenda de teléfonos local del terminal inalámbrico.

En la libreta de direcciones en línea, los registros se ordenan alfabéticamente a partir del primer campo no vacío del registro. Normalmente suele ser el apodo o el apellido.

## Seleccionar, mostrar y administrar un registro de la libreta de direcciones en línea

### Requisito:

La libreta de direcciones en línea está abierta (v.a.).

▶ Desplácese con  hasta el registro deseado.

O bien:

Introduzca las primeras letras del nombre y, en su caso, desplácese al registro con .

▶ Pulse la tecla de pantalla **Ver**.

## Usar las agendas del teléfono

Se abrirá la vista detallada con el registro completo. Con la tecla de control  puede desplazarse por el registro.

Si se encuentran disponibles, se mostrarán los siguientes datos (orden específico del proveedor):

Apodo, apellido, nombre, número de teléfono, número de telefonía móvil, número VoIP, calle, número particular, código postal, ciudad, nombre de la empresa, ramo empresarial, fecha de nacimiento, correo electrónico.

### Usar otras funciones

**Opciones** Pulse la tecla de pantalla.

Las siguientes funciones se pueden seleccionar con la tecla :

#### Edit. nomb. usuario

Podrá modificar o borrar el apodo de un registro. Guarde los cambios con **Guardar**.

#### Guardar en agenda

Añadir el número a la agenda de teléfonos local.

#### Nota

Puede añadir números de una guía telefónica pública a su libreta de direcciones privada en línea (→ [p. 51](#)).

## Llamar a un registro de la libreta de direcciones en línea

**Requisito:** haber abierto la libreta de direcciones en línea.

 Seleccione un registro (abra en ese caso la vista detallada).

 Pulse la tecla de descolgar.

Si el registro sólo contiene un número de teléfono, se marcará éste.

Si el registro contiene varios números de teléfono (p. ej., número de telefonía móvil y número de teléfono), éstos aparecerán para que elija entre ellos.

 Seleccione el número que debe marcarse.

**Acep.** Pulse la tecla de pantalla.

Se marca el número de teléfono seleccionado.

## Transferir la agenda de teléfonos local a la libreta de direcciones privada en línea

Con ayuda del configurador Web podrá guardar los registros de la agenda de teléfonos local en formato vCard en un archivo vcf en su PC (→ Configurador Web en [p. 110](#)).

Algunos proveedores admiten funciones en sus páginas Web con las que puede añadir estos archivos a la libreta de direcciones en línea.

# Control de costes telefónicos

---

Utilice preferentemente Internet (VoIP) como la forma más económica de llamar por teléfono.

## Definir reglas de marcación

Para las llamadas a la red fija o móvil, puede usar la función de control de costes de su teléfono. Dese de alta en cuentas con varios proveedores de VoIP que ofrezcan tarifas económicas para las llamadas a otras redes. Configure en el teléfono, p. ej. la conexión (cuenta) más económica para determinados prefijos locales, nacionales o de red de telefonía móvil que deben usarse al marcar (→ Configurator Web, **Reglas de marcado** → **p. 105**). O establezca la conexión de envío que se usará directamente al marcar (mediante selección de conexión, → **p. 36**).

## Mostrar la duración de las llamadas

En todas las llamadas externas se indicará la **duración** de la llamada en la pantalla

- ◆ durante la llamada y
- ◆ hasta aprox. 3 segundos después de colgar.



### Nota

La duración real de la llamada puede variar en unos pocos segundos del valor mostrado.

## Notificaciones de correo electrónico

Su teléfono le informará cuando haya mensajes nuevos de correo electrónico en su servidor de correo entrante.

Puede configurar su teléfono de forma que establezca una conexión a intervalos regulares con su servidor de correo entrante para comprobar si hay mensajes nuevos.

La entrada de nuevos mensajes de correo electrónico se indica en el terminal inalámbrico. En el Gigaset SL610 PRO suena, p.ej., un tono de aviso, la tecla de mensajes  parpadea y en la pantalla en estado de reposo se muestra el símbolo .

### Nota

Si hay mensajes nuevos de correo electrónico, al pulsar la tecla de mensajes  aparecerá la lista **E-mail**.

Para cada mensaje de correo electrónico, en la lista de correo entrante se puede ver el remitente, la fecha y hora de llegada, el asunto y el texto del mensaje (dado el caso, abreviado) (→ [p. 57](#)).

Para mostrar los mensajes de correo electrónico en el terminal inalámbrico es condición previa que haya guardado en el teléfono el nombre del servidor de correo entrante y sus datos de acceso personales (nombre de cuenta, contraseña) mediante el configurador Web (→ [p. 109](#)).

Para mostrar los mensajes de correo electrónico nuevos mediante la tecla de mensajes  es necesario que los mensajes de correo electrónico estén permitidos en su teléfono como **Indicación MWI** (→ [p. 109](#)).

### Nota

Si además ha activado en el configurador Web la autenticación del teléfono en el servidor de correo entrante mediante una conexión segura (autenticación TLS) y ésta falla, no se cargarán los mensajes de correo electrónico en el teléfono.

En tal caso, al pulsar la tecla de mensajes parpadeante  aparece el mensaje **Error de certificado - Compruebe los certificados en el Configurador Web, por favor**.

- ▶ Pulse la tecla de pantalla **Acep.** para confirmar el mensaje.
- ▶ Inicie la sesión en el configurador Web (→ [p. 92](#)). En la página Web **Configuración de seguridad** (→ [p. 101](#)) obtendrá información de por qué no se ha podido establecer la conexión segura y lo que puede hacer.



## Abrir lista de correo entrante

### Requisitos:

- ◆ Ha abierto una cuenta de correo electrónico con un proveedor de Internet.
- ◆ El servidor de correo entrante usa el protocolo POP3.
- ◆ En el teléfono están guardados el nombre del servidor de correo entrante y sus datos de acceso personales (nombre de cuenta, contraseña).

En el terminal inalámbrico:

 →  Mensajería → E-mail → Buzón E-mail 1

O bien, si hay nuevos mensajes de correo electrónico (la tecla de mensajes  parpadea):

 → E-mail → Buzón E-mail 1

El teléfono establece una conexión con el servidor de correo entrante. Se muestra la lista de mensajes de correo electrónico guardados.

Los mensajes nuevos y sin leer se muestran antes que los antiguos y leídos. El registro más reciente se encuentra al principio de la lista.

Por cada mensaje, se muestra el nombre o la dirección de correo electrónico del remitente (en una línea, abreviado si es necesario), la fecha y la hora (los valores de hora y fecha sólo serán correctos si el remitente y el destinatario se encuentran en el mismo huso horario).

Ejemplo de la visualización en el terminal inalámbrico Gigaset SL610H PRO:

Corr.electr.entrante	
Frank.Miller@mailp.com	
10.10.10	15:40
<b>Feliz cumpleaños</b>	
Rocío Santos	
10.10.10	10:38
Leer	Borrar

1 Dirección de correo electrónico o nombre transmitido por el remitente (dado el caso, abreviado)

**En negrita:** mensaje nuevo.

Se marcan como "nuevos" todos los mensajes de correo electrónico que aún no existían en el servidor de correo entrante cuando se abrió por última vez la lista de entrada. Todos los demás correos electrónicos no se marcan, independientemente de si se han leído o no.

2 Fecha y hora de recepción del mensaje de correo electrónico

Si la lista de entrada del servidor de correo entrante está vacía, aparecerá **Sin registros**.

### Nota

Muchos proveedores de correo electrónico disponen de forma predeterminada de una protección contra el correo basura activada. Los mensajes de correo electrónico identificados como correo basura se colocan en otra carpeta y no se muestran en pantalla en la lista de correo entrante.

En algunos proveedores de correo electrónico puede configurar lo siguiente: desactivar la protección contra el correo no deseado o mostrar los mensajes de correo no deseados en la lista de correo entrante.

Otros proveedores de correo electrónico envían un mensaje a la bandeja de entrada cuando recibe un mensaje de correo no deseado. Este mensaje tiene la función de informar sobre la llegada de un correo electrónico que se sospecha que es correo no deseado.

La fecha y el remitente de este mensaje se actualizan constantemente para que el mensaje aparezca siempre como nuevo.

### Mensajes al establecer una conexión

Al establecer una conexión con el servidor de correo entrante pueden producirse los siguientes problemas. Los mensajes se muestran en pantalla durante algunos segundos.

#### ¡Servidor no disponible!

No se ha podido establecer la conexión con el servidor de correo entrante. Puede deberse a uno de los motivos siguientes:

- Ha introducido un nombre erróneo del servidor de correo entrante ( → Configurador Web, p. 109).
- Hay problemas temporales en el servidor de correo entrante (no se está ejecutando o no está conectado a Internet).
  - ▶ Compruebe los ajustes del configurador Web.
  - ▶ Repita el proceso más adelante.

#### ¡No disponible en este momento!

Los recursos necesarios para el establecimiento de conexión de su teléfono están siendo utilizados, p. ej.:

- Ya existe el número máximo permitido de conexiones VoIP.
- Actualmente está conectado uno de los terminales inalámbricos registrados con el servidor de correo entrante.
  - ▶ Repita el proceso más adelante.

#### ¡Registro fallido en servidor de correo!

Error al registrarse en el servidor de correo entrante. Puede deberse al motivo siguiente:

- Ha introducido un nombre del servidor de correo entrante, nombre de usuario o contraseña erróneos.
  - ▶ Compruebe los ajustes ( → Configurador Web).

#### Parámetros buzón correo incompletos

Ha introducido un nombre del servidor de correo entrante, nombre de usuario o contraseña incompletos.

- ▶ Compruebe o complete los ajustes ( → Configurador Web).

## Ver el encabezado y el texto de un mensaje de correo electrónico

**Requisito:** ha abierto la lista de correo entrante ( → p. 57).



Seleccione el mensaje de correo electrónico.

**Leer**

Pulse la tecla de pantalla.

Se muestra el asunto del mensaje de correo electrónico (máx. 120 caracteres) y los primeros caracteres del mensaje.

Ejemplo de la visualización en el terminal inalámbrico Gigaset SL610H PRO:

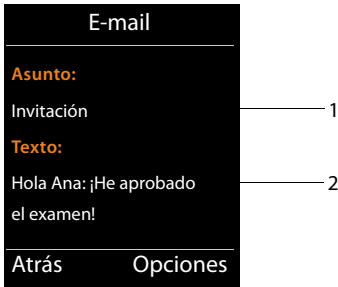

1 **Asunto** del mensaje de correo electrónico. Se puede mostrar un máximo de 120 caracteres.

2 **Texto** del mensaje de correo electrónico (si es necesario abreviado).



Pulse la tecla de colgar para volver a la lista de entrada.

### Nota

Si el mensaje de correo electrónico no contiene un texto normal, se mostrará brevemente el mensaje **No se puede mostrar el email**.

## Ver la dirección del remitente de un mensaje de correo electrónico

**Requisito:** ha abierto el mensaje de correo electrónico para leerlo ( → p. 59).

**Opciones** → **Desde**

Seleccione esta opción y pulse **Acep.**

Se muestra la dirección de correo electrónico del remitente, si es necesario, en varias líneas (máx. 60 caracteres).

**Atrás** Pulse la tecla de pantalla para volver al mensaje.

Ejemplo de la visualización en el terminal inalámbrico Gigaset SL610H PRO:

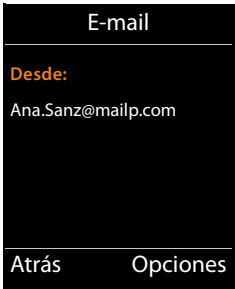

## Borrar un mensaje de correo electrónico

**Requisito:** la lista de correo entrante está abierta ( → p. 57) o bien el encabezado o la dirección del destinatario del mensaje de correo electrónico están visibles ( → p. 59):

**Opciones** → **Borrar**

Seleccione esta opción y pulse **Acep.**

**Sí** Pulse la tecla de pantalla para responder a la consulta de seguridad.

El mensaje de correo electrónico se borra del servidor de correo entrante.

## Centro de Información (Info Center): acceso a Internet desde su teléfono

Con el teléfono puede obtener acceso a contenido en línea de Internet, es decir, solicitar servicios de información elaborados especialmente para el teléfono. Los servicios de información disponibles se amplían continuamente.

### Nota

Puede acceder al Info Center y ver los servicios de información con cualquiera de los terminales inalámbricos registrados Gigaset SL610H PRO, C610H, SL78H, SL400H, S79H o S800H/S810H.

En algunos de estos terminales inalámbricos puede iniciar el Info Center directamente desde el menú principal. En los otros (p. ej., el Gigaset C610H), encontrará el Info Center en el submenú ★ **Funciones extras**.

### Configurar aplicaciones/servicios de información propios

Puede seleccionar servicios de información (aplicaciones, apps) puestos a disposición por el servidor.

#### Iniciar el Info Center y seleccionar el servicio de información

P. ej., en los terminales inalámbricos Gigaset SL610H PRO, S79H, S810H y SL400H:

 →  **Centro información**

P. ej., en el terminal inalámbrico Gigaset C610H:

 → ★ **Funciones extras** → **Centro información**

Se mostrará el menú de Info Center, es decir, una lista de los servicios de información disponibles. Puede desplazarse por los servicios de información.

 Seleccione el servicio de información y pulse **Acep.**

Para acceder a determinados servicios de información (servicios personalizados) es necesario el registro con un nombre de usuario y contraseña. En ese caso introduzca sus datos de acceso como se describe en el apartado "**Registro para servicios de información personalizados**" de la p. 62.

### Mensajes al cargar la información solicitada

La información se carga desde Internet. Espere unos segundos hasta que se muestre la información. En la pantalla se muestra **Espere, por favor...**

Si no se puede mostrar la información de un servicio, aparecerá uno de los siguientes mensajes:

#### ¡La página solicitada no está disponible!

Las posibles causas son:

- ◆ Se ha superado el tiempo límite (Timeout) para cargar la información, o bien
- ◆ El servidor de Internet del servicio de información no está disponible.
- ▶ Compruebe su conexión a Internet y vuelva a intentarlo más adelante.

**¡Error de datos en la página solicitada!**

El contenido del servicio de información solicitado se encuentra en un formato que no puede mostrar el terminal inalámbrico.

**¡No se puede mostrar la página solicitada!**

Error general al cargar el servicio de información.

**¡Autorización fallida!**

Se ha producido un error en el registro. Las posibles causas son:

- ◆ No ha introducido correctamente sus datos de registro.
  - ▶ Seleccione de nuevo el servicio de información y vuelva a realizar el registro. Tenga en cuenta el uso correcto de mayúsculas y minúsculas.
- ◆ No tiene derecho a acceder a este servicio de información.

## Registro para servicios de información personalizados

Si es necesario un registro especial con nombre de usuario y contraseña para acceder al servicio de información, al intentar acceder al servicio se mostrará la siguiente pantalla:

**Nombre autentíc.**

Introduzca el nombre de usuario que le haya asignado el proveedor del servicio de información.

**Guardar** Pulse la tecla de pantalla.

**Contraseña autent.**

Introduzca la contraseña que corresponde a ese nombre de usuario.

**Guardar** Pulse la tecla de pantalla.

Si el registro se realizó correctamente, se mostrará el servicio de información solicitado.

Si no se ha podido llevar a cabo el registro, se mostrará el mensaje correspondiente en la pantalla → **Mensajes al cargar la información solicitada, p. 61.**



**Nota**

Tenga en cuenta el uso de mayúsculas y minúsculas al introducir los datos de registro. Por norma general, encontrará más información sobre la introducción de texto en las instrucciones de uso del terminal inalámbrico.

## Navegar a través del Info Center

En función del tipo de servicio de información, podrá realizar las siguientes acciones:

### Desplazarse dentro de un servicio de información

- ▶ Con  puede desplazarse dentro de un servicio de información hacia abajo, con  puede desplazarse hacia arriba (volver).

### Retroceder a la página anterior

- ▶ Pulse la tecla de pantalla izquierda.

### Retroceder al menú Info Center

- ▶ Pulse **brevemente** la tecla de colgar .

Si desea salir del servicio:



Pulse **prolongadamente** la tecla de colgar , el terminal inalámbrico vuelve al estado de reposo.

## Seleccionar enlace de hipertexto

### Enlace de hipertexto a información adicional:



Si la página contiene un enlace de hipertexto con información adicional, éste se representa mediante el símbolo .

Si se abre una página con enlaces de hipertexto, se mostrará el primer enlace.

- ▶ Si es necesario, puede desplazarse con la tecla de control ( y/o ) al enlace de hipertexto que desea seleccionar. A continuación, se marcará el enlace de hipertexto (aparecerá con una raya).
- ▶ Pulse la tecla de pantalla derecha **Enlace** para abrir la página correspondiente.

### Enlace de hipertexto a un número de teléfono:

Si un enlace de hipertexto contiene un número de teléfono, podrá llamar directamente a este número (funcionalidad Click-2-Call). Si el servicio seleccionado lo permite, podrá añadir el número también a la agenda telefónica local.

- ▶ Si es necesario, seleccione el enlace de hipertexto con  y/o .
- ▶ Podrá identificar un enlace de hipertexto de este tipo porque sobre la tecla de pantalla derecha se muestra **Llamar**.
- ▶ Pulse la tecla de pantalla **Copy To Dir** si desea añadir el número de teléfono a la agenda de teléfonos local de su terminal inalámbrico.

O bien:

- ▶ Pulse **Llamar** para llamar al número añadido.

Si pulsa **Llamar**, en función del proveedor,

- ◆ se marcará el número inmediatamente, o bien
- ◆ se mostrará un mensaje antes en la pantalla. Deberá confirmar primero el número antes de marcarlo.
  - ▶ Si pulsa **Si** se marcará el número.



O bien:

- ▶ Si pulsa **No** se volverá a mostrar la página con el enlace de hipertexto. El número **no** se marcará.



## Introducir texto

- ▶ Si es necesario, desplácese con  a la línea con el campo en el que desea introducir el texto. El cursor parpadeará en el campo de texto.
- ▶ Introduzca el texto con las teclas de su terminal inalámbrico.
- ▶ Si es necesario, desplácese a otros campos de texto para rellenarlos o bien establezca una opción (véase más abajo).
- ▶ Pulse la tecla de pantalla derecha para finalizar la introducción y enviar los datos.

## Realizar una selección

- ▶ Si es necesario, desplácese con  a la línea en la que desea realizar una selección.
- ▶ Si es necesario, pulse varias veces hacia la izquierda o hacia la derecha en la tecla de control para encontrar la selección deseada.
- ▶ Si es necesario, desplácese con  a otras casillas de selección y selecciónelas como se ha descrito anteriormente.
- ▶ Pulse la tecla de pantalla derecha para finalizar la selección y enviar los datos.

## Establecer una opción

- ▶ Desplácese con  a la línea de la opción. Se marcará la línea.
- ▶ Active o desactive la opción con la tecla de control  (pulsar hacia la derecha) o con la tecla de pantalla derecha (por ejemplo, **Acep.**).
- ▶ Si es necesario, desplácese a otras opciones o campos de texto para establecerlos o rellenarlos.
- ▶ Pulse la tecla de pantalla izquierda (por ejemplo, **Enviar**) para finalizar con la introducción y enviar los datos.



## Visualizar información de Internet en el modo de salvapantallas

Puede visualizar cualquier servicio de información del Info Center (p. ej., parte meteorológico, feeds de noticias) en la pantalla de su terminal inalámbrico en estado de reposo.

Para ello, deberá activar el salvapantallas **Servicios inf.** en un terminal inalámbrico Gigaset SL610H PRO, C610H, SL78H, SL400H, S79H o S800H/S810H.

El texto con la información se mostrará en la pantalla unos 10 segundos después de volver el terminal inalámbrico al estado de reposo.

Dependiendo de los feeds de información seleccionados, se mostrará en el salvapantallas a la derecha una tecla de pantalla.

- ▶ Pulse la tecla de pantalla derecha para obtener más información.
- ▶ Pulse **prolongadamente** la tecla de colgar  para volver al estado de reposo.

### Seleccionar información para el salvapantallas

Para el salvapantallas está preconfigurado el parte meteorológico. Este ajuste lo puede modificar en el terminal inalámbrico a través del Info Center.



En el estado de reposo del terminal inalámbrico:

 → ★ **Funciones extras** → **Centro información** o  →  **Centro información**

Se muestra el menú de su Info Center.

 Seleccione **Salvapantallas** y pulse **Acep.**

 Seleccione el servicio de información para el salvapantallas **Servicios inf.** y pulse **Acep.**

  Si fuera necesario, cambie a la próxima línea y realice otros ajustes para el servicio de información seleccionado.

**Guardar** Pulse la tecla de pantalla.

## Uso del contestador automático de red

---

Algunos proveedores ofrecen contestadores automáticos de red.

Un contestador automático de red recoge las llamadas entrantes por la línea correspondiente (números de VoIP). Para grabar todas las llamadas, debe configurar un contestador automático de red para cada una de sus conexiones VoIP.

Puede activar/desactivar los contestadores automáticos de red mediante el terminal inalámbrico o el configurador Web. Para ello, necesitará el número de teléfono del contestador automático de red.

### Activar/desactivar el contestador automático de red, introducir número

En el terminal inalámbrico puede administrar los contestadores automáticos de red que pertenecen a una de las conexiones de recepción del terminal inalámbrico.

 →  **Contestador** → **Contestadores red**

Se muestra la lista de las conexiones que están asignadas al terminal inalámbrico como conexiones de recepción. Se muestra **CA red: xxx**, donde xxx se reemplaza por el nombre estándar de la conexión (**CA red: IP1** a **Contest.red: IP6**).

 Si hay asignadas varias conexiones de recepción al terminal inalámbrico: seleccione la conexión deseada y pulse **Acep.**

- ▶ Puede modificar la configuración de los siguientes campos:

#### Estado

Para activar el contestador automático de red, seleccione **Sí**. Para desactivarlo, seleccione **Apagar**.

#### Contestador red

Se mostrará el número del contestador automático de red guardado actualmente.

En caso necesario introducir o modificar el número de teléfono del contestador automático de red.

En el caso de algunos proveedores de VoIP, el número de teléfono de su contestador automático de red ya se carga en su estación base al descargar los datos generales del proveedor de VoIP y se muestra bajo **Contestador red**.

- ▶ Pulse la tecla de pantalla **Guardar**.

### Establecer un contestador automático de red para la marcación rápida

La marcación rápida permite seleccionar directamente un contestador automático de red.

#### Asignar la tecla "1", modificar la asignación

La configuración de la marcación rápida es específica para cada terminal inalámbrico.

Para cada terminal inalámbrico registrado puede asignar un contestador automático de red distinto para la tecla .



Si no hay ningún contestador automático preconfigurado de fábrica para la marcación rápida.

 Pulse **prolongadamente** la tecla .

O bien:

 →  **Contestador** → **Marcación rápida**

Se muestra la lista de las conexiones VoIP que están asignadas al terminal inalámbrico como conexiones de recepción. Se muestra **CA red: xxx**, donde xxx se reemplaza por el nombre estándar de la conexión (**CA red: IP1 a Contest.red: IP6**).

 Seleccione el registro y pulse **Selección** ( = activado).

Si ya se ha guardado un número para este contestador automático de red, se activará la marcación rápida inmediatamente.

 Pulse **prolongadamente** la tecla de colgar (estado de reposo).

Si no se ha guardado ningún número para el contestador automático de red, se le pedirá que introduzca el número del contestador automático de red.

 Cambie a la línea **Contestador red**.

 Introduzca el número del contestador automático de red.

 Pulse la tecla de pantalla.

 Pulse **prolongadamente** la tecla de colgar (estado de reposo).

La marcación rápida se activa.

### Nota

Sólo se puede establecer **un** contestador automático de red para la marcación rápida. También se puede llamar directamente a los contestadores automáticos de red de las conexiones de recepción de un terminal inalámbrico mediante su tecla de mensajes (**→ p. 68**).

## Usar el contestador automático mediante la marcación rápida



 Pulse **prolongadamente**.

Si ha configurado un contestador automático de red para la marcación rápida, tendrá una conexión directa con este contestador.

 Dado el caso, pulse la tecla de manos libres.

Se escucha el anuncio del contestador automático de red.

## Visualizar mensajes nuevos en la pantalla en estado de reposo de un terminal inalámbrico Gigaset

Si en uno de los contestadores automáticos de red que está asignado al terminal inalámbrico a través de su conexión de recepción existe un mensaje nuevo, generalmente se mostrará en la pantalla en estado de reposo del terminal inalámbrico el símbolo  y la cantidad de mensajes nuevos. La tecla de mensajes  parpadea.

## Consultar el contestador automático de red con la tecla de mensajes

Si pulsa la tecla de mensajes , aparecerá una lista para cada contestador automático de red que cumpla los requisitos siguientes:

- ◆ Las conexiones correspondientes están asignadas al terminal inalámbrico como conexiones de recepción y
- ◆ El número de teléfono del contestador automático de red está guardado en el teléfono.

Mediante la lista, puede llamar directamente a los contestadores automáticos de red y escuchar mensajes.

 Pulse la tecla de mensajes.

Se mostrará lo siguiente (por ejemplo, en el Gigaset SL610H PRO):

Mensajes/Llamadas	
Buzón voz IP 1:	(1) — 1
<b>Buzón voz IP 2:</b>	<b>(1) — 2</b>
Buzón voz IP 3:	— 3
Buzón voz IP 4:	
Buzón voz IP 5:	
Atrás	Acep.

- 1 **Buzón voz IP 1; Buzón voz IP 2:** etc. son los contestadores automáticos de red de las conexiones VoIP. "IP1", "IP2", etc. son los nombres estándar de las conexiones VoIP correspondientes. Siempre se muestran los nombres estándar, independientemente de los nombres de conexión que haya establecido en la configuración.
- 2 Si hay mensajes nuevos en el contestador automático de red, el registro de la lista se muestra en negrita. Después del registro de la lista se muestra la cantidad de mensajes nuevos entre paréntesis.
- 3 Si no hay mensajes nuevos, no se muestra ningún número detrás del registro de la lista del contestador automático de red. No se muestra la cantidad de mensajes almacenados en el contestador automático de red.

**Buzón voz IP 1: / Buzón voz IP 2: / ... / Buzón voz IP 6:**

 Seleccione un registro del contestador automático de red y pulse **Acep.**

Se establecerá la conexión directamente con el contestador automático de red y oírás un anuncio. En general, la reproducción de los mensajes se puede controlar con el teclado del terminal inalámbrico (códigos numéricos). Preste atención al anuncio del contestador.

### Notas

- ◆ La llamada al contestador automático de red se realiza automáticamente mediante la conexión asignada. No se antepone **ningún** prefijo local automático definido para su teléfono.
  - ◆ Normalmente, puede controlar la reproducción del contestador automático de red con el teclado de su teléfono (códigos numéricos). Para VoIP, debe especificar cómo se corresponden los códigos numéricos con las señales DTMF y cómo se envían (→ **p. 107**).
- Consulte a su proveedor de VoIP qué tipo de transmisión DTMF admite.

# ECO DECT

---

Con su Gigaset contribuye a la protección del medio ambiente.

## Reducción del consumo energético

Su teléfono consume menos electricidad porque utiliza un alimentador de alto rendimiento.

## Reducción de la potencia de transmisión radio

La potencia radio se reduce **automáticamente**: cuanto más cerca esté el terminal inalámbrico de la base, menor será la potencia radio.

**Puede reducir la potencia de transmisión radio del terminal inalámbrico y de la estación base de forma adicional si usa el Modo Eco:**

### Modo Eco

La potencia de transmisión radio del terminal inalámbrico y de la estación base se reduce siempre un 80 %, independientemente de si se está realizando una llamada o no.

Mediante el **Modo Eco** se reduce el alcance aprox. un 50 %. Por esto, el **Modo Eco** siempre es aconsejable cuando baste con un alcance pequeño.

## Desconexión de la potencia de transmisión radio

### ◆ Modo Eco+

Si activa el **Modo Eco+**, se desconectará la potencia radio (frecuencia de radio DECT) de la estación base y del terminal inalámbrico en estado de reposo. Éste también es el caso de muchos terminales inalámbricos, mientras todos admitan el **Modo Eco+**.

**Modo Eco y Modo Eco+** pueden activarse o desactivarse independientemente el uno del otro y también funcionan en varios terminales inalámbricos.





### Encender/apagar el Modo Eco/Modo Eco+:

 →  **Configuración** → **Modo Eco** → **Modo Eco / Modo Eco+**

**Cambiar** Pulsar la tecla de pantalla ( = activado).

Si el **Modo Eco/Modo Eco+** está conectado o desconectado, generalmente se mostrará en la pantalla de los terminales inalámbricos conectados.

## Mensajes de estado en el terminal inalámbrico Gigaset SL610H PRO

Símbolo de pantalla	
 rojo	Potencia de recepción: – de alta a baja – sin recepción
 negro/blanco	<b>Modo Eco</b> desactivado
 verde	<b>Modo Eco</b> activado
 negro/blanco	<b>Modo Eco+</b> activado (se muestra en estado de reposo en lugar del símbolo de potencia de recepción)
 verde	<b>Modo Eco</b> y <b>Modo Eco+</b> activados

### Notas

- ◆ Con el **Modo Eco+** activado, puede comprobar la cobertura de la estación base pulsando la tecla de descolgar  del terminal inalámbrico **prolongadamente**. Si la estación base está accesible, puede seleccionar la conexión de salida con la que realizar una llamada.
- ◆ Si el **Modo Eco+** está activado:
  - El establecimiento de la comunicación se retrasa aprox. 2 segundos.
  - El tiempo de espera del terminal inalámbrico se reduce un 50% aproximadamente.
- ◆ Si se registran terminales inalámbricos que no admiten el **Modo Eco+**, este modo se desactiva en la estación base y en todos los terminales inalámbricos.
- ◆ Al activar el **Modo Eco** se reduce el alcance de la estación base.
- ◆ **Modo Eco/Modo Eco+** y la función de repetidor (→ p. 86) son incompatibles, es decir, si desea utilizar un repetidor, no podrá utilizar **Modo Eco** y **Modo Eco+**.

## Usar o conectar terminales inalámbricos

---

En su estación base puede registrar hasta seis terminales inalámbricos y seis repetidores Gigaset.

Cada dispositivo registrado está asignado a un número interno (1 – 6) y a un nombre interno (**INT 1** – **INT 6**). Puede cambiar la asignación de los números y los nombres.

Si registra un séptimo terminal inalámbrico, se anulará el registro del último que se haya registrado.

Para poder utilizar las guías telefónicas en línea también desde su terminal inalámbrico nuevo, la estación base, durante el registro de un terminal inalámbrico Gigaset, transfiere los registros de las guías telefónicas en línea a la agenda de teléfonos local del terminal inalámbrico.

**Requisito:** el terminal inalámbrico puede enviar y recibir registros de la agenda de teléfonos (consulte las instrucciones de uso de su terminal inalámbrico).

- ◆ La guía telefónica en línea ajustada actualmente ( → **p. 109**) con un nombre específico del proveedor.
- ◆ El directorio de empresas en línea ajustado actualmente ( → **p. 109**) con un nombre específico del proveedor.
- ◆ La agenda de teléfonos privada ajustada actualmente.

Si el registro se realiza correctamente, se mostrará brevemente el mensaje **Transfer. datos x registros recibidos**.

### Registrar terminales inalámbricos

En su estación base puede registrar hasta seis terminales inalámbricos.

El registro manual debe realizarse en el terminal inalámbrico (1) y en la estación base (2).

Tras el registro, el terminal inalámbrico pasa al estado de reposo. En la pantalla se muestra el número interno del terminal inalámbrico; por ejemplo, **INT 1**. En caso contrario, hay que repetir el proceso.

## Usar o conectar terminales inalámbricos

A continuación se indica cómo registrar terminales inalámbricos Gigaset y los terminales de otros aparatos compatibles con la norma GAP:

### 1) En el terminal inalámbrico

Comience el registro del terminal inalámbrico siguiendo las instrucciones de uso correspondientes.

#### Por ejemplo en el terminal inalámbrico Gigaset SL610H PRO:

El terminal inalámbrico no está registrado en ninguna estación base:

 Pulse la tecla de pantalla.

El terminal inalámbrico ya está registrado en una estación base:

 →  **Configuración** → **Registro** → **Registrar terminal**

Si el terminal inalámbrico ya está registrado en cuatro estaciones base:

 Seleccione la estación base, p.ej., **Base 3** y pulse **Acep.**

 Si se solicita, introduzca el PIN del sistema de la estación base y pulse **Acep.**

En pantalla se muestra un mensaje indicando que el terminal está buscando una estación base preparada para el registro.

### 2) En la estación base

Antes de que transcurran 60 segundos, pulse la tecla de registro/paging de la estación base **prolongadamente** (aprox. 3 segundos) (→ **p. 3**).

#### Nota

Directamente tras el registro, el terminal inalámbrico tendrá asignadas todas las conexiones de la estación base como conexiones de recepción.

El terminal inalámbrico tiene asignada la primera conexión VoIP configurada como conexión de envío.

Si lo desea, puede cambiar la asignación → **p. 84**.

## Asignación del número interno

La estación base asigna al terminal inalámbrico el número interno más bajo disponible en cada momento (números posibles: 1–6). En la pantalla se muestra el nombre interno del terminal inalámbrico, p. ej., **INT 2**. Esto significa que se ha asignado el número interno 2 al terminal inalámbrico.

## Dar de baja terminales inalámbricos

 →  **Configuración** → **Registro** → **Dar baja Terminal**

 Seleccione el usuario de la línea interna que se desea dar de baja y pulse **Acep.**

(El terminal inalámbrico que esté utilizando se indica con <).

 En el caso de que el PIN de sistema no sea 0000: introduzca el PIN del sistema actual y pulse **Acep.**

 Pulse la tecla de pantalla.



## Buscar el terminal inalámbrico, determinar la dirección IP del teléfono ("paging")

Es posible buscar un terminal inalámbrico con la ayuda de la estación base.

- ▶ Pulse **brevemente** la tecla de registro/paging en la estación base (→ p. 3).

Todos los terminales inalámbricos sonarán simultáneamente ("paging") aunque los tonos de llamada estén desactivados.

En la pantalla de los terminales inalámbricos se muestra la **dirección IP** actual (local) de la estación base.

(P. ej. en el Gigaset SL610H PRO).



### Finalizar la búsqueda

- ▶ Pulse **brevemente** la tecla de registro/paging de la estación base (→ p. 3).

O bien:

- ▶ Pulse la tecla de descolgar  en el terminal inalámbrico.

O bien:

- ▶ Pulse la tecla de pantalla **Silencio** en el terminal inalámbrico.

O bien:

- ▶ No pulse ninguna tecla en la estación base ni en el terminal inalámbrico:  
Transcurridos unos 30 segundos, la llamada paging finaliza **automáticamente**.

#### Nota

- ◆ Las llamadas externas entrantes no interrumpen el paging.
- ◆ El paging no se puede ejecutar si se están realizando dos conexiones internas entre los terminales inalámbricos.
- ◆ Una llamada de paging también se señala acústicamente en los terminales inalámbricos en los que está desconectado el tono de llamada indefinidamente.

## Realizar llamadas internas

Las llamadas internas realizadas a terminales inalámbricos registrados en la misma estación base son gratuitas.

### Llamar a un terminal inalámbrico determinado



Inicie la llamada interna.



Introduzca el número del terminal inalámbrico.

O bien:



Inicie la llamada interna.



Seleccione el terminal inalámbrico.



Pulse la tecla de descolgar.

Escuchará el tono de línea ocupada si:

- ◆ Ya hay establecidas dos conexiones internas.
- ◆ El terminal inalámbrico al que se ha llamado no está disponible (desconectado, fuera del alcance).
- ◆ No se acepta la llamada interna en el transcurso de 3 minutos.

### Llamar a todos los terminales inalámbricos ("llamada colectiva")



Pulse **brevemente** para iniciar la llamada interna.



Pulse la tecla de asterisco

o bien



Pulse **brevemente** para iniciar la llamada interna.

Seleccione **Llam. colectiva**



Pulse la tecla de descolgar.

o bien



Pulse **prolongadamente**.

Se llamará a todos los terminales inalámbricos.

### Finalizar la llamada



Pulse la tecla de colgar.

### Transferir una llamada a otro terminal inalámbrico

Puede transferir una llamada externa a otro terminal inalámbrico (conectar).

Durante una comunicación **externa**:



Abra la lista de terminales inalámbricos.

El usuario externo escucha la melodía de espera, si se ha activado (→ **p. 81**).



Seleccione el terminal inalámbrico o **Llam. colectiva** y pulse **Acep.**.

Cuando la extensión interna responda:

- ▶ Informe acerca de la llamada externa si procede.



Pulse la tecla de colgar.

La llamada externa se transfiere al otro terminal inalámbrico.

Si el usuario interno **no** contesta o está ocupado, pulse la tecla de pantalla **Finalizar** para regresar a la comunicación externa.



También puede pulsar la tecla de colgar  durante la transferencia antes de que el usuario interno descuelgue.

Si éste no contesta o está ocupado, la llamada vuelve a usted automáticamente.

## Realizar una consulta/conferencia interna

Mientras habla con un interlocutor **externo**, puede llamar al mismo tiempo a un interlocutor **interno** para realizar una consulta o establecer una conferencia entre los tres.

Durante una comunicación **externa**:

-  Abra la lista de terminales inalámbricos.  
El usuario externo escucha la melodía de espera, si se ha activado ( → p. 81).
-  Seleccione el terminal inalámbrico y pulse **Acep.**.  
Se conecta con el interlocutor interno.

O bien:

**Opciones** → **Fin llam. activa**

Vuelve a estar conectado con el interlocutor externo.

o bien:

**Conferencia** Pulse la tecla de pantalla.

Los tres interlocutores quedan conectados entre sí.

Si el interlocutor interno no responde:

- ▶ Pulse la tecla de pantalla **Finalizar** para volver al usuario externo.

## Finalizar la conferencia

 Pulse la tecla de colgar.

Si uno de los interlocutores **internos** pulsa la tecla de colgar , se mantendrá la conexión entre el otro terminal inalámbrico y el interlocutor externo.

## Llamada externa en espera durante una comunicación interna

Si durante una comunicación **interna** recibe una llamada **externa**, oirá un tono de llamada en espera (tono corto). Si se transmite el número de teléfono, en la pantalla se indica el número o el nombre del abonado llamante.

Se ofrecen las siguientes opciones:

### Rechazar la llamada externa

**Rechazar** Pulse la tecla de pantalla.

Se desconecta el tono de aviso de llamada en espera. Se mantiene conectado con el interlocutor interno. El llamante externo oye la señal de ocupado.

### Aceptar una llamada externa / mantener el interlocutor interno

**Aceptar** Pulse la tecla de pantalla.

Queda conectado con el interlocutor externo. La comunicación interna **se mantiene**.

Se ofrecen las siguientes opciones:

- ◆ Alternar entre ambos interlocutores:
  - ▶ Cambiar de un interlocutor a otro (alternar) con .
- ◆ Hablar con ambos interlocutores al mismo tiempo:
  - ▶ Pulse la tecla de pantalla **Conferen** para establecer una conferencia. Pulse la tecla de pantalla **Fin Conf.** para regresar a la alternancia de interlocutores.

### Cancelar la llamada interna

 Pulse la tecla de colgar.

La llamada externa se indica como entrante. Puede aceptarla ( → p. 38).

### Llamada interna en espera durante una comunicación interna o externa

Si el usuario interno intenta llamar durante una comunicación externa o interna, esta llamada se mostrará en la pantalla (llamada interna en espera). Sin embargo, no podrá aceptar ni rechazar la llamada interna.

Si pulsa cualquier tecla, desaparecerá la indicación de la pantalla.

Para aceptar la llamada interna, debe finalizar primero la comunicación anterior. La llamada interna se indica entonces como de costumbre. Puede aceptarla.

## Cambiar el nombre de un usuario interno

Al registrar los terminales inalámbricos se asignan automáticamente los nombres "INT 1", "INT 2", etc. Si lo desea, puede cambiar estos nombres. El nombre puede tener un máximo de 10 caracteres. El nombre modificado aparece en la lista de cada uno de los terminales inalámbricos.

 Abra la lista de terminales inalámbricos. El terminal inalámbrico propio se identifica con el símbolo ◀.

 Seleccione el terminal inalámbrico.

**Opciones** Abra el menú.

### Cambiar nombre

 Introduzca el nombre.

**Guardar** Pulse la tecla de pantalla.

## Cambiar el número interno de un usuario de la línea interna

Durante el registro, un terminal inalámbrico recibe **automáticamente** el número interno libre más bajo entre 1 y 6. Si todas las posiciones están asignadas, se sobrescribirá el número 6 siempre que este terminal inalámbrico se encuentre en estado de reposo. Puede modificar los números internos (1 - 6) de todos los terminales inalámbricos registrados.

 Abra la lista de terminales inalámbricos. El terminal inalámbrico propio se identifica con el símbolo ◀.

**Opciones** Abra el menú.

### Cambiar número

Seleccione esta opción y pulse **Acep.**



Seleccione el terminal inalámbrico si fuera necesario.



Seleccione o introduzca el número interno.



Dado el caso, cambie a otro terminal inalámbrico y seleccione el número, etc.

**Guardar** Pulse la tecla de pantalla para guardar la entrada.

Si se asigna dos veces un número interno, escuchará un tono de error.

► Repita el procedimiento con un número libre.

## Configurar el sistema

---

Su Gigaset está preconfigurado. Puede modificar las configuraciones a través del menú de un terminal inalámbrico Gigaset registrado, p.ej., a través de un Gigaset SL610H PRO, C610H, SL78H, SL400H, S79H o S810H/S800H. En la siguiente descripción se utiliza como modelo un terminal inalámbrico Gigaset SL610H PRO.

Algunos ajustes se pueden realizar también a través del configurador Web del teléfono (→ p. 90).

### Ajustar la fecha y la hora

La hora y la fecha son necesarias para poder mostrar, p.ej., la hora exacta de las llamadas entrantes.

Hay dos posibilidades para configurar la fecha y la hora:

- ◆ Su estación base asume la fecha y hora de un servidor horario en Internet, siempre que esté conectada a Internet y la sincronización con un servidor horario esté activada (estado de suministro; → p. 109).
- ◆ También puede modificar la fecha y hora manualmente a través del menú de uno de los terminales inalámbricos registrados.

Su estación base asume el nuevo ajuste horario y lo transfiere a todos los terminales inalámbricos registrados.

#### Ajustar la fecha y la hora en el terminal inalámbrico

Si todavía no ha ajustado la fecha y la hora en el terminal inalámbrico, en la pantalla se muestra **Hora**.

**Hora**      Pulse la tecla de pantalla.

O bien:

 →  **Configuración** → **Fecha/hora**

► Puede modificar la configuración de los siguientes campos:

**Fecha:**

Introduzca el día, mes y año con el teclado con un formato de 8 dígitos, por ejemplo, 

1	00	4	GHI	0	0	1	00	2	ABC	0	0	1	00	1	00
---	----	---	-----	---	---	---	----	---	-----	---	---	---	----	---	----

 para el 14.01.2011.

**Hora:**

Introduzca la hora y los minutos en 4 dígitos a través del teclado; por ejemplo, 

0	0	7	PQRS	1	00	5	JKL
---	---	---	------	---	----	---	-----

 para las 07:15 horas.

► Pulse la tecla de pantalla **Guardar** para guardar las entradas.

## Acceso rápido a las funciones



**Requisito:** el terminal inalámbrico utilizado admite la asignación individual de las teclas de pantalla en estado de reposo.

- ▶ Pulse **prolongadamente** la tecla de pantalla izquierda o derecha. Se abre la lista con las posibles asignaciones de las teclas.
- ▶ Seleccione la función y pulse **Acep.**

Además de las funciones ofrecidas por el terminal inalámbrico, tiene la posibilidad de escoger las siguientes funciones de la estación base para la asignación de las teclas de pantalla:

### E-Mail

Abra el submenú de correo electrónico para recibir y leer notificaciones de correo electrónico (→ **p. 57**):

 →  Mensajería → E-Mail

### Más funciones...

Seleccione y pulse **Acep.**, a continuación se puede escoger entre las siguientes funciones de la estación base:

#### Conexión de envío

Asignar a una tecla una conexión de envío alternativa.

- ▶ Seleccione de la lista de las conexiones una conexión como (otra) conexión de envío para el terminal inalámbrico y pulse **Acep.**

Pulse esta tecla de pantalla si debe utilizarse (temporalmente) la conexión de envío alternativa (en lugar de la conexión de envío del terminal inalámbrico) para la siguiente llamada.

#### Selección de línea

Asignar la lista de las conexiones de su teléfono a la tecla.

En cada llamada seleccione de la lista la conexión de envío (→ **p. 36**).

#### Listas de llamadas

Asignar a la tecla el menú de las listas de llamadas.

 →  Listas de llamadas

#### Desvío

Asignar a la tecla el menú de configurar y activar/desactivar un desvío de llamadas (→ **p. 43**):

**Requisito:** el proveedor debe admitir el desvío de llamadas.

 →  Servicios Red → Desvío

### E-Mail

Abre el submenú de correo electrónico para recibir y leer notificaciones de correo electrónico (→ **p. 57**):

 →  Mensajería → E-Mail

## Configurar el sistema

### Centro información

Iniciar el Info Center, abrir la lista de los servicios de información disponibles en línea (→ p. 61).

 → **Funciones extras** → **Centro información**

En la línea inferior de la pantalla, justo sobre la tecla de la pantalla, se mostrará la función seleccionada (dado el caso, abreviada). Sólo tiene que pulsar la tecla para iniciar la función.

### Iniciar función

En el estado de reposo del terminal inalámbrico:

- ▶ Pulse **brevemente** la tecla de pantalla.



Se abre el submenú y se ejecuta la función.

## Proteger el teléfono contra el uso no autorizado

Guardé la configuración del sistema del teléfono con un PIN del sistema que no conozca nadie más. Debe introducir el PIN del sistema, entre otras cosas, al registrar y dar de baja un terminal inalámbrico, al modificar los ajustes para la red local, para actualizar el firmware o al restablecer al estado de suministro.

### Cambiar el PIN del sistema

Se puede cambiar el PIN de 4 dígitos configurado para el teléfono (estado de suministro: 0000) por otro PIN de 4 dígitos que solamente conozca usted.

 →  **Configuración** → **Sistema** → **PIN Sistema**



En el caso de que el PIN del sistema actual no sea 0000:  
Introduzca el PIN actual del sistema y pulse **Acep.**



Introduzca el nuevo PIN del sistema.

**Acep.**



Pulse la tecla de pantalla.



## Establecer el prefijo propio





Para transmitir números de teléfono (p. ej., en vCards) es necesario que su prefijo (de país y de ciudad en algunos casos) esté guardado en el teléfono.

Algunos de estos números ya están preconfigurados.

 →  **Configuración** → **Telefonía** → **Códigos area**

Compruebe que el número (pre)configurado es correcto.

► Puede modificar la configuración de los siguientes campos:

-  Seleccionar/cambiar campo de entrada.
-  Desplazarse dentro del campo de entrada.
-  Si es necesario, borrar un dígito: pulsar la tecla de pantalla.
-  Introducir el dígito.
- Guardar** Pulsar la tecla de pantalla.

**Ejemplo:**

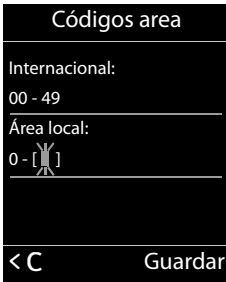

## Activar/desactivar la melodía de espera

 →  **Configuración** → **Ajustes audio** → **Música espera**

**Cambiar:** pulse esta tecla de pantalla para activar o desactivar la melodía de espera ( = activada).

## Configurar la dirección IP de la estación base en la LAN

**Requisito:** su estación base está conectada a un router o PC (→ [p. 10](#)).



Para que la LAN “reconozca” su teléfono, se necesita una dirección IP.

La dirección IP se puede asignar al teléfono de forma manual o automática (a partir del router).

- ◆ Si esto se realiza de forma **dinámica**, el servidor DHCP del router asigna automáticamente una dirección IP al teléfono. La dirección IP puede modificarse en función de la configuración del router.
- ◆ En la asignación manual/**estática**, el usuario asigna al teléfono una dirección IP fija. Esto puede ser necesario, dependiendo de su estructura de red (por ejemplo, si el teléfono está conectado directamente con un PC).

### Nota

Para realizar la asignación dinámica de la dirección IP, el servidor DHCP debe estar activado en el router. Consulte las instrucciones de uso del router.

 →  **Configuración** → **Sistema** → **Red Local**



En el caso de que el PIN del sistema no sea 0000: introduzca el PIN del sistema y pulse **Acep.**

- ▶ Puede modificar la configuración de los siguientes campos:

#### Tipo de dirección IP

Seleccione entre **Estática** o **Dinámica**.

Con **Tipo de dirección IP Dinámica**:

Los siguientes campos muestran la configuración actual que ha obtenido el teléfono del router. Esta configuración no se puede modificar.

Con **Tipo de dirección IP Estática**:

En los siguientes campos debe establecer manualmente la dirección IP y la máscara de subred del teléfono, así como la puerta de enlace estándar y el servidor DNS.

Con **Tipo de dirección IP Estática**:

#### Dirección IP

Introduzca la dirección IP que debe asignarse al teléfono (sobrescriba el ajuste actual).

La dirección IP predeterminada es 192.168.1.2.

Para más información acerca de la dirección IP, consulte el glosario ( → **p. 128**).

#### Máscara de subred

Introduzca la máscara de subred que se debe asignar al teléfono (sobrescriba el ajuste actual).

La predeterminada es 255.255.255.0

Para más información acerca de la máscara de subred, consulte el glosario ( → **p. 133**).

#### Servidor DNS

Introduzca la dirección IP del servidor preferido de DNS. Al establecer la conexión, el servidor DNS (Domain Name System, sistema de nombres de dominio → **p. 129**) convierte el nombre simbólico de un servidor (nombres DNS) en la dirección IP pública del servidor.

Aquí puede indicar la dirección IP del router. El router reenvía las consultas sobre direcciones del teléfono al servidor DNS.

La dirección IP predeterminada es 192.168.1.1.

#### Gateway estándar

Introduzca la dirección IP de la puerta de enlace estándar ( → **p. 135**) a través de la cual la red local se conecta a Internet. Generalmente es la dirección IP local (privada) del router (por ejemplo, 192.168.1.1). El teléfono necesita esta información para poder acceder a Internet.

La dirección IP predeterminada es 192.168.1.1.

- ▶ Haga clic en **Guardar** para guardar los ajustes.

**Nota**

También puede efectuar las configuraciones para la red local a través del configurador Web (→ p. 100).

## Configurar las conexiones VoIP

Puede configurar hasta seis conexiones VoIP en su teléfono, es decir, puede asignar hasta seis números de teléfono VoIP a su teléfono.

Para cada conexión debe disponer de una cuenta IP (cuenta de VoIP) en un proveedor de VoIP. Los datos de acceso para esta cuenta IP deben guardarse en el teléfono. Para ello, le asistirá el asistente de VoIP.

### Iniciar el asistente de VoIP:

 →  **Configuración** → **Telefonía** → **Asistente para VoIP**

Se muestra la siguiente indicación en la pantalla:

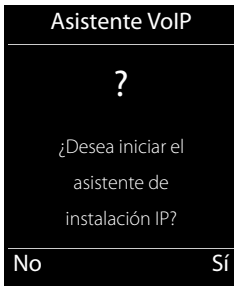

El proceso siguiente del asistente de VoIP se describe en la p. 18.

Por cada ejecución del asistente de VoIP puede configurar o cambiar la configuración de **una** conexión VoIP (cuenta IP).

- ▶ Inicie el asistente de VoIP de nuevo si desea configurar o cambiar la configuración de otra conexión VoIP.

**Nota**

También puede configurar y administrar las conexiones VoIP mediante el configurador Web (→ p. 102).

## Actualización automática de la configuración del proveedor de VoIP

Tras descargar por primera vez los ajustes del proveedor de VoIP, su teléfono comprueba a diario si existe alguna versión más reciente del archivo de su proveedor de VoIP en el servidor de configuración en Internet.

### Los ajustes de VoIP se han cargado mediante la configuración automática

Si hay disponibles nuevos datos de configuración, éstos se cargan automáticamente (sin aviso) en el teléfono.

### Configuración manual de VoIP con asistente de VoIP

Si hay disponibles nuevos datos de proveedor, se muestra en la pantalla en estado de reposo del terminal inalámbrico el mensaje **Nuevo perfil disponible**.

 Pulse la tecla de pantalla para confirmar la consulta.

 Dado el caso, introduzca el PIN del sistema y pulse **Acep.**

Los datos actualizados de su proveedor de VoIP se descargan y se graban en el teléfono.

Si responde a la pregunta con **No**, el teléfono cambiará al estado de reposo. Su teléfono no le recordará más este perfil nuevo. El mensaje sólo se volverá a mostrar cuando haya disponible una versión de los datos del proveedor más reciente que la rechazada.

Una actualización del perfil sólo se inicia si en este momento no se está realizando otra actualización de perfil o de firmware.

## Asignar las conexiones de envío y recepción al usuario de la línea interna

Si ha configurado varias conexiones para su sistema telefónico, para cada usuario interno puede:

- ◆ Asignarle una conexión de envío o permitir seleccionar la conexión en caso de una llamada externa (selección de línea).
- ◆ Asignarle una o varias conexiones de recepción. En el equipo se señalizan sólo las llamadas de las conexiones asignadas.

### Asignar conexión de envío

**Requisito:** tiene configurada, al menos, una conexión VoIP en su teléfono.

 →  **Configuración** → **Telefonía** → **Conexiones emisión**

Se muestra una lista de los terminales inalámbricos.

 Seleccione el terminal inalámbrico al que debe asignarse una nueva conexión de envío y pulse la tecla de pantalla **Acep.**

 **Selecc. siempre** o seleccione una conexión como conexión de envío. Se muestran todas las conexiones configuradas con el nombre que usted ha ajustado.

**Guardar** Pulse la tecla de pantalla para guardar las modificaciones.

**Selecc. siempre** sólo se ofrece si hay configurada más de una conexión.

Si selecciona la opción **Selecc. siempre**, podrá seleccionar en cada llamada mediante qué conexión desea establecer la llamada.

#### Nota

Si se borra o se desactiva la conexión de envío de un terminal inalámbrico, se le asignará la primera conexión VoIP configurada como conexión de envío.

## Asignar conexión(es) de recepción

**Requisito:** se han configurado varias conexiones para su teléfono.

 →  **Configuración** → **Telefonía** → **Conexiones recepc.**

Se indica una lista de usuarios de la línea interna (terminales inalámbricos).

 Seleccione los usuarios de la línea interna para los que deben modificarse las conexiones de recepción y pulse la tecla de pantalla **Acep.**

Se abre una lista con todas las conexiones configuradas. Para cada conexión se puede seleccionar **Sí** o **No**.

 Seleccione **Sí** si la conexión correspondiente ha de ser conexión de recepción del usuario de la línea interna. Seleccione **No** si no ha de ser conexión de recepción.

 Cambie a la siguiente conexión.

▶ Repita ambos pasos para cada conexión.

▶ Pulse la tecla de pantalla **Guardar** para guardar las modificaciones.

### Notas

- ◆ Si se configura una nueva conexión, ésta se asignará a todos los usuarios de la línea interna y al **Cont. autom. 1** como conexión de recepción.
- ◆ Si una conexión no está asignada a ningún usuario interno como conexión de recepción, no se señalizan las llamadas en esta conexión.

## Actualizar firmware del teléfono

**Requisito:** el teléfono está conectado a Internet (es decir, conectado a un router, → [p. 12](#)).

En caso necesario, puede actualizar el firmware de su teléfono.

De manera predeterminada, las actualizaciones de firmware se descargan directamente de Internet. La página Web correspondiente viene predefinida en el teléfono.

### Requisito:

El teléfono debe estar en estado de reposo, es decir:

- ◆ No se habla por teléfono.
- ◆ No existe ninguna conexión interna entre terminales inalámbricos registrados.
- ◆ Ningún terminal inalámbrico tiene abierto el menú de la estación base.

## Iniciar manualmente la actualización de firmware

 →  **Configuración** → **Sistema**

### Actualizar Firmware

Seleccione esta opción y pulse **Acep.**



Introduzca el PIN del sistema y pulse **Acep.**

El teléfono establece una conexión a Internet.

**Si** Pulse la tecla de pantalla para iniciar la actualización de firmware.

### Notas

- ◆ En función de la calidad de su conexión DSL, la actualización de firmware puede durar hasta 6 minutos.
- ◆ Al actualizar desde Internet se comprueba si existe una versión más reciente disponible. En caso contrario, se cancela la operación y aparece el mensaje de notificación correspondiente.

## Función de repetidor

Es posible aumentar el alcance y la recepción de su teléfono con un repetidor. Para ello es preciso activar el modo de repetidor. Durante este proceso se interrumpirán las llamadas que se realicen a través del teléfono.

**Requisito:** el modo Eco(+) está desactivado.

 →  **Configuración** → **Sistema** → **Modo repetidor**

**Cambiar** Pulse la tecla de pantalla para activar o desactivar el modo de repetidor ( = activado).

**Sí** Pulse la tecla de pantalla para confirmar la consulta.

### Notas

- ◆ El repetidor y el **Modo Eco/Modo Eco+ (→ p. 69)** son incompatibles, es decir, no se pueden usar ambas funciones simultáneamente.
- ◆ La transmisión cifrada activada de fábrica se desactivará una vez se active el funcionamiento de repetidor.

## Reiniciar la estación base

En el estado de reposo del terminal inalámbrico:

 →  **Configuración** → **Sistema** → **Reinicio de base**

El firmware de la estación base se apaga y se inicia de nuevo. Este proceso dura aproximadamente 20 segundos.

## Restablecer la estación base al estado de suministro

Los ajustes individuales se restablecen.

### Restablecer la estación base a través del menú

Al restablecer la estación base:

- ◆ los terminales inalámbricos permanecen registrados
- ◆ no se restablece el PIN del sistema.

Especialmente se llevan al estado de suministro los siguientes ajustes (los ajustes marcados con "\*" se llevan a cabo mediante el configurador Web):

- ◆ las cuentas VoIP introducidas (se borran)
- ◆ la asignación de las conexiones de recepción y de envío
- ◆ los ajustes de audio para conexiones VoIP \*)
- ◆ los ajustes DTMF \*)
- ◆ el prefijo propio
- ◆ los ajustes de la red local
- ◆ los nombres de los terminales inalámbricos
- ◆ el Modo Eco y el Modo Eco+ se desactivan
- ◆ los ajustes para la conexión a la centralita
- ◆ las asignaciones de las teclas numéricas y de pantalla, así como de la tecla 1 ☰
- ◆ los ajustes para los servicios de red: desvíos de llamadas

Se eliminan las listas de llamadas.

 → **Configuración** → **Sistema** → **Reiniciar base**



Introduzca el PIN del sistema y pulse **Acep.**



Pulse la tecla de pantalla.

Tras el restablecimiento, se inicia de nuevo la estación base. El reinicio dura unos 10 segundos.

Se inicia el asistente de instalación (→ [p. 16](#)).

### Reiniciar la estación base con la tecla de registro/paging

Igual que al reiniciar la estación base a través del menú, se restablecen todos los ajustes individuales. Además, el **PIN del sistema vuelve a ser "0000"** y todos los terminales inalámbricos registrados desde la primera instalación **se dan de baja**.

#### Nota

Para saber cómo volver a registrar el terminal inalámbrico tras el reinicio, consulte → **p. 71**.

- ▶ Desconecte los cables que conectan la estación base con el router ( → **p. 12**).
- ▶ Retire la fuente de alimentación de la estación base de la toma de corriente ( → **p. 11**), si está conectada.
- ▶ Pulse la tecla de registro/paging ( → **p. 3**) y **manténgala pulsada**.
- ▶ Con PoE (Power over Ethernet): conecte de nuevo la estación base con el router  
Sin PoE: conecte de nuevo la fuente de alimentación a la toma de corriente.
- ▶ Mantenga de nuevo pulsada la tecla de registro/paging (mín. 20 segundos).
- ▶ Deje de pulsar la tecla de registro/paging. La estación base se reinicia.

### Consultar la dirección MAC de la estación base

En función de la estructura de la red, es posible que deba introducir la dirección MAC de la estación base, p.ej., en la lista de acceso del router. Podrá consultar la dirección MAC en el terminal inalámbrico.

En estado de reposo:



Abra el menú.

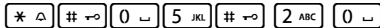

Pulse estas teclas una después de la otra.  
Se muestra la dirección MAC.

**Atrás**

Vuelva al estado de reposo.



## Conectar el teléfono a una centralita

---

Los siguientes ajustes solamente son necesarios si lo exige su centralita; consulte las instrucciones de uso de la misma.

### Guardar prefijo (indicador de central)

Dado el caso, tendrá que marcar un prefijo delante del número de teléfono en llamadas externas (AKZ= indicador de central, p. ej. "0"). **Requisito:** en su centralita es preciso, para realizar llamadas externas, introducir un prefijo delante del número, p. ej., "0".

 →  **Configuración** → **Telefonía** → **Código urbano**

▶ Puede modificar la configuración de los siguientes campos:

#### Acceso a IP externa con el código:

Introducir o modificar prefijo con un máximo de 3 caracteres.

#### Para:

Indique cuándo se ha de anteponer el prefijo en la marcación mediante VoIP:

#### Listas de llamadas

Al seleccionar de la lista de llamadas perdidas, de la lista de las llamadas aceptadas o de una lista del contestador automático.

#### Todas las llamadas

En todos los números marcados en el terminal inalámbrico.

#### Apagar

Al marcar a través de una cuenta VoIP no se deberá anteponer ningún prefijo.

**Guardar**    Pulse la tecla de pantalla.

## Configurar el teléfono con el configurador Web

---

El configurador Web de su teléfono Gigaset le permite realizar ajustes del teléfono cómodamente desde su PC.

- ◆ Puede realizar ajustes que, siendo también posibles mediante un terminal inalámbrico Gigaset registrado en la base, alternativamente pueden realizarse mediante el navegador Web de su PC, como p. ej., configurar cuentas VoIP, llevar a cabo actualizaciones de firmware o iniciar el modo Eco.
- ◆ Puede efectuar ajustes adicionales que no son posibles con un terminal inalámbrico registrado, p. ej., requisitos especiales para la conexión del teléfono a una red de empresa o influir en la calidad de voz de las conexiones VoIP.
- ◆ Puede guardar datos en la estación base que son necesarios para el acceso a determinados servicios en Internet. Entre estos servicios se encuentra el acceso a guías telefónicas en línea públicas y privadas, al servidor de entrada de correo de su cuenta de correo electrónico, así como la sincronización de fecha y hora con un servidor horario.
- ◆ Puede guardar datos de su teléfono en archivos en el PC y cargarlos de nuevo en el teléfono en caso de fallo.
- ◆ Puede administrar las agendas del teléfono o libretas de direcciones de los terminales inalámbricos Gigaset registrados (guardarlas en el PC, interconectarlas o sincronizar con la libreta de direcciones del PC).

A continuación, se ofrece una lista con las funciones del configurador Web y las rutas de acceso a las páginas del configurador Web, en las que están disponibles las funciones. En la ayuda en línea del configurador Web podrá encontrar una descripción detallada de las páginas Web y las entradas necesarias (→ p. 96).

## Conectar el PC con el configurador Web del teléfono

### Requisitos:

- ◆ En el PC está instalado un navegador Web estándar, p. ej., Internet Explorer versión 7.0 o superior, Firefox versión 4.0 o superior o Apple Safari versión 5.0 o superior.
- ◆ El teléfono y el PC están conectados entre sí directamente mediante un router. La configuración de un firewall disponible permite la comunicación entre el PC y el teléfono.

### Notas

- ◆ Dependiendo de su proveedor de VoIP, es posible que no pueda modificar algunos ajustes del configurador Web.
- ◆ Mientras efectúa los ajustes en el configurador Web, el teléfono **no** estará bloqueado. Paralelamente podrá realizar llamadas con el teléfono y cambiar la configuración.
- ◆ Mientras esté conectado al configurador Web, éste permanecerá bloqueado para otros usuarios. No es posible un acceso múltiple simultáneamente.

## Establecimiento de conexión mediante la dirección IP del teléfono

- ▶ Determine la dirección IP actual del teléfono a través de uno de los terminales inalámbricos registrados:

La dirección IP actual del teléfono se muestra en la pantalla del terminal inalámbrico al pulsar **brevemente** la tecla de registro/paging de la estación base.

La dirección IP del teléfono se puede cambiar una vez activada la asignación dinámica de la dirección IP (→ **p. 81**).

### Atención

Si una de las cuatro partes de la dirección IP contiene ceros a la izquierda (p. ej., 002), no deben introducirse en el campo de dirección del navegador Web. De lo contrario, el navegador Web no podrá establecer una conexión con el configurador Web.

**Ejemplo:** en el teléfono aparece la dirección IP 192.168.002.002. En el campo de dirección deberá introducir 192.168.2.2.

- ▶ Inicie el navegador Web en el PC.
- ▶ En el campo de dirección del navegador Web introduzca **http://** y la dirección IP actual del teléfono (ejemplo: **http://192.168.2.2**).
- ▶ Pulse la tecla de retorno.

Se abrirá una conexión con el configurador Web del teléfono.

### Nota

La conexión entre el PC y el configurador Web es local (conexión LAN). Únicamente el establecimiento de conexión se realiza mediante Internet.

# Registrarse / finalizar sesión en el configurador Web

**Requisito:** el PC y el teléfono están conectados a Internet.

## Registrarse, ajustar el idioma de interfaz

Tras establecer la conexión, el navegador de Internet muestra la página Web **Iniciar sesión**.



Puede seleccionar el idioma en el que se mostrarán los menús y los diálogos del configurador Web. En el campo superior de la página Web aparece el idioma actual ajustado.

- ▶ Dado el caso, haga clic en  para abrir la lista de los idiomas disponibles.
- ▶ Seleccione el idioma.

La página Web se carga de nuevo en el idioma seleccionado. El proceso de carga puede durar algunos minutos.

### Nota

Las páginas Web del configurador Web para el idioma seleccionado se cargan en la estación base desde el servidor de configuración. Por este motivo, únicamente puede modificar el idioma cuando su dispositivo tenga conexión a Internet.

- ▶ En el campo inferior de la página Web, introduzca el PIN del sistema de su teléfono (estado de suministro: 0000) para poder acceder a las funciones del configurador Web.
- ▶ Haga clic en el botón **Aceptar**.

Una vez realizado correctamente el registro, se abre la página Web **Página principal** con información general sobre el configurador Web.

Si introduce un PIN de sistema incorrecto, aparecerá el mensaje correspondiente. Se le pedirá que introduzca de nuevo el PIN.

Si vuelve a introducir un PIN de sistema incorrecto, se bloqueará brevemente el campo de PIN (aparece atenuado). Cada vez que se introduce de nuevo un PIN incorrecto, se duplica la duración del bloqueo.

### Notas

- ◆ Si aún está ajustado el PIN de sistema "0000" (configuración de suministro) en el teléfono, se le indicará durante el registro que el dispositivo no es seguro y que debería cambiar el PIN. Puede desactivar esta advertencia de seguridad en los siguientes mensajes, activando la opción "**No volver a mostrar esta advertencia de seguridad.**" Haga clic en **Aceptar** para cerrar el cuadro de diálogo.
- ◆ Si durante un tiempo prolongado (aprox. 10 min.) no realiza ninguna entrada, se finalizará la sesión automáticamente. La siguiente vez que intente introducir algo o abrir una página Web, se mostrará la página Web **Iniciar sesión**. Vuelva a introducir el PIN del sistema para registrarse de nuevo.
- ◆ Se perderán las entradas que no haya guardado en el teléfono antes de finalizar la sesión automáticamente.

### Finalizar sesión

En cada página Web del configurador Web encontrará en la parte derecha superior, en la barra de menús (→ p. 94), el comando **Finalizar sesión**. Haga clic en **Finalizar sesión** para finalizar sesión en el configurador Web.

### Atención

Utilice siempre el comando **Finalizar sesión** para finalizar la conexión con el configurador Web. Si cierra, p. ej., el navegador Web sin darse de baja anteriormente, puede que se bloquee el acceso al configurador Web durante algunos minutos.

## Estructura de las páginas del configurador Web

Las páginas del configurador Web (páginas Web) contienen los elementos representados (véase el ejemplo).

Ejemplo de la estructura de una página del configurador Web:

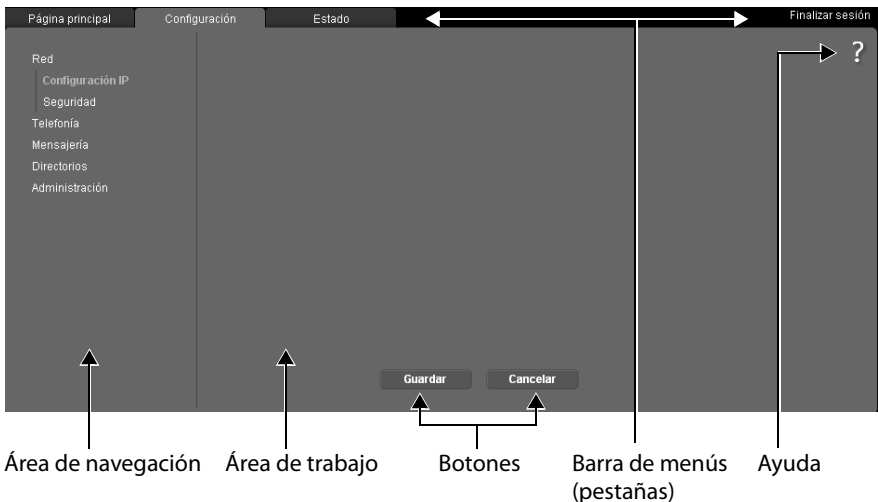

### Barra de menús

En la barra de menús se presentan los menús del configurador Web en forma de pestañas.

Están disponibles los siguientes menús:

#### Página principal

La página de inicio se abre una vez que se haya registrado en el configurador Web. Ésta contiene cierta información sobre las funciones del configurador Web.

Si todavía no se ha configurado ninguna cuenta VoIP, en la página de inicio puede acceder al **asistente para una configuración inicial rápida**, → **p. 99**.

#### Configuración

Mediante el menú podrá configurar el teléfono.

Al hacer clic en el menú **Configuración**, se despliega la lista de las funciones correspondientes en el área de navegación (→ **p. 94**).

#### Estado

El menú ofrece información acerca de su teléfono.

#### Finalizar sesión

En la parte derecha de la barra de menús se encuentra en cada página Web la función **Finalizar sesión**.

#### Nota

Encontrará una visión general de los menús del configurador Web en la → **p. 98**.

### Área de navegación

En el área de navegación se listan las funciones del menú seleccionado en la barra de menús (→ **p. 94**).

Si hace clic en una función, en el área de trabajo se abre la página correspondiente con información y/o campos para las entradas. La función seleccionada aparece resaltada en naranja.

En caso de haber subfunciones de una función, aparecerán debajo de la función cuando haga clic en la función (en el ejemplo, **Telefonía**).

En el área de trabajo aparece la página correspondiente a la primera subfunción (con fondo naranja).

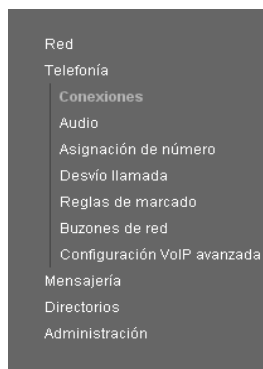

## Área de trabajo

En el área de trabajo – dependiendo de la función seleccionada en el área de navegación – aparecerá la información o campos de diálogo mediante los que podrá realizar o modificar la configuración del teléfono.

### Realizar modificaciones

La configuración se efectúa mediante campos de entrada, listas u opciones.

- ◆ Un campo puede tener restricciones de los posibles valores, p. ej., el número máximo de caracteres, la introducción de caracteres especiales o determinados rangos de valores.
- ◆ Podrá abrir una lista haciendo clic en el botón . Puede elegir entre valores preconfigurados.
- ◆ Existen dos tipos de opciones:
  - Opciones de selección: en una lista puede activar una o varias opciones. Las opciones activas están marcadas como  y las opciones sin activar con . Una opción se activa haciendo clic en . El estado de las demás opciones de la lista no se modifica. Una opción se desactiva haciendo clic en .
  - Opciones alternativas (conmutador selector): la opción activa de la lista está marcada con  y las opciones sin activar con . Una opción se activa haciendo clic en . La opción activada hasta entonces se desactiva. Una opción sólo se puede desactivar si se activa otra opción.

### Entrada de caracteres cirílicos y turcos

En lo sucesivo, la cantidad máxima de caracteres que se puede introducir en un campo se refiere a caracteres latinos y cifras (1 carácter = 1 byte), es decir, 1 carácter equivale a 1 byte.

Los caracteres cirílicos y turcos necesitan 2 bytes cada uno, es decir, en un campo que admite una longitud de, p. ej., 16 caracteres, puede introducir un máximo de 8 caracteres cirílicos o turcos.

Si introduce demasiados caracteres en un campo, la entrada se cancelará (no se guardará en el teléfono). El contenido "antiguo" del campo (o la configuración estándar) sigue siendo efectiva y aparecerá de nuevo al actualizar la página Web. No se emite ninguna advertencia o confirmación.

### Aceptar los cambios

Cuando termine de efectuar la modificación deseada en una página, guarde y active el nuevo ajuste en el teléfono haciendo clic en el botón **Guardar**.

Si la entrada en un campo no se corresponde con las reglas válidas para este campo, recibirá el mensaje correspondiente. A continuación, podrá modificar entonces la entrada.

#### Atención

Los cambios que no se hayan guardado aún en el teléfono se pierden si cambia a otra página Web o se finaliza la conexión con el configurador Web, p. ej., por superar el tiempo límite (→ p. 93).

### Botones

En la parte inferior del área de trabajo se visualizan estos botones. Dependiendo de la función respectiva de una página Web se muestran distintos botones. Las funciones de estos botones se describen en la ayuda en línea del configurador Web. Los botones más importantes son:

#### Cancelar

Descartar los cambios realizados en la página Web y cargar de nuevo la página Web con la configuración actual guardada en el teléfono.

#### Guardar

Guardar en una página Web los cambios realizados en el teléfono.

### Ayuda

En la mayoría de las páginas Web del configurador Web hay un signo de interrogación en la parte superior derecha. Haga clic en este signo de interrogación para abrir en una ventana separada la ayuda en línea para esta página Web.

Las páginas de ayuda se cargan directamente desde el servidor de configuración.

#### Nota

Para poder ver las páginas de ayuda correctamente, es posible que tenga que cambiar los ajustes de su navegador. En el caso de Internet Explorer y Firefox estos ajustes son, p. ej.:

- ▶ Permitir los contenidos bloqueados activos para la ayuda (haga clic con el botón derecho del ratón en la barra de información en la cabecera de la ventana del navegador).
- ▶ Permitir que las páginas utilicen tipos de letra propios o ajuste la fuente Arial como tipo de letra estándar (opción general).

### Medios de representación en la ayuda

#### Letra seminegrita

Conceptos de interfaz como funciones de menú, nombres o campos de entrada y opciones.

#### [Letra seminegrita]

Botones.

[Acerca de esta ayuda](#) ▶ / [Acerca de esta ayuda](#) ▼

El texto azul subrayado muestra texto oculto.

Haga clic una vez en este "enlace" y se mostrará el texto oculto. La flecha al final del enlace se gira 90°.

Si hace clic de nuevo en [Acerca de esta ayuda](#) ▼ se vuelve a ocultar el texto.

#### Telefonía > Reglas de marcado

Navegación a una función del configurador Web.

Se corresponde con la representación "**Telefonía** → **Reglas de marcado**" de estas instrucciones de uso ( → **Abrir páginas Web** más abajo).



## Buscar en la ayuda

Haga clic en la ventana de ayuda y pulse las teclas **Ctrl** y **F**. Se abre un diálogo de búsqueda.

## Abrir páginas Web

En lo sucesivo, la navegación de las distintas funciones del configurador Web se representa de forma abreviada.

### Ejemplo

**Definir reglas de marcación:**

**Configuración → Telefonía → Reglas de marcado**

Para abrir la página Web, proceda del siguiente modo tras el registro:

- ▶ En la barra de menús haga clic en el menú **Configuración**.
- ▶ En el área de navegación haga clic en la función **Telefonía**.  
En el árbol de navegación aparecen las subfunciones de **Telefonía**.
- ▶ Haga clic en la subfunción **Reglas de marcado**.

## Menú del configurador Web

Página principal			
Asistente de configuración rápida			→ p. 99
Configuración	Red	Configuración IP	→ p. 100
		Seguridad	→ p. 101
	Telefonía	Conexiones	→ p. 102
		Audio	→ p. 103
		Asignación de número	→ p. 104
		Desvío llamada	→ p. 105
		Reglas de marcado	→ p. 105
		Buzones de red	→ p. 106
		Config. avanzada de VoIP	→ p. 107
	Mensajería	E-Mail	→ p. 109
		Indicación MWI	→ p. 109
	Directorios	Guía telefónica en línea	→ p. 109
		Transf. listín telefónico	→ p. 110
	Administración	Fecha y hora	→ p. 109
		Configuraciones locales	→ p. 106
		Varios	→ p. 111
		Reiniciar y restablecer	→ p. 112
		Guardar y restablecer	→ p. 112
Actualización del firmware		→ p. 113	
Estado	Aparato	→ p. 113	
	Conexiones		

## Funciones del configurador Web

### Asistente de configuración rápida

El **Asistente de configuración rápida** le ayuda a configurar su conexión VoIP. Se encuentra disponible en la página de inicio si aún no ha configurado ninguna cuenta VoIP.

#### Nota

Si ya ha configurado una cuenta VoIP, en el menú **Configuración** puede configurar más cuentas o bien modificar los ajustes de una cuenta existente: **Configuración** → **Telefonía** → **Conexiones** (→ **p. 102**).

El **Asistente de configuración rápida** le guía paso a paso por todas las tareas necesarias para configurar una cuenta VoIP. Siga las indicaciones de las páginas.

- ▶ Cuando haya rellenado los campos de una página, haga clic en [**Siguiente** >]. Si desea realizar una modificación en una página anterior, haga clic en [< **Atrás**]. Con [**Cancelar**] finaliza el asistente de configuración.
- ▶ Antes de comenzar la configuración, asegúrese de que tiene a mano los datos de registro de su proveedor de VoIP o bien el código de configuración automática.

Existen distintas opciones de configurar una conexión VoIP:

- ◆ Algunos proveedores admiten la configuración automática con un código de configuración automática.

Si su proveedor le ha facilitado un código de configuración, marque la opción **Sí** para **Código de autoconfiguración disponible** en la primera página del asistente. Más adelante bastará con introducir este código. Todos los datos VoIP necesarios se cargarán automáticamente.

- ◆ Para la mayoría de los proveedores hay disponibles en el servidor de configuración de Gigaset los denominados "perfiles de proveedor" con los datos generales del proveedor.

Si ha marcado **No** para **Código de autoconfiguración disponible**, en las páginas siguientes se le solicitará que seleccione en primer lugar su país y a continuación su proveedor. Se cargará el perfil de su proveedor con los ajustes estándar. Usted tendrá que introducir los datos de su cuenta VoIP.

En casos excepcionales deberá adaptar los ajustes estándar a los ajustes de su router. Utilice para ello la página **Telefonía** → **Conexiones** en la pestaña **Configuración** → **p. 102**.

- ◆ Para su proveedor no hay disponible ningún perfil de proveedor.

En ese caso deberá realizar usted mismo todos los ajustes a través de la página **Telefonía** → **Conexiones** en la pestaña **Configuración** → **p. 102**.

El proveedor de VoIP le proporcionará los datos necesarios.

## Conectar la estación base a la red local (LAN/router)

Podrá encontrar las funciones para la conexión a la LAN en la página Web:

### Configuración → Red → Configuración IP

En la mayoría de los casos de aplicación no es necesario realizar ajustes especiales para la conexión del teléfono al router o a una red local. En el estado de suministro, su teléfono viene preconfigurado con la asignación dinámica de la dirección IP (DHCP). Para que el router "reconozca" su teléfono, también debe estar activada en el router la asignación dinámica de la dirección IP, es decir, el servidor DHCP del router debe estar activado.

Si no se puede o no se debe activar el servidor DHCP del router, debe asignar al teléfono una dirección IP fija/estática (→ p. 81). Una dirección IP fija resulta útil, p. ej., si está configurado en el teléfono el redireccionamiento de puertos o una DMZ (zona delimitada) en el router.

La asignación de una dirección IP estática también es posible mediante un terminal inalámbrico.

El botón **[Mostrar los Ajustes Avanzados]** le posibilita el acceso a los ajustes que le pueden resultar necesarios si conecta su teléfono a una red extensa (de toda una empresa o una organización) o si desea administrar remotamente el configurador Web.

Se puede:

- ◆ Establecer la dirección de un servidor proxy HTTP dentro de la LAN, mediante el cual el teléfono puede establecer conexiones a Internet si en la LAN no se permiten accesos directos.
- ◆ **Identificador de VLAN / Prioridad de VLAN** para permitir el acceso a una VLAN etiquetada.
- ◆ Permitir la conexión de PC al configurador Web fuera de su LAN.

### Atención

- ◆ La ampliación de la autorización de acceso a otras redes aumenta el riesgo de un acceso no permitido. Por este motivo, se recomienda desactivar el acceso remoto de nuevo cuando ya no sea necesario.
- ◆ El acceso desde otras redes al configurador Web sólo es posible si el router transmite las solicitudes de servicio de "fuera" al puerto 80 (puerto estándar) del teléfono. Consulte las instrucciones de uso de su router.

## Llevar a cabo los ajustes de seguridad – Administrar los certificados para la autenticación TLS

El teléfono admite el establecimiento de conexiones de datos seguras en Internet con el protocolo de seguridad TLS (Transport Layer Security). En TLS, el cliente (el teléfono) identifica el servidor mediante los certificados. Estos certificados deben estar guardados en la estación base.

Los certificados TLS se administran a través de la página Web:

### Configuración → Red → Seguridad

En esta página podrá encontrar las listas **Certificados de servidor/Certificados CA**. Éstas contienen los certificados guardados en la estación base. Los certificados ya estaban guardados en la estación base en el estado de suministro o usted los ha cargado en la estación base mediante la página Web **Configuración de seguridad**.

En la lista **Certificados no válidos** encontrará certificados recibidos por servidores que no han superado positivamente la comprobación de certificado durante el establecimiento de llamada y los certificados de las listas **Certificados de servidor/Certificados CA** que ya no son válidos (p.ej., porque han superado su fecha de validez).

Puede eliminar los certificados y cargar nuevos certificados en la estación base, así como aceptar o rechazar los certificados no válidos.

Si no se establece la comunicación con un servidor de datos en Internet porque el teléfono no acepta el certificado recibido del servidor (p.ej. al descargar sus mensajes de correo electrónico del servidor POP3), se le solicitará que abra la página Web **Configuración de seguridad**.

El certificado empleado al establecer la conexión se encuentra en la lista **Certificados no válidos**. Permita que se le muestre información sobre el certificado marcándolo y haciendo clic en el botón **[Detalles]**. Entre otras cosas se muestra quién creó el certificado (centro de certificación) y para quién se ha creado, así como su duración de validez.

En base a la información que se le facilite deberá decidir si acepta o rechaza el certificado.

Si acepta el certificado, se transfiere según el tipo en una de las listas **Certificados de servidor/Certificados CA** (aunque ya ha expirado). Si se registra otra vez un servidor con este certificado, se aceptará inmediatamente esta conexión.

Si rechaza el certificado, se transfiere como (**rechazado**) a la lista **Certificados de servidor**. Si se registra otra vez un servidor con este certificado, se rechazará inmediatamente esta conexión.

### Administrar las conexiones de la estación base; activar/desactivar las conexiones

Las conexiones de su estación base se pueden administrar a través de la página Web:

**Configuración → Telefonía → Conexiones**

En esta página Web se mostrará una lista con todas las conexiones posibles y su estado (p. ej., Conectado, Registrado):

#### Conexiones IP

Puede asignar hasta seis conexiones VoIP (números de teléfono VoIP) a su teléfono. Para cada número de VoIP debe crear una cuenta de VoIP en un proveedor de VoIP. Los datos de acceso de cada cuenta y del proveedor de VoIP correspondiente se deben guardar en el teléfono.

Hay una entrada en la lista a su disposición para cada conexión VoIP, a través de la que podrá configurar y administrar la conexión.

- ▶ Para ello, haga clic en el botón correspondiente **[Editar]**.

### Configurar, borrar las conexiones VoIP

Para configurar y borrar las conexiones VoIP abra la página Web

**Configuración → Telefonía → Conexiones**

- ▶ Haga clic detrás del registro de la lista de la conexión VoIP en el botón **[Editar]**.

Se abrirá una página en la que puede configurar una cuenta nueva o bien modificar los datos de una cuenta existente.

- ▶ Para configurar una cuenta VoIP nueva haga clic en el área **Configuración VoIP / Descarga perfil de proveedor** en **[Iniciar asistente de configuración]** y siga los pasos del asistente de configuración → **p. 99**.

En el resto de las áreas puede modificar los datos de una cuenta existente.

- ◆ **Datos del proveedor.**
- ◆ **Datos generales del proveedor de servicios.**
- ◆ **Datos de red del proveedor de servicios.**

Si no existe ningún perfil para su proveedor, introduzca todos los datos de la cuenta VoIP. El proveedor de VoIP le proporcionará los datos necesarios.

Para los proveedores cuyo perfil estuviera disponible, en casos excepcionales deberá adaptar los ajustes a los ajustes de su router:

- Si no oye a su interlocutor en llamadas salientes, es probable que tenga que cambiar entre el modo de servidor proxy saliente y el empleo de STUN. El servidor STUN o de salida sustituye en los paquetes de datos enviados la dirección IP privada del teléfono por la dirección IP pública. Si utiliza el teléfono con un router con NAT simétrico, no podrá utilizar el servidor STUN.

- Si no está localizable temporalmente para llamadas entrantes, deberá adaptar el valor a **Tiempo de refresco del NAT**:  
Si en el router para el teléfono no está activado el redireccionamiento de puertos ni tampoco está configurada una DMZ, será necesario agregar el registro correspondiente a la tabla de enrutamiento del NAT (en el router) para que el teléfono esté disponible. El teléfono debe confirmar que está registrado en la tabla de enrutamiento a intervalos de tiempo determinados (**Tiempo de refresco del NAT**) para que el registro permanezca en la tabla de enrutamiento.

Podrá encontrar información detallada en la ayuda en línea para esta página Web. La ayuda en línea se abrirá si hace clic en el signo de interrogación  (en la parte superior derecha de la página Web).

## Mejorar la calidad del sonido en las conexiones VoIP

Podrá encontrar las funciones para la mejora de la calidad del sonido en las conexiones VoIP en la página Web:

### Configuración → Telefonía → Audio

La calidad del sonido en las conexiones VoIP viene determinada principalmente por el **códec de voz** utilizado en la transferencia de datos y el **ancho de banda** de la conexión DSL.

Con el códec de voz se digitalizan (codifican/decodifican) y se comprimen los datos de voz. Un códec "mejor" (calidad de sonido mejorada) implica que se transmiten más datos, es decir, para que la transmisión de los datos de voz funcione correctamente, es necesario disponer de una conexión DSL con un buen ancho de banda.

Para influir en la calidad de comunicación puede seleccionar (teniendo en cuenta el ancho de banda de su conexión ADSL) el códec de voz que debe utilizar su teléfono y establecer el orden en el que deben proponerse los códecs al establecer una conexión VoIP.

El teléfono tiene guardadas configuraciones estándar para los códecs utilizados, una configuración optimizada para ancho de banda reducido y otra para ancho de banda alto.

Puede seleccionar en general una de estas configuraciones estándar para todas las conexiones VoIP de su teléfono. Si su conexión DSL dispone de un ancho de banda reducido, puede descartar adicionalmente conexiones VoIP paralelas para incrementar la calidad de la voz.

También puede efectuar usted mismo los ajustes para los códecs de voz, seleccionando para cada conexión VoIP de su teléfono los códecs de voz que se han de utilizar y en qué orden se han de proponer durante el establecimiento de una conexión VoIP.

El teléfono admite los siguientes códecs de voz:

### G.722

Calidad de sonido excelente. El códec de voz **de banda ancha G.722** funciona con la misma tasa de bits que G.711 (64 Kbit/s por conexión de voz), pero con una mayor tasa de muestreo. Así se pueden reproducir frecuencias más altas. El tono de la voz es más claro y mejor que en el resto de códecs (High Definition Sound Performance).

## Configurar el teléfono con el configurador Web

### G.711 a law / G.711 $\mu$ law

Calidad de sonido excelente (comparable a RDSI). El ancho de banda necesario es de 64 Kbit/s por conexión de voz.

### G.726

Calidad del sonido buena (inferior a la que se obtiene con G.711, pero superior a la que se obtiene con G.729).

El teléfono admite el códec G.726 con una tasa de transferencia de 32 Kbit/s por conexión de voz.

### G.729

Calidad del sonido media. El ancho de banda necesario es menor a 8 Kbit/s por conexión de voz.

Para lograr un ancho de banda adicional y ahorrar capacidad de transmisión, en las conexiones VoIP que utilizan el códec **G.729** puede suprimir la transmisión de paquetes de voz durante las pausas de conversación ("supresión de silencio"). El interlocutor oír un sonido sintético generado por el receptor en vez del ruido de fondo de su entorno (opción: **Habilitar el anexo B del códec G.729**).

#### Nota

Para lograr una buena calidad del sonido también debe tener en cuenta lo siguiente:

- ◆ Evite realizar otras actividades en Internet (p. ej., navegar en Internet) durante las llamadas a través de VoIP.
- ◆ Tenga en cuenta que, según el códec utilizado y la carga de la red, pueden surgir retrasos en la transmisión de la voz.

## Asignar conexiones de envío y recepción

Para la asignación de números, abra la página Web:

**Configuración** → **Telefonía** → **Asignación de número**

Asigne conexiones de envío y de recepción a los terminales inalámbricos registrados.

Se deberá tener en cuenta lo siguiente:

- ◆ A cada terminal inalámbrico se le asignan automáticamente durante el registro la primera conexión VoIP configurada como conexión de envío y todas las conexiones de la estación base como conexiones de recepción.
- ◆ Puede asignar a cada terminal inalámbrico una conexión de envío fija o la selección de conexión. En el caso de la selección de conexión podrá seleccionar en cada llamada la conexión que desea emplear.

#### Notas

- ◆ Puede eludir la asignación de la conexión de envío para determinados números de teléfono si define reglas de marcación para estos números de teléfono.
- ◆ Para la asignación de números → **p. 84**.

## Cambiar los nombres de los terminales inalámbricos

En esta página también puede cambiar los nombres de los terminales inalámbricos.



## Activar el desvío de llamadas

Podrá encontrar los ajustes para el desvío de llamadas en la página Web:

### Configuración → Telefonía → Desvío llamada

Puede desviar las llamadas realizadas a las conexiones VoIP hacia un número externo que desee (número de VoIP, de la red fija o de la red móvil).

Puede establecer en cada conexión VoIP (cuentas VoIP) si se deben desviar las llamadas a sus números de teléfono VoIP correspondientes y en qué momento deben desviarse.

## Reglas de marcación definidas por el usuario – Establecer reglas para la telefonía

Puede definir reglas de marcación propias en el área **Reglas de marcado** en la página Web:

### Configuración → Telefonía → Reglas de marcado

Puede establecer las siguientes reglas de marcación:

- ◆ Establezca una conexión para determinados números de teléfono a través de la cual se realizará siempre la marcación y, en consecuencia, a la que se facturarán las llamadas, y determine si el número de teléfono se debe marcar con prefijo.  
Si introduce sólo algunos dígitos (p. ej., el prefijo de la zona, del país o de la red de telefonía móvil), todos los números de teléfono que comiencen por estos dígitos se marcarán a través de la conexión seleccionada.
- ◆ Puede bloquear determinados números de teléfono, de manera que el teléfono no establezca ninguna conexión con estos números (p. ej., números que comiencen por 900 ó 902).

Las reglas de marcación se aplican a todos los terminales inalámbricos registrados. El ajuste de las conexiones de envío no tiene efecto en la marcación de números que están sujetos a una regla de marcación.

Si lo desea, puede activar y desactivar las reglas de marcación.

### Nota

Las reglas de marcación con excepción de un bloqueo no son efectivas si ha asignado la selección de conexión a una tecla de pantalla del terminal inalámbrico y selecciona antes de la selección explícitamente una conexión de envío de la lista de conexiones disponibles.

### Sugerencia:

Compare las tarifas de las llamadas a larga distancia (en especial al extranjero) a través de los proveedores de VoIP e indique específicamente qué conexión debe emplearse en los países y localidades, p. ej. una regla de marcación para el **Número de teléfono** "0033" que se aplique a todas las llamadas a Francia.

### Nota

Si varias reglas de marcación se solapan, se aplicará siempre la regla de marcación con la mayor coincidencia.

### Ejemplo:

Hay una regla de marcación para el número "02" y una segunda para "023". Al marcar "0231..." ..." se aplicará la segunda regla de marcación, al marcar "0208...", la primera.

### Ejemplos

Todas las llamadas de la red de telefonía móvil deben realizarse a través de la conexión VoIP con el proveedor B.

Reglas de marcación:

**Número de teléfono = 6 Conexión = IP3, proveedor B**

## Prefijo – Activar regla de marcación al conectarse a una centralita

Si el teléfono está conectado a una centralita, deberá seleccionar eventualmente un prefijo delante del número de teléfono en llamadas externas (AKZ= indicador de central, p. ej., "0").

Guarda un prefijo y establece cuándo se debe anteponer de forma automática la cifra delante del número de teléfono. Puede elegir entre **Siempre**, **Nunca** y **desde la lista de llamadas** (sólo al marcar desde la lista de llamadas o de una lista del contestador automático).

Podrá encontrar estos ajustes en el área **Código de acceso** de la página Web:

**Configuración → Telefonía → Reglas de marcado**

## Prefijo local – Activar regla de marcación para llamadas locales a través de VoIP

Si llama a un teléfono de la red fija por VoIP, puede que deba marcar el prefijo regional también en llamadas locales (en función del proveedor). Puede ahorrarse la introducción del prefijo local propio si registra en la configuración del teléfono el prefijo completo (con el prefijo internacional) de la localidad en la que utiliza su teléfono.

Podrá encontrar estos ajustes en la página Web:

**Configuración → Administración → Configuraciones locales**

## Activar/desactivar, introducir el contestador automático de red

Podrá encontrar una lista de los contestadores automáticos de red de todas las conexiones de su teléfono en la página Web:

**Configuración → Telefonía → Buzones de red**

En esta lista puede introducir los números de teléfono de los contestadores automáticos de red.

Mediante esta lista puede activar o desactivar los contestadores automáticos de red de todas las conexiones VoIP configuradas.

## Configurar la señalización DTMF para VoIP

Los ajustes para la señalización DTMF se realizan en el área **DTMF sobre conexiones VoIP** en la página Web:

**Configuración** → **Telefonía** → **Config. avanzada de VoIP**

La señalización DTMF se necesita, p. ej., para consultar y manejar algunos contestadores automáticos de red mediante códigos numéricos o para usar de forma remota un contestador automático.

Para enviar las señales DTMF a través de VoIP, debe determinar cómo se deben transformar los códigos de teclas en señales DTMF y cómo se deben enviar: como información audible en el canal de voz o en forma de mensaje de "información SIP". Consulte a su proveedor de VoIP qué tipo de transmisión DTMF admite.

Puede ajustar su teléfono de tal modo que el teléfono intente, durante cada llamada, ajustar el tipo adecuado de señalización DTMF para el códec actual (**Automático**).

O bien, establezca el tipo de señalización DTMF explícitamente:

- ◆ **Audio** o **RFC 2833**, cuando desee transmitir las señales DTMF acústicamente (en paquetes de voz).
- ◆ **SIP Info** si desea transmitir las señales DTMF como un código.

### Nota

- ◆ La configuración de la señalización DTMF se aplica a todas las conexiones VoIP (cuentas VoIP).
- ◆ En las conexiones de banda ancha (se utiliza el códec G.722) no es posible transmitir las señales DTMF de forma acústica (**Audio**).

## Configurar la interconexión de llamadas a través de VoIP

Los ajustes para la interconexión llamadas se realizan en el área **Transferencia de llamadas** de la página Web:

**Configuración** → **Telefonía** → **Config. avanzada de VoIP**

Puede conectar una llamada externa a una de sus conexiones VoIP con un segundo interlocutor externo (dependiendo del proveedor). Para ello, establezca una consulta externa con el segundo interlocutor y pulse la tecla de señalización del terminal inalámbrico después de que el segundo interlocutor haya respondido. La llamada se transfiere.

Puede completar o cambiar los ajustes para la interconexión de llamadas del siguiente modo:

- ◆ Puede activar la interconexión de llamadas al colgar. Los dos interlocutores externos se conectan entre sí si pulsa en el terminal inalámbrico la tecla de colgar . Sus conexiones con los otros dos interlocutores finalizarán.
- ◆ Puede activar la interconexión de llamadas directa. Entonces podrá desviar la llamada antes de que el segundo usuario haya respondido.
- ◆ Puede desactivar la interconexión de llamadas con la tecla de señalización si desea asignar otra función a la tecla de señalización (véase más abajo "**Establecer el funcionamiento de la tecla de señalización para VoIP (Hook Flash)**").

### Establecer el funcionamiento de la tecla de señalización para VoIP (Hook Flash)

Podrá establecer la función de la tecla de señalización en la página Web:

**Configuración → Telefonía → Config. avanzada de VoIP**

Es posible que su proveedor de VoIP admita funciones especiales. Para poder utilizar una función de este tipo, el teléfono debe enviar al servidor SIP una señal determinada (paquete de datos). Puede establecer esta “señal” como función de señalización en la tecla de señalización de los terminales inalámbricos. **Requisito:** la tecla de señalización no se emplea para la interconexión de llamadas (configuración de suministro, véase arriba).

En ese caso, al pulsar esta tecla durante una llamada de VoIP, se enviará la señal. Para ello, deberá estar activada en el teléfono la señalización DTMF mediante los mensajes de información SIP (véase arriba).

### Establecer los puertos de comunicación locales (Listen Ports) para VoIP

Podrá encontrar los ajustes para los puertos de comunicación en la página Web:

**Configuración → Telefonía → Config. avanzada de VoIP**

Los siguientes puertos de comunicación se utilizan en la telefonía VoIP:

#### ◆ Puerto SIP

Puerto de comunicación a través del cual el teléfono recibe los datos de señalización (SIP). En el estado de suministro está ajustado el número de puerto estándar 5060 para la señalización SIP.

#### ◆ Puerto RTP

Por cada conexión VoIP se necesitan dos puertos RTP consecutivos (números de puerto consecutivos). A través de un puerto se reciben datos de voz y a través del otro, datos de control. En el estado de suministro está ajustado el número de puerto estándar 5004 para la transmisión de voz.

Sólo resulta necesario efectuar cambios en este ajuste si ya están ocupados estos números de puerto por otros usuarios en la LAN. En tal caso, podrá fijar otros números de puerto fijos o intervalos de números de puerto para el puerto SIP y el puerto RTP.

Si se han de utilizar en el mismo router con NAT varios teléfonos VoIP, es aconsejable emplear puertos seleccionados aleatoriamente. En este caso, los teléfonos deben utilizar puertos diferentes para que las llamadas y los datos de voz que lleguen al NAT del router sólo se transmitan a un teléfono (al que vayan destinados). Fije con el configurador Web para el puerto SIP y el puerto RTP un intervalo de números de puerto del que se habrán de seleccionar los puertos.

## Realizar ajustes para el acceso a los servicios de Internet

Puede utilizar los siguientes servicios de Internet en su teléfono.

### ◆ **Notificaciones de correo electrónico**

Puede configurar hasta seis cuentas de correo electrónico. Para poder utilizar la función de correo electrónico de su estación base, deberá guardar las direcciones de los servidores de correo entrante y sus datos de acceso personales a sus buzones de entrada en la estación base.

Además, puede fijar el intervalo de tiempo en el que su teléfono debe comprobar si han llegado nuevos mensajes de correo electrónico a los servidores de entrada y establecer si la autenticación en el servidor de correo entrante se ha de efectuar mediante una conexión segura.

Los ajustes se efectúan en la página Web:

**Configuración → Mensajería → E-Mail**

### ◆ **Indicación MWI**

El LED de la tecla de mensajes de los terminales inalámbricos conectados a la estación base muestra si ha recibido algún mensaje nuevo, p. ej. un mensaje nuevo de correo electrónico. Puede determinar para cada terminal inalámbrico de forma individual qué tipo de mensajes nuevos recibidos se debe mostrar.

Los ajustes se efectúan en la página Web:

**Configuración → Mensajería → Indicación MWI**

### ◆ **Guías telefónicas en línea**

Deberá seleccionar el o los proveedores cuyas guías telefónicas en línea quiera utilizar en los terminales inalámbricos registrados.

En función del proveedor seleccionado puede fijar la opción **Búsqueda automática del nombre del llamante**. Esta función hará que en las llamadas entrantes se lea de la guía telefónica en línea el nombre de la persona que llama y se muestre en la pantalla – siempre y cuando no exista ninguna entrada en la agenda de teléfonos/de direcciones local para este número de teléfono del llamante.

Los ajustes se efectúan en la página Web:

**Configuración → Directorios → Guía telefónica en línea**

### ◆ **Administrar la sincronización de la estación base con un servidor horario**

En el estado de suministro, su teléfono está ajustado de tal modo que toma la fecha y hora de un servidor horario en Internet.

Los cambios en la configuración para el servidor horario y la activación/desactivación de la sincronización se efectúan en la página Web:

**Configuración → Administración → Fecha y hora**

## Cargar agendas del teléfono/de direcciones de los terminales inalámbricos desde el PC/al PC

Las funciones para modificar las agendas del teléfono/de direcciones (en adelante, "agendas del teléfono") las encontrará en la página Web:

**Configuración → Directorios → Transf. listín telefónico**

El configurador Web le ofrece las siguientes posibilidades para modificar las agendas del teléfono de los terminales inalámbricos registrados.

- ◆ Guarde las agendas del teléfono en un PC. Los registros se guardan en formato vCard en un archivo vcf en el PC. Puede cargar estos archivos en cada terminal inalámbrico registrado. También podrá transferir los registros de la agenda de teléfonos a su libreta de direcciones del PC.
- ◆ Transfiera los contactos de la libreta de direcciones de su PC a las agendas del teléfono de los terminales inalámbricos. Exporte los contactos en archivos vcf (vCard) y transfíralos con el configurador Web a las agendas del teléfono de los terminales inalámbricos.
- ◆ Borre la agenda de teléfonos en el terminal inalámbrico.  
Si ha editado, p. ej., el archivo de la agenda de teléfonos (archivo vcf) en el PC y quiere cargar esta agenda de teléfonos modificada en el terminal inalámbrico, podrá borrar la agenda actual del terminal inalámbrico antes de la transferencia.

**Sugerencia:** haga una copia de seguridad de la agenda de teléfonos actual antes de borrarla en el PC. Después podrá cargarla de nuevo si no es posible cargar parcial o totalmente la agenda de teléfonos modificada debido a errores de formato en el terminal inalámbrico.

### Notas

- ◆ Podrá encontrar información sobre el formato vCard (vcf) en Internet, p. ej., en la dirección:  
[www.en.wikipedia.org/wiki/VCard](http://www.en.wikipedia.org/wiki/VCard) (inglés) o  
[www.es.wikipedia.org/wiki/VCard](http://www.es.wikipedia.org/wiki/VCard) (español)  
(en la parte inferior izquierda del área de navegación de la página Web se puede configurar el idioma de visualización).
- ◆ Si desea añadir una agenda de teléfonos guardada en el PC (archivo vcf) con varios registros en la libreta de direcciones de Microsoft Outlook™, se deberá tener en cuenta lo siguiente:  
Microsoft Outlook™ añada solamente el primer registro (de teléfono) del archivo vcf a su libreta de direcciones.

### Reglas de transferencia

Los registros cargados desde un archivo vcf en el terminal inalámbrico se añadirán a la agenda de teléfonos. Si ya existe un registro para un nombre, se complementará si es necesario o se creará otro registro con el nombre. No se sobrescribe ni se borra ningún número de teléfono.

### Nota

En función del tipo de dispositivo se crean por cada vCard hasta 3 registros con el mismo nombre en la agenda de teléfonos – por cada número introducido un registro.

## Contenido del archivo de agenda de teléfonos (archivo vcf)

Los siguientes datos (si existen) se escriben para un registro de la agenda de teléfonos en el archivo vcf o se transfieren desde un archivo vcf a la agenda del terminal inalámbrico:

- ◆ Apellidos
- ◆ Nombre
- ◆ Número
- ◆ Número (oficina)
- ◆ Número (móvil)
- ◆ Dirección de correo electrónico
- ◆ Aniversario: la fecha del día del año (AAAA-MM-DD) y la hora del recordatorio (HH:MM) están separadas por una "T" (ejemplo: 2008-12-24T11:00).

La información adicional que pueda contener una vCard no se transfiere a la agenda de teléfonos del terminal inalámbrico.

### Ejemplo de un registro en formato vCard:

```
BEGIN:VCARD
VERSIÓN:2.1
N:Muestra;Anna
TEL;CASA:1234567890
TEL;TRABAJO:0299123456
TEL;MÓVIL:0175987654321
EMAIL:anna@muestra.de
CUMPLEAÑOS:2008-12-24T11:00
FIN:VCARD
```

## Cambiar la configuración de la estación base, registrar terminales inalámbricos

Mediante el configurador Web podrá:

- ◆ Cambiar la estación base al modo de registro para registrar terminales inalámbricos en la estación base. Este ajuste se corresponde con la pulsación prolongada de la tecla de registro/paging que hay en la parte delantera de la estación base.
- ◆ Activar o desactivar el Modo Eco o el Modo Eco+. Para el modo Eco, véase la [p. 69](#).
- ◆ Cambiar el PIN del sistema ( → [p. 80](#)) de su teléfono.
- ◆ Encender y apagar el indicador LED de la tecla de registro/paging que hay en la parte delantera de la estación base. Para el significado del indicador LED, véase la [p. 3](#).
- ◆ Activar/desactivar la visualización de mensajes de estado VoIP en el terminal inalámbrico.

Podrá encontrar los ajustes de la estación base en la página Web:

**Configuración → Administración → Varios**

### Reiniciar el equipo o restablecer al estado de suministro

Si su teléfono ya no funciona como debería, puede reiniciarlo. De este modo se suelen solucionar problemas.

Asimismo, puede restablecer todos los ajustes del teléfono al estado de suministro, por ejemplo, si transfiere el equipo a otras personas. Así se borran todos los ajustes, las listas y los registros de la agenda de teléfonos.

Puede reiniciar el equipo o restablecerlo al estado de suministro en la página Web:

**Configuración → Administración → Reiniciar y restablecer**

### Guardar y restablecer la configuración del sistema

Una vez concluida la configuración de la estación base y tras cada cambio de configuración se puede guardar la configuración actual de la estación base en un archivo en el PC (extensión .cfg).

Si modifica la configuración accidentalmente o si debe restablecerse la estación base debido a un error (reset de la estación base), podrá cargar en el teléfono de nuevo la configuración guardada en el archivo del PC.

El archivo .cfg contiene entre otros:

- ◆ los ajustes de la red local (configuración IP),
- ◆ los datos de las conexiones (VoIP) configuradas,
- ◆ la asignación de las conexiones de recepción/envío,
- ◆ los prefijos propios y los prefijos locales,
- ◆ los números de los contestadores automáticos de red,
- ◆ la configuración para los servicios de Internet,
- ◆ la configuración ECO DECT.

Podrá guardar y restablecer los ajustes del sistema mediante la página Web:

**Configuración → Administración → Guardar y restablecer**



## Actualizar el firmware de la estación base / restablecer las actualizaciones del firmware

Podrá iniciar las actualizaciones y regresiones a versiones anteriores del firmware en la página Web:

### Configuración → Administración → Actualización del firmware

En un servidor de configuración en Internet estarán disponibles regularmente actualizaciones del firmware de la estación base y de los perfiles del proveedor para sus conexiones VoIP (datos de proveedor generales). Si es necesario, puede cargar estas actualizaciones en su estación base. La URL de este servidor está guardada en la estación base.

Dispone de las siguientes opciones:

#### ◆ Iniciar la actualización de firmware

Si hay una **nueva** versión del firmware a su disposición, se cargará en la estación base y ésta se iniciará de nuevo. Una actualización del firmware dura aproximadamente 6 minutos. La duración depende también del ancho de banda de su conexión DSL. El firmware sólo se descargará del servidor de Internet si antes de esta actualización no ha introducido ningún archivo local en el campo **Archivo de firmware definido por el usuario**.

#### ◆ Restablecer el firmware

Dispone de las siguientes opciones:

- Puede volver a cargar en el teléfono la versión del firmware cargada en la anterior actualización de la estación base.
- Puede volver a cargar en el teléfono la versión del firmware cargada en el estado de suministro de la estación base.

El firmware seleccionado se vuelve a cargar en el teléfono y se sobrescribe el firmware actual.

#### ◆ Iniciar la actualización del perfil

Si hay **nuevos** perfiles a su disposición, se cargarán en la estación base.

## Indicar el estado del teléfono

En la ficha **Estado** se muestran, entre otras, la siguiente información del teléfono:

### Estado → Aparato

#### ◆ Dirección IP y dirección MAC de la estación base así como el nombre utilizado en la red

#### ◆ Versión del firmware cargado actualmente

La versión aparece en el siguiente formato: aa.bbb (aabbzzzzzzzz)

aa designa la variante de producto del teléfono, bbb la versión del firmware y zzzzzzz la subversión (sólo es importante para el servicio técnico).

El valor 42.0450 significa que actualmente está cargado el firmware de la versión 45 en la estación base.

#### ◆ Una lista de los terminales inalámbricos registrados

#### ◆ Fecha y hora actuales

### Estado → Conexiones

#### ◆ Las conexiones del teléfono y su estado

#### ◆ La configuración de la conexión para el desvío de llamadas

## Servicio de atención al cliente (Customer Care)

¿Desea más información? En este manual y en [www.gigaset.com/pro](http://www.gigaset.com/pro) encontrará ayuda rápida. Para consultas más detalladas con respecto a su equipo telefónico Gigaset Professional, póngase en contacto con el distribuidor con el que adquirió su equipo.

### Preguntas y respuestas

Si durante el uso del teléfono se le plantean dudas, estamos a su disposición en [www.gigaset.com/pro/wiki](http://www.gigaset.com/pro/wiki).

Además, en la tabla siguiente se incluyen algunos problemas comunes y sus posibles soluciones.

<p><b>No se ve nada en la pantalla.</b></p> <p>El teléfono no está conectado a la red eléctrica.</p> <ul style="list-style-type: none"><li>▶ Compruebe la toma de corriente (→ <b>p. 11</b>).</li></ul>
<p><b>No hay conexión entre la estación base y el terminal inalámbrico.</b></p> <ol style="list-style-type: none"><li>1. El terminal inalámbrico se encuentra fuera del alcance de la estación base.<ul style="list-style-type: none"><li>▶ Reduzca la distancia entre el terminal inalámbrico y la estación base.</li></ul></li><li>2. El alcance de la estación base se ha reducido debido a que el <b>Modo Eco</b> está activado.<ul style="list-style-type: none"><li>▶ Desactive el modo Eco (→ <b>p. 69</b>) o reduzca la distancia entre el terminal inalámbrico y la estación base.</li></ul></li><li>3. El terminal inalámbrico no está registrado o se ha dado de baja mediante el registro de otro terminal inalámbrico (más de 6 registros DECT).<ul style="list-style-type: none"><li>▶ Vuelva a registrar el terminal inalámbrico (→ <b>p. 71</b>).</li></ul></li><li>4. Se está produciendo una actualización del firmware.<ul style="list-style-type: none"><li>▶ Espere hasta que la actualización haya finalizado.</li></ul></li><li>5. La estación base está apagada.<ul style="list-style-type: none"><li>▶ Compruebe la fuente de alimentación de la estación base (→ <b>p. 11</b>).</li><li>▶ Si la estación base se suministra de corriente a través de PoE, revise el suministro eléctrico del router.</li></ul></li></ol>
<p><b>Algunos de los servicios de red no funcionan como se ha indicado.</b></p> <p>No se han activado las funciones de servicio.</p> <ul style="list-style-type: none"><li>▶ Solicite información de su proveedor de red.</li></ul>
<p><b>Tono de error tras la consulta del PIN del sistema.</b></p> <p>El PIN del sistema que ha introducido es erróneo.</p> <ul style="list-style-type: none"><li>▶ Vuelva a introducir el PIN del sistema.</li></ul>
<p><b>Su interlocutor no le oye.</b></p> <p>Dado el caso, el terminal inalámbrico estará "silenciado".</p> <ul style="list-style-type: none"><li>▶ Vuelva a activar el micrófono en el terminal inalámbrico.</li></ul>
<p><b>No se visualiza el número de teléfono del abonado llamante a pesar de disponer de CLIP/CLI.</b></p> <p>No se ha autorizado la transmisión del número.</p> <ul style="list-style-type: none"><li>▶ El <b>llamante</b> debe solicitar a su proveedor de red la activación de la transmisión de su número.</li></ul>

**Al realizar registros se escucha un tono de error** (sucesión descendente de tonos).

La acción no se puede realizar o la introducción de datos es incorrecta.

- ▶ Repita el proceso.  
Observe la pantalla y consulte, si es necesario, las instrucciones de uso.

**En la lista de llamadas no se indica la hora de los mensajes.**

No se han configurado la fecha y la hora.

- ▶ Configure la fecha y la hora o
- ▶ active la sincronización con un servidor horario en Internet a través del configurador Web.

**No se ejecuta la actualización del firmware ni se realiza la descarga del perfil de VoIP.**

1. Si en la pantalla aparece **¡No disponible en este momento!**, es posible que las líneas VoIP estén ocupadas o que se esté realizando una descarga/actualización.
  - ▶ Repita la operación más adelante.
2. Si en la pantalla aparece **No se puede leer el archivo.**, es posible que el archivo del firmware no sea válido.
  - ▶ Por favor, utilice solamente firmware que se encuentre disponible en el servidor de configuración predefinido de Gigaset.
3. Si en la pantalla se muestra **¡Servidor no disponible!**, no se puede acceder al servidor de descargas.
  - ▶ En este momento el servidor no está disponible. Repita la operación más adelante.
  - ▶ Ha modificado la dirección del servidor predefinido. Corrija la dirección. En caso necesario, restablezca la estación base.
4. Si en la pantalla aparece **Error de transfer. XXX**, significa que se ha producido un error durante la transferencia del archivo. Para XXX se muestra un código de error HTTP.
  - ▶ Repita la operación. Si vuelve a producirse el error, diríjase al Centro de servicio.
5. Si en la pantalla aparece **¡Revise configuración IP!**, es posible que su teléfono no tenga conexión a Internet.
  - ▶ Compruebe las conexiones de los cables entre la estación base y el router, así como entre el router e Internet.
  - ▶ Compruebe que el teléfono esté conectado a la LAN, es decir, que se pueda acceder a él a través de su dirección IP.

**No puede establecer una conexión entre el teléfono y el navegador Web de su PC.**

- ▶ Compruebe la dirección IP local del teléfono introducida al establecer la conexión. Puede consultar la dirección IP en el terminal inalámbrico (p. 81).
- ▶ Compruebe las conexiones entre el PC y la estación base. Introduzca, por ejemplo, en el PC un comando ping para la estación base (ping <dirección IP local de la estación base>).
- ▶ Ha intentado acceder al teléfono mediante http seguro (https://...). Inténtelo de nuevo con http://...

**Exención de responsabilidad**

Algunas pantallas pueden contener píxeles (puntos de imagen) que permanecen activados o desactivados. Como un píxel está formado por tres subpíxeles (rojo, verde y azul), se puede producir una desviación cromática de los píxeles.

Esto es normal y no implica un mal funcionamiento.

## Observaciones sobre el funcionamiento de los teléfonos VoIP Gigaset detrás de router con Network Address Translation (NAT)

Por regla general, para el funcionamiento de un teléfono VoIP Gigaset detrás de un router con NAT no se necesita una configuración especial del teléfono o el router. Sólo deberá seguir la configuración descrita en este apartado en el caso de que se presente alguno de los siguientes problemas.

### Problemas habituales provocados por NAT

- ◆ No se pueden recibir llamadas entrantes a través de VoIP. No le llegan las llamadas a su número de teléfono VoIP.
- ◆ No se pueden realizar llamadas salientes a través de VoIP.
- ◆ Se establece conexión con el interlocutor, pero usted no lo oye y/o él no lo oye a usted.

### Posible solución

- 1 Cambie los números de puerto de los puertos de comunicación (puertos SIP y RTP) del teléfono ( → "**1. Cambio de los números de puerto para SIP y RTP en el teléfono VoIP**").
- 2 En algunos casos, deberá definir además en el router una redirección de puertos (también conocida por la denominación inglesa "Port Forwarding") para los puertos de comunicación del teléfono ( → "**2. Ajuste de la redirección de puertos en el router**").

## 1. Cambio de los números de puerto para SIP y RTP en el teléfono VoIP

Para los puertos SIP y RTP, defina otros números de puerto (locales) **en el teléfono VoIP** (entre 1024 y 49152), que

- ◆ no utilice para otra aplicación o host de la LAN y
- ◆ que se alejen de los números de puerto SIP y RTP utilizados habitualmente (y preconfigurados en el teléfono).

Este proceso es especialmente útil si hay varios teléfonos VoIP conectados al router.

### Cambie los números de los puertos de comunicación SIP y RTP del teléfono VoIP:

- ▶ Acceda con el explorador del PC al configurador Web del teléfono e inicie sesión.
- ▶ Abra la página Web **Configuración** → **Telefonía** → **Config. avanzada de VoIP** y cambie los ajustes de los puertos SIP y RTP (**p. 117**).

Para que resulte más fácil recordar los nuevos números de puerto (por ejemplo, para la configuración del router), puede elegir números de puerto muy parecidos a los ajustes estándar, por ejemplo:

<b>Puerto SIP</b>	49060	en lugar de	5060
<b>Puerto RTP</b>	49004 a 49010	en lugar de	5004 a 5010

- ▶ Guarde los cambios en el teléfono.

- ▶ Espere hasta que se vuelva a registrar la nueva conexión VoIP activa. Para ello, acceda a la página Web **Configuración** → **Telefonía** → **Conexiones** donde se mostrará el Estado de su conexión VoIP.
- ▶ Compruebe si continúa el problema original. Si persiste el problema, lleve a cabo el paso 2.

## 2. Ajuste de la redirección de puertos en el router

Para poder utilizar los números de puerto SIP y RTP seleccionados también en la interfaz WAN con dirección IP pública, debe definir la regla de redirección de puertos en el router para los puertos SIP y RTP.

### Defina la redirección de puertos en el router:

La nomenclatura empleada puede variar en función del router.

Para la redirección de puertos debe utilizar los siguientes datos (por ejemplo):

Protocolo	Puerto público	Puerto local	Host local (IP)	
UDP	49060	49060	192.168.2.10	<b>para SIP</b>
UDP	49004 – 49010	49004 – 49010	192.168.2.10	<b>para RTP</b>

#### Protocolo

Establezca **UPD** como protocolo utilizado.

#### Puerto público

Número de puerto/intervalo de números de puerto de la interfaz WAN.

#### Puerto local

Números de puerto definidos en el teléfono para los puertos SIP y RTP.

En la nueva versión del firmware de los teléfonos VoIP Gigaset puede ajustar un intervalo de puertos RTP. De este modo, se debe definir la redirección de puertos correspondiente a dicho intervalo en el router.

#### Host local (IP)

Dirección IP local del teléfono en la LAN. La dirección IP actual del teléfono aparecerá en la pantalla del terminal inalámbrico si pulsa la tecla de paging de la estación base.

Para que el router pueda realizar la redirección de puertos, los ajustes de DHCP del router deben garantizar que el teléfono siempre tenga asignada la misma dirección IP local. Es decir, el servidor DHCP no cambia la dirección IP asignada al teléfono mientras esté en funcionamiento. O bien, asigne una dirección IP fija (estática) al teléfono. Asegúrese de que esta dirección IP no esté en el intervalo de direcciones reservado para DHCP y de que no se ha asignado a ningún otro equipo en la LAN.

## Códigos de estado VoIP

En las tablas siguientes puede ver el significado de los códigos de estado VoIP y mensajes más importantes.

Código de estado	Significado
0x31	Error de configuración IP: Dominios IP no introducidos.
0x33	Error de configuración IP: Nombre de usuario SIP ( <b>autenticación</b> ) no introducido. Se muestra, por ejemplo, al marcar con sufijo de línea, cuando en la estación base no se ha configurado ninguna conexión para el sufijo.
0x34	Error de configuración IP: Contraseña SIP ( <b>Contraseña de autenticación</b> ) no introducida.
0x300	El destinatario de la llamada está disponible en varias conexiones telefónicas. Si el proveedor de VoIP lo admite, junto al código de estado se muestra la lista de las conexiones telefónicas. La persona que llama puede seleccionar con qué línea desea establecer la conexión.
0x301	Desvío permanente. El destinatario de la llamada ya no está disponible en este número de teléfono. El nuevo número se transmite al teléfono junto con el código de estado y en lo sucesivo el teléfono ya no utilizará el número antiguo, sino que marcará la nueva dirección.
0x302	Desvío temporal. Se notifica al teléfono que el destinatario de la llamada no está disponible en el número marcado. La duración del desvío está limitada temporalmente. La duración del desvío se notifica adicionalmente al teléfono.
0x305	La solicitud se desvía a otro "servidor proxy" para, por ejemplo, repartir la carga de las consultas. El teléfono vuelve a repetir la misma solicitud en otro servidor proxy. No se trata de un desvío de la dirección propiamente dicho.
0x380	Otro servicio: La solicitud o la llamada no se han podido transmitir. No obstante, se comunica al teléfono qué otras posibilidades hay para realizar la llamada.
0x400	Llamada incorrecta.
0x401	No autorizado.
0x403	El proveedor de VoIP no admite el servicio solicitado.
0x404	Número de teléfono incorrecto. No se puede establecer una conexión con este número. Ejemplo: no ha marcado un prefijo local para una llamada local, pero su proveedor de VoIP no admite llamadas locales.
0x405	Método no permitido.
0x406	No aceptable. No se puede proporcionar el servicio solicitado.
0x407	Se requiere autenticación proxy.
0x408	El interlocutor no está accesible (por ejemplo, se ha borrado la cuenta).
0x410	El servicio solicitado no está disponible en el proveedor de VoIP.

Código de estado	Significado
0x413	El mensaje es demasiado largo.
0x414	URI demasiado largo.
0x415	No se admite el formato de la solicitud.
0x416	URI incorrecto.
0x420	Terminación incorrecta.
0x421	Terminación incorrecta.
0x423	El proveedor de VoIP no admite el servicio solicitado.
0x480	El número al que ha llamado no está disponible temporalmente.
0x481	El destinatario no está disponible.
0x482	Solicitud de servicio doble.
0x483	Demasiados "saltos": La solicitud realizada se rechaza porque el servidor de servicios (proxy) determina que ya ha pasado por demasiados servidores de servicios. El remitente original de la solicitud define previamente esta cantidad máxima.
0x484	Número de teléfono incorrecto: En la mayoría de los casos esta respuesta significa que simplemente ha olvidado una o más cifras del número de teléfono.
0x485	El URI al que se llama no es unívoco, por lo que el proveedor de VoIP no puede procesarlo.
0x486	El destinatario de la llamada comunica.
0x487	Error general: La llamada se ha cancelado antes de poder establecerse. El código de estado confirma la recepción de la señal de cancelación.
0x488	El servidor no puede procesar la solicitud porque los datos indicados en la descripción de medios no son compatibles.
0x491	El servidor notifica que la solicitud se procesará en cuanto se haya acabado de procesar una solicitud anterior.
0x493	El servidor rechaza la solicitud porque el teléfono no puede decodificar el mensaje. El remitente ha utilizado un método de cifrado que el servidor o el teléfono receptor no pueden descifrar.
0x500	El proxy o la estación remota han detectado un error en la ejecución de la solicitud que hace imposible que continúe su ejecución. La persona que llama o el teléfono indican, en este caso, el error y repetirán la solicitud tras un par de segundos. Tras algunos segundos, puede volver a repetirse la solicitud y, en caso necesario, se transmite desde el dispositivo remoto al llamante o al teléfono.
0x501	El destinatario no puede procesar la solicitud porque no dispone de la funcionalidad que solicita la persona que llama. En caso de que el destinatario entienda la solicitud pero no la procese porque la persona que llama no dispone de los derechos necesarios o porque la solicitud no está permitida en el contexto actual, en lugar del código 501 se envía el código 405.
0x502	La estación remota que envía este código de error es, en este caso, un proxy o una puerta de enlace que ha recibido una respuesta no válida de la puerta de enlace a través de la cual debía procesarse esta solicitud.

## Servicio de atención al cliente (Customer Care)

Código de estado	Significado
0x503	En este momento, la estación remota o el proxy no pueden procesar la solicitud porque el servidor está sobrecargado o se están realizando tareas de mantenimiento en el mismo. Si existe la posibilidad de repetir la solicitud en un tiempo razonable, el servidor se lo comunica al llamante o al teléfono.
0x504	Tiempo de espera agotado en la puerta de enlace.
0x505	El servidor rechaza la solicitud porque el número de versión indicado del protocolo SIP no coincide como mínimo con la versión que utilizan el servidor o el dispositivo SIP implicados.
0x515	El servidor rechaza la solicitud porque el mensaje supera el tamaño máximo permitido.
0x600	El destinatario de la llamada comunica.
0x603	El destinatario de la llamada ha rechazado la llamada.
0x604	El URI llamado no existe.
0x606	La configuración de comunicación no es aceptable.
0x701	El receptor de la llamada ha colgado.
0x703	Conexión cancelada debido al tiempo de espera agotado.
0x704	Conexión cancelada debido a un error SIP.
0x705	Tono de marcación incorrecto.
0x706	No se puede establecer una conexión.
0x751	Señal de ocupado: No existe ningún códec coincidente entre el emisor y el destinatario de la llamada.
0x810	Error general de capa de conexión: el usuario no está autorizado.
0x811	Error general de capa de conexión: Número de conexión incorrecto.
0x812	Error general de capa de conexión: la conexión no está conectada.
0x813	Error general de capa de conexión: Error de memoria.
0x814	Error general de capa de conexión: la conexión no está disponible. Se deben comprobar ajustes de IP/problema de conexión/ajuste de VoIP erróneo.
0x815	Error general de capa de conexión: Aplicación ilegal en la interfaz de conexión.



## Consultar la información de servicio

Es posible que necesite la información de su estación base para el servicio de atención al cliente.

**Requisito:** ha ocupado una línea externa (está intentando establecer una llamada externa o ya está realizando una llamada externa).

### Nota

Dado el caso, tendrá que esperar unos segundos hasta que aparezca **Opciones** en la pantalla.

### **Opciones** → Servicio info.

Confirme la selección con **Acep.**

Las siguientes informaciones/funciones se pueden seleccionar con la tecla :

- 1: Número de serie de la estación base (RFPI)
- 2: Número de serie del terminal inalámbrico (IPUI)
- 3: Comunica al empleado del servicio técnico cuáles son los ajustes de la estación base (en formato hexadecimal), p. ej., el número de terminales inalámbricos registrados o el uso del repetidor.
- 4: Variante (cifras 1-2)  
Versión del firmware del teléfono (cifras 3 a 5).
- 5: Número Gigaset.net
- 6: Número de dispositivo de la estación base. Contiene más información para el empleado del servicio técnico.

### **Desbloq. sistema**

(sólo si el dispositivo está bloqueado por parte del proveedor)

Confirme la selección con **Acep.**

Puede anular un bloqueo de dispositivos específico del proveedor, que se haya establecido, con el código correspondiente.

### **Actualizar perfil**

Confirme la selección con **Acep.**

Los perfiles actuales de su proveedor de VoIP (datos generales del proveedor de todas las conexiones VoIP configuradas) se cargarán de forma automática en el teléfono. Se actualizarán los ajustes generales para todas las conexiones VoIP para las que hay disponibles perfiles en Internet.

### **Enviar config.**

Elija únicamente esta opción si se lo ha pedido el empleado del servicio técnico.

## Medio ambiente

---

### Nuestra política medioambiental

Gigaset Communications GmbH asume una responsabilidad social y se compromete a contribuir a la mejora de nuestro mundo. Nuestras ideas, nuestras tecnologías y nuestras acciones están al servicio de las personas, la sociedad y el medio ambiente. El objetivo de nuestra actividad internacional es la garantía permanente de los medios de subsistencia de las personas. Admitimos la responsabilidad por nuestros productos, que abarca toda la vida de los mismos. En la fase de planificación de productos y procesos, ya se valoran los efectos medioambientales de los productos, incluyendo la fabricación, el aprovisionamiento, la distribución, la utilización, el servicio y la eliminación.

Encontrará más información en Internet sobre productos y procesos respetuosos con el medio ambiente, en [www.gigaset.com](http://www.gigaset.com).

### Sistema de gestión medioambiental



Gigaset Communications GmbH dispone de la certificación según las normas internacionales ISO 14001 e ISO 9001.

**ISO 14001 (Medio ambiente):** certificado desde septiembre de 2007 por TÜV SÜD Management Service GmbH.

**ISO 9001 (Calidad):** certificado desde 17/02/1994 por TÜV Süd Management Service GmbH.

### Eliminación de residuos



Si un producto incorpora el símbolo de un contenedor tachado, significa que está regulado por la Directiva europea 2002/96/CE.

La eliminación adecuada y la recogida separada de los dispositivos antiguos favorecen la prevención de graves daños ambientales y de salud. Esto es un requisito para la reutilización y el reciclado de dispositivos eléctricos y electrónicos usados.

El municipio, servicio de recogida de residuos o distribuidor especializado del lugar donde haya adquirido el producto le proporcionará información sobre la eliminación de los aparatos que desee desechar.

# Anexo

---

## Mantenimiento

Limpie el aparato con un **pañó húmedo** o un **pañó antiestático**. No utilice disolventes ni ningún pañó de microfibra.

Las superficies brillantes se pueden tratar cuidadosamente con productos abrillantadores para pantallas.

No utilice **en ningún caso** un pañó seco. Existe el riesgo de carga estática.

## Contacto con líquidos

Si el dispositivo entrase en contacto con algún líquido:

- 1 Desconecte la fuente de alimentación.**
- 2** Deje que todo el líquido salga del dispositivo.
- 3** Seque todas las piezas. A continuación, deje el dispositivo en un lugar seco y cálido **al menos durante 72 horas (no en: microondas, hornos u otros aparatos similares).**
- 4 Vuelva a encender el dispositivo cuando esté seco.**

Una vez que esté totalmente seco, en muchos casos se puede volver a poner en funcionamiento.

En raras ocasiones, el contacto del teléfono con sustancias químicas puede provocar cambios en su superficie. A causa del gran número de productos químicos disponibles en el mercado, no se han realizado pruebas con todos ellos.

## Conformidad

A través del interfaz LAN (IEEE 802.3) es posible la telefonía por voz sobre IP. Dependiendo de la interfaz de su red de telecomunicación, podría ser necesario un modem adicional. Para más información, por favor contacte con su proveedor de Internet.

Este equipo está previsto para su uso en el Espacio Económico Europeo y Suiza. En otros países dependerá de la conformidad nacional.

Este dispositivo ha sido diseñado de acuerdo con las especificaciones y la legislación españolas. La marca CE corrobora la conformidad del equipo con los requerimientos básicos de la Directiva R&TTE.

Gigaset Communications GmbH declara que este equipo cumple todos los requisitos básicos y otras regulaciones aplicables en el marco de la normativa europea R&TTE 1999/5/CE.

### Extracto de la Declaración de Conformidad

"Nosotros, Gigaset Communications GmbH declaramos que el producto descrito en estas instrucciones se ha evaluado de acuerdo con nuestro Sistema de Garantía Total de Calidad certificado por CETECOM ICT Services GmbH en cumplimiento del ANEXO V de la Directiva R&TTE 1999/5/CE. Se garantiza la presunción de conformidad con los requisitos básicos relativos a la Directiva del Consejo 1999/5/CE."

Puede obtener una copia de la declaración de conformidad en la siguiente dirección de internet:

[www.gigaset.com/es/service](http://www.gigaset.com/es/service)

**CE 0682**

## Características técnicas

### Consumo de corriente de la estación base

En estado de disponibilidad: aprox. 1,2 vatios

Durante la conversación: aprox. 1,3 vatios

### Características técnicas generales

Interfaces	Ethernet
Estándar DECT	compatible
Estándar GAP	compatible
Número de canales	60 canales dúplex
Banda de difusión	1880–1900 MHz
Impulsos dobles	Múltiplex por división de tiempo, longitud de trama de 10 ms
Frecuencia de repetición del impulso de envío	100 Hz
Longitud del impulso de envío	370 $\mu$ s
Trama de canal	1728 kHz
Velocidad binaria	1152 kbit/s
Modulación	GFSK
Codificación de voz	32 kbit/s
Potencia de emisión	10 mW, potencia media por canal 250 mW potencia de impulso
Alcance	Hasta 300 m en espacios abiertos y hasta 50 m en edificios
Suministro eléctrico	230 V ~/50 Hz
Suministro eléctrico a través de Ethernet	PoE, IEEE 802.3af, clase 3
Condiciones ambientales para la puesta en servicio	+5 °C a +45 °C; 20 % hasta 75 % de humedad atmosférica relativa
Códec	G.711, G.726, G.729AB con VAD/CNG, G.722
Quality of Service	TOS, DiffServ
Protocolos	SIP, RTP, DHCP, NAT Traversal (STUN), HTTP

# Glosario

---

## A

### Acceso a Internet de banda ancha

Véase **DSL**.

### ADSL

Asymmetric Digital Subscriber Line  
Forma especial de **DSL**.

### ALG

Application Layer Gateway  
Mecanismo de control NAT de un router.

Muchos routers con NAT integrado utilizan ALG. ALG permite el paso a los paquetes de datos de una conexión VoIP y los completa con la dirección IP pública de la red privada segura.

El ALG del router debe desconectarse si el proveedor de VoIP ofrece un servidor STUN o un proxy de salida.

Véase también: **Firewall**, **NAT**, **Proxy de salida**, **STUN**.

### Alternar llamadas

Alternar llamadas permite cambiar entre dos interlocutores, o entre una conferencia y un interlocutor, sin que el interlocutor en espera pueda escuchar la conversación.

### Área de direcciones IP

Área de direcciones IP que el servidor DHCP puede utilizar para asignar direcciones IP dinámicas.

### Auriculares

Combinación de micrófono y auricular. Los auriculares permiten conversar cómodamente con las manos libres durante las llamadas telefónicas. Hay auriculares disponibles que se conectan por cable (alámbricos) o vía Bluetooth (inalámbricos) al teléfono base.

### Autenticación

Limita el acceso a una red/servicio mediante el inicio de sesión con un ID y una contraseña.

## C

### CF

Call Forwarding  
Véase **Desvío de llamadas**.

### Cliente

Aplicación que solicita un servicio a un servidor.

### Códec

Codificador/descodificador  
Códec es la denominación de un procedimiento que digitaliza y comprime la voz analógica por Internet antes de su envío y descodifica los datos digitales de paquetes de idioma en su recepción, es decir, los traduce a voz analógica. Existen distintos códecs, que se diferencian entre sí por su grado de compresión.

Las dos partes de una conexión telefónica (emisor y receptor de la llamada) deben utilizar el mismo códec. El códec se determina al establecer la conexión entre el emisor y el receptor.

La selección del códec depende de la calidad de voz, la velocidad de transmisión y el flujo de datos necesario. Un alto grado de compresión significa, por ejemplo, que el ancho de banda necesario para la conexión de voz es bajo. También significa que el tiempo necesario para comprimir/descomprimir los datos es mayor; en este caso aumenta el tiempo de duración de los datos en la red y afecta, con ello, a la calidad de la voz. El tiempo requerido aumenta la demora entre la emisión y la recepción de la voz.

### **Códec de voz**

Véase **Códec**.

### **COLP / COLR**

Connected Line Identification Presentation/Restriction

Servicio de una conexión VoIP/RDSI para llamadas salientes.

Con COLP se muestra el número de teléfono del usuario receptor a la persona que llama.

El número de teléfono del usuario receptor puede ser distinto del número al que se llama, p. ej., en el caso de desvío o transferencia de la llamada.

Con COLR (Connected Line Identification Restriction), el usuario receptor puede suprimir la transmisión del número de teléfono.

### **Consulta**

Al realizar una llamada, puede interrumpir brevemente la conversación con una consulta para establecer una segunda conexión con otro interlocutor. Si finaliza la conexión con este interlocutor inmediatamente, se trata de una consulta. Si cambia entre el primer y el segundo interlocutor, se llama **Alternar llamadas**.

### **CW**

Call Waiting

Véase **Llamada en espera**.

## **D**

### **Desvío de llamadas**

DL

Desvío de llamadas automático (DL) a otro número de teléfono. Existen tres tipos de desvíos de llamadas:

- DL inmediato (CFU, Call Forwarding Unconditional)
- DL por línea ocupada (CFB, Call Forwarding Busy)
- DL por falta de respuesta (CFNR, Call Forwarding No Reply)

### **Devolución de llamada automática**

Véase **Devolución de llamada si ocupado**.

### **Devolución de llamada si no contesta**

= CCNR (Completion of calls on no reply). Cuando un usuario llamado no responde, la persona que llama puede configurar la devolución de llamada automática. De este modo, recibirá un aviso en cuanto el usuario de destino establezca la primera vez una conexión y vuelva a estar libre. La centralita debe autorizar esta característica. La solitud de devolución de llamada se borrará automáticamente al cabo de aproximadamente 2 horas (según el proveedor de red).

### Devolución de llamada si ocupado

= CCBS (Completion of calls to busy subscriber). Si la persona que llama oye la señal de ocupado, puede activar la función de devolución de llamada. De este modo, cuando el destino vuelva a estar libre, recibirá un aviso y en cuanto descuelgue el auricular se establecerá la conexión automáticamente.

### DHCP

Dynamic Host Configuration Protocol  
Protocolo de Internet que regula la asignación automática de **Dirección IP** a los **Usuarios de la red**. Un servidor pone a disposición el protocolo en la red. Un servidor DHCP puede ser, p. ej., un router.

El teléfono contiene un cliente DHCP. Un router que contiene un servidor DHCP puede asignar automáticamente las direcciones IP al teléfono desde un área de direcciones especificada. Mediante la asignación dinámica, varios **Usuarios de la red** pueden compartir una dirección IP, pero no de modo simultáneo sino alterno.

En algunos routers es posible establecer que la dirección IP del teléfono no se modifique nunca.

### Dirección IP

Dirección unívoca de un componente de red dentro de una red en la base del protocolo TCP/IP (p. ej., LAN, Internet). En **Internet**, en lugar de direcciones IP, se asignan generalmente nombres de dominio. **DNS** asigna a los nombres de dominio la dirección IP correspondiente.

La dirección IP se compone de cuatro partes (números decimales entre 0 y 255) separadas entre ellas por un punto (p. ej. 230.94.233.2).

La dirección IP está formada por el número de la red y los números de los **Usuarios de la red** (p. ej. el teléfono). En función de la **Máscara de subred**, las primeras una, dos o tres partes forman el número de red, y el resto de la dirección IP es el componente de red. En una red, el número de red de todos los componentes debe ser idéntico.

Las direcciones IP se pueden asignar automáticamente con DHCP (direcciones IP dinámicas) o manualmente (direcciones IP fijas).

Véase también: **DHCP**.

### Dirección IP dinámica

Las direcciones IP dinámicas se asignan automáticamente a los componentes de red mediante **DHCP**. La dirección IP dinámica de un componente de red puede cambiar en cada inicio de sesión o en intervalos temporales determinados.

Véase también: **Dirección IP fija**.

### Dirección IP estática

Véase **Dirección IP fija**.

### Dirección IP fija

Una dirección IP fija se asigna manualmente a un componente de red durante la configuración de la red. Al contrario que la **Dirección IP dinámica**, la dirección IP fija no cambia.

### Dirección IP global

Véase **Dirección IP**.



**Dirección IP local**

La dirección IP local o privada es la dirección de un componente de red en la red local (LAN). Su asignación depende del operador de red. Los dispositivos que realizan un cambio de red de una red local a Internet (puerta de enlace o router) tienen una dirección IP privada y una pública.

Véase también **Dirección IP**.

**Dirección IP privada**

Véase **Dirección IP pública**.

**Dirección IP pública**

La dirección IP pública es la dirección de un componente de red en Internet. El proveedor de Internet asigna esta dirección. Los dispositivos que realizan un cambio de red de una red local a Internet (puerta de enlace o router) tienen una dirección IP local y una pública.

Véase también: **Dirección IP, NAT**.

**Dirección MAC**

Media Access Control Address

Dirección del hardware mediante la que cualquier dispositivo de red (p. ej., tarjeta de red, conmutador, teléfono) se puede identificar de modo unívoco desde cualquier parte del mundo. Se compone de 6 partes (números hexadecimales) separados entre sí por un guión (-) (p. ej., 00-90-65-44-00-3A).

El fabricante asigna la dirección MAC y no se puede modificar.

**Dirección SIP**

Véase **URI**.

**DMZ (Demilitarized Zone)**

DMZ es la denominación de un área de la red que se encuentra fuera del firewall.

Una DMZ se configura entre una red protegida (p.ej., LAN) y una red no segura (p. ej., Internet). Una DMZ permite el acceso ilimitado desde Internet a uno o unos pocos componentes de red, mientras que el resto de componentes permanece seguro detrás del firewall.

**DNS**

Domain Name System

Sistema jerárquico que permite la asignación de una **Dirección IP** a un **Nombre de dominio** más fácil de recordar. Un servidor DNS local debe administrar esta asignación en cada (W)LAN. El servidor DNS local determina la dirección IP, en caso necesario mediante una consulta a servidores DNS superiores y a otros servidores DNS locales en Internet.

Es posible establecer la dirección IP del servidor DNS primario/secundario.

Véase también: **DynDNS**.

**DSCP**

Differentiated Service Code Point

Véase **Quality of Service (QoS)**.

**DSL**

Digital Subscriber Line

Técnica de transmisión de datos que permite el acceso a Internet de, p. ej., **1,5 Mbps** a través de líneas telefónicas convencionales. Requisitos: módem DSL y oferta correspondiente del proveedor de Internet.

### DSLAM

Digital Subscriber Line Access Multiplexer

El DSLAM es una caja de distribución situada en una centralita en la que se unen las líneas de conexión de los interlocutores.

### DTMF

Dual Tone Multi-Frequency

Otra denominación para la marcación por tonos multifrecuencia.

### Dúplex completo

Modo de transmisión de datos en el que se puede enviar y recibir simultáneamente.

### DynDNS

DNS dinámico

La asignación de nombres de dominio y direcciones IP se realiza a través de **DNS**. Para la **Dirección IP dinámica**, este servicio se completa mediante el denominado DynamicDNS. Permite la utilización de un componente de red con una dirección IP dinámica como **Servidor en Internet**. DynDNS se asegura de que, independientemente de la dirección IP actual, para acceder a un servicio en Internet se utilice siempre el mismo **Nombre de dominio**.

## E

### ECT

Explicit Call Transfer

El interlocutor A llama al interlocutor B, pone la conversación en espera y llama al interlocutor C. En lugar de establecer una conferencia con tres interlocutores, A conecta al interlocutor B con el C y cuelga.

### EEPROM

Electrically Erasable Programmable Read Only Memory

Módulo de memoria de su teléfono con datos fijos (p. ej., configuración del dispositivo de fábrica y específica del usuario) y datos guardados automáticamente (p. ej., registros de la lista de llamadas).

### Enrutamiento

El enrutamiento es la transmisión de paquetes de datos a otros usuarios de una red. En la ruta hacia el destinatario, los paquetes de datos se envían de un nodo de red a otro hasta llegar a su destino.

Sin esta transmisión de paquetes de datos, la existencia de redes como Internet no sería posible. El enrutamiento conecta las redes individuales a este sistema global.

Un router es una parte del sistema que transmite paquetes de datos dentro de la red local y también de una red a otra. La transmisión de datos de una red a otra se realiza en base a un protocolo común.

## F

### Firewall

El firewall permite proteger su red contra accesos externos no autorizados. Es posible combinar varias medidas y técnicas (de hardware y/o de software) para controlar el flujo de datos entre una red privada protegida y una red no protegida (p. ej., Internet).

Véase también: **NAT**.

**Firmware**

Software de un dispositivo en el que está guardada la información básica para su funcionamiento. Con el fin de corregir errores o actualizar el software del dispositivo, es posible cargar una nueva versión del firmware en la memoria del dispositivo (actualización de firmware).

**Fragmentación**

Los paquetes de datos demasiado grandes se dividen en paquetes parciales (fragmentos) antes de transferirse y se vuelven a unir al llegar al equipo receptor (desfragmentación).

**G****G.711 a law, G.711  $\mu$  law**

Estándar para un **Códec**.

G.711 proporciona una calidad de voz muy buena, correspondiente a la de la red RDSI. Puesto que la compresión es baja, el ancho de banda necesario es de aproximadamente 64 Kbit/s por conexión de voz; sin embargo, la demora por la codificación/descodificación sólo es de 0,125 ms.

"a law" denomina el estándar europeo, " $\mu$  law" el estándar norteamericano/japonés.

**G.722**

Estándar para un **Códec**.

G.722 es un códec de voz de **banda ancha** con un ancho de banda de 50 Hz hasta 7 kHz, una tasa de transmisión neta de 64 Kbit/s por conexión de voz, y reconocimiento de pausas del habla integrado y generación de ruido (supresión de pausas del habla).

La norma G.722 ofrece una calidad de sonido muy alta. La calidad de la voz es más clara y mejor que en otros códecs gracias a una mayor tasa de detección y posibilita un tono de voz en HDSP (High Definition Sound Performance).

**G.726**

Estándar para un **Códec**.

G.726 proporciona una calidad de voz buena. Es inferior a la del códec **G.711**, pero superior a la del **G.729**.

**G.729A/B**

Estándar para un **Códec**.

La calidad de voz del G.729A/B es más bien baja. A causa del alto nivel de compresión, el ancho de banda necesario es de aproximadamente sólo 8 Kbit/s por conexión de voz, pero el tiempo de demora es de aproximadamente 15 ms.

**GSM**

Global System for Mobile Communication

Originariamente, el estándar europeo para redes de telefonía móvil. Actualmente, GSM se puede considerar el estándar internacional. En EE. UU. y Japón, sin embargo, se fomentan más los estándares nacionales.

### H

#### Hub/Concentrador

En una **Red de infraestructura**, conecta a varios **Usuarios de la red**. Todos los datos enviados al concentrador por un usuario de la red se envían al resto de usuarios de la red.

Véase también: **Puerta de enlace, Router**.

### I

#### ID de usuario

Véase **Identificación de usuario**.

#### Identificación de usuario

Nombre/combinación de cifras para acceder, p.ej., a su cuenta VoIP o a su lista privada de direcciones en Internet.

### IEEE

Institute of Electrical and Electronics Engineers

Gremio internacional para la normalización en el sector de la electrónica y la electro-técnica, especialmente para la estandarización de la tecnología LAN, protocolos de transmisión, velocidad de transmisión de datos y cableado.

### Internet

**WAN** global. Hay varios protocolos definidos para el intercambio de datos, resumidos bajo el nombre de TCP/IP.

Los **Usuarios de la red** se pueden identificar por su **Dirección IP**. De la asignación de un **Nombre de dominio** a la **Dirección IP** se encarga el **DNS**.

Los servicios más importantes en Internet son la World Wide Web (WWW), el correo electrónico, la transferencia de archivos y los foros de debate.

#### IP (Protocolo de Internet)

Protocolo TCP/IP en **Internet**. La IP se encarga del direccionamiento de los usuarios de una **Red** mediante una **Dirección IP** y transmite datos de un emisor a un receptor. La IP especifica el camino (enrutamiento) de los paquetes de datos.

### L

#### LAN

Local Area Network

Red con extensión espacial limitada. LAN puede ser inalámbrica (WLAN) y/o con conexión por cable.

#### Llamada en espera

= CW (Call Waiting).

Servicio del proveedor de red. Durante una llamada, un tono de aviso indica que otro interlocutor está llamando. Puede aceptar o rechazar la llamada. También puede activar o desactivar esta función.

### M

#### Marcación por bloques

Primero, usted introduce el número de teléfono completo y lo corrige si es necesario. A continuación, descuelga el auricular o pulsa la tecla de descolgar/manos libres para marcar el número de teléfono.

**Máscara de subred**

Una **Dirección IP** está formada por un número de red fijo y un número de usuario variable. El número de red es idéntico para todos los **Usuarios de la red**. En la máscara de subred se especifica la parte que ocupa el número de red. P. ej., en la máscara de subred 255.255.255.0, las primeras tres partes de la dirección IP son el número de red y la última es el número de usuario.

**Mbps**

Million Bits per Second

Unidad de medida de la velocidad de transmisión de una red.

**Melodía de espera**

Music on hold

Reproducción de música en caso de **Consulta** o al **Alternar llamadas**. Durante la espera, el interlocutor oye una melodía de espera.

**MRU**

Maximum Receive Unit

Define la cantidad de datos que hay dentro de un paquete de datos.

**MTU**

Maximum Transmission Unit

Define la longitud máxima de un paquete de datos que se puede transportar de una vez a través de la red.

**N****NAT**

Network Address Translation

Método para traducir una **Dirección IP (privada)** en una o varias direcciones IP (públicas). Mediante NAT, las direcciones IP de los **Usuarios de la red** (p. ej., teléfonos VoIP) de una **LAN** pueden ocultarse tras una dirección IP común del **Router** en **Internet**.

Los teléfonos VoIP ocultos tras un router de NAT no están disponibles (ya que tienen una IP privada) para servidores VoIP. Para "evitar" el NAT, (alternativamente) el router **ALG**, el teléfono VoIP **STUN** o el proveedor de VoIP pueden utilizar un **Proxy de salida**.

Si dispone de un proxy de salida, debe tenerlo en cuenta al definir la configuración VoIP del teléfono.

**NAT simétrico**

Un NAT simétrico asigna direcciones IP y números de puerto externos distintos a las mismas direcciones IP y números de puerto internos, en función de la dirección de destino externa.

**Nombre de dominio**

Denominación de uno o varios servidores web en Internet (p. ej. gigaset.com). El nombre de dominio se asigna a la dirección IP correspondiente por medio del DNS.

**Nombre mostrado**

Servicio de su proveedor de VoIP. Puede introducir el nombre que desee que aparezca en la pantalla del interlocutor en lugar de su número de teléfono.

**Número de puerto**

Designa una aplicación determinada de los **Usuarios de la red**. El número de puerto puede asignarse de forma permanente o en cada acceso, dependiendo del ajuste realizado en la **LAN**.

La combinación **Dirección IP**/número de **Puerto** identifica al receptor o emisor de un paquete de datos dentro de una red.

### P

#### **Paging** (búsqueda de terminales inalámbricos)

(español: radiomensajería)

Función del teléfono base para localizar los terminales inalámbricos registrados. El teléfono base establece una conexión con todos los terminales inalámbricos registrados. Los terminales inalámbricos suenan.

#### **PIN**

Número de identificación personal

Sirve de protección contra el uso no autorizado. Si la función PIN está activada, debe introducirse una combinación de cifras para acceder a una zona protegida.

Los datos de configuración del teléfono base se pueden proteger mediante un PIN de sistema (combinación de 4 cifras).

#### **Preparación para la marcación**

Véase **Marcación por bloques**.

#### **Protocolo**

Descripción de las convenciones para la comunicación en una **Red**. Contiene reglas para el establecimiento, la administración y la finalización de una conexión, a través de formatos de fecha, transcurros de tiempo y posibles tratamientos de errores.

#### **Protocolo de transporte**

Regula el transporte de datos entre dos interlocutores (aplicaciones).

Véase también: **UDP**, **TCP**, **TLS**.

#### **Proveedor de Internet**

Permite el acceso a Internet abonando la tarifa correspondiente.

#### **Proveedor de puerta de enlace**

Véase **Proveedor de SIP**.

#### **Proveedor de SIP**

Véase **Proveedor de VoIP**.

#### **Proveedor de VoIP**

Un **Proveedor de puerta de enlace**, de VoIP o de SIP es un proveedor de Internet que pone a disposición una **Puerta de enlace** para la telefonía en Internet. Puesto que el teléfono funciona con el estándar SIP, su proveedor debe ser compatible con este estándar.

El proveedor transmite conversaciones de VoIP a la red telefónica (analógica, RDSI y móvil) y viceversa.

#### **Proxy de salida**

Mecanismo de control NAT alternativo a STUN, ALG.

El proveedor de VoIP utiliza los proxy de salida en entornos con firewall/NAT como alternativa al **Servidor proxy SIP**. Controlan el tráfico de datos a través del firewall.

El proxy de salida y el servidor STUN no se deben utilizar simultáneamente.

Véase también: **STUN** y **NAT**.

#### **Proxy HTTP**

Servidor a través del cual los **Usuarios de la red** navegan por Internet.

**Proxy/servidor proxy**

Programa informático que regula el intercambio de datos de equipos entre el **Ciente** y el **Servidor** de una red. Si el teléfono realiza una consulta al servidor VoIP, el proxy actúa de servidor con respecto al teléfono y de cliente con respecto al servidor. Al proxy se accede a través de su **Dirección IP/Nombre de dominio** y **Puerto**.

**Puerta de enlace**

Su función es la de conectar dos **Red** distintas entre sí, p.ej. el router como puerta de enlace de Internet.

Para las conversaciones telefónicas **VoIP** en la red telefónica, una puerta de enlace debe unir la red IP y la red telefónica (proveedor de puertas de enlace/VoIP). La puerta de enlace transmite las llamadas de VoIP a la red telefónica si es necesario.

**Puerto**

Los datos se transmiten entre dos aplicaciones de una **Red** mediante un puerto.

**Puerto RTP**

**Puerto** (local) a través del cual se envían y reciben los paquetes de datos de voz en VoIP.

**Puerto SIP local**

Véase **Puerto SIP/puerto SIP local**.

**Puerto SIP/puerto SIP local**

**Puerto** (local) a través del cual se envían y se reciben los datos de señalización SIP con VoIP.

**Q****Quality of Service (QoS)**

Calidad de servicio

Define la calidad de servicio en las redes de comunicación. Existen distintas clases de calidad de servicio.

La QoS afecta al flujo de paquetes de datos en Internet, p. ej., priorizando paquetes de datos, reservando banda ancha y optimizando los paquetes.

En las redes VoIP, la QoS afecta a la calidad de voz. Si la infraestructura entera (router, servidor de red, etc.) dispone de QoS, la calidad de la voz será mayor, es decir, se producirán menos demoras, menos efecto eco, menos crujidos.

**R****RAM**

Random Access Memory

Espacio del disco disponible para lectura y escritura. En la RAM se almacenan, p. ej., melodías y logotipos, que puede cargar en el teléfono mediante el configurador Web.

**Red**

Conexión entre dispositivos. Los dispositivos pueden conectarse o bien mediante distintas líneas o mediante rutas de transmisión.

Las redes se pueden diferenciar también por su alcance y su estructura:

- Alcance: redes locales (**LAN**) o redes de larga distancia (**WAN**)
- Estructura: **Red de infraestructura** o red ad-hoc

**Red de infraestructura**

Red con estructura central: todos los **Usuarios de la red** se comunican a través de un **Router** central.

### Red Ethernet

LAN alámbrica.

### Redireccionamiento de puertos

La puerta de enlace de Internet (p. ej., el router) transmite a este puerto paquetes de datos de **Internet** dirigidos a un **Puerto** determinado. De este modo, los servidores de una **LAN** pueden prestar servicios en Internet sin necesidad de una dirección IP pública.

### Registrador

El registrador administra las direcciones IP actuales de los **Usuarios de la red**. Al suscribirse en el proveedor de VoIP, su dirección IP actual se almacenará en el registrador. De este modo, también estará localizable en sus desplazamientos.

### ROM

Read Only Memory  
Memoria de sólo lectura.

### Router

Transmite paquetes de datos dentro de una red y entre varias redes por la ruta más rápida. Puede unir una **Red Ethernet** y una WLAN. Puede actuar de **Puerta de enlace** a Internet.

### RTP

Realtime Transport Protocol  
Estándar universal para la transmisión de datos de audio y vídeo. Con frecuencia se utiliza junto a UDP. Para ello, los paquetes RTP se incrustan en paquetes UDP.

## S

### Servidor

Ofrece un servicio a otros **Usuarios de la red** (**Cliente**). El concepto puede denominarse a un ordenador/PC o a una aplicación. Para dirigirse a un servidor, se necesita **Dirección IP/Nombre de dominio** y **Puerto**.

### Servidor proxy SIP

Dirección IP del servidor de puerta de enlace del proveedor de VoIP.

### SIP (Protocolo de inicio de sesión)

Protocolo de señalización independiente de la comunicación por voz. Se utiliza para el establecimiento y la finalización de la llamada. Además pueden definirse parámetros para la transmisión de voz.

### STUN

Simple Transversal of UDP over NAT  
Mecanismo de control NAT.

STUN es un protocolo de datos para teléfonos VoIP. STUN sustituye la dirección IP privada en los paquetes de datos del teléfono VoIP por la dirección pública de la red privada protegida. Para el control de la transmisión de datos es necesario, además, disponer de un servidor STUN en Internet. STUN no se puede utilizar con NAT simétricos.

Véase también: **ALG**, **Firewall**, **NAT**, **Proxy de salida**.

### Subred

Segmento de una **Red**.



## T

**Tarifa plana**

Clase de tarifa para una conexión a **Internet**. El proveedor de Internet factura mensualmente un importe fijo. No hay costes adicionales por duración ni por cantidad de conexiones.

**Tasa de transmisión**

Velocidad con la que se transmiten los datos en **WAN** o **LAN**. La tasa de datos se mide en unidades de datos por unidad de tiempo (Mbit/s).

**TCP**

Transmission Control Protocol

**Protocolo de transporte**. Protocolo de transmisión seguro: para la transmisión de datos establece, supervisa y finaliza una conexión entre el emisor y el receptor.

**TLS**

Transport Layer Security

Protocolo para la codificación de transmisiones de datos en Internet. TLS es un **Protocolo de transporte** superior.

## U

**UDP**

User Datagram Protocol

**Protocolo de transporte**. Al contrario que el **TCP**, **UDP** es un protocolo inseguro. UDP no establece ninguna conexión fija. Los paquetes de datos (denominados datagramas) se envían como transmisión. El destinatario es el único responsable de la recepción de los datos. El emisor no recibe ninguna notificación de la recepción.

**URI**

Uniform Resource Identifier

Secuencia de caracteres que sirve para identificar recursos (p.ej., el destinatario de correo electrónico, <http://gigaset.com>, ficheros).

En **Internet**, los URI se utilizan para denominar los recursos de forma homogénea. Los URI también se denominan dirección SIP.

Se pueden introducir como número en el teléfono. Marcando un URI es posible llamar a un usuario de Internet con equipamiento VoIP.

**URL**

Universal Resource Locator

Dirección unívoca global de un dominio en **Internet**.

Una URL es una subclase de **URI**. Las URL identifican un recurso por su ubicación (inglés: location) en **Internet**. El concepto se utiliza con frecuencia como sinónimo de URI (por razones históricas).

**Usuarios de la red**

Dispositivos y ordenadores que están conectados entre ellos mediante la red, p.ej., servidores, PC y teléfonos.

## Glosario

### V

#### VoIP

Voice over Internet Protocol

Las llamadas telefónicas ya no se establecen y se transmiten a través de la red telefónica, sino por **Internet** (u otras redes IP).

### W

#### WAN

Wide Area Network

Red de área amplia no limitada espacialmente (p. ej., **Internet**).

## Accesorios

### Terminales inalámbricos Gigaset

El Gigaset puede ampliarse hasta convertirse en una centralita inalámbrica:

#### Terminal inalámbrico Gigaset SL610H PRO

- ◆ Pantalla color TFT de 1,8"
- ◆ Teclado ergonómico con iluminación y bloqueo del teclado personalizables
- ◆ Conexión de auriculares mediante Bluetooth® o un conector de 2,5 mm
- ◆ Bluetooth® y mini USB
- ◆ Agenda de teléfonos para 500 contactos
- ◆ Listas de llamadas para llamadas recibidas, realizadas y perdidas
- ◆ Lista de rellamada, devolución de llamada automática
- ◆ Tiempo de llamadas/tiempo en espera de hasta 13 h/180 h
- ◆ Letras grandes para las listas de llamadas y la agenda de teléfonos
- ◆ Nueve teclas programables
- ◆ Práctica función de manos libres con 4 perfiles de manos libres personalizables
- ◆ Imagen del llamante (CLIP de imagen) y salvapantallas (reloj analógico y digital)
- ◆ Alarma por vibración, 23 tonos de llamada, tonos de llamada individuales para contactos VIP y llamadas internas
- ◆ ECO-DECT
- ◆ Calendario con agenda
- ◆ Silenciador en caso de llamadas "anónimas"

[www.gigaset.com/pro/gigasetSL610hpro](http://www.gigaset.com/pro/gigasetSL610hpro)



### Terminal inalámbrico Gigaset SL400

- ◆ Marco y teclado de metal
- ◆ Iluminación del teclado de alta calidad
- ◆ Pantalla en color TFT de 1,8"
- ◆ Bluetooth y mini USB
- ◆ Agenda de teléfonos para 500 contactos
- ◆ Tiempo de llamadas/tiempo en espera de hasta 14 h/230 h
- ◆ Letras grandes para las listas de llamadas y la agenda del teléfono
- ◆ Práctica función de manos libres con 4 perfiles de manos libres personalizables
- ◆ Imagen del llamante (CLIP de imagen), presentación de fotos y salvapantallas (reloj analógico y digital)
- ◆ Alarma de vibración, descarga de melodías
- ◆ ECO-DECT
- ◆ Calendario con agenda
- ◆ Modo nocturno con desconexión temporizada del tono de llamada
- ◆ Silenciador en caso de llamadas "anónimas"
- ◆ Vigilancia de habitación

[www.gigaset.com/gigaset-sl400](http://www.gigaset.com/gigaset-sl400)



### Terminal inalámbrico Gigaset S79H / S800 H / S810H

- ◆ Pantalla gráfica en color iluminada (65.000 colores)
- ◆ Teclado iluminado
- ◆ Manos libres
- ◆ Melodías de llamada polifónicas
- ◆ Agenda de teléfonos para aproximadamente 500 registros
- ◆ Imagen del llamante (CLIP de imagen)
- ◆ Interfaz de PC, por ejemplo, para administrar registros de la agenda de teléfonos, tonos de llamada y salvapantallas
- ◆ Bluetooth (sólo S800H y S810H)
- ◆ Conexión de auriculares
- ◆ Vigilancia de habitación

[www.gigaset.com/gigaset-s79h](http://www.gigaset.com/gigaset-s79h)

[www.gigaset.com/gigaset-s810h](http://www.gigaset.com/gigaset-s810h)



### Terminal inalámbrico Gigaset SL78H

- ◆ Pantalla gráfica en color iluminada (256.000 colores)
- ◆ Teclado iluminado
- ◆ Manos libres
- ◆ Melodías de llamada polifónicas
- ◆ Agenda de teléfonos para aproximadamente 500 registros
- ◆ Imagen del llamante (CLIP de imagen)
- ◆ Interfaz de PC, por ejemplo, para administrar registros de la agenda de teléfonos, tonos de llamada y salvapantallas
- ◆ Bluetooth
- ◆ Vigilancia de habitación

[www.gigaset.com/gigaset-sl78h](http://www.gigaset.com/gigaset-sl78h)



### Terminal inalámbrico Gigaset C610H

- ◆ El teléfono para toda la familia con vigilancia de habitación y recordatorio de cumpleaños
- ◆ Permite reconocer 6 grupos VIP según el tono de llamada
- ◆ Teclado de alta calidad con iluminación
- ◆ Pantalla en color TFT de 1,8"
- ◆ Agenda de teléfonos para 150 tarjetas de visita
- ◆ Tiempo de llamadas/tiempo en espera de hasta 12 h/180 h, baterías estándar
- ◆ Letras grandes para las listas de llamadas y la agenda de teléfonos
- ◆ Práctica función de manos libres
- ◆ Salvapantallas (reloj digital)
- ◆ ECO-DECT
- ◆ Despertador
- ◆ Modo nocturno con desconexión temporizada del tono de llamada
- ◆ Silenciador en caso de llamadas "anónimas"
- ◆ Vigilancia de habitación (Babyphone), llamada directa

[www.gigaset.com/gigaset-c610h](http://www.gigaset.com/gigaset-c610h)



## Accesorios

### Terminal inalámbrico Gigaset E49H

- ◆ Protegido contra golpes, polvo y salpicaduras
- ◆ Teclado iluminado resistente
- ◆ Pantalla en color
- ◆ Agenda de teléfonos para 150 registros
- ◆ Tiempo de llamadas/tiempo en espera de hasta 12 h/250 h, baterías estándar
- ◆ Práctica función de manos libres
- ◆ Salvapantallas
- ◆ ECO-DECT
- ◆ Despertador
- ◆ Vigilancia de habitación

[www.gigaset.com/gigasete49h](http://www.gigaset.com/gigasete49h)



### Repetidor Gigaset

Con el repetidor Gigaset es posible aumentar el alcance de recepción del terminal inalámbrico Gigaset con respecto a la estación base.

[www.gigaset.com/gigasetrepeater](http://www.gigaset.com/gigasetrepeater)



Puede solicitar todos los accesorios y baterías en comercios especializados.



Utilice únicamente accesorios originales. De este modo evitará daños personales y materiales, y se asegurará de cumplir con todas las disposiciones relevantes.

### Compatibilidad

Podrá encontrar información adicional sobre las funciones de los terminales inalámbricos en relación con los teléfonos base o las estaciones base Gigaset en la dirección:

[www.gigaset.com/compatibility](http://www.gigaset.com/compatibility)

## Instalación en la pared de la estación base

---

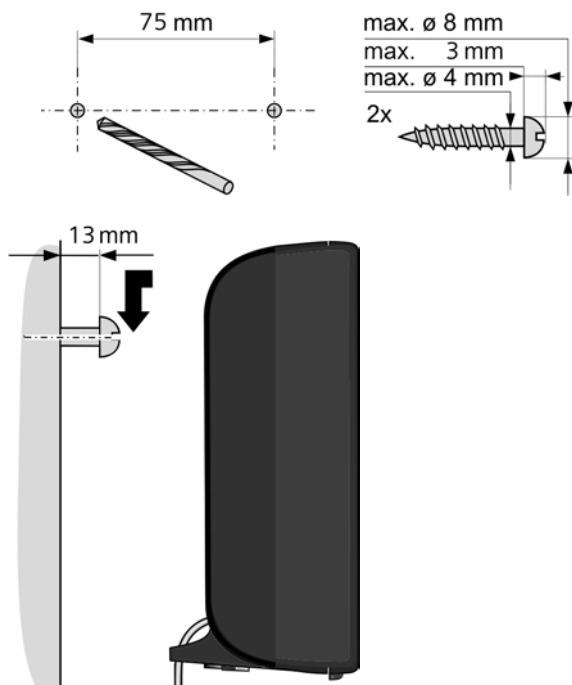

# Índice alfabético

<b>A</b>	
Abrir lista de correo entrante .....	57
Acceso a Internet (banda ancha).....	126
Acceso a Internet de banda ancha .....	126
Accesorios.....	139
Activar	
contestador automático de red.....	66
desvío de llamadas.....	43
supresión del número de llamada .....	42
Activar anexo B para G.729.....	104
ADSL.....	126
Agenda de teléfonos	
abrir .....	49
buscar registro.....	50
transferir al/del PC .....	110
Ajustar fecha.....	34, 78
Ajustar hora .....	34, 78
AKZ (indicador de central) .....	89
ALG.....	126
Alimentador enchufable .....	7
Alternar llamadas .....	47, 126
Amplificador de recepción, véase repetidor	
Application Layer Gateway (ALG) .....	126
Archivo de agenda de teléfonos	
contenido (formato vCard).....	111
Archivo vcf .....	110
Área de direcciones IP .....	126
Área de navegación .....	94
Área de trabajo .....	95
Asegurar ajustes del sistema .....	80
Asignar tecla.....	79
Asignar tecla numérica .....	79
Asistente de conexión	
iniciar (poner en funcionamiento) .....	19
Asistente de instalación.....	16
Asistente para una configuración	
inicial rápida.....	99
Asymmetric Digital Subscriber Line .....	126
Auriculares .....	126
Autenticación.....	126
Autorización.....	125
Ayuda.....	114
<b>B</b>	
Barra de menús .....	94
Botones .....	96
Buscar, terminal inalámbrico .....	73
<b>C</b>	
Calidad de servicio .....	135
Call Forwarding .....	126
Call Waiting.....	127
Cambiar	
nombre de un usuario interno .....	76
números internos .....	77
PIN del sistema .....	80
Cambiar el PIN del sistema.....	80
Cambiar nombre interno.....	76
Cambiar números internos.....	77
Cambiar PIN .....	80
Campos de entrada .....	95
Características técnicas .....	125
Centralita	
conectar el teléfono base .....	89
guardar prefijo.....	89
Centralita Gigaset T500/T300 PRO .....	16
Centro de Información (Info Center) .....	61
usar.....	63
CF .....	126
CLI, CLIP.....	38
Cliente .....	126
CNIP .....	38
Códec de banda ancha .....	103, 131
Códec de banda ancha G.722 .....	103
Códecs .....	126
Código de configuración automática .....	18
Códigos de estado (VoIP)	
tabla de los códigos .....	118
COLP.....	37, 127
COLR.....	37, 127
Comunicación	
finalizar .....	37
Comunicación externa	
llamada en espera.....	44
Concentrador.....	132
Conectar	
teléfono base a una centralita .....	89
Conectar el PC con el	
configurador Web .....	90
Conexión	
con configurador Web.....	91
Conexiones de banda ancha .....	41
Conferencia .....	47
Conferencia (interna) .....	75



Conferencia con tres interlocutores . . . . . 47

Configuración automática . . . . . 17

Configuración de fábrica . . . . . 112

Configuración IP . . . . . 81

Configurador Web

- conectar con el PC . . . . . 90
- finalizar sesión . . . . . 93
- menú . . . . . 98
- señalización DTMF para VoIP . . . . . 107

Configurar

- guía telefónica en línea . . . . . 109

Configurar el sistema . . . . . 78

Conformidad . . . . . 124

Connected Line Identification

- Presentation/Restriction . . . . . 37, 127

Consulta . . . . . 46, 127

Consulta (interna) . . . . . 75

Consultar la información de servicio . . . 121

Consumo de corriente

- (teléfono base) . . . . . 125

Consumo de energía eléctrica,

- véase Consumo de corriente

Contenido de la caja . . . . . 8

Contestador automático

- establecer marcación rápida . . . . . 66

Contestador automático de red . . . . . 66

- activar/desactivar . . . . . 66
- establecer marcación rápida . . . . . 66
- introducir el número . . . . . 66
- lista . . . . . 68
- realizar una llamada . . . . . 67, 68

Control de costes telefónicos . . . . . 55

Controles de costes . . . . . 55

Correo electrónico

- borrar . . . . . 60
- configuración . . . . . 109
- mensajes al establecer

  - una conexión . . . . . 58

- notificación . . . . . 56
- ver la dirección del remitente . . . . . 60

Costes de llamada, v. costes

Cuenta VoIP

- configurar con el asistente . . . . . 99

CW . . . . . 127

**D**

Dar de baja (terminal inalámbrico) . . . . . 72

Datos de usuario de VoIP

- introducir (asistente de conexión) . . . . 23

Demilitarized Zone . . . . . 129

Desactivar

- contestador automático de red . . . . . 66
- desvío de llamadas . . . . . 43
- supresión del número de llamada . . . . 42

Desvío de llamadas . . . . . 43, 127

Devolución de llamada

- si no contesta . . . . . 127
- si ocupado . . . . . 128

DHCP . . . . . 128, 130

Differentiated Service Code Point . . . . 129

Digital Subscriber Line . . . . . 129

Digital Subscriber Line

- Access Multiplexer . . . . . 130

Dirección del remitente

- (correo electrónico) . . . . . 60

Dirección IP . . . . . 128

- asignar . . . . . 81
- asignar automáticamente . . . . . 81
- dinámica . . . . . 128
- estática . . . . . 128
- fija . . . . . 128
- global . . . . . 128
- local . . . . . 129
- marcar . . . . . 37
- privada . . . . . 129
- pública . . . . . 129

Dirección IP dinámica . . . . . 128

Dirección IP estática . . . . . 128

Dirección IP fija . . . . . 128

Dirección IP global . . . . . 128

Dirección IP local . . . . . 129

Dirección IP privada . . . . . 129

Dirección IP pública . . . . . 129

Dirección MAC . . . . . 129

- consultar . . . . . 88

Dirección SIP . . . . . 129

DMZ . . . . . 129

DNS . . . . . 129

DNS dinámico . . . . . 130

Domain Name System . . . . . 129

DSCP . . . . . 129

DSL . . . . . 129

DSLAM . . . . . 130

Dúplex completo . . . . . 130

## Índice alfabético

Duración de la llamada .....	36
Dynamic Host Configuration Protocol .....	128
DynDNS .....	130

## E

ECO DECT .....	69
ECT .....	48
activar/desactivar .....	45
Eliminación de residuos .....	122
Enrutamiento .....	130
Entrada de caracteres árabes .....	95
Entrada de caracteres cirílicos .....	95
Entrada de caracteres cirílicos y árabes .....	95
Equipos médicos .....	7
Error de certificado .....	17, 56
Estructura de las páginas Web .....	93
Explicit Call Transfer .....	130

## F

Finalizar comunicación .....	37
Finalizar sesión en el configurador Web .....	93
Firewall .....	130
Firmware .....	131
actualizaciones .....	8
consultar versión .....	121
iniciar actualización .....	85
Formato vCard .....	111
Fragmentación de paquetes de datos .....	131
Funcionamiento (poner en servicio el teléfono) .....	8

## G

G.711 $\mu$ law .....	104
G.711 a law .....	104
G.722 .....	41, 103
G.726 .....	104
G.729 .....	104
Generación de la dirección IP .....	128
Gigaset HDSP, véase HDSP	
Global System for Mobile Communication .....	131
GSM .....	131
Guardar (prefijo) .....	89
Guía telefónica en línea seleccionar .....	109

## H

HDSP .....	41, 103
High Definition Sound Performance, véase HDSP	

## I

ID de usuario .....	132
Identificación de usuario .....	132
IEEE .....	132
Imagen CLIP .....	39
Indicación	
duración y coste de la llamada .....	55
nombre (CNIP) .....	38
nombre de la guía telefónica en línea .....	39
número (CLI/CLIP) .....	38
Indicación de llamada	
nombre de la guía telefónica en línea .....	39
Indicación de los números de teléfono, notas .....	40
Instalar el teléfono base .....	9, 10
Institute of Electrical and Electronics Engineers .....	132
Interna	
conferencia .....	75
consultar .....	75
Internas	
realizar llamadas .....	74
Internet .....	132
Introducir datos de usuario (VoIP) con el terminal inalámbrico .....	23
IP .....	132

## L

LAN .....	132
Leer asunto (correo electrónico) .....	59, 60
Lista	
contestador automático de red .....	68
notificaciones de correo electrónico ..	57
Lista de correo electrónico .....	57
Lista de entrada	
abrir (correo electrónico) .....	57
Lista de mensajes	
contestador automático de red .....	68
correo electrónico .....	57
Listas .....	95

Llamada  
 devolver ..... 48  
 interna ..... 74  
 responder ..... 38  
 transferir (conectar) ..... 48, 74  
 Llamada colectiva ..... 74  
 Llamada en espera ..... 132  
 aceptar/rechazar ..... 45  
 activar/desactivar ..... 44  
 comunicación externa ..... 44  
 llamada interna ..... 75  
 Llamada interna ..... 74  
 llamada en espera ..... 75  
 Local Area Network ..... 132

**M**

Mantenimiento del teléfono ..... 114, 123  
 Marcación por bloques ..... 132  
 Marcación rápida ..... 66  
 Marcar  
 dirección IP ..... 37  
 Máscara de subred ..... 133  
 establecer ..... 82  
 Maximum Receive Unit ..... 133  
 Maximum Transmission Unit ..... 133  
 Mbps ..... 133  
 Media Access Control ..... 129  
 Medio ambiente ..... 124  
 Melodía de espera ..... 81, 133  
 Mensaje  
 borrar (correo electrónico) ..... 60  
 escuchar (contestador  
 automático de red) ..... 68  
 Mensajes de estado de VoIP  
 tabla de códigos de estado ..... 118  
 Menú  
 visión general del  
 configurador Web ..... 98  
 Million Bits per Second ..... 133  
 Modo Eco ..... 69  
 Modo Eco+ ..... 69  
 MRU ..... 133  
 MTU ..... 133  
 Music on hold ..... 133

**N**

NAT ..... 133  
 simétrico ..... 133  
 NAT simétrico ..... 133  
 Network Address Translation ..... 133  
 Nombre  
 de la persona que llama de la  
 guía telefónica en línea ..... 39  
 de un terminal inalámbrico ..... 76  
 del abonado llamante (CNIP),  
 mostrar ..... 38  
 mostrado (VoIP) ..... 133  
 Nombre de dominio ..... 133  
 Nombre mostrado (VoIP) ..... 133  
 Nombres de los terminales  
 inalámbricos, cambiar ..... 104  
 Notificación  
 entrada de correo electrónico ..... 56  
 Número  
 del abonado llamante (CLIP),  
 mostrar ..... 38  
 introducir el contestador  
 automático de red ..... 66  
 Número de identificación personal ..... 134  
 Número de puerto ..... 133  
 Número receptor  
 visualización en terminal  
 inalámbrico ..... 39

**O**

Opciones ..... 95  
 Opciones alternativas ..... 95  
 Opciones de selección ..... 95

**P**

Página Web, estructura ..... 93  
 Paging ..... 73, 134  
 Paquetes de datos, fragmentación ..... 131  
 Parte meteorológico, en la  
 pantalla en estado de reposo ..... 65  
 PIN ..... 134  
 PoE (Power over Ethernet) ..... 10  
 Prefijo  
 en una centralita ..... 89  
 establecer el prefijo propio ..... 81  
 Preguntas y respuestas ..... 114  
 Preparación para la marcación ..... 134  
 Protocolo ..... 134  
 Protocolo de Internet ..... 132  
 Protocolo de transporte ..... 134

## Índice alfabético

Proveedor de Internet .....	134
Proveedor de puerta de enlace .....	134
Proveedor de SIP .....	134
Proveedor de VoIP .....	134
descargar datos .....	22
seleccionar .....	22
Proxy .....	135
Proxy de salida .....	134
Proxy HTTP .....	134
Puerta de enlace .....	135
Puerto .....	135
Puerto RTP .....	135
Puerto SIP .....	135
Puerto SIP local .....	135
Puertos de comunicación locales .....	108
<b>Q</b>	
Quality of Service .....	135
<b>R</b>	
RAM .....	135
Random Access Memory .....	135
Read Only Memory .....	136
Realizar llamadas	
externas .....	35
internas .....	74
responder a una llamada .....	38
Realizar llamadas anónimas .....	42
Realizar una llamada	
anónima .....	42
desde el directorio de empresas .....	52
desde la guía telefónica en línea .....	52
interna .....	74
introducir dirección IP .....	37
Red .....	135
ethernet .....	136
Red de infraestructura .....	135
Red Ethernet .....	136
Redireccionamiento de puertos .....	136
Registrador .....	136
Registrar	
en el configurador Web .....	92
Registrar (terminal inalámbrico) .....	71
Reiniciar .....	112
Repetidor .....	86
Responder a una llamada .....	38
RFC 2833 (señalización DTMF) .....	107
ROM .....	136
Router .....	136
RTP .....	136

## S

Señalización DTMF para VoIP .....	107
Servicio de atención al cliente .....	114
Servicios	
guía telefónica en línea .....	109
Servicios de red .....	42
Servidor .....	136
Servidor DNS	
preferido .....	82
Servidor DNS preferido .....	82
Servidor proxy .....	135
Servidor proxy SIP .....	136
Silencio, suprimir .....	104
Simple Transversal of UDP over NAT ...	136
SIP .....	136
Solución de errores .....	114
correo electrónico .....	58
general .....	114
STUN .....	136
Subred .....	136
Supresión de pausas	
de conversación .....	104
Supresión del número de llamada .....	42
Suprimir	
pausas de conversación (VoIP) .....	104
visualización del número	
de teléfono .....	42
Suprimir la visualización del número ...	42
Suprimir la visualización del número	
de teléfono .....	42

## T

Tarifa plana .....	137
Tasa de transmisión .....	137
TCP .....	137
Tecla "1" (marcación rápida)	
asignar .....	66
Tecla de mensajes .....	56
Tecla de señalización,	
funcionamiento para VoIP .....	108
Teclas de pantalla	
asignar .....	79
Teléfono	
configurar .....	78
puesta en servicio .....	8

Teléfono base  
 actualizar firmware ..... 85  
 conectar a una centralita ..... 89  
 configurar ..... 78  
 consumo de corriente ..... 125  
 instalar ..... 9, 10  
 PIN del sistema ..... 80  
 restablecer al estado de suministro ... 87

Terminal inalámbrico  
 buscar ..... 73  
 cambiar el número interno ..... 77  
 cambiar nombres ..... 76, 104  
 configurar ..... 78  
 dar de baja ..... 71, 72  
 paging ..... 73  
 registrar ..... 71  
 transferir llamada ..... 74

TLS ..... 137

Transferencia de la agenda  
 del teléfono ..... 110

Transferir registros de la libreta de  
 direcciones del PC a la agenda  
 de teléfono ..... 110

Transmisión de números de teléfono ... 38

Transmission Control Protocol ..... 137

Transport Layer Security ..... 137

**U**

UDP ..... 137

Uniform Resource Identifier ..... 137

Universal Resource Locator ..... 137

URI ..... 137

URL ..... 137

User Datagram Protocol ..... 137

**V**

Visualización MWI ..... 56, 109

Voice over Internet Protocol ..... 138

VoIP ..... 138  
 cargar datos de proveedor ..... 22  
 códigos de estado (tabla) ..... 118  
 configurar cuenta  
 (por primera vez) ..... 23  
 mostrar número del receptor  
 de la llamada ..... 37

Volumen de suministro ..... 8

**W**

WAN ..... 138

Wide Area Network ..... 138

**Issued by**

Gigaset Communications GmbH  
Frankenstraße 2a, D-46395 Bocholt

© Gigaset Communications GmbH 2012

All rights reserved. Subject to availability.  
Rights of modification reserved.

[www.gigaset.com](http://www.gigaset.com)

A31008-M2217-R101-4-7819