

Gigaset

DE310 IP PRO

Version 02.00.00

Gigasetpro

INSPIRING CONVERSATION.*
*POUR DES CONVERSATIONS INSPIRÉES.

Gigaset DE310 IP PRO – Plus qu'un simple téléphone

Votre Gigaset DE310 IP PRO est un téléphone IP destiné à une utilisation professionnelle.

◆ **Mise en service facile**

Utilisez la configuration automatique de votre installation Gigaset ou bien les paramètres par défaut de quelque 200 opérateurs VoIP préconfigurés.

◆ **Interfaces utilisateurs Web de téléphonie et de configuration**

Utiliser et configurer facilement votre téléphone depuis votre PC.

◆ **High Definition Sound Performance - HDSP**

Une qualité de son exceptionnelle pour vos appels téléphoniques.

◆ **Fonctions téléphoniques destinées à une utilisation professionnelle**

Utiliser les fonctions de renvoi d'appel, de conférence téléphonique, de rappel automatique, de refus d'appels, ainsi que la fonction « Ne pas déranger » (DND).

◆ **Divers répertoires téléphoniques**

Gérer votre répertoire personnalisé contenant jusqu'à 200 entrées. Utiliser un répertoire LDAP en ligne ou des répertoires en ligne sur Internet.

◆ **Raccordement sur un autocommutateur Gigaset T500 PRO ou Gigaset T300 PRO**

Raccordez votre téléphone à un autocommutateur Gigaset et utilisez par ex. une ligne commune avec des collègues, la gestion centrale de votre journal d'appels ou de vos renvois d'appels

◆ **Connexion au réseau**

Relier votre téléphone à votre réseau local via Ethernet. Utiliser votre téléphone comme Switch Ethernet 100 Mbits pour raccorder un PC.

◆ **Téléphonie et respect de l'environnement**

Réduire la pollution de l'environnement grâce au bloc secteur basse consommation.

◆ **Paramètres personnalisés**

Télécharger vos propres sonneries.

Vous trouverez de plus amples informations sur votre téléphone sur le site



www.gigaset.com/pro/gigasetDE310ippro

Nous espérons que votre nouveau téléphone vous satisfera pleinement !

Présentation du téléphone

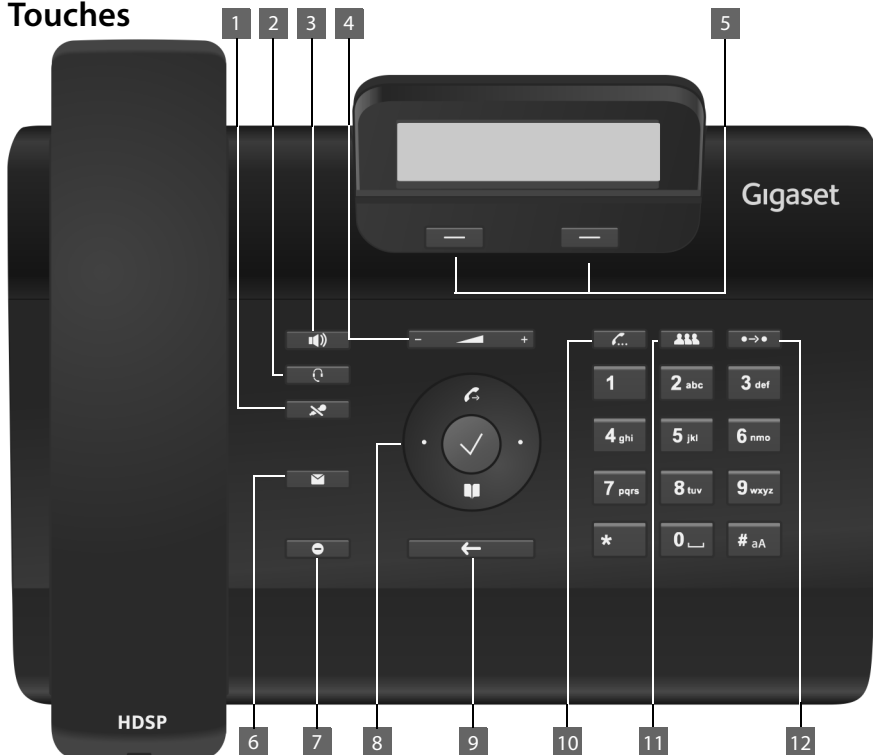
Touches









- | | | | |
|---|-----------------------------|--|--|
| 1 | Touche Mute | Désactiver/activer le microphone (mode secret) | → p. 33 |
| 2 | Touche Micro-casque | Communication via le micro-casque | → p. 31 |
| 3 | Touche Mains-libres | Activer/désactiver le haut-parleur | → p. 33 |
| 4 | Touche Volume | En fonction de l'état de fonctionnement : régler le volume du haut-parleur, du combiné, du micro-casque ou de la sonnerie | → p. 32 |
| 5 | Touches écran | Activer les fonctions écran | → p. 21 |
| 6 | Centre de messages | Afficher le journal des appels et la liste des messages | → p. 54 |
| 7 | Touche Ss sonnerie | Ne pas déranger (DND) | → p. 33 |
| 8 | Touche de navigation | Parcourir les listes et les entrées. En mode veille :
 Ouvrir la liste des numéros bis
 Confirmer ou lancer une action, sélectionner une entrée
 Ouvrir le répertoire téléphonique | → p. 23
→ p. 41
→ p. 23
→ p. 45 |
| 9 | Touche Fin/Retour | Mettre fin/refuser la communication ; annuler la fonction ; retourner au menu précédent (appui court) ; retourner en mode veille (appui long) | → p. 24 |

Présentation du téléphone

- 10 **Touche de double appel** Activer/arrêter le double appel, mettre en attente un correspondant → **p. 36**
- 11 **Touche de conférence** Activer la conférence → **p. 36**
- 12 **Touche de transfert** Transférer une communication à d'autres correspondants → **p. 37**

Voyants (LED)

-  Clignote Appel entrant. → **p. 31**
-  Allumé La communication est effectuée sur haut-parleur (Mains-Libres). → **p. 33**
-  Allumé La communication est effectuée via un micro-casque. → **p. 31**
-  Allumé Le microphone est désactivé (Mute). → **p. 33**
-  Clignote Nouveau message sur le centre de Messages. → **p. 54**
-  Allumé La fonction « Ne pas déranger » est activée. → **p. 33**

Ecran

Icônes à l'écran (→ ci-dessous)

Numéro personnel / nom

Appels manqués (→ **p. 41**)



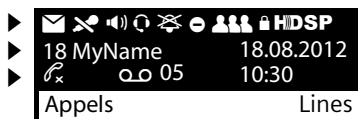







Nouveaux messages (→ **p. 52**)



- ◀ Date
- ◀ Heure
- ◀ Fonctions écran (→ **p. 21**)

Définir le format de date et d'heure via le configurateur Web (→ **p. 109**).

Icônes à l'écran

-  Nouveau message sur le centre de Messages. → **p. 54**
-  Microphone désactivé. → **p. 33**
-  La communication est effectuée sur haut-parleur (Mains-Libres). Clignote lors des appels entrants. → **p. 28**
-  Micro-casque branché. → **p. 17**
-  Sonnerie désactivée. → **p. 57**
-  La fonction « Ne pas déranger » est activée. → **p. 33**
-  Téléphone en mode Conférence. → **p. 36**
-  Connexion sécurisée. → **p. 32**
- HDSP** Connexion de qualité HDSP. → **p. 32**
-  Nouveaux messages sur la messagerie externe. Leur nombre est affiché à droite. → **p. 52**
-  Appels manqués disponibles. → **p. 41**

Suivant la fonction, il peut y avoir d'autres symboles. Ils sont affichés avec la description correspondante.

Sommaire

Gigaset DE310 IP PRO – Plus qu'un simple téléphone	2
Présentation du téléphone	3
Touches	3
Voyants (LED)	4
Ecran	4
Consignes de sécurité	7
Scénarios d'application	8
Premières étapes	10
Contrôle du contenu de l'emballage	10
Installation et raccordement de l'appareil	11
Montage mural	16
Raccordement du micro-casque	17
Mise en service de l'appareil (première mise en service)	17
Suite de la procédure	20
Utilisation du téléphone	21
Utilisation via le clavier et le menu à l'écran	21
Arborescence	26
Utilisation sur PC	27
Utilisation du téléphone	28
Appels	28
Appels entrants	31
Fin de la communication	32
Fonctions pendant un appel téléphonique	32
Communication avec plusieurs correspondants	35
Configuration du renvoi d'appel	38
Utilisation du journal des appels	41
Visualisation des entrées	41
Sélection d'un numéro dans une liste	43
Transfert d'une entrée depuis le journal des appels vers le répertoire	44
Suppression d'une entrée ou d'une liste	44
Utilisation des répertoires	45
Répertoire local	45
Répertoire en ligne (LDAP)	48
Répertoires en ligne	49
Gestion des messages	52
Messages vocaux sur la messagerie externe	52
Accès aux messages via le centre de messages	54
Commande d'interphone	55







Sommaire

Configuration de base	56
Configuration de la date et de l'heure	56
Réglage de la sonnerie	57
Activation/désactivation des tonalités d'avertissement	59
Suppression d'une sonnerie ou attribution d'un nouveau nom	59
Réglages de l'écran	60
Réglage du contraste	61
Réglage de la langue	61
Réinitialisation de l'appareil en configuration usine	61
Afficher les informations relatives à l'appareil	62
Paramètres du réseau local	63
Paramètres LAN	64
Configurateur Web – Configuration du téléphone sur un PC	70
Lancement du configurateur Web	70
Arborescence du configurateur Web	71
Exécution de l'assistant de configuration	73
Configuration du téléphone depuis le configurateur Web	79
Réseau et raccordements	79
Téléphonie	90
Messages	101
Services supplémentaires	102
Touches de fonction	108
Paramètres système	108
Consultation de l'état du téléphone	118
Service clientèle (Customer Care)	120
Questions-réponses	120
Environnement	121
Annexe	122
Entretien	122
Contact avec des liquides	122
Homologation	122
Gigaset QuickSync – Fonctions supplémentaires via une interface PC	123
Raccourcis clavier pour les fonctions du système téléphonique	123
Caractéristiques techniques	125
Logiciel Open Source	126
Généralités	126
Avis relatif à la licence et aux droits d'auteur	126
Terme de la licence	126
Glossaire	132
Index	146

Consignes de sécurité

Attention

Lisez les consignes de sécurité et le mode d'emploi avant d'utiliser l'appareil.

	Utiliser uniquement le bloc secteur indiqué sur les appareils.
	<p>Le combiné peut perturber le fonctionnement de certains équipements médicaux. Tenir compte à cet égard des conditions techniques environnantes, par exemple, dans un cabinet médical.</p> <p>Si vous utilisez des appareils médicaux (par exemple, un stimulateur cardiaque), veuillez vous renseigner auprès du fabricant de l'appareil. On vous indiquera dans quelle mesure les appareils correspondants sont sensibles aux énergies externes à haute fréquence (pour des informations sur votre produit Gigaset, voir « Données techniques »).</p>
	Ne pas installer le téléphone dans une salle de bain ou de douche. Il n'est pas étanche aux projections d'eau.
	Les appareils ne sont pas étanches aux projections d'eau. Ils ne doivent donc pas être placés dans des pièces humides telles qu'une salle de bain ou de douche.
	En cas de cession du Gigaset à un tiers, toujours joindre le mode d'emploi.
	Débrancher les appareils défectueux ou les faire réparer par le service compétent. Ils peuvent perturber le fonctionnement d'autres appareils électriques.

Remarque

Le câble Ethernet fourni est prévu pour le raccordement d'un ordinateur. Le raccordement du téléphone au réseau local ne doit être effectué qu'à l'aide de câbles blindés.

Scénarios d'application

Utilisation d'un système téléphonique et d'une structure de serveurs à proximité de votre société

Si vous utilisez votre Gigaset DE310 IP PRO dans un réseau de société équipé d'une infrastructure téléphonique, votre téléphone utilise les fonctions et données du système téléphonique et des serveurs.

Dans ce scénario, les comptes VoIP et la plupart des paramètres sont configurés de manière centralisée au niveau du système téléphonique.

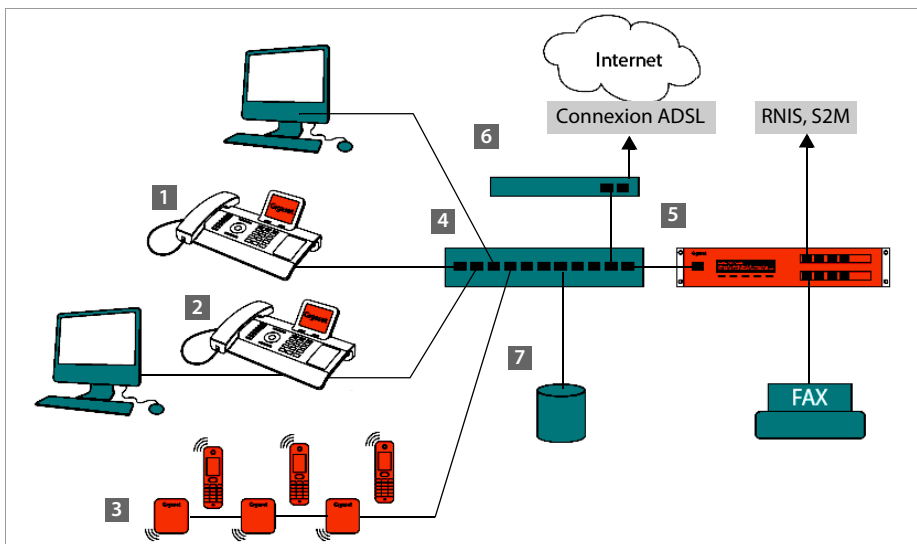

- 1** Téléphone IP Gigaset
- 2** Téléphone IP Gigaset avec switch intégré (Gigaset DE310 IP PRO).
Raccorder directement votre PC au téléphone pour ainsi disposer d'une liaison LAN supplémentaire dans votre réseau.
- 3** Base DECT IP pour une connexion avec des combinés DECT
- 4** Switch Ethernet
Assure la qualité de service (Quality of Service - QoS), 100 Mbits ou le Gigabit Ethernet et PoE (Power over Ethernet).
- 5** Système téléphonique (p. ex. Gigaset T500 PRO)
Assure la téléphonie par Internet et RNIS (connexion de base ou connexion multiplexe principale). Des appareils analogiques peuvent également être raccordés. Raccordé au réseau via Ethernet.
- 6** Passerelle pour l'accès à Internet des appareils connectés. Routage des communications VoIP depuis le système téléphonique vers Internet.

- 7 Les serveurs de données, d'e-mails et de groupe de travail ou systèmes NAS peuvent être intégrés sans fil ni câble à l'architecture du système téléphonique, p. ex.
- Organiser des invitations à des conférences via le système téléphonique
 - Sauvegarde du système téléphonique sur le serveur ou du type de système via le réseau
 - Gestion centralisée de répertoires en ligne

Fonctionnement dans un environnement simple, dépourvu de système téléphonique

Vous pouvez également utiliser votre Gigaset DE310 IP PRO sans système téléphonique.

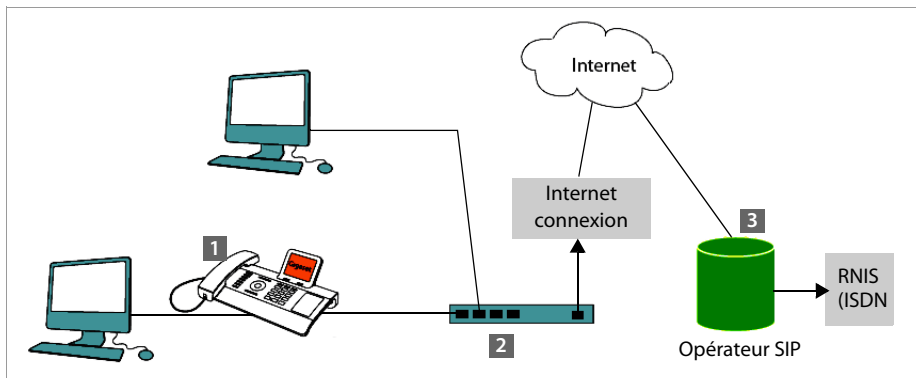

- 1 Téléphone IP Gigaset avec switch intégré (Gigaset DE310 IP PRO). Raccorder directement votre PC au téléphone pour ainsi disposer d'une liaison LAN supplémentaire dans votre réseau.
- 2 Passerelle pour l'accès à Internet des appareils connectés. Routage des communications VoIP depuis le téléphone vers Internet.
- 3 Opérateur SIP, transmet lors de communications téléphoniques par Internet et relie au réseau téléphonique classique.

Dans ce scénario, vous devez **configurer vous-même** les comptes VoIP de votre téléphone. Vous pouvez configurer jusqu'à 2 comptes VoIP sur votre téléphone.

Premières étapes

Contrôle du contenu de l'emballage



Téléphone Gigaset DE310 IP PRO



Combiné avec cordon de raccordement au téléphone



Câble Ethernet pour le raccordement d'un ordinateur à la deuxième prise LAN du téléphone

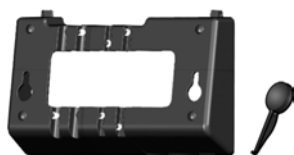

Support mural
et

Outil pour la fixation du combiné lors d'un montage mural.

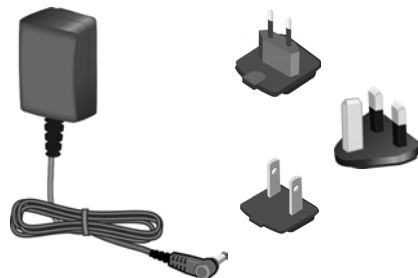

Option :

Bloc secteur pour le raccordement du téléphone au réseau électrique (si nécessaire) avec trois blocs secteurs différents (Europe, Grande-Bretagne, Etats-Unis)

L'appareil est alimenté en courant via le protocole PoE s'il est connecté à un switch compatible PoE (→ [p. 15](#)).

Mise à jour du micrologiciel

Lorsque des fonctions nouvelles ou améliorées sont disponibles pour votre Gigaset, des mises à jour du micrologiciel peuvent être téléchargées sur votre téléphone (p. 116). En cas de modification du mode d'utilisation de votre téléphone, vous trouverez le mode d'emploi mis à jour ou complété sur Internet à l'adresse suivante : www.gigaset.com/pro. Sélectionnez ici le produit pour ouvrir la page correspondant à votre téléphone. Vous y trouverez un lien vers les modes d'emploi.

Pour déterminer la version du micrologiciel actuellement chargée sur votre téléphone, consulter le présent document à la p. 118.

Installation et raccordement de l'appareil

Le téléphone est prévu pour fonctionner dans des locaux fermés et secs, dans une plage de températures comprises entre ± 0 °C et +45 °C.

- ▶ Installer le téléphone dans un endroit central de manière à faciliter sa connexion au réseau local.

Attention

- ◆ Ne jamais exposer le Gigaset DE310 IP PRO aux facteurs extérieurs suivants : source de chaleur, rayonnement direct du soleil ou au voisinage immédiat d'autres appareils électriques.
 - ◆ Protéger votre Gigaset contre l'humidité, la poussière, les vapeurs et liquides corrosifs.
-

Remarque

Vous pouvez également fixer votre Gigaset DE310 IP PRO au mur (→ p. 16).

Raccordement du combiné

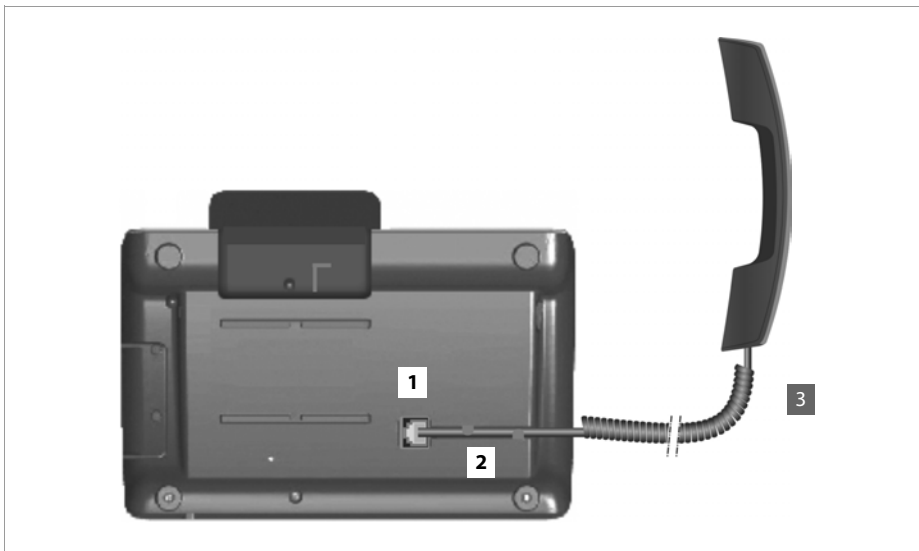

- 1** Insérer le connecteur qui se trouve à l'extrémité longue du cordon non spiralée dans la prise se trouvant sur le dessous du téléphone.
- 2** Poser la partie non spiralée du câble dans la rainure prévue à cet effet.
- 3** Brancher l'autre connecteur du cordon de raccordement sur la prise du combiné.

Raccordement du câble réseau

Pour pouvoir effectuer un appel VoIP, votre téléphone doit avoir accès à Internet. Cette connexion s'effectue au niveau du réseau local via une passerelle.

Etablir une connexion entre votre téléphone et le réseau local de la passerelle. Un aperçu des différentes possibilités qu'offre ce téléphone est disponible au paragraphe **Scénarios d'application** à la p. 8.

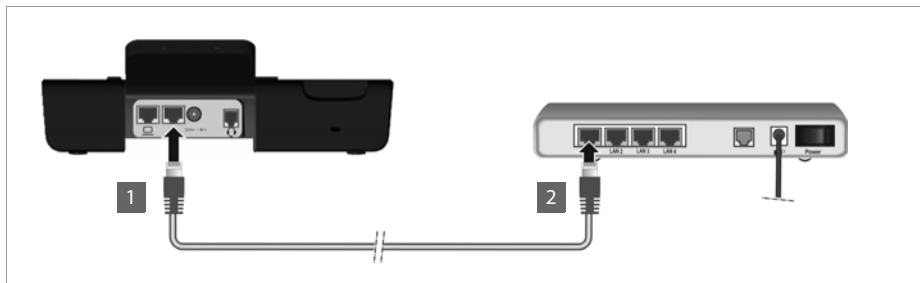

- 1 Brancher une extrémité du câble Ethernet fourni à la prise LAN droite située à l'arrière du téléphone.
- 2 Insérer le deuxième connecteur du câble Ethernet dans une prise LAN sur le switch Ethernet de votre réseau ou directement au niveau du routeur.



Le raccordement ne doit être effectué qu'à l'aide d'un câble blindé.

Attention

Si vous raccordez votre Gigaset DE310 IP PRO à un switch Ethernet compatible PoE (classe PoE IEEE802.3af), l'appareil sera alimenté en courant via le réseau PoE (Power over Ethernet). Le réseau PoE ne doit pas dépasser les limites de l'entreprise.

Raccordement du PC

Un switch à 2 ports est intégré au téléphone. Vous pouvez ainsi connecter votre PC au réseau local via le téléphone sans avoir à affecter de prises supplémentaires au niveau du switch ou du routeur.

Ce raccordement doit être effectué à l'aide du câble Ethernet fourni. Ne pas utiliser ce câble pour raccorder le téléphone au réseau local (→ p. 13).

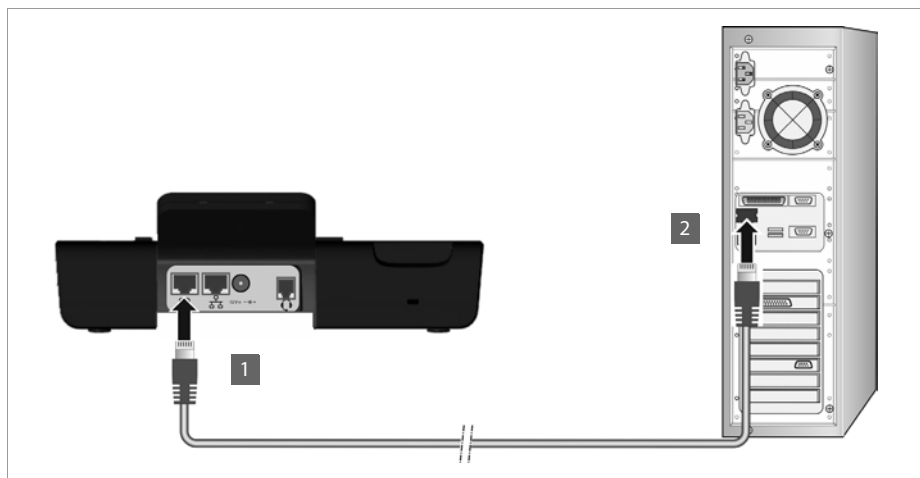

- 1 Brancher une extrémité du câble Ethernet fourni à la prise LAN gauche située à l'arrière du téléphone.
- 2 Brancher l'autre extrémité du câble Ethernet à une prise LAN du PC.



Remarque

Vous pouvez utiliser et configurer votre Gigaset DE310 IP PRO sur ce PC ou sur tout autre PC inclus dans le réseau local. Reportez-vous à ce sujet au chapitre **Configurateur Web – Configuration du téléphone sur un PC**, → p. 70.

Branchement de l'appareil sur le secteur (si nécessaire)

Votre Gigaset DE310 IP PRO est suffisamment alimenté en courant grâce au PoE (Power over Ethernet) et ne doit pas être connecté au secteur. **Condition** : l'appareil est raccordé à un switch Ethernet compatible PoE (classe PoE IEEE802.3af) (→ p. 13).

Un bloc secteur équipé de trois prises différentes pour l'Europe, la Grande-Bretagne et les Etats-Unis est fourni pour vous permettre de raccorder au besoin votre appareil au secteur. Brancher tout d'abord le bloc secteur correspondant à l'appareil.

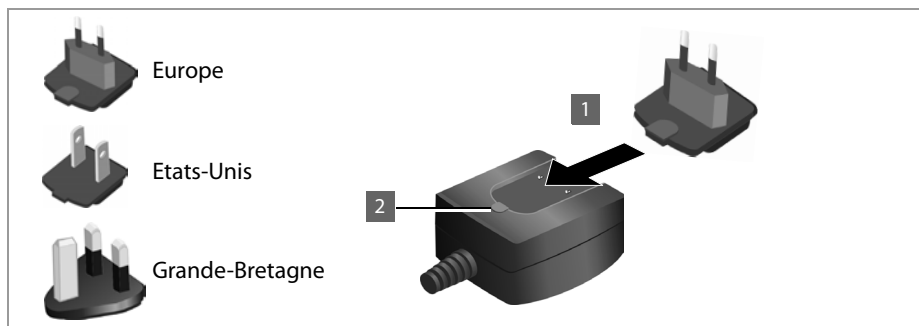

- 1 Pousser le module de connecteur dans la fente située sur le dessous du bloc secteur jusqu'à ce qu'il s'enclenche.
- 2 Pour débrancher le module, appuyer sur le bouton portant la mention **Push (Pousser)** et retirer le module du bloc secteur.

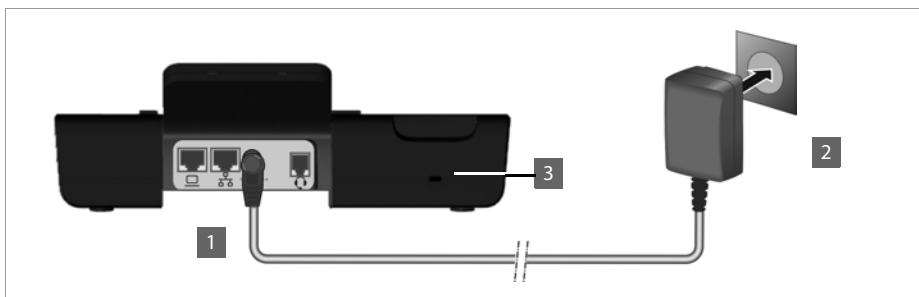

- 1 Brancher le bloc secteur dans la prise située à l'arrière du téléphone.
- 2 Brancher **ensuite** le bloc-secteur dans la prise électrique.

12V \equiv $\text{---} \oplus$

Attention

Utiliser exclusivement le bloc secteur **fourni**.

Remarque

Vous pouvez protéger votre appareil contre le vol en l'équipant d'un verrou Kensington. La boucle correspondante se trouve à l'arrière de l'appareil (3).

Montage mural

Le Gigaset DE310 IP PRO se fixe également au mur. Un support mural est fourni.

- ▶ Détacher le câble du téléphone avant de procéder au montage mural.

1

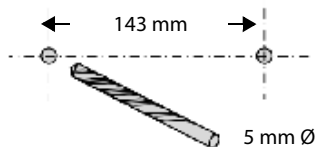

- ▶ Percer deux trous et enfoncer les chevilles. Vous pouvez utiliser le support mural comme gabarit de perçage.

2

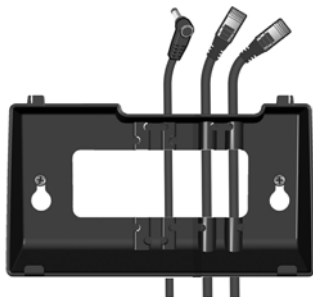

- ▶ Introduire le câble dans les rainures au dos du support mural et visser ce dernier au mur.

3



- ▶ Retirer la fixation du combiné de son logement à l'aide de l'outil fourni et la replacer de nouveau de façon à ce que la barre soit dirigée vers le haut.

4



- ▶ Fixer le téléphone sur le support mural en insérant tout d'abord sa partie inférieure dans les crochets, puis en l'inclinant vers l'arrière contre le mur et en exerçant une pression vers le bas.
- ▶ Reconnecter le câble.

Raccordement du micro-casque

Vous pouvez brancher un micro-casque à votre Gigaset DE310 IP PRO via le connecteur RJ9.

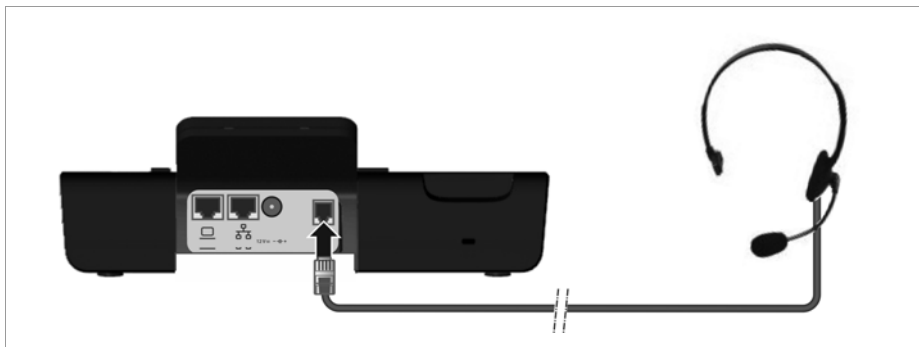

- ▶ Raccorder le câble du micro-casque au connecteur RJ9 du téléphone.



Mise en service de l'appareil (première mise en service)

Après avoir raccordé votre appareil au secteur, il démarre **automatiquement**.

Tenir compte du fait que l'appareil est équipé du protocole PoE (Power over Ethernet). Ceci signifie qu'il est déjà alimenté en courant s'il est relié à un switch Ethernet compatible PoE.

La première mise en service lance automatiquement l'assistant d'installation qui vous guide dans les étapes importantes de l'installation.

Procéder au paramétrage de la langue et du fuseau horaire



- ▶ Sélectionner la langue souhaitée à l'aide de la touche de navigation. Pour ce faire, appuyer en haut ou en bas de la touche de navigation (⌂).
- Pour plus d'informations sur la touche de navigation, voir → [p. 23](#).
- ▶ Appuyer sur la touche écran **OK** pour valider la sélection.
- Vous pouvez également utiliser la fonction OK de la touche de navigation (appuyer sur ✓ au centre de la touche).

Premières étapes

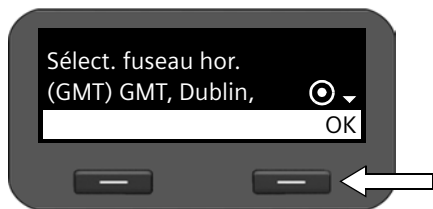

- ▶ Sélectionner le fuseau horaire souhaité à l'aide de la touche de navigation.
- ▶ Appuyer sur la touche écran **OK** pour valider la sélection.

Une fois la sélection effectuée, vous pouvez revenir au masque de saisie précédent en appuyant sur la touche Fin . Vous pouvez le cas échéant modifier votre sélection.

Remarque

La date et l'heure sont configurées automatiquement à l'aide d'un serveur d'horloge. Vous pouvez sélectionner un serveur d'horloge via le configurateur Web ou désactiver cette fonction (→ [p. 109](#)).

Etablissement d'une connexion avec le réseau local

Pour que votre téléphone puisse établir une connexion à Internet et que vous puissiez l'utiliser sur le PC, il doit au préalable créer une connexion avec le réseau local.

L'appareil vérifie si une connexion réseau existe déjà. La connexion réseau est créée automatiquement si le téléphone dispose déjà d'une adresse IP attribuée automatiquement par un serveur réseau DHCP. Dans ce cas, l'écran suivant ne s'affiche pas ; passer à l'étape → [p. 19](#).

Remarque

La configuration réseau suivante est préconfigurée sur votre appareil : LAN suivant le protocole IP version 4 (IPv4) avec DHCP.

Si votre téléphone ne dispose pas encore d'une connexion au réseau, vous devez procéder à la configuration réseau. Selon le type de réseau, les informations suivantes vous seront nécessaires pour la configuration :

- ◆ le réseau fonctionne suivant le protocole IP version 4 (IPv4) avec adressage IP statique l'adresse IP de votre appareil, le masque de sous-réseau du réseau, les adresses IP de la passerelle standard et le serveur DNS.
- ◆ le réseau fonctionne suivant le protocole IP version 6 (IPv6).

Sélection automatique des adresses IP : sélectionner **IPv6** comme **Type de réseau**. La communication est établie automatiquement.

Adresses IP statiques : l'adresse IP de votre appareil, la longueur du préfixe de l'adresse et l'adresse IP du serveur DNS.

Si votre téléphone ne dispose toujours pas d'une connexion au réseau, on vous demande si vous voulez procéder maintenant à la configuration.

- ▶ Sélectionner **Oui** si vous avez toutes les informations nécessaires.

- ▶ Sélectionner **Non** pour procéder à la configuration réseau ultérieurement via le menu à l'écran (→ p. 63).

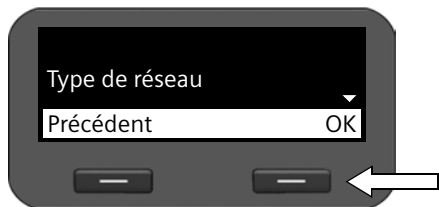

Si vous avez sélectionné **Oui**, procédez maintenant à la configuration réseau.

Selon votre sélection, d'autres écrans s'affichent dans lesquels vous devez saisir les données demandées.

Pour plus d'informations sur la configuration LAN, voir → p. 63.

- ▶ Après avoir défini tous les paramètres, appuyer sur la touche écran située sous l'affichage **OK**. Vos paramètres sont enregistrés.

Votre appareil est à présent relié au réseau local et peut être configuré pour la téléphonie par Internet.

Configuration de la téléphonie par Internet

Pour pouvoir téléphoner via Internet (VoIP) à des correspondants sur Internet, le réseau fixe ou mobile, vous avez besoin des services d'un opérateur VoIP.

Condition :

- vous possédez dans votre réseau un système téléphonique capable de mettre à la disposition de votre appareil des comptes VoIP ou
- vous êtes inscrit (par exemple via votre ordinateur) auprès d'un opérateur VoIP et avez fait configurer un compte VoIP.

L'appareil recherche un fichier de provisionnement sur le réseau et vérifie si des comptes VoIP sont déjà configurés. Si c'est le cas, les comptes VoIP du téléphone sont automatiquement configurés. Vous pouvez maintenant téléphoner via Internet avec votre téléphone.

Si aucun compte VoIP n'est encore configuré, effectuer la configuration manuellement. Utiliser pour ce faire l'assistant d'installation du configurateur Web (→ p. 73).

Suite de la procédure

Une fois votre téléphone en service, vous pouvez le personnaliser et l'adapter à vos besoins. Utilisez le tableau ci-dessous pour trouver rapidement les informations que vous cherchez.

Si vous n'êtes pas encore familiarisé avec l'utilisation des appareils et de leurs menus, comme les autres téléphones Gigaset, reportez-vous à la section [p. 21](#).

Utilisation du téléphone via le clavier et le menu à l'écran → [p. 21](#)

Utilisation via le PC → [p. 27](#)

Utilisation du téléphone → [p. 28](#)

Configuration et utilisation des répertoires → [p. 45](#)

Choix des sonneries → [p. 57](#)

Configuration de comptes VoIP → [p. 73](#)

Chargement de quelques sonneries → [p. 114](#)

Si vous avez des questions sur l'utilisation de votre téléphone, adressez-vous à notre service clients (→ [p. 120](#)).

Utilisation du téléphone

Pour une utilisation et une configuration faciles de votre Gigaset DE310 IP PRO, **plusieurs possibilités** s'offrent à vous.

- ◆ Le clavier et l'écran offrent un accès convivial et rapide aux fonctions de votre téléphone.
- ◆ L'interface Web vous permet un accès à partir de votre PC et facilite la configuration de votre téléphone (→ p. 27).
- ◆ Si votre téléphone est raccordé à un système téléphonique Gigaset T500 PRO ou Gigaset T300 PRO, vous pouvez également utiliser les possibilités offertes par le système téléphonique, par ex. le gestionnaire d'appels, les journaux d'appels centralisés ou la planification des conférences.

C'est vous qui décidez de la marche à suivre en fonction des situations.

Utilisation via le clavier et le menu à l'écran

Ecran et touches écran

L'écran vous offre un accès rapide à toutes les fonctions de votre téléphone, et tout particulièrement aux fonctions du menu.

En mode veille, les icônes affichées à l'écran fournissent des informations sur le statut de votre téléphone (→ p. 4). L'heure est également affichée.

Activer les fonctions du téléphone à l'aide des touches écran et naviguer dans le menu. Les fonctions proposées dépendent du contexte de leur utilisation. Elles s'affichent en bas de l'écran.

Exemple :

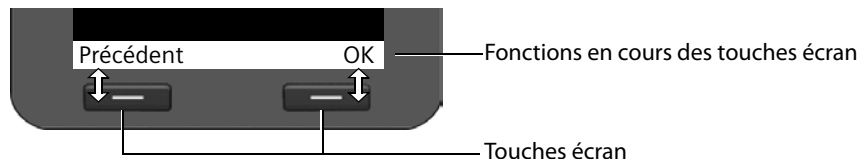

Quelques touches écran importantes :

- | | |
|------------------|---|
| Options | Ouvrir un menu contextuel. |
| OK | Valider la sélection. |
| < C | Touche Effacer : effacer caractère par caractère de la droite vers la gauche. |
| Précédent | Revenir au niveau précédent du menu ou annuler une opération. |
| Sauver | Enregistrer l'entrée. |
| → □ | Copier l'entrée affichée dans le répertoire. |

Rédaction et édition de texte

Pour vous assister dans la saisie de vos textes par le biais du clavier, un éditeur de texte est mis à votre disposition.



Saisir le texte.

Plusieurs lettres et chiffres sont attribués à chaque touche entre **0** et **9**. La saisie d'un caractère donné se fait par pressions répétées de la touche correspondante.

Exemple : k = appuyer 2 fois sur la touche **5**.

Les caractères disponibles s'affichent respectivement dans le champ d'éditeur. Le caractère mis en évidence est inséré à gauche du curseur.

Suppression/correction de caractères



Appuyer sur la touche écran. Le **caractère** à gauche du curseur est effacé. Un appui **long** permet d'effacer le **mot** à gauche du curseur.

Mode de saisie

En fonction du contexte, il existe plusieurs modes de saisie. Le mode actuel est affiché à droite du champ d'éditeur.

Abc Lettres, la première lettre est en majuscule puis les autres sont en minuscule, comme p. ex. pour la saisie d'un nom.

abc Uniquement des minuscules, p. ex. pour la saisie des adresses e-mail.

123 Uniquement des chiffres pour la saisie de numéros.

Changement du mode de saisie



Appuyer sur la touche dièse. Le mode de saisie de texte change.

Déplacement du curseur



Appui **court** sur la touche de navigation : déplacer le curseur **d'un caractère à l'autre**.

Appui **long** sur la touche de navigation : déplacer le curseur **d'un mot à l'autre**.



Appui sur la touche de navigation : déplacer le curseur **d'une ligne à l'autre**. Il conserve sa position horizontale.

Saisie de caractères spéciaux



Appuyer sur la touche Etoile. Le tableau des caractères spéciaux s'affiche.

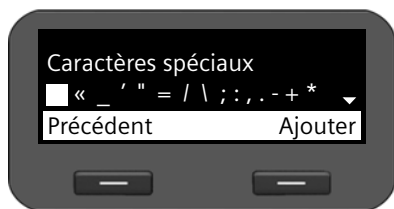

Ajouter

Sélectionner le caractère souhaité.

Appuyer sur la touche écran. Le caractère sélectionné est inséré à l'endroit où se trouve le curseur.

Touche de navigation



La touche de navigation offre un accès rapide à d'importantes fonctions du téléphone. Elle vous permet de naviguer facilement dans les listes et répertoires du téléphone.

En veille



Ouvrir la liste des numéros bis



Ouvrir le menu principal



Ouvrir le répertoire

Dans les menus et listes



En fonction de la commande en cours d'utilisation :

OK, **Oui**, **Sauver**, **Sélect.** ou **Modifier** .

Transférer vers le répertoire un numéro saisi ou affiché à l'écran.



Appui **court** :

remonte ou descend d'une ligne.

Appui **long** :

parcourir une liste en remontant ou descendant d'une ligne.

Dans les champs de saisie



Déplacer le curseur vers le haut ou le bas ligne par ligne



Appui **court** :

déplacer le curseur **caractère par caractère** vers la gauche/vers la droite.

Appui **long** :

déplacer rapidement le curseur vers la gauche/vers la droite.

Présentation de la touche de navigation dans le présent mode d'emploi

Les fonctions de la touche de navigation sont représentées comme suit :



Appuyer au centre de la touche de navigation.



Appuyer en bas/en haut/à gauche/à droite sur la touche de navigation.

Utilisation du téléphone

Navigation par menu

Les fonctions de votre téléphone sont proposées dans un menu composé de plusieurs niveaux.

Ouverture du menu principal

- ▶ Lorsque le téléphone est en mode veille, appuyer au centre de la touche de navigation ✓.



Les fonctions du menu à l'écran sont affichées avec leurs symboles respectifs.

Accès à une fonction ou ouverture du sous-menu correspondant

- ▶ A l'aide de la touche de navigation Ⓞ, accéder à l'entrée souhaitée, puis appuyer sur la touche écran OK ou la touche de navigation ✓.

Retour au niveau précédent

- ▶ Appuyer sur la touche écran Précédent ou brièvement sur la touche Fin ←.

L'opération en cours est annulée et vous revenez au niveau précédent.

Retour au mode veille depuis le menu principal.

Retour au mode veille

Vous pouvez revenir en mode veille depuis un endroit quelconque du menu à l'écran en procédant comme suit :

- ▶ Maintenir **enfoncée** la touche Fin ←.

ou :

- ▶ N'appuyer sur aucune touche : au bout de 3 minutes, l'écran revient **automatiquement** en mode veille.

Les réglages qui n'ont pas été confirmés en appuyant sur les touches écran OK, Oui, Sauver ou Modifier ou sur la touche de navigation ✓ sont effacés.

Défilement des listes

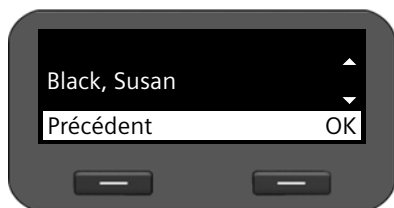

Si toutes les fonctions/entrées de liste ne peuvent pas être affichées simultanément (liste trop longue), des flèches sont indiquées sur la droite. Ces flèches signalent dans quelle direction vous devez naviguer pour afficher le reste des entrées de la liste.

Présentation des instructions dans le mode d'emploi

Les instructions permettant de naviguer dans le menu à l'écran sont présentées succinctement.

Exemple : réglage du volume de sonnerie

✓ → Paramètres → Tonalités et images → Sonneries → Volume

signifie :

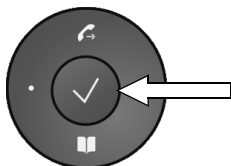

- ▶ Appuyer au centre de la touche de navigation pour ouvrir le menu principal.

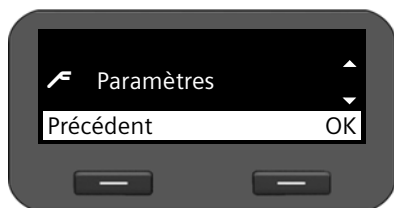

- ▶ A l'aide de cette touche, naviguer en haut/en bas (⤴) pour sélectionner le sous-menu **Paramètres**.
- ▶ Appuyer sur la touche écran **OK** pour valider la sélection.



- ▶ Poursuivre la navigation à travers le menu avec les touches de navigation et écran jusqu'à atteindre le sous-menu **Volume**.

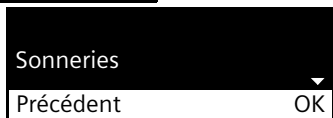

Arborescence

L'illustration suivante montre l'arborescence complète du menu à l'écran.

Services réseau	Appel suivant anon.			→ p. 34
	Tous appels anon.			→ p. 34
	Renvoi d'appel			→ p. 38
	Avertissement			→ p. 35
	Rappel désactivé			→ p. 31
Répondeur				→ p. 52
Contacts	Répertoire			→ p. 45
	Répertoire LDAP			→ p. 48
	Répertoires en ligne			→ p. 49
Paramètres	Date et heure			→ p. 56
	Tonalités et images	Sonneries	Volume	→ p. 57
			Mélodies	→ p. 58
			Appels anon. désact.	→ p. 58
		Tonalités avertis.	→ p. 59	
		Audio Resource	→ p. 59	
	Afficheur	Eclairage	→ p. 60	
		Contraste	→ p. 61	
	Langue	→ p. 61		
	Réseau local	→ p. 64		
Réinitialiser	→ p. 61			
Info	→ p. 62			

Le nom peut être choisi librement.

Le nom de ces entrées de menu est fonction des réglages effectués dans le configurateur Web (→ p. 103).

Utilisation sur PC

Vous pouvez utiliser les fonctions importantes de votre téléphone depuis votre PC à l'aide du configurateur Web.

Lancement du configurateur Web

Pour démarrer le configurateur Web, vous avez besoin de l'adresse IP de votre téléphone. Elle se trouve dans les paramètres LAN accessibles à partir du menu à l'écran du téléphone :

✓ → Paramètres → Réseau local (→ p. 64).

Remarque

En fonction des paramètres du serveur DHCP de votre réseau, des modifications de l'adresse IP de votre appareil peuvent parfois survenir.

Pour ouvrir le configurateur Web :

- ▶ Démarrer le navigateur Internet sur votre PC.
- ▶ Saisir l'adresse IP dans le champ d'adresse :

Exemple :  http://192.168.250.10

L'écran d'ouverture de session s'affiche.

- ▶ Sélectionner la langue souhaitée.
- ▶ Choisir **Utilisateur** comme type d'utilisateur et saisir le mot de passe correspondant. Le mot de passe par défaut est « user ». Vous pouvez changer ce réglage par défaut.
- ▶ Cliquer sur **OK**.

Les fonctions suivantes sont disponibles en mode **Utilisateur** :

- ◆ Gérer vos contacts figurant dans le répertoire local et composer les numéros directement à partir du répertoire (→ p. 111)
- ◆ Afficher vos journaux d'appels (→ p. 113)
- ◆ Renvoyer un appel entrant vers un autre numéro (→ p. 96)
- ◆ Bloquer certains numéros d'appel et/ou tous les appels anonymes (→ p. 100)
- ◆ Télécharger des sonneries de votre PC vers votre téléphone (→ p. 114)
- ◆ Choisir des sonneries différentes pour vos connexions VoIP (→ p. 96)
- ◆ Choisir l'affectation des touches de votre répertoire (→ p. 108)
- ◆ Modifier le mot de passe pour l'identifiant utilisateur (→ p. 110)
- ◆ Configurer l'écran de votre téléphone (→ p. 110)

Toutes les fonctions du configurateur Web, aussi bien en mode Utilisateur qu'en mode Administrateur, sont décrites dans le chapitre **Configurateur Web – Configuration du téléphone sur un PC** à partir de la p. 70.

Utilisation du téléphone

Appels

Si vous ne sélectionnez pas d'autres options, toutes vos communications téléphoniques passent par un compte standard. Le premier compte configuré est utilisé par défaut. Vous pouvez utiliser le configurateur Web pour le modifier (→ p. 90).

Sélection du compte VoIP

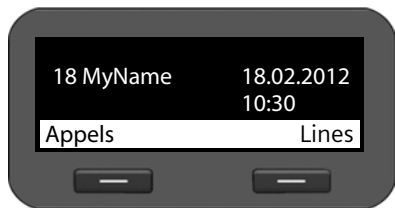

Si plusieurs comptes VoIP sont disponibles sur votre appareil, vous pouvez sélectionner celui à partir duquel vous téléphonez.

Lines

Appuyer sur la touche écran.



Sélectionner le compte de votre choix.

OK

Appuyer sur la touche écran pour valider la sélection.

Saisie du numéro d'appel à l'aide du clavier

Vous pouvez téléphoner par le bais du combiné, du dispositif Mains-Libres ou d'un micro-casque (→ p. 67).



Saisir le numéro.



Décrocher le combiné.

Ou



Décrocher le combiné.



Saisir le numéro.

Sélect.

Appuyer sur la touche écran.

Le numéro est composé.

Pendant la communication, la durée de l'appel est affichée.



Au lieu de décrocher le combiné :



Appuyer sur la touche Mains-Libres pour téléphoner en utilisant le haut-parleur.



Appuyer sur la touche Micro-casque pour téléphoner en utilisant le micro-casque.

Passer de l'un à l'autre est également possible à tout moment de la communication téléphonique. L'icône  ci-après sera également toujours utilisée pour désigner  ou .



Pendant la saisie du numéro :

- < C Appuyer sur la touche écran pour effacer les chiffres mal saisis directement à gauche du curseur.
- ☐ Appuyer sur la touche écran pour transférer un numéro d'appel saisi vers le répertoire local (→ p. 45).
- ☐ ← Annuler la sélection avec la touche Fin.

Sélection du numéro dans le répertoire

Vous pouvez enregistrer jusqu'à 200 entrées dans le répertoire local. Vous pouvez créer et gérer en un rien de temps des entrées de répertoire avec le configurateur Web (→ p. 111) ou depuis le menu à l'écran du téléphone (→ p. 45).



Pour composer un numéro, procéder comme suit :

 Ouvrir le répertoire à l'aide de la touche de navigation .

ou via le menu à l'écran

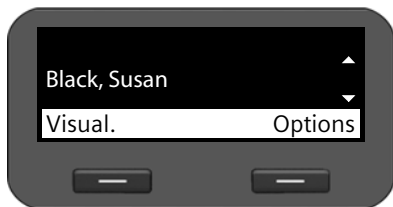
✓ → **Contacts** → **Répertoire**



-  Parcourir la liste jusqu'au nom recherché.
-  Décrocher le combiné.
Le numéro standard est composé (→ p. 47).

Remarque

Vous pouvez également sélectionner un numéro du répertoire en passant par le configurateur Web (→ p. 111).



Composition à partir du journal des appels

Les appels suivants sont enregistrés :

- ◆ les appels émis (liste des numéros bis),
- ◆ les appels reçus,
- ◆ les appels manqués.

Le journal des appels contient les 60 derniers numéros de chaque type. Si le numéro est enregistré dans le répertoire, le nom correspondant s'affiche.



Vous pouvez parcourir les entrées affichées et les appeler directement.

Si le journal des appels manqués contient de nouvelles entrées, la touche Centre des messages  **clignote** et le symbole  apparaît à l'écran.

Procédure d'enregistrement des numéros d'une liste dans le répertoire (→ p. 41).

Affichage du journal des appels et composition d'un numéro

Ouvrir le journal des appels de votre choix :

 Ouvrir la liste des numéros bis à l'aide de la touche de navigation .

 Ouvrir le journal des appels manqués dans le centre des messages.

ou appuyer sur la touche écran **Appels**.

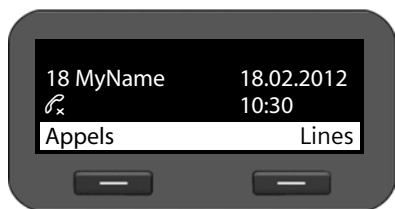

Appels

Appuyer sur la touche écran pour afficher le journal des appels.



Choisir la liste :

Tous les appels
Appels émis
Appels reçus
Appels perdus

OK

Appuyer sur la touche écran pour ouvrir le journal des appels sélectionné.

Le tout dernier appel ou le dernier numéro composé s'affiche.



Le cas échéant, sélectionner une autre entrée.



Décrocher le combiné.
Le numéro est composé.

Remarque

Vous pouvez aussi ouvrir le journal des appels via le configurateur Web (→ p. 113).

Activation du rappel automatique

Lorsque la ligne d'un correspondant appelé est occupée, vous pouvez demander un rappel automatique. **Condition** : cette fonction doit être prise en charge par votre système téléphonique ou votre opérateur.

Rappeler Appuyer sur la touche écran pour demander le rappel automatique.

Le rappel automatique est activé dès que la ligne du correspondant est de nouveau libre.

Désactivation de la fonction de rappel automatique

Vous pouvez désactiver le rappel automatique pour la totalité ou seulement pour certains des comptes VoIP configurés pour votre téléphone.

✓ → **Services réseau** → **Rappel désactivé**

Les comptes pour lesquels le rappel automatique est activé sont signalés.

 Sélectionner l'entrée de votre choix.

Modifier Appuyer sur la touche écran pour décocher la case et désactiver le rappel automatique.

Appels entrants

Vous entendez la sonnerie, la touche Mains-Libres  clignote.

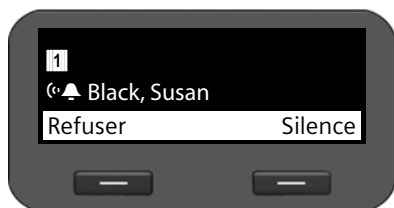

Le numéro de l'appelant apparaît à l'écran (si la transmission du numéro est autorisée → [p. 34](#)), ainsi que son nom s'il est enregistré dans le répertoire.

D'autre part, le compte par lequel l'appel entrant passe s'affiche également.

 Décrocher le combiné. Vous êtes en communication avec l'appelant.

Remarque

En cas d'appel entrant, une première recherche est effectuée pour trouver une entrée correspondante dans le répertoire local. Si la recherche est infructueuse, le numéro est recherché dans les autres répertoires, s'ils sont configurés (→ [p. 103](#)).

Désactivation de la sonnerie

Silence Appuyer sur la touche écran pour désactiver la sonnerie. Vous pouvez ensuite décider d'accepter ou de refuser la communication.

Refus d'appel

Refuser Appuyer sur la touche écran ou la touche Fin  pour refuser l'appel.

Fin de la communication



Raccrocher le combiné ou appuyer sur la touche Fin

Fonctions pendant un appel téléphonique

Affichage au cours de l'établissement de la connexion ou de la communication



L'écran affiche

- ◆ le compte VoIP utilisé pour téléphoner.
- ◆ le numéro de l'appelant (si la transmission du numéro est autorisée → p. 34), ainsi que son nom s'il est enregistré dans le répertoire.



Logo de connexion. Il affiche les différents états de la connexion.



Etablissement de la connexion



La connexion est interrompue



La connexion est établie



Conférence

HDSP

indique une qualité vocale optimale pour la connexion.



indique une connexion cryptée.

09:13

affiche la durée de la conversation.

Info

Appuyer sur la touche écran pour afficher les informations techniques du téléphone. Cette fonction est très utile, notamment lors de communications avec la ligne d'assistance technique.

Réglage du volume

Vous pouvez régler le volume du combiné, du dispositif Mains-Libres ou du micro-casque pendant une communication. Pendant que le téléphone sonne, vous pouvez régler le volume de la sonnerie.



Appuyer à gauche sur la touche pour diminuer le volume, appuyer à droite sur la touche pour l'augmenter. Le volume augmente ou diminue d'un niveau à chaque pression.



Le volume peut être réglé sur 5 niveaux différents. Le réglage utilisé est affiché.

Si le volume de la sonnerie est modifié, la dernière valeur est enregistrée.



Configurer les paramètres permanents de mélodie et de volume via le menu à l'écran (→ p. 57).

Mode secret (Mute)

Vous pouvez désactiver le microphone du combiné, du dispositif Mains-Libres et du micro-casque. Votre correspondant ne vous entend plus.

 Appuyer sur la touche de mode secret pendant la communication.

Appuyez encore une fois sur la touche pour activer de nouveau le microphone.

Tant que la fonction est activée, la touche  reste allumée et le symbole  apparaît à l'écran.

Activation/désactivation du mode Mains-Libres

Activation au cours d'une communication avec le combiné :

  Appuyer sur la touche Mains-Libres et raccrocher le combiné.

Tant que la fonction est activée, la touche  reste allumée et le symbole  apparaît à l'écran.

En mode Mains-Libres, vous entendez votre correspondant via le haut-parleur.

Désactivation du mode Mains-Libres pendant une communication :

 Décrocher le combiné. Poursuivre la communication téléphonique avec le combiné.

Remarques

Il est recommandé de prévenir votre correspondant si vous avez activé le haut-parleur.

Ne pas déranger

Activer la fonction « Ne pas déranger » (DND) si vous ne souhaitez ni recevoir d'appels, ni entendre sonner votre téléphone.

Vous pouvez passer vos appels téléphoniques si cette fonction est activée.

 Appuyer sur la touche Ss sonnerie.

Appuyez encore une fois sur la touche pour de nouveau désactiver la fonction.

Tant que la fonction est activée, la touche  reste allumée et le symbole  apparaît à l'écran.

Remarques

- ◆ Vous pouvez désactiver de façon permanente votre sonnerie pour les appels masqués (→ p. 58).
 - ◆ Vous pouvez créer une liste de numéros interdits (NPD) pour les noms ou numéros indésirables (→ p. 100) à l'aide du configurateur Web. En activant cette liste, seuls les appels en provenance des numéros de la liste des numéros interdits seront bloqués.
 - ◆ Si votre téléphone est raccordé à un système téléphonique Gigaset, vous pouvez également commander les fonctions via les touches de fonction du système téléphonique.
-

Appel masqué - Désactivation de la présentation du numéro

Vous pouvez désactiver l'affichage de votre numéro (CLIR = Calling Line Identification Restriction). Votre numéro ne s'affiche alors pas sur le téléphone de l'appelé. Votre appel est anonyme.

Condition : les appels anonymes ne sont possibles que sur les connexions VoIP dont l'opérateur prend en charge la fonction « Appel masqué ». Le cas échéant, vous devez demander à votre opérateur VoIP d'activer cette fonction.

Appel suivant anonyme

Sélectionner :

✓ → Services réseau → Appel suivant anon.

Procéder ensuite comme d'habitude :



Saisir le numéro.



Décrocher le combiné.

Le numéro est composé. Votre numéro n'est pas transmis.

Activation/désactivation de la fonction d'appel masqué pour tous les appels

Vous pouvez activer ou désactiver de façon permanente la fonction appel masqué sur tous les comptes VoIP de votre téléphone ou sur certains comptes en particulier.

✓ → Services réseau → Tous appels anon.

Les comptes pour lesquels la fonction appel masqué est activée sont signalés par une case cochée.



Sélectionner l'entrée de votre choix.

Modifier

Appuyer sur la touche écran pour cocher la case.

Appuyer encore une fois sur la touche écran pour décocher la case.

Communication avec plusieurs correspondants

Double appel

Vous voulez établir un double appel avec un deuxième correspondant pendant une communication.

 Durant la communication, appuyer sur la touche Double appel.

La communication est mise en attente. Vous pouvez entamer une autre conversation avec un deuxième correspondant. A la fin de la communication, appuyer de nouveau sur la touche Double appel. Vous êtes de nouveau mis en communication avec le premier correspondant.

Acceptation/refus d'un signal d'appel

Pendant une communication, vous entendez le signal d'appel.

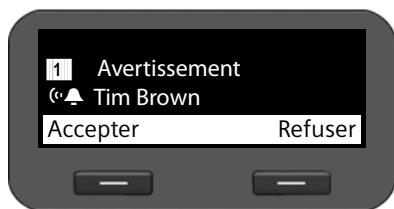

Le numéro de l'appelant apparaît à l'écran (si la transmission du numéro est autorisée → p. 34), ainsi que son nom s'il est enregistré dans le répertoire.

D'autre part, le numéro du poste de réception de l'appel entrant, ainsi que l'information indiquant qu'il s'agit bien d'un rappel s'affichent également.

Prise d'appel :

Accepter Appuyer sur la touche écran pour accepter l'appel.

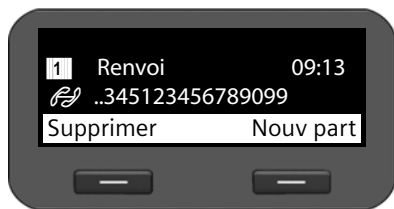

Vous êtes mis en communication avec le nouvel appelant.

Le premier correspondant entend une mélodie d'attente. Le numéro s'affiche et est accompagné de l'icône  qui signifie qu'il est mis en attente.

 Sélectionner une connexion.

Supprimer Appuyer sur la touche écran pour mettre fin à la connexion sélectionnée.

Refus d'appel :

Refuser Appuyer sur la touche écran pour refuser l'appel.

Utilisation du téléphone

Activation/désactivation du signal d'appel

Pendant une communication, vous pouvez bloquer le signal d'appel pour tous les comptes ou pour certains comptes spécifiques.

✓ → Services réseau → Avertissement

Les comptes pour lesquels le signal d'appel est activé sont signalés par une case cochée. Les appelants des autres comptes entendent la tonalité occupé.



Sélectionner l'entrée de votre choix.

Modifier

Appuyer sur la touche écran pour cocher la case.

Appuyer encore une fois sur la touche écran pour décocher la case.

Va-et-vient

Vous êtes en communication avec un correspondant ; un deuxième correspondant est mis en attente car vous avez p. ex. accepté un signal d'appel ou mis une communication en attente.



Appuyer sur la touche Double appel pour pouvoir passer d'un correspondant à l'autre.

Lancer le double appel pour un troisième correspondant :

Nouv part

Appuyer sur la touche écran. Les deux correspondants sont mis en attente.



Entrer le numéro du troisième correspondant.

Sélect.

Appuyer sur la touche écran. Le numéro est composé.

Pour pouvoir reprendre la communication avec un des correspondants mis en attente à la fin du double appel :



Sélectionner le correspondant souhaité.



Appuyer sur la touche Double appel.

Conférence

Vous parlez avec un correspondant et un autre est mis en attente.



Sélectionner le correspondant mis en attente.



Appuyer sur la touche de conférence pour faire participer le correspondant en attente à une conférence.

Ou

Vous communiquez avec un ou plusieurs correspondants et voulez en ajouter un autre.



Appuyer sur la touche de conférence.



Entrer le numéro de l'autre correspondant.

Sélect.

Appuyer sur la touche écran. Le numéro est composé.

Si le correspondant décroche, il accède automatiquement à la conférence.

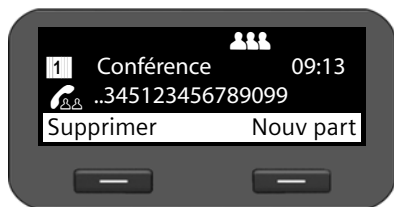

Les participants à la conférence sont affichés à l'écran.

Désactiver un correspondant participant à la conférence :



Sélectionner le correspondant.

Supprimer

Appuyer sur la touche écran pour mettre fin à la conférence avec le correspondant sélectionné.

Nouv part

Appuyer sur la touche écran pour lancer un double appel avec un autre correspondant. Les participants à la conférence sont mis en attente.

Remarque

Les conférences ne sont possibles qu'entre des correspondants utilisant le même compte VolP.

Transfert d'appel sur un autre poste

Vous parlez à un interlocuteur et souhaitez transférer la communication à une tierce personne.

Transfert sans question :



Appuyer sur la touche de transfert. La communication est mise en attente.



Saisir le numéro du correspondant auquel vous souhaitez transférer la communication.



Appuyer de nouveau sur la touche de transfert. La communication est transférée au correspondant appelé. Votre connexion avec le correspondant externe est interrompue.

Transfert avec question :

Sélectionner cette option afin de vous assurer que la connexion a bien été établie.



Appuyer sur la touche de transfert. La communication est mise en attente.



Saisir le numéro du correspondant auquel vous souhaitez transférer la communication.

Sélect.

Appuyer sur la touche écran. Le numéro est composé.

Après l'appel de la troisième personne, vous pouvez attendre qu'elle réponde et lui parler pour éventuellement lui signaler le transfert de communication. Appuyer ensuite sur la touche de transfert  ?

Utilisation du téléphone

Transfert au correspondant mis en attente :

Vous parlez avec un correspondant tandis que d'autres sont mis en attente. Vous pouvez transférer la communication en cours à l'un des correspondants mis en attente.



Sélectionner l'un des correspondants parmi ceux mis en attente.



Appuyer sur la touche de transfert. Le correspondant sélectionné est mis en communication avec votre interlocuteur actuel.

Configuration du renvoi d'appel

Cette fonction permet de renvoyer les appels sur une autre ligne. Vous pouvez paramétrer un renvoi d'appel général spécifique à une ligne (c.-à-d. pour chaque compte VoIP configuré).

Condition : Votre opérateur VoIP prend en charge le renvoi d'appel ou le service est mis à disposition via un système téléphonique.

Renvoi d'appel via le service réseau d'un opérateur

✓ → Services réseau → Renvoi d'appel

La liste contient tous les comptes configurés pour votre téléphone.



Sélectionner le compte de votre choix.

OK Appuyer sur la touche écran pour valider la sélection.



Déterminer quand le renvoi d'appel doit avoir lieu.



Appuyer sur la touche écran pour valider la sélection.

Tous les appels Tous les appels sont renvoyés.

Si pas de réponse Les appels sont renvoyés si personne ne décroche au bout de plusieurs sonneries.

Si occupé Les appels sont renvoyés lorsque la ligne est occupée.

Désactivé Aucun appel n'est renvoyé.



Saisir le numéro vers lequel le renvoi doit être effectué.



Appuyer sur la touche écran pour valider le réglage pour ce compte.

Remarque

Reportez-vous à ce sujet au chapitre :

- ◆ Définition du renvoi d'appel avec le configurateur Web (→ p. 96)

Renvoi d'appel via le système téléphonique

Si votre Gigaset DE310 IP PRO est raccordé à un système téléphonique Gigaset, le renvoi d'appel n'est pas enregistré dans le téléphone mais dans le système téléphonique. Dans ce cas, vous pouvez en toute simplicité configurer le renvoi d'appel sur le système téléphonique. Vous pouvez configurer un renvoi d'appel pour tout numéro d'appel attribué à votre téléphone. Si un renvoi d'appel est activé, celui-ci s'affiche sur l'écran de veille du téléphone.

✓ → Services réseau → Renvoi d'appel

La liste contient tous les comptes configurés pour votre téléphone.

⊙ Sélectionner le compte choisi.

OK Appuyer sur la touche écran pour valider la sélection..

Si, sur le système téléphonique, plusieurs numéros d'appel sont attribué au compte, ceux-ci sont affichés.

⊙ Sélectionner un numéro d'appel pour lequel vous souhaitez configurer un renvoi d'appel.

OK Appuyer sur la touche écran pour valider la sélection.



Le compte sélectionné et le numéro d'appel sont affichés en haut à droite. Les renvois d'appel activés sont caractérisés par ✓.

⊙ Sélectionner le renvoi d'appel à modifier.

Tous les appels

Tous les appels sont renvoyés.

Si occupé

Les appels sont renvoyés lorsque la ligne est occupée.

Si pas de réponse

Les appels sont renvoyés si personne ne décroche au bout de plusieurs sonneries. Cela s'applique également en cas de double appel que vous ne pouvez prendre.

OK

Appuyer sur la touche Écran pour modifier le renvoi d'appel.

Utilisation du téléphone

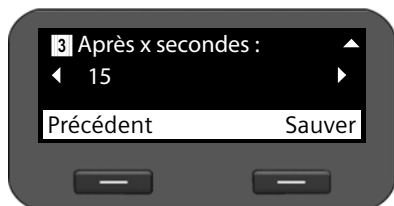
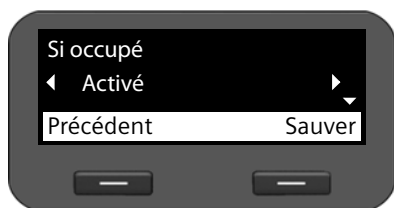

Sauver

Appuyer sur la touche écran pour valider le réglage pour ce compte.

 Activer/désactiver le renvoi d'appel.

 Sélectionner l'entrée **À**.

Vous pouvez renvoyer des appels vers une messagerie vocale ou vers un numéro d'appel.

 Sélectionner **Messagerie vocale** ou **Numéro**.

 Saisir le numéro de la messagerie vocale ou du numéro d'appel vers lequel les appels doivent être renvoyés.

En cas de renvoi d'appel du type **Si pas de réponse**, vous devez également définir l'intervalle avant que le renvoi d'appel ne soit activé.

 Sélectionner l'intervalle souhaité.

Des valeurs comprises entre 5 et 120 secondes sont proposées.

Utilisation du journal des appels

Les journaux des appels suivants sont disponibles :

Tous les appels	Tous les appels sortants, entrants et manqués
Appels émis	Les derniers numéros composés (liste des numéros bis).
Appels reçus	Les appels qui ont été acceptés.
Appels perdus	Les appels manqués.

Si la liste contient des entrées que nous n'avez pas encore consultées, l'icône  s'affiche à l'écran, ainsi que le nombre des nouvelles entrées. La liste est également accessible via le centre de messages (→ p. 54).

Les listes peuvent contenir 60 entrées maximum. Toute nouvelle entrée écrase la plus ancienne. Le menu à l'écran permet d'accéder à toutes les listes.

Remarque

Vous pouvez également utiliser les journaux des appels via le configurateur Web (→ p. 113).

Si votre téléphone est raccordé à un système téléphonique Gigaset T500 PRO ou Gigaset T300 PRO, les appels ne sont pas gérés localement, mais par l'autocommutateur, puis transférés à tous les téléphones qui lui sont affectés.

Visualisation des entrées

Vous ouvrez une liste lorsque le téléphone est en veille.

Appels Appuyer sur la touche écran pour afficher les journaux des appels.

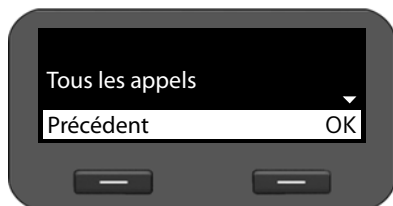

Choisir la liste.



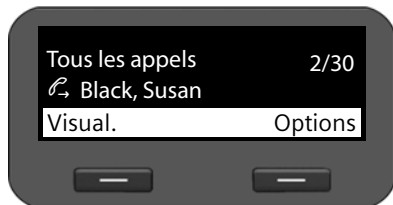

Appuyer sur la touche écran pour ouvrir le journal des appels sélectionné.



Les appels s'affichent dans l'ordre chronologique, du plus récent au plus ancien.

En haut à droite s'affichent le numéro de l'entrée sélectionnée et le nombre total des entrées de la liste (p. ex. 1/30).

Une icône placée devant l'entrée indique s'il s'agit d'un appel sortant () , reçu () ou manqué () .

Utilisation du journal des appels

Informations sur l'entrée :

- ◆ Numéro d'appel de l'appelant ou du correspondant appelé. Si le numéro est enregistré dans le répertoire, le nom correspondant s'affiche en lieu et place de son numéro d'appel.
- ◆ Compte VoIP de l'appel sortant ou entrant.
- ◆ Date et heure de l'appel. Pour les appels sortants, également la durée de la connexion.

La nature des informations affichées dépend de la nature des informations fournies lors de la transmission de l'appelant et si ce dernier est enregistré dans le répertoire.

Si la fonctionnalité CLIP (= Calling Line Identification Presentation) est activée sur le téléphone de l'appelant, le numéro d'appel de l'appelant est transmis. Ce numéro permet d'identifier l'appelant s'il est déjà enregistré dans le répertoire. **Condition** : cette fonctionnalité est activée pour le compte VoIP.

Affichage d'informations détaillées

Visual. Appuyer sur la touche écran. Les informations disponibles s'affichent, le numéro d'appel notamment.

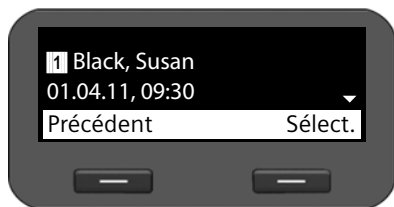

Si le numéro de l'appelant est enregistré dans le répertoire, l'entrée correspondante est affichée (→ p. 45).

Remarque

En cas d'appel entrant, une première recherche est effectuée pour trouver une entrée correspondante dans le répertoire local. Si la recherche est infructueuse, le numéro est recherché dans les autres répertoires, s'ils sont configurés (→ p. 103).



Sélection d'un numéro dans une liste

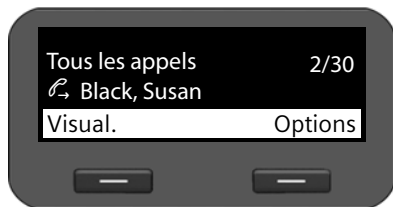

Vous disposez des possibilités suivantes pour composer un numéro d'appel à partir d'une liste :

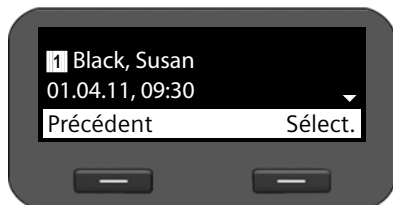

ou



-  Parcourir la liste jusqu'au nom recherché.
 -  décrocher le combiné.
- Le numéro est composé.

-  Parcourir la liste jusqu'au nom recherché.
- Visual.** Appuyer sur la touche écran pour afficher l'entrée.
-  Sélectionner le numéro si plusieurs numéros sont disponibles.
-  décrocher le combiné.

ou

- Sélect.** Appuyer sur la touche écran.
- Le numéro est composé.

Transfert d'une entrée depuis le journal des appels vers le répertoire



Parcourir la liste jusqu'au nom recherché.

Options

Appuyer sur la touche écran.



Sélectionner l'entrée **N° dans répert.**

OK

Confirmer l'action en appuyant sur la touche écran.



Le répertoire s'ouvre.

Vous pouvez créer une nouvelle entrée ou en modifier une existante.

Voir Répertoire → **p. 46.**

Suppression d'une entrée ou d'une liste



Options

Appuyer sur la touche écran.



Sélectionner l'action souhaitée :

Effacer l'entrée ou **Effacer la liste.**

OK

Confirmer l'action en appuyant sur la touche écran.

Valider de nouveau pour confirmer l'action.

Utilisation des répertoires

Types de listes disponibles :

- ◆ Répertoire local
- ◆ Répertoire en ligne (LDAP) → [p. 48](#)
- ◆ Répertoire en ligne personnalisé ou public (XML) → [p. 49](#)

Remarques

- ◆ Le répertoire local est également accessible à partir du configurateur Web (→ [p. 111](#)).
- ◆ Le répertoire local est préconfiguré comme répertoire par défaut. Autrement dit, ce répertoire s'ouvre automatiquement lorsque vous appuyez sur la touche  pour transférer les entrées en utilisant la fonction « Copier dans le répertoire ».
- ◆ Vous pouvez définir un autre répertoire comme répertoire par défaut via le configurateur Web (→ [p. 108](#)).

Répertoire local

Vous pouvez enregistrer au total 200 entrées dans le répertoire local.

Remarque

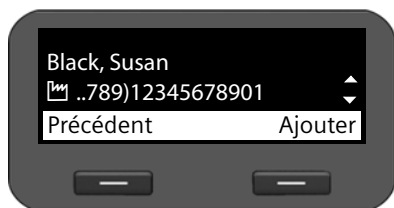

Vous pouvez également utiliser votre répertoire local via le configurateur Web (→ [p. 111](#)).

Entrées du répertoire





Une entrée de répertoire contient les informations suivantes :

- ◆ Prénom et nom
- ◆ Jusqu'à six numéros

Une icône placée devant un numéro d'appel indique s'il s'agit d'un numéro privé () , professionnel () ou d'un téléphone portable ().

Ouverture du répertoire

Lorsque le téléphone est en mode veille, le répertoire est accessible à l'aide de la touche  (touche de navigation )

ou via le menu à l'écran

✓ → **Contacts** → **Répertoire**

Affichage d'une entrée

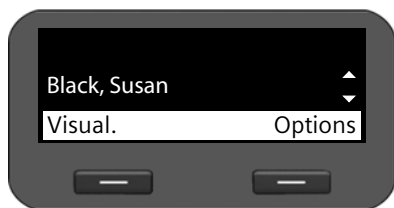

Parcourir la liste jusqu'au nom recherché.

Visual.

Appuyer sur la touche écran. L'entrée apparaît comme le montre l'illustration [p. 45](#).

Création d'une nouvelle entrée

Options Appuyer sur la touche écran.

OK Appuyer sur la touche écran pour lancer l'action **Nouvelle entrée**.

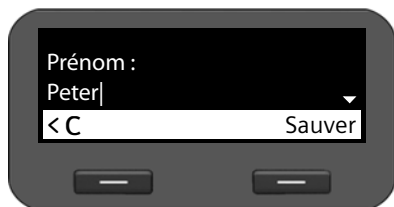

Une entrée de répertoire comprend :

- **Prénom et Nom**,
- 2 x **Tél. (privé)**,
- 2 x **Tél. (mobile)**,
- 2 x **Tél. (bureau)**.



Saisir le nom et le numéro de téléphone. Pour en savoir plus sur la saisie de texte, → [p. 22](#).



Parcourir les lignes.

Sauver Sauvegarder l'entrée du répertoire si toutes les données ont été saisies.

Modification d'une entrée



Naviguer dans le répertoire jusqu'à l'entrée souhaitée.

Options

Appuyer sur la touche écran.



Sélectionner **Modifier l'entrée**.

Les champs de l'entrée du répertoire peuvent être écrasés. La procédure est la même que pour [Création d'une nouvelle entrée](#).

Modification du numéro standard

Le numéro standard est le numéro d'appel principal du correspondant. Ce numéro figure en premier dans la liste des numéros à composer. Vous pouvez modifier le numéro standard.

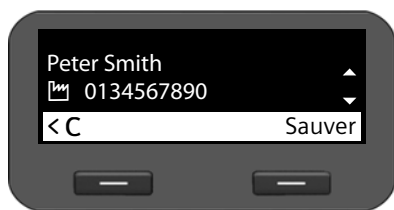

Naviguer dans le répertoire jusqu'à l'entrée souhaitée.

Options

Appuyer sur la touche écran.



Sélectionner **Modifier n° standard**.

OK

Valider la sélection.



Sélectionner le numéro souhaité.

Sauver

Appuyer sur la touche écran pour enregistrer la modification.

Suppression d'une entrée de répertoire ou du répertoire complet

Effacer l'entrée sélectionnée de la liste :



Naviguer jusqu'à l'entrée souhaitée.

Options

Appuyer sur la touche écran.



Sélectionner **Effacer l'entrée**.

OK

Valider la sélection.

ou

Visual. → **Effacer** Appuyer successivement sur les touches écran.

Oui

Valider la suppression.

Effacer la liste complète :

Options

Appuyer sur la touche écran.



Sélectionner **Effacer la liste**.

Oui

Valider la suppression.

Composition d'un numéro d'appel à partir du répertoire



Naviguer jusqu'à l'entrée souhaitée.



Décrocher le combiné.

Le numéro standard du répertoire est composé (→ [p. 47](#)).

Répertoire en ligne (LDAP)

Si, dans votre réseau d'entreprise, un répertoire est mis à disposition via un serveur LDAP, vous pouvez l'utiliser sur votre téléphone (LDAP = Lightweight Directory Access Protocol).

Condition : vous avez configuré cette fonction à l'aide du configurateur Web (→ p. 105).

Vous pouvez également attribuer un nom au répertoire LDAP au sein de votre configurateur Web. Ce nom apparaît alors à l'écran à la place de **Répertoire LDAP**.

Ouverture du répertoire LDAP

Ouvrir le répertoire LDAP en mode veille à l'aide du menu à l'écran.

✓ → **Contacts** → **Répertoire LDAP**

ou
☰ Maintenir la touche enfoncée (touche de navigation ⌚).

Recherche et affichage d'une entrée



☰ Saisir le nom (ou ses premières lettres).

Pour en savoir plus sur la saisie de texte, → p. 22.

Dès que vous interrompez la saisie, la recherche démarre.

Toutes les entrées correspondantes s'affichent. Si aucune entrée correspondante n'est trouvée, le champ de recherche s'affiche à nouveau. Vous pouvez lancer une nouvelle recherche.

⌚ Naviguer jusqu'à l'entrée souhaitée.

Visual. Appuyer sur la touche écran.

L'entrée s'affiche.



Sélection d'un numéro à partir du répertoire LDAP



Afficher une entrée.

⌚ Sélectionner le numéro.

☞ Décrocher le combiné.

Le numéro est composé.

Répertoires en ligne

Les répertoires en ligne sont des répertoires consultables sur Internet. Vous pouvez

- ◆ utiliser des répertoires publics en ligne et consultables sur Internet, tels que KlickTel ou les pages jaunes et
- ◆ créer un répertoire personnalisé en ligne si votre opérateur l'autorise.

Définissez à l'aide du configurateur Web le répertoire public en ligne que vous souhaitez consulter (→ **p. 103**).

◆ Pages blanches

un annuaire public que l'opérateur met à disposition sur Internet

◆ Pages jaunes

un annuaire professionnel que l'opérateur met à disposition sur Internet

◆ Répertoire téléphonique privé

Certains opérateurs permettent de créer et gérer un répertoire personnalisé accessible sur Internet.

Vous pouvez utiliser ce répertoire personnalisé en ligne sur votre téléphone.

Condition :

- Saisir dans le configurateur Web les données de l'opérateur de votre répertoire personnalisé en ligne (→ **p. 103**).
- Créer et gérer votre répertoire personnalisé en ligne à l'aide du navigateur Web de votre PC.

Ouverture du répertoire en ligne

Ouvrir le répertoire en ligne en mode veille via le menu à l'écran.

✓ → **Contacts** → **Nom du répertoire en ligne**

Sélectionner le répertoire public ou personnalisé en ligne souhaité. Le nom du répertoire dépend des paramètres de ce répertoire dans le configurateur Web. Il peut s'agir du nom que l'opérateur utilise pour son répertoire ou un nom choisi librement.

Recherche d'une entrée dans le répertoire en ligne

Vous pouvez rechercher un numéro d'appel ou un nom.

Recherche de numéros

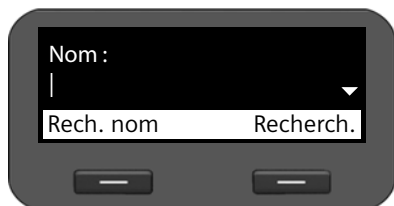

Saisir le nom de famille et le lieu de résidence du correspondant recherché.

Pour en savoir plus sur la saisie de texte, → [p. 22](#).



Parcourir les lignes.

Recherch.

Appuyer sur la touche écran pour lancer la recherche.

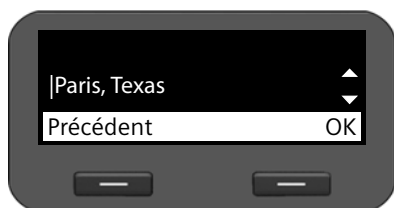

Sélectionner la localité.

OK

Lancer la recherche.

Remarque : le champ **Localité** n'est pas disponible dans le répertoire privé.

Recherche de noms

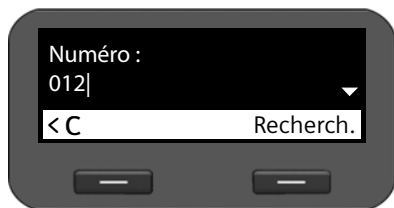

Rech. nom

Appuyer sur la touche écran.



Saisir le numéro d'appel de l'entrée recherchée.

Recherch.

Appuyer sur la touche écran pour lancer la recherche.

Si aucune entrée n'a été trouvée, vous recevrez un message correspondant. Vous pouvez alors :

Modifier

Appuyer sur la touche écran pour modifier les critères de recherche.

ou

Nouv.

Appuyer sur la touche écran pour lancer une nouvelle recherche.

Résultats de la recherche

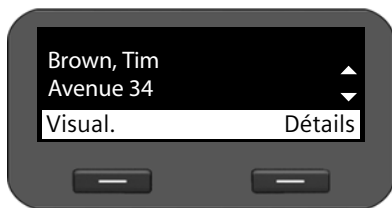

Les résultats de la recherche sont affichés sous forme de liste.

La première entrée trouvée est affichée avec le nom et l'adresse disponible.

Si les résultats de la recherche sont supérieurs à 99 entrées, vous recevrez un message indiquant le nombre d'entrées trouvées. Vous pouvez ensuite affiner la recherche ou en lancer une nouvelle.

Affinage de la recherche :

Détails Appuyer sur la touche écran.

Spécifier vos critères de recherche dans les champs correspondants :

Nom , Prénom , Secteur / Nom , Localité ou Adresse .

Recherch. Appuyer sur la touche écran pour lancer à nouveau la recherche.

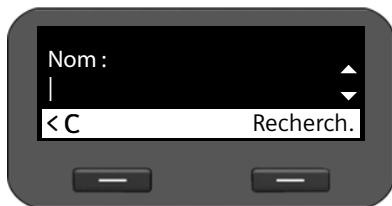

Affichage des détails de l'entrée :

 Naviguer jusqu'à l'entrée souhaitée.

Visual. Appuyer sur la touche écran.

L'entrée contient les numéros de téléphone disponibles.

Composition d'un numéro :

 Sélectionner le numéro.

 Décrocher le combiné.



Transfert d'une entrée vers le répertoire local



Il est possible de transférer les entrées depuis un répertoire en ligne vers un répertoire local.

 Appuyer sur la touche écran.

Vous pouvez créer une nouvelle entrée ou en modifier une existante.

Voir Répertoire → [p. 46](#).

Gestion des messages



Vous avez accès, via le menu à l'écran, à des messages vocaux laissés sur les messageries externes. De plus, vous pouvez accéder aux messages vocaux et aux appels manqués via le centre des messages en appuyant sur une simple touche (→ p. 54).

Messages vocaux sur la messagerie externe

Sur votre téléphone, vous pouvez écouter des messages vocaux enregistrés sur une messagerie externe. Chaque messagerie externe ne prend en charge que les appels relevant de son numéro d'appel VoIP. Des messageries externes sont par ex. mises à disposition sur un système téléphonique Gigaset T500 PRO ou Gigaset T300 PRO ou bien vous utilisez une messagerie externe proposée sur Internet par un opérateur.

Condition : Des boîtes de messagerie vocale doivent être configurées sur le système téléphonique pour vos comptes VoIP. Vous configurez les messageries externes d'opérateurs Internet dans le configurateur Web (→ p. 100).

Les nouveaux messages se trouvant sur la messagerie externe sont signalés par l'icône . Le nombre de nouveaux messages est affiché à droite de cette icône.

Vous pouvez également accéder à votre messagerie externe via le centre de messages (→ p. 54). Si un nouveau message a été laissé sur la messagerie externe, la touche  clignote et le symbole  apparaît à l'écran.

Ecoute des messages vocaux

Ecouter les messages enregistrés via le menu à l'écran :

✓ → Répondeur

Ecouter les messages enregistrés via le centre de messages :

 → Répondeur

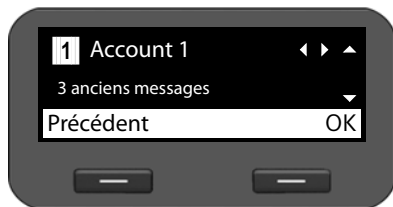

La liste des messageries externes disponibles est triée selon les comptes VoIP, affichées avec le nombre de nouveaux et d'anciens messages.

 Parcourir la liste jusqu'à la messagerie externe souhaitée.

 Appuyer sur la touche écran pour établir la connexion avec la messagerie externe.

Les messages vocaux sont affichés dans les catégories suivantes :

Boîte de réception : Nouveaux messages vocaux.

Privé : Messages vocaux venant de numéros indiqués comme privés dans le répertoire.

Ancien : Messages déjà écoutés ou déplacés dans le dossier « Anciens » sur le système téléphonique Gigaset.

 Sélectionner la catégorie souhaitée et confirmer avec **OK**.



Les messages vocaux enregistrés sont classés par ordre chronologique.



En haut à droite, vous voyez le numéro du message vocal sélectionné et le nombre d'entrée dans la liste.

Le numéro d'appel de l'expéditeur, le numéro du destinataire ainsi que la date et l'heure du message sont affichés.

 Parcourir les informations jusqu'à un message et/ou faire défiler jusqu'au message suivant.

Écouter le message vocal

Ecouter Appuyer sur la touche Écran pour écouter le message.

Vous écoutez le message via le haut-parleur. Vous pouvez également lancer la lecture avec  ou .

Ou



Décrocher le combiné pour démarrer la lecture à partir du combiné.

Fin de l'écoute

Stop Appuyer sur la touche Écran pour arrêter la lecture du message. Vous pouvez également activer la touche Mains libres  ou reposer le combiné.

 Sélectionner d'autres messages vocaux avec la touche de navigation. La lecture en cours se termine, la lecture d'un nouveau message vocal sélectionné commence.

Remarque

Un appel entrant met fin à la lecture.

Accès aux messages via le centre de messages

Le centre de messages vous permet d'accéder rapidement aux nouveaux messages reçus en appuyant simplement sur une touche. Il offre un accès centralisé aux messages suivants :

- ◆ Messages vocaux (→ [p. 52](#))
- ◆ Appels manqués (→ [p. 41](#))

Toute nouvelle entrée pour l'un de ces types de messages est signalée par le clignotement de la touche de messages . Une entrée est considérée comme nouvelle lorsqu'elle est reçue après la dernière ouverture de la liste concernée.

Définir à l'aide du configurateur Web les types de messages accessibles via le centre de messages (→ [p. 101](#)).

Ouverture du centre de messages

Ouvrir le centre de messages en appuyant sur la touche .



Passer de l'affichage de

 **Répondeur** à

 **Appels perdus** et inversement.

Le nombre d'anciens et de nouveaux messages/appels s'affiche.



Sélectionner les nouveaux ou les anciens messages/appels.

Sélect.

Appuyer sur la touche écran pour afficher la liste des messages ou des appels. Messages vocaux → [p. 52](#) ; appels manqués → [p. 41](#).

Commande d'interphone

Le téléphone vous permet d'utiliser un ou plusieurs interphones avec surveillance vidéo. Les images de la/des caméra(s) sont affichées sur l'écran du téléphone.

Condition : L'interphone doit être configuré sur le configurateur Web ou sur le système téléphonique Gigaset. Pour la configuration, vous avez besoin, le cas échéant, du code FV du portier.

- ◆ Configurateur Web : vous utilisez le site web pour la configuration
Paramètres → Services supplémentaires → Interphone de porte (→ p. 102).
- ◆ Système téléphonique Gigaset T500 IP PRO ou T300 IP PRO : l'interphone de porte est configuré lors de la configuration du téléphone. Si la configuration automatique est autorisée, les données sont automatiquement reprises par le téléphone.

Lorsque quelqu'un sonne à l'interphone, la sonnerie est affichée sur le téléphone comme un appel entrant. En complément, l'image tirée de la caméra vidéo s'affiche à l'écran.



Désactivation de la sonnerie



Silence Appuyer sur la touche Écran pour désactiver la sonnerie. Vous décidez ensuite si vous ouvrez ou non la porte.

Fermer la connexion avec le portier

Refuser Appuyer sur la touche Écran ou Fin  pour rejeter la demande.

Conversation par le biais de l'interphone



Décrocher le combiné pour parler à la personne se présentant à la porte. Vous pouvez parler soit en mode Main libres  soit par micro-casque .

Ouv porte Appuyer sur la touche Écran pour activer l'ouvre-porte.

Quitter Appuyer sur la touche Écran pour terminer la communication sans ouvrir la porte.

Remarque

- ◆ Si vous êtes en communication téléphonique, la sonnerie à la porte est signalisée comme un double appel (→ p. 41). Vous pouvez refuser ou accepter la communication et ouvrir la porte. Une fois la connexion coupée avec le portier, la communication précédente est rétablie. Le va-et-vient est impossible.
- ◆ Un appel entrant est également notifié comme un double appel lorsque vous êtes relié au portier. Si vous prenez l'appel entrant, la connexion avec le portier est interrompue.

Configuration de base

Votre téléphone est préconfiguré. Vous pouvez personnaliser les paramètres.

Configuration de la date et de l'heure

Par exemple, l'heure peut être affichée en mode veille mais également dans le cas d'appels entrants. Il est donc nécessaire de procéder au paramétrage approprié de la date et de l'heure.

Remarque

L'adresse d'un serveur d'horloge sur Internet ou le réseau local est enregistrée sur votre téléphone. La date et l'heure sont reprises de ce serveur d'horloge si le téléphone est connecté au réseau et si la synchronisation avec le serveur est activée. Les réglages manuels sont alors remplacés.

Définir les paramètres du serveur d'horloge à l'aide du configurateur Web (→ [p. 109](#)).

Paramétrer manuellement la date et l'heure via le menu à l'écran :

✓ → Paramètres → Date et heure

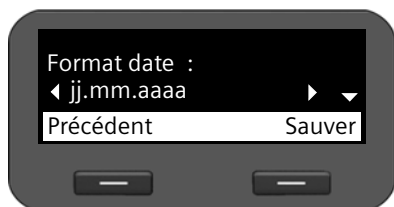

Format de date :

- ☰ Choisir le format de date :
 - jj.mm.aaaa** : Jour, mois, année
 - mm.jj.aaaa** : Mois, jour, année



Date :

- ☰ Saisir le jour, le mois et l'année (8 chiffres), p. ex. pour le 14 janvier 2011 :
 - Au format **jj.mm.aaaa** : 14012011
 - Au format **mm.jj.aaaa** : 01142011

**Format d'heure :**

Choisir le format d'heure :

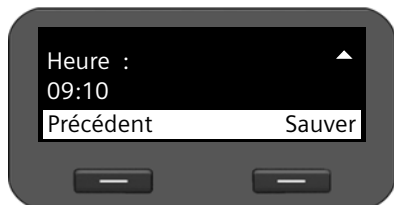
Activé: Format 24 heures**Désactivé:** Format 12 heures**Heure :**

Entrer les heures et les minutes (4 chiffres), par ex. 0 7 1 5 pour 7h15

Affichage de l'heure de ce réglage au **format 24 heures** : 07:15Affichage de l'heure de ce réglage au **format 12 heures** : 07:15 AM**Sauver**

Appuyer sur la touche écran pour enregistrer les paramètres.

Réglage de la sonnerie

Vous pouvez régler le volume et la mélodie de la sonnerie que vous pouvez désactiver dans le cas d'appels masqués.

Réglage du volume

Le volume de la sonnerie des appels entrants peut être réglé sur cinq niveaux.

En veille

✓ → Paramètres → Tonalités et images → Sonneries → Volume



Sélectionner le volume souhaité.

Le volume est immédiatement modifié. Afin de tester la modification, la sonnerie avec la mélodie définie est lue au volume souhaité.

Sauver

Appuyer sur la touche écran pour enregistrer le paramètre.

Lorsque le téléphone sonne

Vous pouvez régler le volume pendant la sonnerie en appuyant sur la touche . Le volume augmente ou diminue d'un niveau à chaque pression. Le dernier réglage reste en mémoire.

Choix de la sonnerie

Vous pouvez sélectionner différentes sonneries dans le répertoire ressources (→ p. 114). Vous pouvez également sélectionner différentes sonneries pour des comptes VoIP différents.

✓ → Paramètres → Tonalités et images → Sonneries → Mélodies

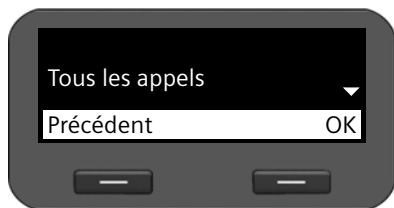

Tous les comptes VoIP configurés sont répertoriés.



Choisir le compte VoIP dont vous voulez régler la sonnerie. Choisir **Tous les appels** si vous voulez définir la même sonnerie pour tous les comptes.

OK

Appuyer sur la touche écran pour valider la sélection.

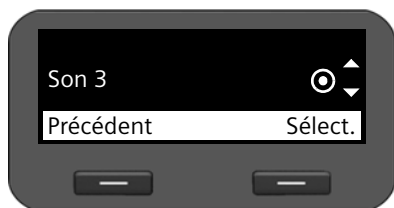

Toutes les mélodies disponibles dans le répertoire ressources sont affichées.

Le compte VoIP que vous modifiez ou **Tous les appels** s'affiche en haut à droite.



Choisir la sonnerie. La sonnerie souhaitée est lue au volume déjà configuré.

Sélect.

Appuyer sur la touche écran pour valider la sélection.

Remarque

Par défaut, la même mélodie est affectée à tous les comptes. Lorsque vous sélectionnez une autre mélodie pour un compte, l'option **Tous les appels** est automatiquement paramétrée sur **Individuel**.

Désactivation de la sonnerie des appels masqués

Vous pouvez empêcher que votre téléphone sonne lorsque vous recevez des appels externes dont le numéro ne s'affiche pas.

✓ → Paramètres → Tonalités et images → Sonneries → Tous appels anon.



Si la fonction est activée, le téléphone ne sonne pas lorsque vous recevez un appel masqué. L'appel s'affiche cependant à l'écran.



Choisir l'option souhaitée.

Sélect.

Appuyer sur la touche écran pour valider la sélection.

La modification prend immédiatement effet.

Activation/désactivation des tonalités d'avertissement

Votre téléphone vous avertit par un signal sonore des différentes activités et différents états. Vous pouvez activer ou désactiver les tonalités d'avertissement suivantes, indépendamment les unes des autres :

- ◆ **Clic de touche:** Chaque pression de touche est accompagnée d'un signal acoustique.
- ◆ **Confirmations:** à la fin d'une saisie/d'un réglage et lors de la réception d'une nouvelle entrée sur la messagerie externe ou dans le journal des appels, en cas de saisie incorrecte et en naviguant au début d'un menu.

✓ → Paramètres → Tonalités et images → Tonalités avertiss.

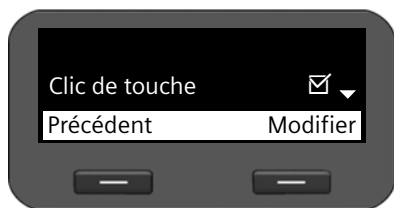

Sélectionner **Clic de touche** ou **Confirmations**.

Modifier

Appuyer sur la touche écran pour activer ou désactiver la fonction souhaitée.

Suppression d'une sonnerie ou attribution d'un nouveau nom

Vous pouvez renommer ou supprimer les sonneries que vous avez téléchargées vous-même sur votre téléphone à l'aide du configurateur Web(→ p. 114).

✓ → Paramètres → Tonalités et images → Audio Resource



Toutes les sonneries disponibles sont répertoriées. Vous ne pouvez modifier que celles que vous avez vous-même téléchargées.



Choisir la sonnerie souhaitée.

Options

Appuyer sur la touche écran pour modifier la sonnerie.

Configuration de base

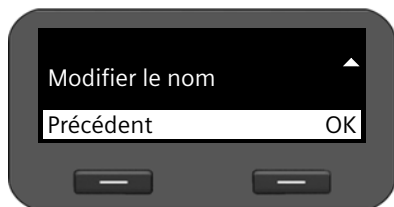

Attribution d'un nouveau nom à une sonnerie



Choisir l'option **Modifier le nom** et appuyer sur la touche **OK**.



Supprimer les caractères présents.



Saisir le nouveau nom.

Pour saisir du texte, → [p. 22](#).



Appuyer sur la touche écran pour enregistrer le nouveau nom.

Suppression de la sonnerie



Choisir l'option **Effacer**.



Appuyer sur la touche écran pour supprimer la sonnerie.

Réglages de l'écran

Vous pouvez régler l'éclairage du fond d'écran ainsi que le contraste de l'écran.

Réglage de l'éclairage du fond d'écran

Vous pouvez régler la luminosité du fond d'écran selon trois niveaux.

Si l'éclairage de l'écran est désactivé, il s'allume après une pression sur n'importe quelle touche ou en cas d'appel entrant. Dans ce cas, la touche n'a pas d'autre fonction.

✓ → Paramètres → Afficheur → Eclairage

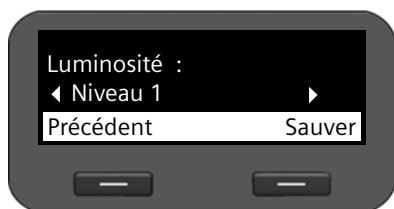

Choisir le niveau de luminosité souhaité.

Votre réglage est immédiatement pris en compte de façon à ce que vous puissiez le tester et le modifier le cas échéant.



Appuyer sur la touche écran pour enregistrer les paramètres.

Réglage du contraste

Vous pouvez paramétrer le contraste de l'écran sur six niveaux.

✓ → Paramètres → Afficheur → Contraste

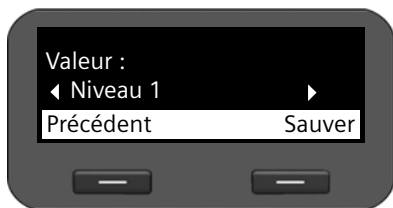

Choisir le niveau de contraste souhaité 1-5. Votre réglage est immédiatement pris en compte de façon à ce que vous puissiez le tester et le modifier le cas échéant.

Sauver

Appuyer sur la touche écran pour enregistrer le réglage.

Réglage de la langue

Vous avez le choix entre différentes langues d'affichage pour les textes :

✓ → Paramètres → Langue

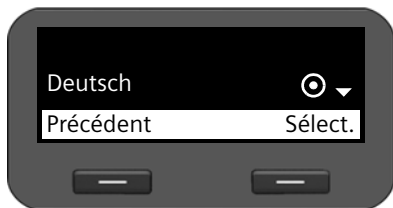

La langue en cours est marquée par .



Sélectionner la langue souhaitée.

Sélect.

Appuyer sur la touche écran pour activer la langue sélectionnée.

La langue est modifiée.

Réinitialisation de l'appareil en configuration usine

Si vous voulez céder votre appareil à une tierce personne ou changer de poste de travail, vous pouvez effacer tous vos paramètres et données personnalisés en ramenant l'appareil à sa configuration usine. Tous les paramètres système sont ramenés à l'état initial de livraison. Les données spécifiques à l'utilisateur sont effacées.

Cela signifie surtout que la configuration réseau, les comptes VoIP, les répertoires, les journaux des appels, les données du répertoire ressources et toutes les configurations personnalisées sont supprimés ou ramenés à l'état des paramètres usine.

Pour activer cette fonction, vous avez besoin du mot de passe administrateur (→ p. 110).

✓ → Paramètres → Réinitialiser



Saisir le mot de passe administrateur.

OK

Appuyer sur la touche écran. Le système procède à la vérification du mot de passe indiqué.

Si le mot de passe était correct, vous devez confirmer maintenant l'action.

Oui

Appuyer sur la touche écran. L'appareil est ramené aux paramètres usine.

Configuration de base

Réinitialisation des touches de l'appareil

Vous pouvez également réinitialiser l'appareil en utilisant le bouton de réinitialisation situé dessous.

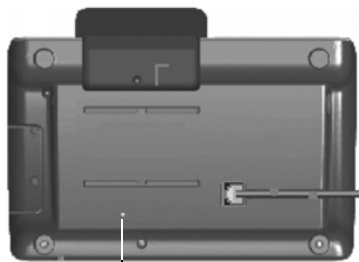

Bouton de réinitialisation

Le bouton de réinitialisation se trouve sous la petite ouverture marquée **Reset** (Réinitialiser). Utilisez un objet pointu, comme un trombone.

- ▶ Réinitialisation : appuyer sur le bouton pendant au moins 5 secondes pour rétablir la configuration usine.

Afficher les informations relatives à l'appareil

Le menu **Info** propose des informations relatives à des réglages importants de votre téléphone.

✓ → **Info**

Version du logiciel La version du micrologiciel actuellement chargée sur votre téléphone. S'il existe une version plus récente, vous pouvez charger une mise à jour de micrologiciel sur le téléphone (→ **p. 116**).

Version du pays Langue configurée (→ **p. 61**)

Adresse MAC LAN L'adresse matérielle du téléphone.

Adresse IP L'adresse IP en cours du téléphone sur le réseau local. En général, l'adresse IP est automatiquement réglée par un serveur DHCP dans le réseau (→ **p. 63**).

Reportez-vous à l'indicateur d'état du configurateur Web pour obtenir de plus amples informations sur les réglages et sur l'état du téléphone (→ **p. 118**).

Paramètres du réseau local

Pour pouvoir communiquer avec d'autres appareils du réseau et ainsi téléphoner via Internet, il est indispensable que tous les paramètres de connexion de votre téléphone au réseau local soient corrects.

Votre téléphone peut être relié au réseau local par câble via Ethernet. Lors de la mise en service, l'appareil tente automatiquement d'établir une connexion avec le réseau local (→ **p. 18**).

Cela est possible si

- vous avez au préalable relié l'appareil au réseau via un câble Ethernet (→ **p. 13**).
- la passerelle du réseau attribue automatiquement des adresses IP via DHCP.
- le réseau fonctionne suivant le protocole IP version 4 (IPv4).

Dans ce cas, le téléphone reçoit automatiquement une adresse IP et est connecté avec le réseau local. Vous pourrez ensuite poursuivre la configuration de votre téléphone sur un PC via le configurateur Web (→ **p. 70**).

Si la connexion réseau n'est pas établie automatiquement, l'accès au configurateur Web vous est refusé dans un premier temps. Dans ce cas, vous devez procéder manuellement à la connexion réseau de votre téléphone via le menu à l'écran :

- ◆ Si une adresse IP statique est affectée à votre appareil, il incombe à l'administrateur réseau de vous communiquer cette dernière. Vous devez ensuite attribuer cette adresse à votre téléphone (→ **p. 64**).
- ◆ Si votre réseau utilise le protocole IPv6, vous devez régler votre téléphone sur le protocole Internet version 6 (IPv6) (→ **p. 66**). Si l'attribution d'adresses est automatique, la connexion s'établit. Si votre téléphone reçoit une adresse IP statique, votre administrateur réseau se doit de vous la communiquer. Vous devez ensuite l'attribuer à votre téléphone.

Configurez les paramètres réseau lors de la mise en service (→ **p. 18**) ou lancez la configuration via le menu à l'écran. Les paramètres sont identiques.

Attention

Modifier la configuration d'une connexion réseau en état de marche peut entraîner une interruption de la connexion. Vous n'avez par conséquent **plus accès** au réseau local, ni au configurateur Web et **ne pouvez donc plus téléphoner via Internet**.

Paramètres LAN

Démarrage de la configuration du réseau via le menu à l'écran :

✓ → Paramètres → Réseau local

Remarque

Pour accéder à la configuration réseau, vous devez saisir le mot de passe administrateur.
Réglage par défaut : **admin**

Sélection du type de réseau

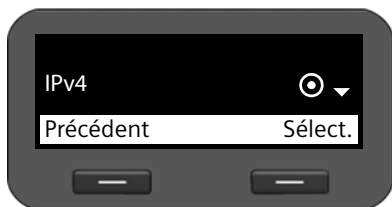

Sélectionner **Type de réseau**.

OK

Appuyer sur la touche écran pour valider la sélection.



Sélectionner le protocole IP utilisé par votre réseau (**IPv4** ou **IPv6**).

Sélect.

Appuyer sur la touche écran pour valider la sélection.

Les autres paramètres varient suivant votre sélection.

Configuration IPv4 → ci-dessous, **Configuration de l'IPv6** → **p. 66**

Précédent Appuyer sur la touche écran pour retourner au menu **Réseau local**. Afficher l'étape suivante du processus de configuration réseau.

Configuration IPv4

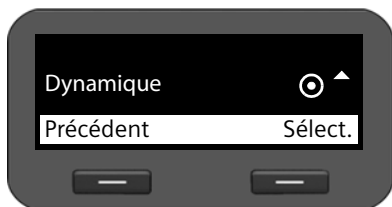

Sélectionner **Type d'adresse IP**.

OK

Appuyer sur la touche écran pour valider la sélection.



Sélectionner **Dynamique** si votre appareil reçoit son adresse IP via un serveur DHCP. Sélectionner **Statique** si votre appareil reçoit une adresse IP fixe.

Sélect. Appuyer sur la touche écran pour valider la sélection.

Avec le réglage **Dynamique**, les autres paramètres sont configurés automatiquement. Ils s'affichent à l'écran et ne peuvent pas être modifiés.



Si vous avez sélectionné **Statique** comme type d'adresse, vous devez définir les paramètres suivants :

- Adresse IP
- Masque de sous-rés.
- Passerelle standard
- Serveur DNS favori et
- Serveur DNS altern.

Adresse IP

Entrer une adresse IP pour le téléphone. Cette adresse IP permet de rendre votre téléphone accessible à d'autres correspondants de votre réseau local (par ex. PC).

L'adresse IP est composée de quatre champs de valeurs décimales comprises entre 0 et 255, séparés les uns des autres par un point. Exemple : 192.168.2.1.

Attention aux points suivants :

- L'adresse IP doit provenir de la zone d'adresses utilisée par le routeur du réseau local. La zone d'adresses valide est déterminée par l'adresse IP du routeur et le masque de sous-réseau (voir exemple).
- L'adresse IP doit être unique dans le réseau local, c'est-à-dire qu'elle ne doit pas être utilisée par un autre appareil du routeur.
- L'adresse IP fixe ne doit pas appartenir à la zone d'adresses réservée au serveur DHCP du routeur.

Le cas échéant, vérifier le paramétrage du routeur ou demander à l'administrateur réseau.

Exemple :

Adresse IP du routeur	192.168.2.1
Masque de sous-réseau du réseau	255.255.255.0
Zone d'adresses du serveur DHCP	192.168.2.101 – 192.168.2.255
Adresses IP possibles du téléphone	192.168.2.2 – 192.168.2.100

Masque de sous-rés.

Le masque de sous-réseau indique le nombre de blocs d'adresses IP constituant le préfixe réseau.

255.255.255.0 signifie par exemple que les trois premiers blocs d'adresses IP doivent être les mêmes pour tous les appareils, le dernier bloc étant spécifique à chacun d'eux. Pour le masque de sous-réseau 255.255.0.0, seuls les deux premiers blocs sont réservés au préfixe réseau. Vous devez entrer le masque de sous-réseau utilisé dans votre réseau.

Passerelle standard

Entrer l'adresse IP de la passerelle standard à laquelle le réseau local est connecté à Internet. En général, il s'agit de l'adresse IP (privée) locale de votre routeur (par ex. 192.168.2.1). Votre téléphone a besoin de cette information pour pouvoir accéder à Internet.

Paramètres du réseau local

Serveur DNS favori

Entrer l'adresse IP de votre serveur DNS favori. Le système DNS (Domain Name System = système de noms de domaine) permet d'attribuer des adresses IP publiques à des noms symboliques. Lors de la mise en place de la connexion à un serveur, le serveur DNS est nécessaire pour la modification du nom DNS dans l'adresse IP.

Vous pouvez entrer ici l'adresse IP de votre routeur/passarelle qui transmet les demandes d'adresse du téléphone à son serveur DNS.

Le serveur DNS n'est pas préconfiguré.

Serveur DNS altern.

Entrer l'adresse IP du serveur DNS alternatif à utiliser en cas de non accessibilité du serveur DNS favori.

- ▶ Après avoir défini tous les paramètres, enfoncer la touche écran **Précédent** pour enregistrer les paramètres de configuration.

Configuration de l'IPv6

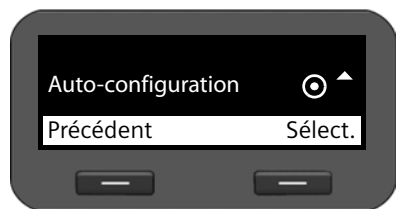

Sélectionner **Type d'adresse IP**.



Appuyer sur la touche écran pour valider la sélection.



Sélectionner **Auto-configuration** si votre appareil reçoit son adresse IP via un serveur DHCP. Sélectionner **Statique** si votre appareil reçoit une adresse IP fixe.

Avec le réglage **Auto-configuration**, les autres paramètres sont configurés automatiquement. Ils s'affichent ici et ne peuvent pas être modifiés.



Si vous avez sélectionné **Statique** comme type d'adresse, vous devez définir les paramètres suivants :

- **Adresse IP**
- **Longueur du préfixe et**
- **Serveur DNS favori**
- **Serveur DNS altern.**

Demander les paramètres de votre réseau à votre administrateur réseau.

Adresse IP

Entrer une adresse IP pour le téléphone. Cette adresse IP permet de rendre votre téléphone accessible à d'autres correspondants de votre réseau local (par ex. PC).

L'adresse IP contient 128 bits. Elle est représentée par huit champs de valeurs hexadécimales comprise entre 0 et FFFFFF, séparés les uns des autres par deux-points ; p. ex. 2001:b021:189:0:205:5dff:fe6b:87.

L'adresse IP est composée d'un préfixe et d'un identifiant d'interface. La longueur du préfixe (en principe de 64 bits) est définie par la valeur **Longueur du préfixe**.

Longueur du préfixe

La longueur du préfixe indique le nombre de bits de l'adresse IP utilisés par le préfixe réseau. Vous devez entrer la longueur du préfixe utilisée dans votre réseau.

Serveur DNS favori

Entrer l'adresse IP de votre serveur DNS favori. Le système DNS (Domain Name System = système de noms de domaine) permet d'attribuer des adresses IP publiques à des noms symboliques. Lors de la mise en place de la connexion à un serveur, le serveur DNS est nécessaire pour la modification du nom DNS dans l'adresse IP.

Vous pouvez entrer ici l'adresse IP de votre routeur/passarelle qui transmet les demandes d'adresse du téléphone à son serveur DNS.

Le serveur DNS n'est pas préconfiguré.

Serveur DNS altern.

Entrer l'adresse IP du serveur DNS alternatif à utiliser en cas de non accessibilité du serveur DNS favori.

- ▶ Après avoir défini tous les paramètres, appuyer sur la touche écran **Précédent** pour enregistrer les paramètres de configuration.

Balilage VLAN

Un réseau local peut être subdivisé en réseaux partiels logiques encore appelés VLAN (VLAN = Virtual Local Area Network, Standard IEEE 802.1Q). Par conséquent, plusieurs VLAN se partagent le même réseau physique ainsi que ses composants, notamment les switches. Les paquets de données d'un réseau VLAN ne peuvent pas être dirigés vers un autre réseau VLAN. Les réseaux VLAN sont souvent utilisés pour séparer le trafic de données des différents services (téléphonie sur Internet, télévision sur Internet, ...) les uns des autres et pour établir les différentes priorités du trafic de données.

Vous pouvez utiliser votre téléphone et un PC connecté au port PC de votre téléphone sur deux réseaux VLAN différents. Saisissez ici les identifiants de votre réseau VLAN. Ceux-ci vous sont délivrés par votre opérateur réseau.

Attention

- ◆ Lorsque vous utilisez le PC sur un réseau VLAN différent du réseau du téléphone, vous ne pouvez plus accéder directement au configurateur Web de votre téléphone à partir du PC.
 - ◆ Si vous entrez ici une valeur erronée, vous devez rétablir les réglages par défaut de votre téléphone (→ **p. 61**). Rétablissez ensuite l'accès du téléphone au réseau local.
-

Paramètres du réseau local

✓ → Paramètres → Réseau local

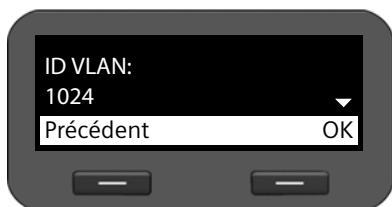
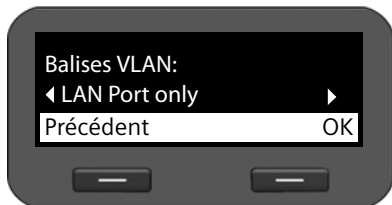
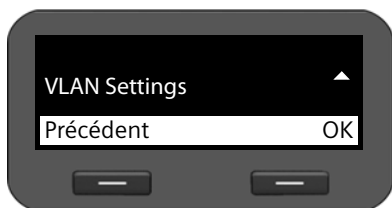

📍 Sélectionner **VLAN Settings**.

OK Appuyer sur la touche écran pour valider la sélection.

🔄 Sélectionner le réglage souhaité :

Non Si vous n'utilisez aucun réseau VLAN (réglage par défaut).

LAN Port only

Si vous utilisez le téléphone et le PC sur le même réseau VLAN.

LAN and PC Port

Si vous utilisez le téléphone et le PC sur des réseaux VLAN différents.

OK Appuyer sur la touche écran pour valider la sélection.

📱 Saisir l'**ID VLAN** et confirmer avec la touche **OK**.

Plage des valeurs : 1 – 4094

🔄 Définir la priorité des différents services et confirmer chacune d'entre elles avec la touche **OK**.

Valeurs : 1 – 7

OK Appuyer sur la touche écran pour confirmer les paramètres.

Priorités

Il est possible de donner la priorité aux paquets de données de réseaux VLAN. La priorité détermine si le trafic de données d'un VLAN doit être privilégié par rapport aux composants réseau. Pour le port LAN, vous pouvez donner séparément la priorité à la langue et aux données. Dans un réseau local où le trafic de données est très dense, vous pouvez obtenir une meilleure qualité de vos connexions téléphoniques en donnant une priorité élevée aux données vocales.

Port LAN ► Définir les priorités souhaitées des options **Prio Voix** et **Prio Données** pour la transmission des voix et des données.

Port PC ► Définir la priorité souhaitée de l'option **VLAN Priority** pour la transmission des données à partir du PC.

Plage de valeurs et attribution de valeurs aux catégories de services (d'après IEEE 802.1p) :

0 Pas de priorité (Best Effort)

1 Services d'arrière-plan, p. ex. Service d'actualités (Background)

2 Non défini

3 Services Données généraux (Excellent Effort)

4 Services de navigation, p. ex. routage (Controlled Load)

5 Vidéo

6 Données vocales (Voice)

7 Priorité absolue au logiciel de commande du réseau (Network Control)

► Après avoir défini tous les paramètres, appuyer la touche écran **Précédent** pour enregistrer les paramètres de configuration.

Remarque

Vous trouverez d'autres possibilités d'optimisation de la qualité vocale dans le configurateur Web à la rubrique **Paramètres QoS (Qualité de service)** → **p. 86**.

Configurateur Web – Configuration du téléphone sur un PC

Le configurateur Web permet d'accéder à une interface utilisateur mise à votre disposition pour utiliser et configurer votre Gigaset DE310 IP PRO sur PC. Grâce à son assistant de configuration, la première mise en service de votre appareil n'en sera que plus facile.

Condition : votre téléphone est raccordé au réseau local.

Dans la plupart des cas, cette connexion s'établit automatiquement dès que vous raccordez l'appareil via un câble réseau (→ [p. 13](#)). Dans le cas contraire, établir la connexion au réseau local lors de la première mise en service à l'aide du menu à l'écran (→ [p. 18](#)).

Remarque

Le configurateur Web prend en charge les navigateurs suivants :

- Mozilla Firefox version 3.6 et supérieure
 - Internet Explorer version 7 et supérieure
 - Apple Safari version 5 et supérieure
-

Lancement du configurateur Web

Vous avez besoin de l'adresse IP de votre téléphone. Pour la trouver, accéder aux paramètres LAN via le menu à l'écran du téléphone :

✓ → Paramètres → Réseau local (→ [p. 64](#)).

Remarque

En fonction des paramètres du serveur DHCP de votre réseau, des modifications de l'adresse IP peuvent parfois survenir.

Pour ouvrir le configurateur Web :

- ▶ Démarrer le navigateur Internet sur votre PC.
- ▶ Saisir l'adresse IP dans le champ d'adresse du navigateur :

Exemple : 

L'écran d'ouverture de session s'affiche.

- ▶ Sélectionner la langue souhaitée.
- ▶ Sélectionner le type d'utilisateur de votre choix et saisir le mot de passe correspondant :

Utilisateur si vous souhaitez utiliser votre téléphone sur PC.
Mot de passe prédéfini : **user**

Administrateur si vous souhaitez configurer votre téléphone.
Mot de passe prédéfini : **admin**

- ▶ Cliquer sur OK.

Le configurateur Web est lancé maintenant.

Toutes les fonctions du configurateur Web sont décrites dans la section suivante. Attention, ces fonctions ne sont pas toutes disponibles en mode **Utilisateur**.

Remarque

Pour votre sécurité, vous devez modifier les mots de passe prédéfinis (→ **p. 110**).

Le configurateur Web est lancé.

En mode Administrateur, si aucun compte VoIP n'est encore configuré, la page de l'assistant de configuration s'ouvre (→ **p. 73**).

Si une liaison VoIP est déjà établie, sélectionner la fonction à exécuter.

- ◆ Utiliser l'onglet **Paramètres** (→ **p. 79**) pour définir ou modifier les différentes fonctions de votre téléphone.
- ◆ Ouvrir l'onglet **Etat** (→ **p. 118**) pour consulter l'état de votre téléphone.

Arborescence du configurateur Web

L'illustration suivante présente l'arborescence du configurateur Web.

En mode Utilisateur, seules certaines fonctions sont disponibles. Ces fonctions sont annotées d'un astérisque (*) dans le tableau suivant.

Assistant de configuration	→ p. 73		
Paramètres *	Réseau et raccords	Paramètres LAN	→ p. 80
		Serveurs et systèmes téléphoniques	→ p. 85
		Paramètres QoS	→ p. 86
		Paramètres VoIP	→ p. 87
		Paramètres de sécurité	→ p. 88
	Téléphonie *	Liaisons	→ p. 90
		Audio	→ p. 94
		Sonneries *	→ p. 96
		Renvoi d'appel *	→ p. 96
		Paramètres locaux	→ p. 97
		Plans de numérotation	→ p. 99
		Liste des numéros interdits (DND) *	→ p. 100
		Services Voicemail	→ p. 100
	Messages	Témoin lumineux MWI	→ p. 101
	Services supplémentaires	Interphone de porte	→ p. 102
		Répertoire en ligne	→ p. 103
		LDAP	→ p. 105
	Touches de fonction *	→ p. 108	
	Système *	Date et heure	→ p. 109
		Sécurité *	→ p. 110
		Afficheur *	→ p. 110
		Contacts privés *	→ p. 111
		Tous les appels *	→ p. 111
Charger des tonalités *		→ p. 114	
Redémarrage et réinitialisation		→ p. 115	
Sauvegarde des données		→ p. 115	
Mise à jour du firmware		→ p. 116	
Etat		Appareil	→ p. 118
	Journal système	→ p. 118	
	Protocole SIP	→ p. 119	
	Protocole PCAP	→ p. 119	

Exécution de l'assistant de configuration

Uniquement disponible en mode Administrateur.

Cet assistant vous aide à configurer votre téléphone. Il vous guide lors des étapes importantes du paramétrage de vos connexions téléphoniques.

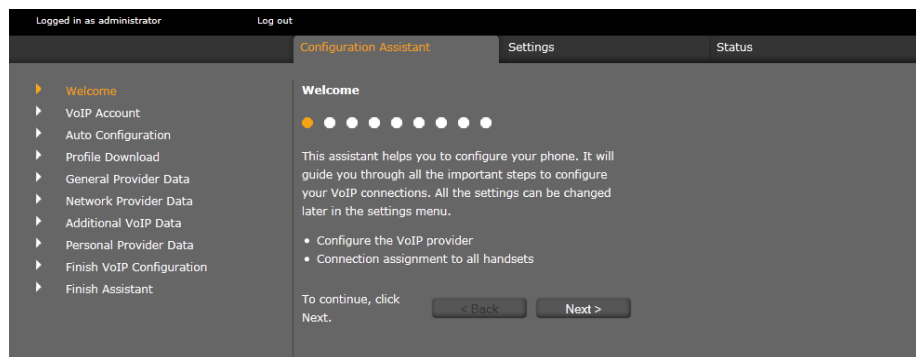

Tous les paramétrages effectués à l'aide de l'assistant de configuration peuvent être modifiés ultérieurement dans l'onglet **Paramètres** (→ [p. 79](#)).

Cliquer sur **Suivant** > après avoir rempli tous les champs d'une page.

Cliquer sur < **Précédent** pour apporter une modification à la page précédente. Quitter l'assistant de configuration en appuyant sur **Annuler**.

- ▶ Veiller à ce que les données d'enregistrement de votre opérateur VoIP soient à portée de main avant de commencer la configuration.
- ▶ Cliquer sur **Suivant** > pour lancer la configuration.

Configuration du compte VoIP

Vous avez le choix entre les possibilités suivantes pour configurer votre compte VoIP :

- | | |
|--|--|
| Configuration automatique | La configuration ne nécessite aucune saisie. Votre opérateur VoIP doit vous donner l'autorisation pour votre compte. |
| Charger les données du fournisseur de services | Les paramètres standard de votre opérateur sont utilisés. Il ne vous reste plus qu'à saisir vos données personnelles d'enregistrement. |
| Configuration manuelle | Tous les paramétrages sont réalisés par vous-même. |

Configuration automatique

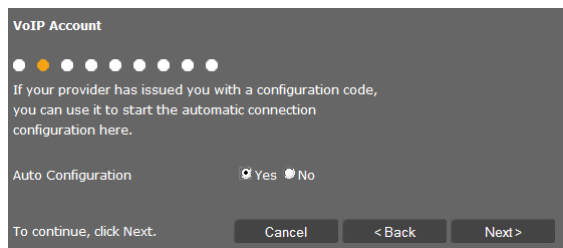

- ▶ Sélectionner l'option **Oui** si votre opérateur autorise la configuration automatique de votre compte, puis cliquer sur **Suivant >**.
- ▶ La page **Configuration automatique** vous informe de la suite de la procédure. Cliquer sur **Suivant >**.

La configuration automatique est maintenant lancée. Son exécution peut durer quelques minutes. Une fois l'exécution terminée, la page → **Terminer la configuration** apparaît à l'écran.

Configuration via un profil opérateur

Si votre opérateur n'autorise pas la configuration automatique, votre Gigaset DE310 IP PRO vous propose une série de profils opérateurs pour faciliter la configuration de vos comptes VoIP. Chaque profil contient les principaux paramètres de configuration de l'opérateur correspondant.

- ▶ Cliquer sur **Non** si la configuration automatique est impossible, puis cliquer sur **Suivant >**.

La page **Charger les données du fournisseur de services** s'ouvre.

- ▶ Cliquer sur le bouton **Suivant >** pour lancer la configuration.
- ▶ Sélectionner votre **Pays** et cliquer sur **Suivant >**.
- ▶ Sélectionner votre **Fournisseur de services** et cliquer sur **Suivant >**.

Les principaux paramètres de configuration sont à présent chargés.

- ▶ Cliquer sur **Suivant >**.

Saisir ensuite → **Données personnelles de l'opérateur**.

Configuration sans profil opérateur

Si le nom de votre opérateur ne figure pas sur la liste, sélectionner l'option **Other provider (Autre opérateur)**.

- ▶ Procéder aux réglages nécessaires de votre compte VoIP dans les pages qui suivent. Vous obtiendrez toutes les données auprès de votre opérateur.

Données générales de l'opérateur

Domaine

Entrer la dernière partie de votre adresse SIP (URI).

Exemple : si votre adresse SIP est **987654321@opérateur.fr**, entrer **opérateur.fr**.

Adresse du serveur proxy

Le proxy SIP correspond au serveur de passerelle de votre opérateur VoIP. Entrez l'adresse IP ou le nom DNS de votre serveur proxy SIP.

Exemple : **monopérateur.com**.

Port du serveur proxy

Entrez le numéro du port de communication sur lequel le proxy SIP émet et reçoit les données de signalisation (port SIP). Le port 5060 est utilisé par la plupart des opérateurs VoIP.

Serveur d'enregistrement

Entrer l'adresse IP ou le nom DNS du serveur registraire. Un registraire est requis pour l'inscription du téléphone. Il attribue à votre adresse SIP (Nom_Utilisateur@domaine) l'adresse IP publique/le numéro de port sous laquelle/lequel est inscrit le téléphone. Chez la plupart des opérateurs VoIP, le serveur registraire est identique au serveur SIP.

Exemple : **reg.monopérateur.fr**

Port du serveur d'enregistrement

Entrez le port de communication du registraire. Généralement, il s'agit du port 5060.

Temps de rafraîchissement d'enregistrement [s]

Indiquez le délai au bout duquel le téléphone doit se réinscrire sur le serveur VoIP (proxy SIP) (vous êtes invité à créer une session). La réinscription est nécessaire pour que la table du proxy SIP contienne toujours l'entrée du téléphone, ce qui vous permet d'être toujours joignable. La réinscription est exécutée pour tous les numéros d'appel VoIP activés. Le pré-réglage est de 120 secondes.

Si vous indiquez 0 s, l'inscription n'est pas effectuée de manière régulière.

► Cliquer sur **Suivant** >.

Données de l'opérateur réseau

Le téléphone doit connaître son adresse publique pour recevoir les données vocales de l'interlocuteur.

Le protocole SIP reconnaît à ce sujet les options suivantes :

- ◆ Le téléphone demande l'adresse publique auprès d'un serveur STUN (Simple Transversal of UDP over NAT) sur Internet. Le STUN ne peut être installé qu'avec des NAT asymétriques et des pare-feux non bloquants.
- ◆ Le téléphone n'envoie pas la demande de connexion au proxy SIP, mais vers le proxy sortant d'Internet, lequel prend en charge les paquets de données avec l'adresse publique.

Le serveur STUN et le proxy sortant sont utilisés alternativement pour contourner le NAT/pare-feu du routeur/de la passerelle.

► Entrer les données requises par le serveur STUN **ou** le proxy sortant :

Utiliser un serveur STUN

Cliquez sur **Oui** pour que votre téléphone utilise le STUN lorsqu'il est utilisé avec un routeur ayant un NAT asymétrique.

Adresse du serveur STUN

Entrez le nom DNS ou l'adresse IP du serveur STUN sur Internet. Si vous avez sélectionné l'option **Oui** dans le champ **Utiliser un serveur STUN**, vous devez remplir ce champ.

Configurateur Web – Configuration du téléphone sur un PC

Port du serveur STUN

Entrer le numéro du port de communication du serveur STUN.

Port standard : 3478.

Temps de rafraîchissement STUN [s]

Indiquer le délai (en secondes) au bout duquel le téléphone doit se réinscrire auprès du serveur STUN. La réinscription est nécessaire pour que la table du serveur STUN contienne toujours l'entrée du téléphone. La réinscription est exécutée pour tous les numéros d'appel VoIP activés. Demandez une durée de rafraîchissement STUN auprès de votre opérateur VoIP. Préréglage : 30 secondes.

Temps de rafraîchissement NAT [s]

Indiquez le délai au bout duquel le téléphone doit actualiser son entrée dans la table de routage du NAT. Spécifiez un intervalle de temps en secondes inférieur à celui de l'expiration de la session du NAT. En général, la valeur prédéfinie pour la mise à jour du NAT n'a pas besoin d'être modifiée. Préréglage : 20 secondes.

Mode proxy sortant

Indiquez quand le proxy sortant (Outbound Proxy) doit être utilisé.

Toujours Toutes les données vocales et de signalisation envoyées au téléphone sont transmises au proxy sortant.

Automatiquement Les données envoyées par le téléphone ne sont transmises au proxy sortant que lorsque le téléphone est connecté à un routeur avec NAT symétrique ou pare-feu bloquant. Si le téléphone se trouve derrière un NAT asymétrique, le serveur STUN est utilisé. Si vous avez activé **Utiliser un serveur STUN = Non** ou si vous n'avez spécifié aucun serveur STUN, c'est toujours le proxy sortant qui est utilisé.

Jamais Le proxy sortant n'est pas utilisé.

Si aucune donnée n'a été spécifiée dans le champ **Adresse du serveur sortant**, le téléphone utilise par défaut **Jamais**, quel que soit le mode sélectionné.

Adresse du serveur sortant

Entrez le nom DNS ou l'adresse IP du proxy sortant de votre opérateur. Chez de nombreux opérateurs, le proxy sortant est identique au proxy SIP.

Port proxy sortant

Entrez le numéro du port de communication utilisé par le proxy sortant. Port standard : 5060.

Gestion automatique de la transmission MFV

Le codage DTMF est notamment nécessaire à l'interrogation et la configuration de certaines messageries externes utilisant des codes chiffrés ou à l'interrogation à distance du répondeur local. Indique si le réglage doit être effectué automatiquement. Si vous sélectionnez **Non**, vous devrez paramétrer la transmission DTMF vous-même.

Paramètres d'émission de la transmission MFV

Pour l'envoi de signaux MFV via VoIP, vous devez définir la façon dont les codes des touches doivent être convertis en signaux DTMF puis envoyés :

- Audio** sous la forme de signaux audibles via le canal vocal, c'est-à-dire que la touche enfoncée n'est pas reconnue.
- RFC 2833** sous forme de valeur (= touche enfoncée) dans un paquet RTP.
- Info SIP** sous forme de message « info SIP ». La valeur (= touche enfoncée) est envoyée sous forme de paquets de données SIP.

Informez-vous auprès de votre opérateur VoIP pour connaître le type de transmission DTMF qu'il prend en charge.

- ▶ Cliquer sur **Suivant** >.

Données personnelles de l'opérateur

Dans les deux cas de configuration manuelle, avec ou sans profil opérateur, il ne vous reste plus qu'à entrer les données personnelles de connexion que vous avez reçues de votre opérateur VoIP.

- ▶ Saisir les données suivantes :
 - **Nom d'authentification**
 - **Mot de passe d'authentification**
 - **Nom d'utilisateur**
 - **Nom affiché**

Vous pouvez par ailleurs attribuer un nom de votre choix à cette connexion. Cela peut s'avérer judicieux, surtout si vous utilisez plusieurs comptes VoIP.

- ▶ Saisir un **Nom de la liaison**.
- ▶ Cliquer sur **Suivant** > pour terminer la configuration du compte VoIP.

Terminer la configuration

Les données du compte VoIP configuré s'affichent.

- ▶ Cliquer sur < **Précédent** pour modifier les paramètres de configuration.
- ▶ Cocher la case correspondante si vous souhaitez configurer un autre compte VoIP. Dans ce cas, vous êtes renvoyé à la page d'accueil du configurateur Web après avoir validé **Suivant** > (→ **Configuration du compte VoIP**).
- ▶ Cliquer sur **Quitter** pour fermer l'assistant de configuration.
- ▶ Cliquer sur **Suivant** > pour configurer un autre compte VoIP.

Quitter l'assistant

Vous venez de configurer votre téléphone avec succès à l'aide du configurateur Web. Les données suivantes s'affichent à nouveau :

- Nombre de comptes VoIP configurés
- Nom des comptes préconfigurés pour les appels sortants
- ▶ Cliquer sur **Quitter** pour fermer l'assistant et appliquer les nouveaux paramètres.
- ▶ Cliquer sur < **Précédent** pour apporter des modifications à vos paramètres.

Configuration du téléphone depuis le configurateur Web

Dans le menu **Paramètres** du configurateur Web, modifier les paramètres que vous avez déjà configurés via le menu à l'écran du téléphone ou à l'aide de l'assistant ou ceux préconfigurés à la livraison. Le menu offre par ailleurs d'autres options de configuration.

Le menu propose les fonctions suivantes :

◆ **Réseau et raccordements** (→ **p. 79**)

Configurer les paramètres du réseau local, des serveurs et systèmes téléphoniques, créer d'autres comptes VoIP et configurer les paramètres de sécurité.

◆ **Téléphonie** (→ **p. 90**)

Modifier vos comptes VoIP configurés, optimiser la qualité des connexions vocales, configurer les fonctions de téléphone telles que les renvois d'appel et les règles de numérotation et créer des listes de numéros interdits ainsi que des services de messagerie vocale.

◆ **Messages** (→ **p. 101**)

Configurer le centre de messages (MWI) de votre appareil.

◆ **Services supplémentaires** (→ **p. 102**)

Procédez aux réglages pour l'utilisation de répertoires ou configurez un interphone de porte.

◆ **Système** (→ **p. 108**)

Modifier les paramètres de base de votre téléphone comme la date et l'heure ou encore les paramètres de l'écran. Vous pouvez par ailleurs redémarrer le système ou exécuter la dernière version du micrologiciel.

Réseau et raccordements

Uniquement disponible en mode Administrateur.

Pour pouvoir communiquer avec d'autres appareils du réseau et ainsi téléphoner via Internet, il est indispensable que tous les paramètres de connexion de votre téléphone au réseau local soient corrects.

Si vous utilisez le configurateur Web, votre téléphone est déjà connecté au réseau local. Pour modifier ou compléter des paramètres, consulter le menu **Réseau et raccordements**. Par ailleurs, vous avez la possibilité de configurer d'autres comptes VoIP ainsi que d'autres paramètres de connexions téléphoniques :

- ◆ Paramètres LAN (→ **p. 80**)
- ◆ Serveurs et systèmes téléphoniques (→ **p. 85**)
- ◆ Paramètres QoS (Qualité de service) (→ **p. 86**)
- ◆ Paramètres VoIP (→ **p. 87**)
- ◆ Paramètres de sécurité (→ **p. 88**)

Paramètres LAN

Attention

En cas d'erreur pendant la phase de modification de vos paramètres LAN, la connexion du PC au téléphone sera éventuellement interrompue et vous n'aurez plus accès au configurateur Web.

Dans ce cas, vous devrez rétablir l'accès du téléphone au réseau local par l'intermédiaire du menu à l'écran (→ p. 64).

Paramètres → Réseau et raccordements → Paramètres LAN

Attribution d'une adresse réseau

Type de réseau

▶ Sélectionner le protocole IP utilisé par votre réseau (**IPv4** ou **IPv6**).

Les autres paramètres varient suivant votre sélection.

Configuration de du protocole IPv4

▶ Sélectionner **Dynamique** si votre appareil reçoit son adresse IP via un serveur DHCP.

▶ Sélectionner **Statique** si votre appareil reçoit une adresse IP fixe.

Avec le réglage **Dynamique**, les autres paramètres sont configurés automatiquement. Ils s'affichent à l'écran et ne peuvent pas être modifiés.

Si vous avez sélectionné **Statique** comme type d'adresse, vous devez définir les paramètres suivants :

The screenshot shows a configuration panel for IPv4. At the top, there is a dropdown menu labeled 'IP Address Type' with 'Static' selected. Below this are five rows of input fields, each with four segments separated by dots. The first row is 'IP Address' with values 192, 168, 2, and 101. The second row is 'Subnet Mask' with values 255, 255, 255, and 0. The third row is 'Standard Gateway' with values 192, 168, 2, and 1. The fourth row is 'Preferred DNS Server' with four empty segments. The fifth row is 'Alternate DNS Server' with four empty segments.

Adresse IP

Entrer une adresse IP pour le téléphone. Cette adresse IP permet de rendre votre téléphone accessible à d'autres correspondants de votre réseau local (par ex. PC).

L'adresse IP est composée de quatre champs de valeurs décimales comprises entre 0 et 255, séparés les uns des autres par un point. Exemple : 192.168.2.1.

Attention aux points suivants :

Configuration du téléphone depuis le configurateur Web

- L'adresse IP doit provenir d'une zone d'adresses utilisée par le routeur/la passerelle du réseau local. La zone d'adresses valide est déterminée par l'adresse IP du routeur/de la passerelle, ainsi que par le masque de sous-réseau (voir exemple).
- L'adresse IP doit être unique dans tout le réseau local : elle ne peut être utilisée par un autre appareil du routeur/de la passerelle.
- L'adresse IP fixe ne doit pas appartenir à la zone d'adresses réservée au serveur DHCP du routeur/de la passerelle.

Le cas échéant, vérifier le paramétrage du routeur ou demander à l'administrateur réseau.

Exemple :

Adresse IP du routeur	192.168.2.1
Masque de sous-réseau du réseau	255.255.255.0
Zone d'adresses du serveur DHCP	192.168.2.101 – 192.168.2.255
Adresses IP possibles du téléphone	192.168.2.2 – 192.168.2.100

Masque de sous-réseau

Le masque de sous-réseau indique le nombre de blocs d'adresses IP constituant le préfixe réseau.

255.255.255.0 signifie par exemple que les trois premiers blocs d'une adresse IP doivent être les mêmes pour tous les appareils, le dernier bloc étant spécifique à chacun d'eux. Pour le masque de sous-réseau 255.255.0.0, seuls les deux premiers blocs sont réservés au préfixe réseau. Vous devez entrer le masque de sous-réseau utilisé dans votre réseau.

Passerelle standard

Entrer l'adresse IP de la passerelle standard à laquelle le réseau local est connecté à Internet. En général, il s'agit de l'adresse IP (privée) locale de votre routeur/passerelle (par ex. 192.168.2.1) 192.168.2.1). Votre téléphone a besoin de cette information pour pouvoir accéder à Internet.

Serveur DNS favori

Entrer l'adresse IP de votre serveur DNS favori. Le système DNS (Domain Name System = système de noms de domaine) permet d'attribuer des adresses IP publiques à des noms symboliques. Lors de la mise en place de la connexion à un serveur, le serveur DNS est nécessaire pour la modification du nom DNS dans l'adresse IP.

Vous pouvez entrer ici l'adresse IP de votre routeur/passerelle qui transmet les demandes d'adresse du téléphone à son serveur DNS.

Le serveur DNS n'est pas préconfiguré.

Serveur DNS alternatif

Entrer l'adresse IP du serveur DNS alternatif à utiliser en cas de non accessibilité du serveur DNS favori.

Configuration du téléphone depuis le configurateur Web

Configuration de l'IPv6

Type d'adresse IP

- ▶ Sélectionner **Configuration automatique** si votre appareil reçoit son adresse IP via un serveur DHCP.
- ▶ Sélectionner **Statique** si votre appareil reçoit une adresse IP fixe.

Avec le réglage **Configuration automatique**, les autres paramètres sont configurés automatiquement. Ils s'affichent ici et ne peuvent pas être modifiés.

Si vous avez sélectionné **Statique** comme type d'adresse, vous devez définir les paramètres suivants :

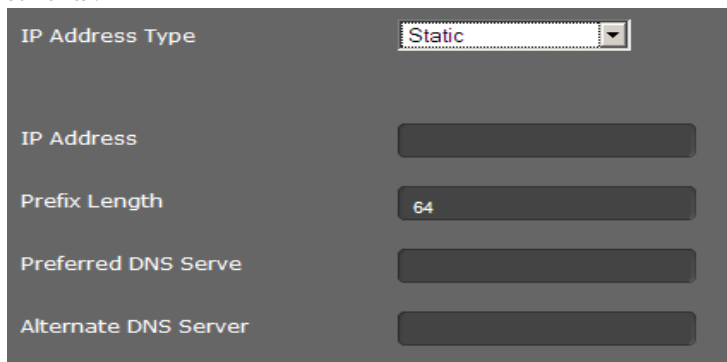

IP Address Type	Static
IP Address	
Prefix Length	64
Preferred DNS Serve	
Alternate DNS Server	

Adresse IP

Entrer une adresse IP pour le téléphone. Cette adresse IP permet de rendre votre téléphone accessible à d'autres correspondants de votre réseau local (par ex. PC).

L'adresse IP contient 128 bits. Elle est représentée par huit champs de valeurs hexadécimales comprise entre 0 et FFFFFF, séparés les uns des autres par deux-points ; p. ex. 2001:b021:189:0:205:5dff:fe6b:87.

L'adresse IP est composée d'un préfixe et d'un identifiant d'interface. La longueur du préfixe (en principe de 64 bits) est définie par la valeur **Longueur du préfixe**.

Longueur du préfixe

La longueur du préfixe indique le nombre de bits de l'adresse IP utilisés par le préfixe réseau. Vous devez entrer la longueur du préfixe utilisée dans votre réseau.

Serveur DNS favori

Entrer l'adresse IP de votre serveur DNS favori. Le système DNS (Domain Name System = système de noms de domaine) permet d'attribuer des adresses IP publiques à des noms symboliques. Lors de la mise en place de la connexion à un serveur, le serveur DNS est nécessaire pour la modification du nom DNS dans l'adresse IP.

Vous pouvez entrer ici l'adresse IP de votre routeur/passerelle qui transmet les demandes d'adresse du téléphone à son serveur DNS.

Le serveur DNS n'est pas préconfiguré.

Serveur DNS alternatif

Entrer l'adresse IP du serveur DNS alternatif à utiliser en cas de non accessibilité du serveur DNS favori.

Balitage VLAN

Un réseau local peut être subdivisé en réseaux partiels logiques encore appelés VLAN (VLAN = Virtual Local Area Network, Standard IEEE 802.1Q). Par conséquent, plusieurs VLAN se partagent le même réseau physique ainsi que ses composants, notamment les switches. Les paquets de données d'un réseau VLAN ne peuvent pas être dirigés vers un autre réseau VLAN. Les réseaux VLAN sont souvent utilisés pour séparer le trafic de données des différents services (téléphonie sur Internet, télévision sur Internet, ...) les uns des autres et pour établir les différentes priorités du trafic de données.

Vous pouvez utiliser votre téléphone et un PC connecté au port PC de votre téléphone sur deux réseaux VLAN différents. Saisissez ici les identifiants de votre réseau VLAN. Ceux-ci vous sont délivrés par votre opérateur réseau.

Attention

Lorsque vous utilisez le PC sur un réseau VLAN différent du réseau du téléphone, vous ne pouvez plus accéder directement au configurateur Web de votre téléphone à partir du PC.

► Sélectionner

- Non** Lorsque vous n'utilisez aucun réseau VLAN (réglage par défaut).
- Port LAN uniquement** Lorsque vous utilisez le téléphone et le PC sur le même réseau VLAN.
- Port LAN et PC** Lorsque vous utilisez le téléphone et le PC sur des réseaux VLAN différents.

VLAN Tagging

You should receive the tagging values of a virtual LAN from your provider. Wrong settings will require hardware reset.

Use VLAN Tagging LAN and PC Port ▼

VLAN LAN Port

VLAN Identifier (1..4094)

Voice Priority 1 ▼

Data Priority 0 ▼

VLAN PC Port

VLAN Identifier (1..4094)

VLAN Priority 0 ▼

Configuration du téléphone depuis le configurateur Web

- ▶ Saisir dans le champ **Identifiant VLAN (1...4094)** l'identifiant VLAN de votre réseau virtuel. Lors de la sélection de l'option **Port LAN et PC**, saisir dans **Port VLAN LAN** et **Port VLAN PC** les différents identifiants VLAN.
Plage des valeurs : 1 – 4094

Attention

Si vous entrez une valeur erronée pour **Identifiant VLAN (1...4094)**, vous devez rétablir les réglages par défaut de votre téléphone (→ [p. 61](#)). Rétablissez ensuite l'accès du téléphone au réseau local (→ [p. 64](#)).

- ▶ Dans les menus **Priorité aux Voix** et **Priorité aux Données**, sélectionner les priorités souhaitées pour la transmission des voix et des données sur le port LAN.
- ▶ Si vous avez choisi **Port LAN et PC**, sélectionner en plus l'option **Priorité VLAN** pour la transmission des données PC.

Priorité des réseaux VLAN

Il est possible de donner la priorité aux paquets de données de réseaux VLAN. La priorité détermine si le trafic de données d'un VLAN doit être privilégié par rapport aux composants réseau. Vous pouvez donner séparément la priorité à la voix et aux données. Dans un réseau local où le trafic de données est très dense, vous pouvez obtenir une meilleure qualité de vos connexions téléphoniques en donnant une priorité élevée aux données vocales.

Plage de valeurs et attribution de valeurs aux catégories de services (d'après IEEE 802.1p) :

- 0 Pas de priorité (Best Effort)
- 1 Services d'arrière-plan, p. ex. Service d'actualités (Background)
- 2 Non défini
- 3 Services Données généraux (Excellent Effort)
- 4 Services de navigation, p. ex. routage (Controlled Load)
- 5 Vidéo
- 6 Données vocales (Voice)
- 7 Priorité absolue au logiciel de commande du réseau (Network Control)

Remarque

Vous trouverez d'autres possibilités d'optimisation de la qualité vocale à la rubrique **Paramètres QoS (Qualité de service)** → [p. 86](#).

Enregistrement des paramètres

- ▶ Cliquer sur **Sauvegarder** pour enregistrer vos paramètres sur la page **Paramètres LAN**.

Serveurs et systèmes téléphoniques

Si vous utilisez votre propre serveur HTTP ou un système téléphonique, utilisez cette page pour configurer les paramètres d'accès de votre téléphone.

Paramètres → Réseau et raccordements → **Serveurs et systèmes téléphoniques**

Configuration du proxy HTTP

- ▶ Définir si vous voulez débloquent votre propre serveur proxy pour votre téléphone sur le réseau.
- ▶ Si **Oui**, entrer l'adresse IP du serveur proxy dans le champ **Adresse du serveur proxy**.
- ▶ Le **Port du serveur proxy** par défaut est 80. Procéder aux modifications nécessaires si votre serveur utilise un autre port.

Paramètres personnels du serveur HTTP

- ▶ Si vous utilisez votre propre serveur HTTP, entrer les données de communication.

Port HTTP

Entrer le numéro du port de communication utilisé par le serveur HTTP. Préréglage : 80

Port HTTPS

Entrer le numéro du port de communication pour connexions sécurisées utilisé par le serveur HTTP. Préréglage : 443

Type de liaison HTTP

Définir les types de connexion pouvant être établies :

HTTP Connexion non sécurisée

HTTPS Connexion sécurisée

HTTP + HTTPS Connexions sécurisées et connexions non sécurisées

Fin de session automatique [min]

Entrer le délai (en minutes) au bout duquel une connexion HTTP doit automatiquement être interrompue si aucune saisie n'est effectuée.

Systèmes téléphoniques

Si votre téléphone est raccordé à un système téléphonique, définir le type de système téléphonique dont il s'agit.

Raccordement au système téléphonique(exemple de sélection)

Gigaset T500/300 Le téléphone est connecté à un appareil Gigaset T500 PRO ou Gigaset T300 PRO. Pour une prise en charge optimale des fonctions de votre téléphone, il est recommandé d'utiliser l'un de ces deux systèmes téléphoniques.

Standard Le téléphone n'est raccordé à aucun système téléphonique.

Astérisque

...

Configuration du téléphone depuis le configurateur Web

Gestionnaire d'appels

Si le téléphone est raccordé à un système téléphonique Gigaset :

- ▶ Sélectionnez la manière dont vous souhaitez répondre aux communications que vous effectuez via le gestionnaire d'appels du système téléphonique. Vous avez le choix entre les possibilités suivantes :

via micro-casque Vous menez la communication via le micro-casque raccordé au téléphone.

via Mains-libres Vous menez la communication via le haut-parleur du téléphone.

Remarque : utilisez ce réglage si vous souhaitez obtenir sur votre téléphone les messages de diffusion du système téléphonique (par exemple annonces).

Non Votre téléphone personnel sonne si un appel a été effectué via le gestionnaire d'appels. Débranchez le combiné pour prendre la communication.

Enregistrement des paramètres

- ▶ Cliquer sur **Sauvegarder** pour enregistrer vos paramètres sur la page **Serveurs et systèmes téléphoniques**.

Paramètres QoS (Qualité de service)

Vous pouvez optimiser la qualité vocale de votre téléphone IP sur cette page.

La qualité vocale dépend de la priorité des données vocales sur le réseau IP. Pour donner la priorité aux paquets de données VoIP, on utilise la méthode QoS DiffServ (= Differentiated Services). DiffServ définit plusieurs classes de qualité de service, elles-mêmes subdivisées en niveaux de priorité pour lesquels des méthodes de configuration de la priorité spécifiques sont déterminées.

Vous pouvez saisir différentes valeurs de QoS pour les paquets SIP et RTP. Les paquets SIP (Session Initiation Protocol) contiennent des données de signalisation, tandis que RTP (Real-time Transport Protocol, en français : Protocole en temps réel de transport) est utilisé pour la transmission vocale.

Paramètres → **Réseau et raccordements** → **Paramètres QoS**

VoIP Quality of Service (QoS)

Type of Services / Differentiated Services

SIP ToS/Diffserv (0..63)

34

RTP ToS/Diffserv (0..63)

46

- ▶ Entrer les valeurs QoS souhaitées dans les champs **SIP ToS/Diffserv (0..63)** et **RTP ToS/Diffserv (0..63)**. Plage des valeurs : 0 – 63.

Valeurs usuelles pour le VoIP (configuration par défaut) :

SIP	34	Classe de service élevée pour une connexion rapide du flux de données (Expedited Flow)
RTP	46	Classe de service la plus élevée pour un transfert rapide des paquets de données (Expedited Forwarding)

Attention

Ne modifier ces valeurs qu'en accord avec votre opérateur réseau. Une valeur plus élevée ne signifie pas nécessairement que la priorité sera plus grande. La valeur définit la classe de service, et non pas la priorité. Chaque méthode utilisée pour la configuration de la priorité correspond aux exigences de la classe concernée et n'est pas obligatoirement indiquée pour la transmission de données vocales.

Pour plus de précisions sur les méthodes Diffserv, voir [RFC 2474](#) et [RFC 3168](#)

Enregistrement des paramètres

- ▶ Cliquer sur **Sauvegarder** pour enregistrer vos paramètres sur la page **Paramètres QoS**.

Paramètres VoIP

Configurer sur cette page les ports destinés à établir des connexions VoIP.

Paramètres → Réseau et raccordements → **Paramètres VoIP**

« Ports Ecoute » pour connexions VoIP

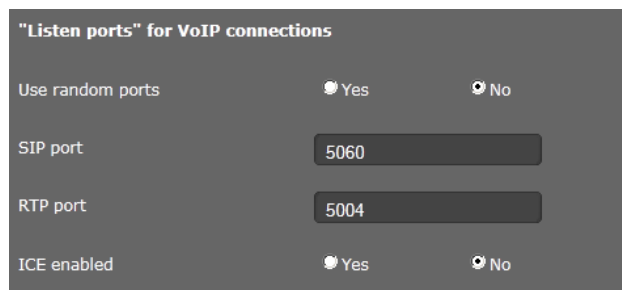

"Listen ports" for VoIP connections

Use random ports Yes No

SIP port

RTP port

ICE enabled Yes No

- ▶ Sélectionner les ports sur lesquels votre téléphone attend les connexions VoIP entrantes.

Utiliser des ports aléatoires

- ▶ Cliquer sur **Oui** lorsque le téléphone ne doit pas utiliser de ports fixes pour le port SIP et le port RTP, mais des ports librement choisis.

L'utilisation de plusieurs ports est recommandée lorsque plusieurs téléphones utilisent le même routeur ou la même passerelle avec NAT. Les téléphones doivent alors faire appel à différents ports, afin que le NAT du routeur ou de la passerelle puisse acheminer les appels entrants et les données vocales au téléphone correspondant.

Configuration du téléphone depuis le configurateur Web

- ▶ Cliquer sur **Non** pour que le téléphone utilise les ports spécifiés dans **Port SIP** et **Port RTP**.

Port SIP

Spécifier le port de communication local par lequel les données de signalisation du téléphone doivent être reçues. Entrer un nombre compris entre 1024 et 49152. Le numéro de port par défaut pour la signalisation SIP est 5060.

Port RTP

Entrer le port de communication local par lequel les données vocales du téléphone sont reçues. Saisir un nombre pair entre 1024 et 49152. Le numéro de port ne doit pas coïncider avec celui du champ Port SIP. Si vous entrez un nombre impair, le nombre pair inférieur le plus proche sera automatiquement choisi (par ex. si vous saisissez 5 003, 5 002 sera choisi). Le numéro de port par défaut pour la transmission vocale est 5004.

Activer ICE

Définir si vous utilisez l'ICE (Interactive Connectivity Establishment) ou non. Comme STUN (→ **p. 75**), ICE une méthode utilisée par le protocole Session Initiation Protocol (SIP) pour contourner le pare-feu NAT.

Enregistrement des paramètres

- ▶ Cliquer sur **Sauvegarder** pour enregistrer vos paramètres sur la page **Paramètres VoIP**.

Paramètres de sécurité

Configurer sur cette page les paramètres de sécurité de votre téléphone.

Paramètres → **Réseau et raccords** → **Paramètres de sécurité**

Gestion à distance

- ▶ Définir si vous souhaitez **Autoriser l'accès au configurateur WEB à partir d'autres réseaux** (**Oui**) ou non (**Non**).

Si vous autorisez la **Téléadministration**, cela augmente le risque d'un accès non autorisé aux paramètres de votre appareil.

- ▶ Sélectionner le protocole réseau par lequel la communication doit avoir lieu :
 - **TLS** (Transport Layer Security)
 - **UDP** (User Datagram Protocol)
 - **TCP** (Transmission Control Protocol)

Paramètres de sécurité

Cette page vous permet de charger les certificats du serveur de votre téléphone, de supprimer les certificats chargés et de définir le traitement des certificats non valides.

Les certificats du serveur permettent l'identification numérique d'un serveur via SSL (Secure Sockets Layer). L'utilisation d'un serveur avec SSL nécessite un certificat de serveur aussi bien pour procéder à une authentification à sens unique (serveur par le client) qu'à une authentification à double sens (le client par le serveur et vice versa). Un certificat de serveur doit être chargé sur votre appareil afin que ce dernier puisse procéder à une authentification.

Les listes **Certificats du serveur** et **Certificats CA** contiennent tous les certificats chargés.

- ▶ Sélectionner un certificat dans l'une des listes.
- ▶ Cliquer sur **Supprimer** pour supprimer le certificat dans la liste.
- ▶ Cliquer sur **Détails** pour afficher les informations sur le certificat.

Importation d'un certificat local

Pour charger un certificat sur votre téléphone, il doit être disponible sur votre réseau.

- ▶ Cliquer sur **Parcourir** pour rechercher le fichier sur votre PC ou dans votre réseau. Sélectionner le fichier souhaité.
- ▶ Cliquer sur **Transmission** pour charger le fichier dans l'appareil.

Certificats non valides

La liste contient tous les certificats non valides.

- ▶ Sélectionner un certificat dans la liste.
- ▶ Cliquer sur **Accepter** pour accepter tout de même le certificat.
- ▶ Cliquer sur **Refuser** pour refuser le certificat.

Secure Real-time Transport Protocol (SRTP)

Le protocole SRTP (Secure Real-Time Transport Protocol) permet de crypter les données vocales transmises à l'aide du protocole RTP (Real-Time Transport Protocol).

- ▶ Activer ou désactiver **Secure Real-time Transport Protocol (SRTP)**.
- ▶ Définir si vous voulez **Accepter un appel RTP non sûr** ou non. Si cette fonction est activée, vous acceptez également les appels provenant de correspondants n'utilisant pas le SRTP.

Enregistrement des paramètres

- ▶ Cliquer sur **Sauvegarder** pour enregistrer vos paramètres sur la page **Paramètres de sécurité**.

Téléphonie

Le menu **Téléphonie** propose les possibilités de paramétrage suivantes :

- ◆ **Connexions** (→ p. 90)
Configurer ici vos connexions VoIP et créer de nouvelles connexions.
- ◆ **Audio (Qualité vocale)** (→ p. 94)
Optimiser la qualité vocale de vos connexions VoIP sur cette page.
- ◆ **Sonnerie** (→ p. 96)
Cette page n'est disponible qu'en mode Utilisateur. Ici, vous pouvez définir les sonneries pour vos connexions. En mode Administrateur, vous trouvez ce réglage dans les données de configuration de la connexion (**Téléphonie** → **Liaisons**).
- ◆ **Renvoi d'appel** (→ p. 96)
Définir les options de renvoi d'appel et activer/désactiver cette fonction sur cette page.
- ◆ **Règles de numérotation** (→ p. 99)
Sur cette page, vous pouvez définir l'utilisation d'indicatifs et de connexions VoIP pour vos appels sortants et entrer l'indicatif international et local de votre ligne téléphonique.
- ◆ **Liste des numéros interdits (DND)** (→ p. 100)
Les listes de numéros interdits vous permettent de bloquer des numéros sélectionnés d'appels entrants, mais aussi de bloquer tous les appels entrants anonymes.
- ◆ **Services de messagerie vocale** (→ p. 100)
Sur cette page, configurer votre messagerie externe.

Connexions

Uniquement disponible en mode Administrateur.

Vous pouvez configurer jusqu'à 2 connexions de téléphonie (comptes VoIP) sur votre téléphone.

Paramètres → **Téléphonie** → **Liaisons**

Cette page

- vous permet de créer une nouvelle connexion via la **Configuration automatique**,
- de visualiser l'état des connexions configurées,
- d'activer ou désactiver certaines connexions,
- de définir les connexions qui seront utilisées comme connexions par défaut pour les appels sortants,
- de modifier la configuration de certaines connexions et d'en créer de nouvelles,
- de supprimer des connexions déjà existantes.

Création d'une connexion par auto-configuration

- Sélectionner l'option **Démarrer** si vous souhaitez créer une connexion et que votre opérateur autorise la configuration automatique sur votre compte.

Une fois l'opération terminée, la connexion apparaît dans la liste.

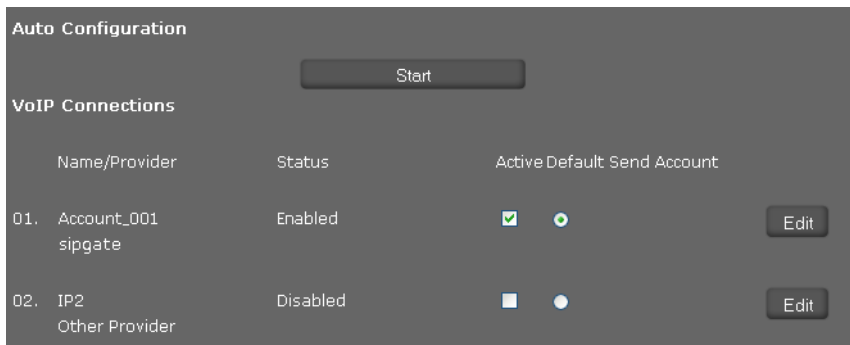

Connexions du Gigaset DE310 IP PRO

Les informations suivantes sont affichées pour chaque connexion configurée :

Nom/Fournisseur de services

Nom ou numéro de la connexion VoIP/Nom de l'opérateur VoIP

Etat Etat de la connexion. Les états suivants sont possibles :

Enregistré La connexion est enregistrée auprès de votre opérateur.

Non enregistré La connexion n'est pas enregistrée auprès de votre opérateur.

Echec de l'enregistrement Une erreur s'est produite lors de l'inscription.

Serveur non joignable Le serveur registraire indiqué lors de la configuration n'est pas disponible.

Désactivé La connexion est désactivée.

Activation/désactivation de la connexion

Seules les connexions activées peuvent être utilisées dans le cadre de la téléphonie par Internet.

- Pour utiliser une connexion déjà configurée, cocher la case **Activé**.

Configuration des connexions standard pour appels sortants

- Sélectionner l'option **Paramètres par défaut pour les appels sortants** pour la connexion que vous voulez utiliser comme connexion standard pour vos appels téléphoniques. Vous ne pouvez effectuer qu'une seule sélection.

Configuration du téléphone depuis le configurateur Web

Création de nouvelles connexions ou configuration des connexions existantes

- ▶ Cliquer sur **Modifier** sur la ligne d'une connexion configurée pour en modifier la configuration.
- ▶ Cliquer sur **Modifier** sur une ligne sans connexion configurée pour créer une nouvelle connexion.

Pour les téléphones portables, vous ne pouvez configurer qu'une seule connexion.

Configuration des connexions :

Vous avez pour cela besoin des informations correspondantes de votre opérateur de téléphonie par Internet.

- ▶ Entrer dans le champ **Nom ou numéro de la liaison** un nom ou un numéro d'appel de votre choix pour cette connexion.
- ▶ Cliquer sur **Démarrer le téléchargement des profils** pour charger un profil opérateur.

Un assistant s'ouvre pour vous guider dans la suite des opérations.

- ▶ Sélectionner votre **Pays** et à l'étape suivante votre **Fournisseur de services**.
- ▶ Si votre opérateur ne figure pas dans la liste, sélectionner **Other provider (Autre opérateur)**.
- ▶ Cliquer sur **Quitter**.

Le profil opérateur sélectionné est chargé.

Saisie des données personnelles de l'opérateur

Entrer les données personnelles de connexion qui vous ont été communiquées par votre opérateur.

- ▶ Saisir les données suivantes :
 - **Nom d'authentification**
 - **Mot de passe d'authentification**
 - **Nom d'utilisateur**
 - **Nom affiché**

Paramètres étendus

Vous trouverez d'autres paramètres pour la configuration de votre connexion VoIP sous **Paramètres étendus**.

- ▶ Cliquer en regard de **Paramètres étendus** sur **Afficher**.

Pour plus d'informations sur les paramètres de configuration, se reporter au paragraphe **Configuration du compte VoIP** à la **p. 73**.

Décompte des appels manqués/reçus

Les appels manqués et reçus pour ce compte VoIP sont inscrits dans les journaux des appels du téléphone si toutefois cette fonction est activée (→ p. 41).

- ▶ Ouvrir la zone **Paramètres étendus**.
- ▶ Sélectionner **Oui** pour **Compter les appels manqués/reçus** si vous souhaitez activer la fonction. Réglage par défaut : **Oui**

Remarque

Si votre téléphone est raccordé à un système téléphonique Gigaset T500 PRO ou Gigaset T300 PRO, les appels ne sont pas gérés localement, mais par l'autocommutateur, puis transférés à tous les téléphones qui lui sont affectés.

Signal d'appel accepter ou bloquer

Un double appel en cours d'une conversation est signalé par défaut par un signal d'appel. Pour chaque connexion, vous pouvez définir si le signal d'appel est autorisé ou non.

- ▶ Ouvrir la zone **Paramètres étendus**.
- ▶ Sélectionner **Non** pour **Signal d'appel** si vous souhaitez désactiver la fonction. Réglage par défaut : **Oui**

Réglage de la sonnerie

Vous pouvez configurer une sonnerie pour chaque connexion :

- ▶ Ouvrir la zone **Paramètres étendus**.
- ▶ Sélectionner une **Mélodie**.
- ▶ Cliquer sur **Tester** pour écouter la mélodie sélectionnée.

Enregistrement des paramètres

- ▶ Cliquer sur **Sauvegarder** pour enregistrer vos paramètres pour cette connexion.

Suppression d'une connexion

- ▶ Cliquer sur **Effacer la liaison** pour effacer la connexion affichée.

Audio (Qualité vocale)

Uniquement disponible en mode Administrateur.

La qualité vocale de vos communications VoIP est déterminée par la transmission des codecs utilisés. Pour augmenter la qualité, il est nécessaire de transmettre plus de données. En fonction de la largeur de bande de votre connexion Internet, des problèmes liés à la quantité des données (en particulier lors de deux communications VoIP simultanées) peuvent se produire, empêchant la bonne transmission des données. Les paramètres suivants vous permettent d'ajuster votre Gigaset selon votre connexion Internet personnalisée.

Paramètres → Téléphonie → Audio

Vous pouvez configurer les paramètres de qualité vocale suivants :

The screenshot shows a configuration panel for audio quality. At the top, there is a dropdown menu for 'Packed time for RTP packages [ms]' set to '20'. Below this, the 'Voice Quality' section has three radio buttons: 'Optimised for high bandwidth' (selected), 'Optimised for low bandwidth', and 'Own Codec preference'. The 'Selected codecs' list on the left contains 'G.722', 'G.711 a-law', and 'G.711 μ-law'. The 'Available codecs' list on the right contains 'G.726', 'iLbc', and 'G.729A'. Between the lists are four buttons: '<Add', 'Remove>', 'Down', and 'Up'. At the bottom, the 'Silence Suppression' option is set to 'Yes'.

Intervalle de temps entre les paquets RTP

- Définir l'intervalle de temps pour l'envoi de paquets RTP (20 ou 30 ms).

RTP (RTP=Real-Time Transport Protocol) est un protocole de transmission en continu de données audiovisuelles (Streams) via des réseaux basés sur la technologie IP.

Qualité vocale

- ▶ Sélectionner la qualité vocale correspondant à la largeur de bande de votre connexion ADSL.
 - **Optimisé pour une largeur de bande élevée**
 - **Optimisé pour une largeur de bande basse**
 - Sélectionner **Propre préférence de codec** si vous souhaitez définir vous-même les codecs.

Les deux parties d'une connexion téléphonique (appelant et destinataire) doivent utiliser le même codec vocal. Le codec vocal est défini lors de la mise en connexion entre l'appelant et le destinataire. Vous pouvez ajuster la qualité vocale en sélectionnant les codecs vocaux (tenir compte de la largeur de bande de votre connexion Internet) utilisés par votre téléphone, et en définissant l'ordre de préférence des codecs pour la connexion VoIP.

- ▶ Sélectionner les codecs souhaités et définir l'ordre dans lequel ils doivent être utilisés. Les codecs vocaux suivants sont pris en charge par votre téléphone :

G.722 Le codec vocal à haut débit G.722 propose le même débit binaire que le G.711 (64 kbit/s par liaison vocale) mais à une fréquence d'échantillonnage plus élevée (16 kHz), offrant ainsi une qualité de son exceptionnelle.

G.711 a law/G.711 μ law

Très bonne qualité vocale (comparable au RNIS). La largeur de bande nécessaire est de 64 Kbit/s par liaison vocale.

G.726 Bonne qualité vocale (moins bonne que le G.711, mais meilleure que le G.729). Votre téléphone prend en charge le G.726 avec un taux de transmission de 32 Kbit/s par liaison vocale.

iLbc Qualité vocale intermédiaire. Le codec fonctionne par blocs de 30 ms ou 20 ms. Le débit de données est de 13,33 kbit/s (blocs de 30 ms) ou de 15,2 kbit/s (blocs de 20 ms).

G.729A Qualité vocale intermédiaire. La largeur de bande nécessaire est légèrement inférieure à 8 Kbit/s par liaison vocale.

Suppression des pauses

Supprimer les pauses signifie qu'aucun paquet de données n'est envoyé lorsque vous arrêtez de parler. Cela permet de réduire le volume des données, qui peut cependant être interprété par vos correspondants comme une interruption de la connexion.

- ▶ Sélectionner l'option **Non** si vous ne souhaitez pas supprimer les pauses de la voix. Réglage par défaut : **Oui**

Enregistrement des paramètres

- ▶ Cliquer sur **Sauvegarder** pour enregistrer vos paramètres sur la page.

Sonnerie

Uniquement disponible en mode Utilisateur. En mode Administrateur, définissez les sonneries lors de la configuration de la connexion (→ [p. 93](#)).

Vous pouvez paramétrer une sonnerie différente pour chaque connexion VoIP configurée.

Paramètres → Téléphonie → Sonneries

Le tableau contient une entrée pour chacune de vos connexions VoIP.

- ▶ Choisir une **Mélodie** dans la liste.
- ▶ Cliquer sur **Tester** pour écouter la mélodie sélectionnée.

Enregistrement des paramètres

- ▶ Cliquer sur **Sauvegarder** pour enregistrer vos paramètres sur la page.

Remarque

Vous pouvez télécharger sur votre téléphone d'autres sonneries enregistrées sur votre PC (→ [p. 114](#)).

Renvoi d'appel

Vous avez la possibilité pour chaque compte VoIP configuré de renvoyer automatiquement les appels entrants vers un autre numéro d'appel.

Paramètres → Téléphonie → Renvoi d'appel

Connection	When	Phone Number
IP1	<input type="text" value="Off"/>	<input type="text"/>
IP2	<input type="text" value="Off"/>	<input type="text"/>

- ▶ Pour chaque compte VoIP, définir les situations dans lesquelles un appel doit être renvoyé.

Non utilisé Pas de renvoi d'appel

Tous les numéros Renvoi d'appel pour tous les appels entrants

En cas de non réponse Renvoi d'appel lorsque vous ne prenez pas l'appel
Dans le champ **Temps d'attente sur non réponse (valeurs admissibles : 1 - 600 s)**, entrer le délai (en secondes) au bout duquel le renvoi d'appel doit être activé.

En cas d'occupation Renvoi d'appel lorsque vous êtes déjà en communication avec un autre correspondant

- ▶ Indiquer le **Numéro d'appel** vers lequel renvoyer les appels.
- ▶ Cliquer sur **Sauvegarder** pour enregistrer vos paramètres sur la page.

Paramétrages locaux

Sur cette page, vous pouvez saisir les données relatives au lieu dans lequel le téléphone est utilisé. Ceci permet de définir le pays et le préfixe mais aussi les sonneries propres à certains pays (par exemple la tonalité ou la sonnerie).

Paramètres → **Téléphonie** → **Paramètres locaux**

The screenshot shows a configuration page titled "Area Codes". It is divided into three main sections:

- Country:** A dropdown menu currently showing "Germany".
- International:**
 - Prefix:** Input field containing "00".
 - Code Number:** Input field containing "49".
- Local:**
 - Prefix:** Input field containing "0".
 - Code Number:** An empty input field.

Sélection du pays

Le fuseau horaire est automatiquement sélectionné en fonction du pays que vous choisissez.

► Sélectionner dans la liste le Pays dans lequel vous utilisez votre téléphone.

Définir les préfixes

Selon le pays sélectionné, les indicatifs internationaux, et parfois nationaux correspondants, sont automatiquement affichés dans les champs **Préfixe** et **Numéro**.

Si votre pays ne fait pas partie de la liste des pays proposés, entrez l'indicatif manuellement. Enregistrer l'indicatif complet (y compris l'indicatif international) de la localité dans laquelle vous utilisez votre téléphone. Pour passer des appels VoIP, vous devez en général composer l'indicatif local, même si vous passez un appel depuis cette même zone (communication locale). Pour vous éviter d'entrer à chaque fois l'indicatif lors de communications locales, votre téléphone place l'indicatif saisi avant le numéro d'appel pour tous vos appels VoIP dans votre réseau de communications locales. En d'autres termes, pour tous les numéros ne commençant pas par 0, même pour les numéros sélectionnés dans le répertoire et les autres listes.

Exceptions : Numéros d'appels pour lesquels vous avez défini des règles de numérotation.

Configuration du téléphone depuis le configurateur Web

- ▶ À la fin de la liste Pays, sélectionner l'entrée **Autre pays**.
- ▶ Indiquer l'indicatif complet du pays dans lequel le téléphone est utilisé. Sinon, des erreurs peuvent survenir lors des connexions téléphoniques ou lors des échanges de données (par ex. entre le réseau fixe et le réseau mobile).

L'indicatif se compose de l'indicatif international (**Indicatif national: Préfixe et Numéro**, par ex. 00 33 pour la France) et le cas échéant, du préfixe utilisé pour l'appel sur le territoire national (**Indicatif local: Préfixe et Numéro**, par ex. 0 pour les appels nationaux en Allemagne).

Définition des sonneries et des tonalités propres au pays

Les sons tels que la tonalité lors de la composition du numéro, la tonalité d'appel, la tonalité lorsque la ligne est occupée ou la tonalité de renvoi d'appel diffèrent selon les pays ou les régions. Vous avez la possibilité de choisir parmi divers groupes sonores pour votre téléphone.

Le **Schéma tonalité** est défini automatique selon le pays que vous avez sélectionné ci-dessus. Une modification des réglages est possible.

- ▶ Dans la liste, sélectionner le pays ou la région dont vous souhaitez utiliser la sonnerie pour les appels entrants.

Enregistrement des paramètres

- ▶ Cliquer sur **Sauvegarder** pour enregistrer vos paramètres sur la page.

Règles de numérotation

Uniquement disponible en mode Administrateur.

Grâce aux règles de numérotation, définir l'affectation des numéros d'appel aux comptes VoIP configurés, et s'il y a lieu de composer un indicatif local.

Paramètres → Téléphonie → Plans de numérotation

Phone Number	Use Area Codes	Connection	Comment	Active
<input type="text"/>	<input type="checkbox"/>	IP3	<input type="text"/>	Delete <input type="checkbox"/>
<input type="text"/>	<input type="checkbox"/>	IP7	<input type="text"/>	Delete <input type="checkbox"/>
<input type="text"/>	<input type="checkbox"/>	IP5	<input type="text"/>	Add <input type="checkbox"/>

- ▶ Entrer le **Numéro d'appel** auquel la règle de numérotation doit s'appliquer.
- ▶ Sélectionner l'option **Utiliser des indicatifs** si ce numéro d'appel est à composer avec un indicatif.
- ▶ Sélectionner la connexion via laquelle un appel doit être effectué avec ce numéro d'appel.
- ▶ Entrer dans le champ **Commentaire** un nom pour cette règle de numérotation.
- ▶ Cliquer sur **Ajouter** pour ajouter cette règle à la liste.
- ▶ Cliquer sur **Effacer** pour supprimer une règle dans la liste.
- ▶ Sélectionner l'option **Activé** si vous souhaitez activer la règle.

Chiffres de l'indicatif

Le préfixe est placé automatiquement avant le numéro d'appel lors de la numérotation.

- ▶ Définir à quel moment l'utiliser :
 - **Non utilisé** (si vous n'utilisez pas de préfixe)
 - pour les numéros issus de **Répertoire téléphonique & listes d'appels**
 - pour **Tous les numéros**

Enregistrement des paramètres

- ▶ Cliquer sur **Sauvegarder** pour enregistrer vos paramètres sur la page **Plans de numérotation**.

Liste des numéros interdits (DND)

Bloquer certains numéros d'appel et/ou tous les appels anonymes. Par conséquent, vous n'êtes pas joignable pour ces numéros et votre téléphone ne sonne pas.

Paramètres → Téléphonie → Liste des numéros interdits (DND)

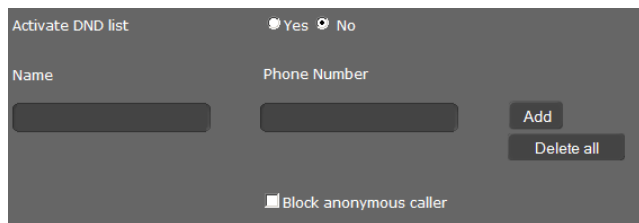

The screenshot shows a web interface for configuring the DND list. At the top, there is a toggle for 'Activate DND list' with radio buttons for 'Yes' (selected) and 'No'. Below this are two input fields: 'Name' and 'Phone Number'. To the right of the 'Phone Number' field are two buttons: 'Add' and 'Delete all'. At the bottom of the interface, there is a checkbox labeled 'Block anonymous caller'.

- ▶ Sélectionner l'option **Oui** pour activer la **Liste des numéros interdits (DND)**.
- ▶ Entrer le **Nom** et le **Numéro d'appel** de l'appelant.
- ▶ Cliquer sur **Ajouter** pour ajouter l'entrée à la liste de numéros interdits.
- ▶ Cliquer sur **Effacer** pour supprimer une entrée.
- ▶ Cliquer sur **Effacer tous** pour supprimer toutes les entrées.
- ▶ Activer l'option **Bloquer les appelants anonymes** pour bloquer tous les appels masqués.
- ▶ Cliquer sur **Sauvegarder** pour enregistrer vos paramètres sur cette page.

Services de messagerie vocale

Uniquement disponible en mode Administrateur.

Certains opérateurs VoIP proposent un répondeur réseau appelé messagerie externe. Chaque messagerie externe ne prend en charge que les appels relevant de son numéro d'appel VoIP. Vous avez accès aux messages vocaux de votre messagerie externe via le menu à l'écran (→ [p. 52](#)) ou le centre de Messages (→ [p. 54](#)).

Pour pouvoir enregistrer tous les appels, vous devez configurer une messagerie externe pour chacun de vos comptes VoIP.

Paramètres → Téléphonie → Services Voicemail

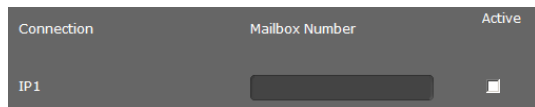

The screenshot shows a web interface for configuring voicemail. It features three columns: 'Connection', 'Mailbox Number', and 'Active'. Under the 'Connection' column, there is a text input field containing 'IP1'. Under the 'Mailbox Number' column, there is a text input field. Under the 'Active' column, there is a checkbox.

- ▶ Entrer le **Numéro d'appel de la boîte de messagerie** pour la connexion VoIP et activer la messagerie externe.
- ▶ Cliquer sur **Sauvegarder** pour enregistrer les paramètres.

Messages

Uniquement disponible en mode Administrateur.

Dans le menu **Messages**, configurer le fonctionnement de la touche Centre de Messages (MWI = Message Waiting Indication).

Témoin lumineux MWI

Dans le centre de messages, cliquer une fois sur (☑) pour accéder à vos messages vocaux, appels manqués, e-mails et rendez-vous manqués (→ p. 54). Cette touche clignote dès que vous recevez un nouveau message. Vous pouvez activer ou désactiver le clignotement pour chaque type de messages. (MWI = Message Waiting Indication.)

Paramètres → Messages → Témoin lumineux MWI

Missed Calls	<input checked="" type="radio"/> Yes	<input type="radio"/> No
Voice Mail	<input checked="" type="radio"/> Yes	<input type="radio"/> No
MWI notification	<input checked="" type="radio"/> silent	<input type="radio"/> beep

- ▶ Définir le type de messages pour lequel l'arrivée d'un nouveau message doit être signalée par le clignotement de la touche Centre de Messages.
 - Appels perdus
 - Messagerie vocale
- ▶ Définir si la **Notification MWI** (arrivée d'un nouveau message) doit être signalée uniquement par un clignotement (**sans tonalité**) ou également par un signal sonore (**avec bip**).
- ▶ Cliquer sur **Sauvegarder** pour enregistrer les paramètres.

Services supplémentaires

Uniquement disponible en mode Administrateur.

Le menu **Services supplémentaires** propose les fonctions suivantes :

- ◆ Configuration de l'interphone
- ◆ Attribuer un répertoire en ligne (→ [p. 103](#)).
- ◆ Attribuer et configurer un répertoire LDAP (→ [p. 105](#)).

Interphone

Avec le téléphone, vous pouvez vous servir d'un ou plusieurs interphones (→ [p. 55](#)). Sur cette page, saisir les données pour l'interphone.

Remarque

L'interphone peut être configuré pour votre téléphone également via l'installation Gigaset. Si la configuration automatique est autorisée, la configuration s'effectue automatiquement sur votre téléphone.

Paramètres → Services supplémentaires → Interphone de porte

Name	SIP ID	DTMF code	
<input type="text"/>	<input type="text"/>	<input type="text"/>	<input type="button" value="Add"/>

- ▶ Saisir un nom et l' ID SIP pour l'interphone.
- ▶ Dans le champ **Code DTMF**, entrer le code pour l'ouvre-porte. Ce code DTMF est nécessaire afin d'activer l'ouvre-porte à partir du téléphone. Vous trouverez le code DTMF dans la notice d'utilisation de votre interphone.
- ▶ Cliquer sur **Ajouter** pour ajouter un interphone dans la liste.
- ▶ Cliquer sur **Effacer** pour supprimer un interphone de la liste.
- ▶ Cliquer sur **Sauvegarder** pour enregistrer vos paramètres.

Répertoire en ligne

Si vous souhaitez utiliser un répertoire en ligne (→ p. 49), sélectionner sur cette page l'opérateur qui vous fournira le répertoire sur Internet. Définir par ailleurs le service que vous recherchez.

Paramètres → **Services supplémentaires** → **Répertoire en ligne**

Les répertoires proposés par les opérateurs s'affichent.

Online Directory		
Provider	Select	Automatic look-up
tel.search.ch	<input checked="" type="checkbox"/>	<input checked="" type="radio"/>
Klicktel (GER)	<input checked="" type="checkbox"/>	<input type="radio"/>
EDSA De Gule Sider	<input checked="" type="checkbox"/>	<input type="radio"/>
Telefoongids (NDL)	<input checked="" type="checkbox"/>	<input type="radio"/>
Eniro	<input checked="" type="checkbox"/>	<input type="radio"/>
Gigaset PRO	<input checked="" type="checkbox"/>	<input type="radio"/>

- ▶ Sélectionner les opérateurs dont vous souhaitez utiliser les répertoires en ligne en cochant la case sous **Sélectionner**.
- ▶ Si vous activez l'option **Recherche automatique**, le service en ligne recherche automatiquement pour les appels entrants le nom de l'appelant dans le répertoire en ligne. Cette fonction doit être proposée par le répertoire des opérateurs.

Configurer un opérateur supplémentaire

- ▶ Pour pouvoir utiliser les services en ligne d'un autre opérateur, entrer sous **Données d'enregistrement pour fournisseur de services supplémentaire** les données d'accès suivantes :
 - **Nom du fournisseur de services**
 - **Adresse du serveur**
 - **Nom d'utilisateur**
 - **Mot de passe**

Configuration du téléphone depuis le configurateur Web

- ▶ Activer le ou les services que vous souhaitez utiliser :
 - **Pages blanches**
un répertoire téléphonique public que l'opérateur enregistré ci-dessus met à disposition sur Internet
 - **Pages jaunes**
un annuaire professionnel public que l'opérateur enregistré ci-dessus met à disposition sur Internet
 - **Répertoire téléphonique privé**
un répertoire que vous gérez vous-même avec l'autorisation de votre opérateur.
- Vous pouvez activer un, deux ou les trois services.



Name of directory

Enable "White Pages"

- ▶ Entrer un nom dans le champ **Répertoire téléphonique** pour chacun des services activés. C'est le nom sous lequel le répertoire s'affichera sur votre appareil (→ [p. 49](#)).

Enregistrement des paramètres

- ▶ Cliquer sur **Sauvegarder** pour enregistrer vos paramètres sur la page **Répertoire en ligne**.

Répertoire LDAP

Si, dans votre réseau d'entreprise, un annuaire est mis à disposition via un serveur LDAP, vous pouvez l'utiliser sur votre téléphone (LDAP= Lightweight Directory Access Protocol). Configurez la fonction sur cette page. À cet effet, vous avez besoin des informations relatives à la configuration du serveur LDAP et la structure de la base de données LDAP.



Paramètres → Services supplémentaires → LDAP

- ▶ Entrer un nom dans le champ **Répertoire téléphonique** pour chacun des services activés. C'est le nom sous lequel le répertoire s'affichera sur votre appareil (→ **p. 48**).
- ▶ Saisir toutes les données de votre serveur LDAP et de l'annuaire.

Attributs

La base de données LDAP contient un grand nombre d'attributs définis pour chaque entrée d'annuaire (par ex. : nom, prénom, numéro de téléphone, adresse, entreprise, etc.). Le nombre d'attributs pouvant être enregistrés pour une entrée est indiqué dans le schéma du serveur LDAP correspondant. Pour accéder aux attributs ou définir un filtre de recherche, vous devez connaître les attributs et les désignations correspondantes enregistrées dans le serveur LDAP. La plupart des désignations d'attribut sont normalisées, mais il est également possible de définir des attributs spécifiques.

Le Gigaset DE310 IP PRO prend en charge les attributs suivants :

Nom de l'attribut	Nom dans le téléphone	Signification
cn sn	Nom par lequel l'entrée s'affiche dans la liste (cn = common name/ nom usuel, sn = surname/nom de famille)	
company ou o	Société	Nom de la société
telephoneNumber		Numéro professionnel
mobile		Numéro portable
homePhone		Numéro personnel
mail	E-Mail	Adresse e-mail
postalAddress	Adresse	Rue
postalCode	CP	Code postal
l (location)	Localité	Ville ou localité
c (country)	Pays	Pays

Configuration du téléphone depuis le configurateur Web

Attributs de nom LDAP

Détermine quelles informations doivent être délivrées comme résultat de la recherche de noms, p. ex. seulement le nom de famille (surname), nom et prénom (givenName surname), etc.

Attributs de numéro LDAP

Détermine quels numéros de téléphone doivent être proposés pour une entrée de la base de données, par ex. numéro professionnel (telephoneNumber), le numéro de portable (mobile).

Filtres

Les filtres vous permettent de définir des critères pour rechercher des entrées particulières dans la base de données LDAP. Un filtre peut contenir un ou plusieurs critères de recherche. La recherche peut avoir pour critère un attribut LDAP défini, par ex. `sn=%`. Le signe (%) est un espace réservé à la saisie de l'utilisateur.

Filtre de nom LDAP

Le filtre par noms détermine l'attribut à utiliser pour la recherche.

Exemple : `(sn=%)`

Le signe % est remplacé par le nom ou la partie de nom saisi par l'utilisateur. Si un utilisateur saisit par exemple le caractère « A », la recherche portera sur toutes les entrées dont l'attribut `sn` commence par « A » dans la base de données LDAP. Si cet utilisateur saisit ensuite « b », les entrées recherchées seront celles dont l'attribut `sn` commence par « Ab ».

Filtre de numéro LDAP

Le filtre par numéros sert à définir des critères de remplissage automatique des numéros de téléphone.

Exemple : `(|(telephoneNumber=%)(mobile=%))`

Le signe % est remplacé par la partie du numéro saisie par l'utilisateur. Si un utilisateur saisit par exemple les chiffres « 123 », la recherche portera sur tous les numéros commençant par « 123 » dans la base de données LDAP (professionnels et portables). Le numéro de téléphone est alors complété par les informations figurant dans la base de données.

Plusieurs critères peuvent être associés avec les opérateurs logiques ET- (&) et/ou OU (|). Les opérateurs logiques « & » et « | » sont placés avant les critères de recherche. Le critère de recherche doit être mis entre parenthèses et l'expression entière également. Les opérateurs ET et OU peuvent aussi être combinés.

Exemples :

Opérateur ET : `(& (givenName=%) (mail=%))`

Recherche les entrées dont le prénom **et** l'adresse e-mail commencent par les caractères saisis par l'utilisateur.

Opérateur OU : `(| (cn=%) (sn=%))`

Recherche les entrées dont le nom usuel **ou** le nom de famille commencent par les caractères saisis par l'utilisateur

Opérateurs combinés : `(|(& (givenName=%) (mail=%))(& (sn=%) (mail=%)))`

Recherche les entrées dont le prénom **et** l'adresse e-mail **ou** le nom et l'adresse e-mail commencent par les caractères saisis par l'utilisateur.

Autres paramètres

Nom d'afficheur LDAP

Définit la façon dont le résultat de recherche s'affiche sur le combiné. Vous pouvez saisir ici des combinaisons de plusieurs attributs de nom et numéro ainsi que des caractères spéciaux. Pour que les valeurs d'attribut s'affichent pour les attributs souhaités, les noms d'attributs doivent être précédés d'un signe %.

Remarque : l'attribut **Nom d'afficheur LDAP** est occupé avec %sn,%cn pour le téléphone et ne peut être modifié.

Exemple

Informations de l'entrée de répertoire enregistrées sur le serveur LDAP :

cn	Administrateur	telephoneNumber	0891234567890
sn	Black	mobile	012398765432
...		homePhone	09876543123

Définition des attributs dans l'interface Web :

Attributs de nom LDAP cn sn

Attributs de numéro LDAP mobile telephoneNumber homePhone

Nom d'afficheur LDAP %sn,%cn;%telephoneNumber / %homePhone / %mobile

L'entrée sera affichée sur le combiné de la façon suivante :

Noir, Administrateur ; 0891234567890 / 09876543123 / 012398765432

Adresse du serveur

Adresse IP du serveur LDAP de votre réseau.

Port du serveur

Numéro de port via lequel le service LDAP est mis à disposition. Réglage par défaut : 389

Plage de recherche LDAP

Zone de la base de données hiérarchique LDAP dans laquelle la recherche commence.

Toutes les zones ont des désignations fixes.

Nom d'utilisateur

Code d'accès au serveur LDAP.

Mot de passe

Mot de passe du code d'accès au serveur LDAP.

Résultats maxi.

Nombre maximal de résultats à afficher pour la recherche. Réglage par défaut : 50

- ▶ Sélectionner l'option **Oui** pour **Rechercher LDAP pour appels entrants** si les données d'un appelant doivent être recherchées dans l'annuaire LDAP plutôt que dans l'annuaire local.

Enregistrement des paramètres



- ▶ Cliquer sur **Sauvegarder** pour enregistrer vos paramètres sur cette page.

Touches de fonction

Définissez sur cette page l'affectation de la touche Répertoire.

Paramètres → **Touches de fonction**

Affectation de la touche Répertoire

La touche Répertoire  (touche de navigation ) vous permet d'ouvrir par défaut le répertoire **local** (→ **p. 45**). Vous pouvez modifier ce paramètre.

▶ Sélectionner le répertoire que vous souhaitez ouvrir avec la **Touche annuaire téléphonique** :

- **Répertoire téléphonique local** (→ **p. 45**),
- **LDAP** (annuaire des sociétés → **p. 48**),
- **Répertoire en ligne** (→ **p. 49**).
Cette entrée ne s'affiche que lorsqu'un répertoire en ligne est programmé (→ **p. 103**).
Le nom du service en ligne apparaît.

Paramètres système

Vous pouvez procéder aux paramétrages suivants dans le menu **Système** :

- ◆ Définir l'heure et la date ou encore le serveur d'horloge
- ◆ Sécurité – Modifier le mot de passe des identifiants administrateur et utilisateur (→ **p. 110**)
- ◆ Ecran – Régler la luminosité ainsi que le format de la date et de l'heure (→ **p. 110**)
- ◆ Modifier le répertoire local de votre téléphone (→ **p. 111**)
- ◆ Modifier vos journaux d'appels (→ **p. 113**)
- ◆ Téléchargement de sonneries (→ **p. 114**)
- ◆ Redémarrer et restaurer les paramètres usine de l'appareil (→ **p. 115**)
- ◆ Sauvegarder et restaurer les données du téléphone (→ **p. 115**)
- ◆ Effectuer la mise à jour du micrologiciel et la configurer (→ **p. 116**)

Date et heure

Uniquement disponible en mode Administrateur.

Déterminer sur cette page un serveur d'horloge ou bien entrer manuellement la date et l'heure.

Paramètres → Système → Date et heure

Définition d'un serveur d'horloge

- ▶ Sélectionner l'option **Oui** pour **Paramétrer automatiquement le temps système à partir d'un serveur de temps..**

Automatic adjustment of system time with time server. Yes No

Last synchronization with time server 23.07.2010 15:08:59

Time Server 203.216.1.47

- ▶ Dans le champ **Serveur de temps**, saisir l'adresse IP du serveur de votre choix. La dernière synchronisation réalisée avec le serveur d'horloge s'affiche.

Saisie manuelle de la date et de l'heure

- ▶ Sélectionner l'option **Non** pour **Paramétrer automatiquement le temps système à partir d'un serveur de temps..**

Automatic adjustment of system time with time server. Yes No

Edit Time 17 : 47

Edit Date 23 . 4 . 2011

- ▶ Entrer l'**heure** et la **date** :
 - **Format d'heure** : hh:mm
 - **Format de la date** : jj.mm.aaaa
- ▶ Cliquer sur **Sauvegarder** pour enregistrer les paramètres.

Si, dans le menu **Système** → **Afficheur**, vous avez modifié le format de la date, entrer également ici la date au format **mm.jj.aaaa** (→ [p. 111](#)).

Configuration du téléphone depuis le configurateur Web

Configuration du fuseau horaire

- ▶ Sélectionner votre **Fuseau horaire** dans la liste.
- ▶ Activer le cas échéant l'option **Passage automatique à l'heure d'été**.

Enregistrement des paramètres

- ▶ Cliquer sur **Sauvegarder** pour enregistrer les paramètres de cette page.

Sécurité

L'accès au configurateur Web et aux fonctions d'administrateur sur le téléphone sont protégés par des mots de passe à titre de sécurité.

Réglages par défaut :	Type d'utilisateur	Mot de passe
	Administrateur sur le configurateur Web	admin
	Utilisateur sur le configurateur Web	user
	Administration sur le téléphone	admin

Paramètres → Système → Sécurité

Sur cette page, vous pouvez modifier les mots de passe pour l'administrateur et l'utilisateur. Pour des raisons de sécurité, il vous est recommandé de le faire à la mise en service de votre appareil, et ensuite à intervalles réguliers.

- ▶ Saisir de nouveaux mots de passe :

Configurateur Web	Pour l'accès au configurateur Web en mode Utilisateur
Configurateur Web (administrateur)	Pour l'accès au configurateur Web en mode Administrateur
PIN du téléphone	Pour accéder aux fonctions d'administration sur le téléphone

- ▶ Pour des raisons de sécurité, les mots de passe ne sont pas affichés de façon lisible. Sélectionner l'option **Mot de passe visible** pour afficher les mots de passe en clair.

Enregistrement des paramètres

- ▶ Cliquer sur **Sauvegarder** pour enregistrer les paramètres de cette page.

Ecran

Vous pouvez configurer différents paramètres d'affichage de votre téléphone sur cette page.

Paramètres → Système → Afficheur

Réglage de la luminosité et du contraste de l'écran

Vous disposez de trois niveaux de réglage pour la luminosité de l'écran et de six niveaux pour son contraste. Ces mesures permettent d'optimiser la consommation d'énergie de votre appareil.

- ▶ Choisir la **Luminosité** de l'écran : 1, 2 ou 3.
- ▶ Choisir le **Contraste** : 1 - 6.

Définition du format de l'écran

► Sélectionner le paramètre souhaité :

Langue de l'appareil	Langue des affichages de l'écran	
Langue du configurateur web	Langue du configurateur Web	
Schéma tonalité	Plusieurs pays ont adopté des conventions différentes sur les tonalités, notamment en ce qui concerne les sonneries, la tonalité d'occupation, etc. Sélectionner ici le pays dont vous voulez utiliser le schéma de tonalité.	
Format de la date	Format d'affichage de la date :	
	jj.mm.aaaa	p. ex. 03.12.2011 pour le 3 décembre 2011
	mm.jj.aaaa	p. ex. 02.17.2011 pour le 17 février 2011
Horloge 24 heures	Marche	L'heure s'affiche au format 24 heures, p. ex. 18:15
	Arrêt	L'heure s'affiche au format 12 heures, p. ex. 06:15
Critère de tri du répertoire téléphonique	Définir si les entrées sont classées dans votre répertoire local en fonction du prénom ou du nom de famille.	

Enregistrement des paramètres

► Cliquer sur **Sauvegarder** pour enregistrer les paramètres de cette page.

Contacts privés

Cette page vous permet de gérer votre répertoire local. Toutes les fonctions décrites ici sont également disponibles dans le menu à l'écran du téléphone (→ **p. 45**).

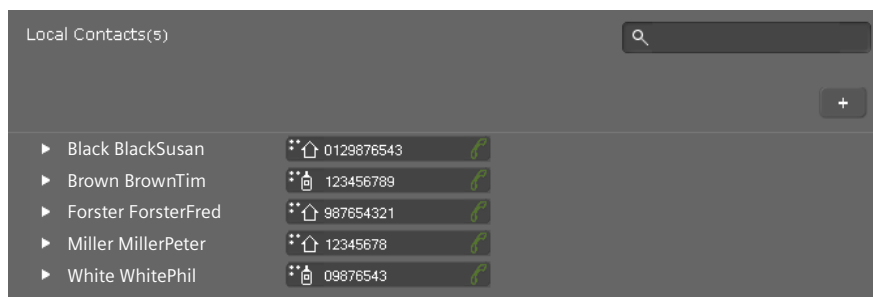

Paramètres → **Système** → **Contacts privés**



Les entrées de votre répertoire local sont classées par ordre alphabétique et affichent le nom du contact et le numéro de téléphone correspondant que vous avez défini par défaut.

Configuration du téléphone depuis le configurateur Web

Choix d'un numéro figurant dans le répertoire

- ▶ Cliquer sur le symbole du téléphone  à côté du numéro. Le numéro est composé via la fonction Mains-libres du téléphone.
- ▶ Pour terminer la conversation ou arrêter la composition, cliquer sur .

Recherche d'une entrée

- ▶ Saisir un nom ou une partie d'un nom dans le champ de recherche situé en haut à droite et cliquer sur l'icône de la loupe . Toutes les entrées commençant par la chaîne de caractères saisie s'affichent.

Création d'une nouvelle entrée

- ▶ Cliquer sur le bouton  pour créer une nouvelle entrée.

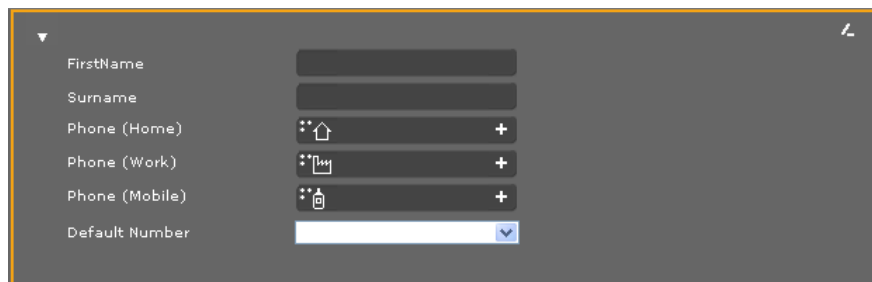

A screenshot of a contact creation form. It features a dark grey background with white text and input fields. The fields are: 'FirstName' (text input), 'Surname' (text input), 'Phone (Home)' (text input with a house icon and a plus sign), 'Phone (Work)' (text input with a briefcase icon and a plus sign), 'Phone (Mobile)' (text input with a mobile phone icon and a plus sign), and 'Default Number' (dropdown menu). A small downward arrow is in the top left, and a small upward arrow is in the top right.

- ▶ Saisir le **Prénom** et le **Nom**, ainsi que le numéro de téléphone de ce contact. Pour chaque entrée, vous pouvez saisir deux numéros privés, professionnels et/ou portables.
- ▶ Si vous avez saisi plusieurs numéros, en choisir un comme **Numéro standard**.
- ▶ Cliquer sur  pour enregistrer l'entrée.

Affichage d'une entrée

- ▶ Cliquer sur la flèche ▶ située devant le nom pour afficher les détails de l'entrée.

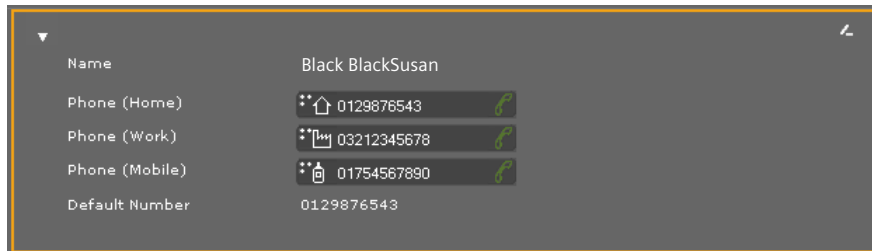

A screenshot of a contact details view. It features a dark grey background with white text. The contact name is 'Black BlackSusan'. Below the name are three phone numbers: 'Phone (Home) 0129876543', 'Phone (Work) 03212345678', and 'Phone (Mobile) 01754567890'. Each number has a small green phone icon to its right. The 'Default Number' is '0129876543'. A small downward arrow is in the top left, and a small upward arrow is in the top right.

- ▶ Cliquer sur la flèche ▼ située en haut à gauche pour masquer les détails de l'entrée et retourner à la liste.

Modification d'une entrée



















► Cliquer sur  pour modifier l'entrée.

Suppression d'une entrée

► Cliquer tout d'abord sur , puis sur  pour effacer l'entrée.

Tous les appels

Cette page vous permet de gérer vos journaux d'appels. Toutes les fonctions décrites ici sont également disponibles dans le menu à l'écran du téléphone (→ [p. 41](#)).

Calls(6)						
▲ Date	Time	Line	Caller		Duration	
10.03.2011	16:03	1	→ Black Susan	 089878970987 	00:02:50	
28.03.2011	10:55	1	← Brown Tim	 08912121212@sigate 	00:01:04	
05.04.2011	15:22	1	→ Forster Fred	 68070085 	00:00:00	
05.04.2011	15:22	1	→ inconnu	 68000000 	00:00:50	
05.04.2011	15:23	1	→ White Phil	 09876543 	00:00:00	
05.04.2011	15:35	1	↔ 01222222222	 01222222222@sigga 	00:00:40	

Date/Heure

Heure de la communication/de la conférence.

A l'aide de ▼ ▲, trier la liste par ordre chronologique croissant ou décroissant.

Liaison

Compte VoIP à partir duquel la communication est effectuée.



Appel émis



Appel reçu



Appel manqué

Appelant

Nom, lorsque celui-ci est connu, et numéro du correspondant.



Appeler un correspondant.



Terminer la communication/conférence avec ce correspondant.

Durée

Durée de la communication avec ce correspondant.



Effacer l'entrée.

Configuration du téléphone depuis le configurateur Web

Téléchargement de sonneries

Vous pouvez télécharger des sonneries depuis votre PC et les enregistrer dans la mémoire de votre appareil. Les données doivent être disponibles sur votre PC au format suivant :

Format	Taille
WAV CCITT u-Law 8 k mono	max. 40 Ko

Paramètres → Système → Charger des tonalités

Upload ringtone from PC

Recommended ringtone file size less than 40 KByte

Ringtone file

Name

- ▶ Cliquez en regard de **Fichier de sonnerie** sur **Parcourir**. Naviguer dans le système de fichiers du PC jusqu'à l'emplacement des fichiers sonores puis sélectionner le fichier souhaité.
- ▶ Saisir un **Nom** pour la sonnerie puis cliquer sur **Enregistrer**.

Remarque

Vous pouvez modifier la sonnerie pour une connexion directement sur le téléphone (→ [p. 57](#)) ou via le configurateur Web (mode Utilisateur → [p. 96](#), mode Administrateur → [p. 93](#)).

Restauration des paramètres usine et redémarrage du système

Uniquement disponible en mode Administrateur.

Dans certains cas, vous devez redémarrer votre téléphone pour valider vos modifications.

Paramètres → Système → Redémarrage et réinitialisation

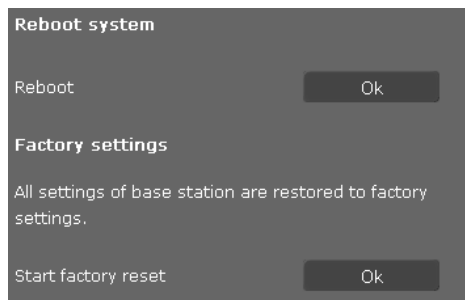

► Cliquer en regard de **Redémarrer** sur **OK** pour redémarrer l'appareil.

Tous les paramètres du téléphone sont réinitialisés sur les **Paramètres usine**. Dans le même temps, tous les paramètres, listes et entrées dans les répertoires sont effacés !

► Cliquer en regard de **Activer les paramètres usine** sur **OK** pour que le téléphone soit réinitialisé sur la configuration usine.

Remarque

Vous pouvez réinitialiser l'appareil via le menu à l'écran ou le bouton de réinitialisation situé sous l'appareil (→ [p. 61](#)).

Sauvegarde et restauration des données du téléphone

Uniquement disponible en mode Administrateur.

Vous pouvez sauvegarder des données de votre téléphone sur votre PC et les récupérer si nécessaire dans le téléphone.

Paramètres → Système → Sauvegarde des données

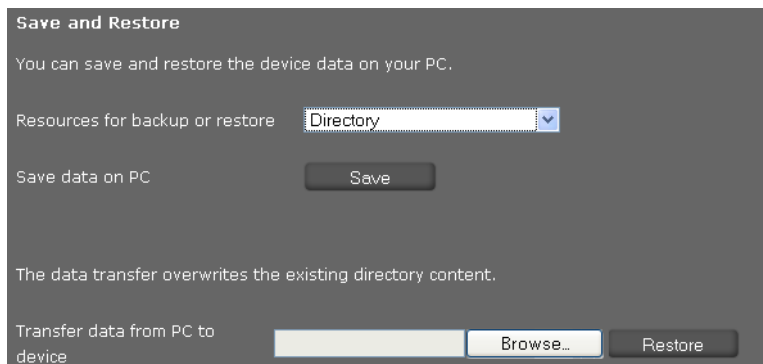

Configuration du téléphone depuis le configurateur Web

Transfert de données du téléphone vers le PC

- ▶ Sélectionner les données à sauvegarder :
 - **Répertoire téléphonique**
 - **Sonneries**
 - **Paramètres du téléphone** (fichier de configuration)
- ▶ Cliquer sur **Sauvegarder** pour enregistrer les données sélectionnées sur le PC, puis déterminer l'emplacement de stockage de ces données.

Transfert de données du PC vers le téléphone

- ▶ Sélectionner le fichier souhaité depuis le système de fichiers de votre PC en appuyant sur le bouton **Parcourir** ou entrer le chemin d'accès complet du fichier dans le champ Transmettre des données depuis le PC vers l'appareil.
- ▶ Cliquer sur **Restaurer**.

Mise à jour du micrologiciel

Uniquement disponible en mode Administrateur.

Vous trouverez sur la page d'accueil de Gigaset www.gigaset.com/pro des mises à jour de micrologiciel pour actualiser votre téléphone. Voir la version actuelle de votre micrologiciel à la page État **Appareil** (p. 118). Vous pouvez exécuter la mise à jour manuellement ou de manière automatique. Votre opérateur de téléphonie Internet peut également vous fournir les mises à jour du micrologiciel de votre téléphone et/ou du profil de votre compte VoIP.

Tout au long de la mise à jour de votre micrologiciel, si un PC est relié au téléphone, l'accès au réseau local et à Internet lui sera refusé.

Paramètres → **Système** → **Mise à jour du firmware**

Mise à jour automatique du micrologiciel

Data server

Automatic check for software updates Yes No

Automatic check for profile updates Yes No

When the firmware update is started, the device checks if the requirements for a successful firmware download are fulfilled. A successful update results in a short message text.

- ▶ Sélectionner **Oui** pour **Rechercher automatiquement les mises à jour de logiciel** et/ou **Rechercher automatiquement les mises à jour de profil**.
- ▶ Saisir dans le champ **Serveur de données** l'adresse Internet pour la recherche automatique de mise à jour.
- ▶ Cliquer sur **Actualiser le firmware** pour démarrer la recherche et charger le nouveau micrologiciel.

Mise à jour manuelle

- ▶ Télécharger le nouveau micrologiciel sur Internet et ouvrir ensuite la page de mise à jour du micrologiciel.



- ▶ Sélectionner **Non** pour **Rechercher automatiquement les mises à jour de logiciel** et/ou **Rechercher automatiquement les mises à jour de profil**.
- ▶ Cliquer sur **Parcourir** et sélectionner le fichier dans le système de fichiers de votre PC.
- ▶ Cliquer sur **Charger** pour démarrer le processus de mise à jour.

Lors de la mise à jour du micrologiciel, l'appareil effectue tout d'abord un contrôle pour vérifier si les conditions du chargement correct du micrologiciel sont réunies. Un court message indique que la mise à jour a réussi.

Enregistrement des paramètres

- ▶ Cliquer sur **Sauvegarder** pour enregistrer vos paramètres sur la page.

Consultation de l'état du téléphone

Uniquement disponible en mode Administrateur.

Consulter le menu **Etat** pour avoir des informations sur l'état du téléphone et sur le diagnostic.

Appareil

Etat → **Appareil**

Cette page vous donne des informations générales sur votre téléphone.

Configuration IP

Adresse IP L'adresse IP en cours du téléphone sur le réseau local.

Adresse MAC LAN L'adresse matérielle du téléphone.

MAC ID Identificateur de l'appareil. Il se compose de l'adresse MAC et d'un identificateur à quatre chiffre d'opérateur. Cet identificateur est utilisé pour la configuration automatique.

Logiciel

Version du firmware La version du micrologiciel actuellement chargée sur votre téléphone. Des mises à jour du micrologiciel peuvent être chargées sur le téléphone (→ [p. 116](#)).

Etat VoIP

Liste de toutes les connexions VoIP configurées avec leur **Nom**, **Etat** ainsi que la connexion configurée comme ayant les **Paramètres par défaut pour les appels sortants**.

Date et heure

Valeurs actuelles de l'**Heure** et de la **Date** sur l'appareil, ainsi que la date de la dernière synchronisation avec le serveur d'horloge.

Journal système

Etat → **Journal système****Etat**

Les événements survenus dans le système tels que, entre autres, le démarrage du système et l'affectation d'une adresse IP, sont répertoriés dans le journal système. Cette page affiche le journal système. Les événements s'affichent avec la **Date**, l'**Heure** et le **Message**. En cas de problèmes, ces informations peuvent se révéler très utiles pour le service Clients.

- ▶ Pour actualiser l'affichage, cliquer sur **Charger de nouveau**.
- ▶ Pour effacer les entrées, cliquer sur **Effacer toutes les entrées**.

Protocole SIP

Etat → Protocole SIP

Le protocole SIP enregistre les informations sur l'établissement et la désactivation des connexions téléphoniques, ainsi que sur l'inscription de votre téléphone.

Ces informations sont nécessaires au diagnostic des erreurs et peuvent le cas échéant se révéler très utiles au service Clients pour la résolution de problèmes.

- ▶ Pour actualiser l'affichage, cliquer sur **Charger de nouveau**.
- ▶ Pour effacer les entrées, cliquer sur **Effacer toutes les entrées**.

Protocole PCAP

Etat → Protocole PCAP

Vous pouvez créer sur cette page un fichier de protocole PCAP et l'enregistrer pour une analyse ultérieure. PCAP (Packet Capture) analyse le trafic de données du réseau au niveau de l'interface téléphone-Ethernet. Cet enregistrement est destiné au diagnostic et ne devrait être effectué que sur recommandation du personnel de maintenance.

- ▶ Cliquer sur **Démarrer**. Chaque paquet de données entrant ou sortant de votre téléphone est enregistré.
- ▶ Pour arrêter l'enregistrement, cliquer sur **Stop**.
- ▶ Pour enregistrer le fichier PCAP (pcapdump.pcap) créé, cliquer sur **Enregistrer**, puis sélectionner le répertoire du système de données de votre PC dans lequel le fichier doit être enregistré.

Remarques

- ◆ L'enregistrement des informations s'effectue sur une mémoire tampon circulaire dont la mémoire est limitée. Quand la mémoire tampon est pleine, les premiers paquets sont écrasés et définitivement perdus. De ce fait, essayer d'enregistrer des scénarios les plus courts possibles.
 - ◆ Ce protocole a besoin de beaucoup de mémoire et exige un processeur très puissant ; il peut avoir des conséquences néfastes sur le fonctionnement du téléphone (notamment, ralentissement de la vitesse d'affichage, détérioration de la qualité de la sonnerie, etc.).
-

Service clientèle (Customer Care)

Vous avez des questions ? Vous obtiendrez une assistance rapide en consultant le présent mode d'emploi ou en vous rendant sur www.gigaset.com/pro. Le partenaire spécialisé auprès duquel vous avez acheté votre appareil est à votre disposition pour toute question supplémentaire relative à votre système téléphonique Gigaset Professional.

Questions-réponses

Si vous avez des questions à propos de l'utilisation de votre téléphone, nous sommes à votre disposition à l'adresse Internet suivante :

www.gigaset.com/pro

Environnement

Nos principes en matière d'environnement

Gigaset Communications GmbH a une responsabilité au niveau social et s'engage en faveur d'un monde meilleur. Nous mettons nos idées, nos technologies et nos actions au service des individus, de la société et de l'environnement. L'objectif de nos activités internationales est de préserver durablement le cadre de vie des individus. Nous assumons l'entière responsabilité de nos produits et donc l'ensemble de leur cycle de fonctionnement. Dès la planification des produits et des processus, nous étudions les répercussions sur l'environnement relatives à la fabrication, la recherche de matériaux, la commercialisation, l'utilisation, le service et la mise au rebut.

Pour avoir plus d'informations sur les produits et les procédures respectueux de l'environnement, consultez l'adresse Internet suivante : www.gigaset.com.

Système de gestion de l'environnement



Gigaset Communications GmbH est certifié en vertu des normes internationales ISO 14001 et ISO 9001.

ISO 14001 (environnement) : certification attribuée depuis septembre 2007 par TÜV SÜD Management Service GmbH.

ISO 9001 (qualité) : certification attribuée depuis le 17 février 1994 par TÜV SÜD Management Service GmbH.

Mise au rebut

La procédure d'élimination des produits électriques et électroniques diffère de celle des déchets municipaux et nécessite l'intervention de services désignés par le gouvernement ou les collectivités locales.



Le symbole de la poubelle barrée signifie que la directive européenne 2002/96/EC s'applique à ce produit.

Le tri et la collecte séparée de vos appareils usagés aide à prévenir toute conséquence négative pour l'environnement ou pour la santé publique. Il s'agit d'une condition primordiale pour le traitement et le recyclage des équipements électriques et électroniques usagés.

Pour plus d'informations sur le traitement des appareils usagés, contacter votre mairie, la déchetterie la plus proche ou le revendeur du produit.

Annexe

Entretien

Essuyer l'appareil avec un **chiffon humide** ou un **chiffon antistatique**. Ne pas utiliser de solvants ou de chiffon microfibre.

Ne **jamais** utiliser de chiffon sec. Il existe un risque de charge statique.

Contact avec des liquides

Si l'appareil a été mis en contact avec des liquides :

- 1 Débrancher le bloc-secteur.**
- 2** Laisser le liquide s'écouler de l'appareil.
- 3** Sécher toutes les parties avec un chiffon absorbant. Enfin, mettre l'appareil (clavier orienté vers le bas) dans un endroit chaud et sec pendant **au moins 72 heures (ne pas le placer dans un micro-ondes, un four, etc.)**.
- 4 Attendre que l'appareil ait séché pour le rallumer.**

Une fois complètement sec, il est possible que le combiné puisse fonctionner à nouveau.

En cas de contact avec des substances chimiques, il peut arriver que la surface du téléphone soit altérée. En raison du grand nombre de produits chimiques disponibles dans le commerce, il ne nous a pas été possible de tester toutes les substances.

Homologation

La téléphonie en voix sur IP est disponible via l'interface LAN (IEEE 802.3). Selon le type de connexion disponible, un modem supplémentaire peut être nécessaire. Pour tous renseignements complémentaires, veuillez contacter votre fournisseur Internet.

Cet appareil est destiné à une utilisation dans le monde entier. En dehors de l'Union européenne (à l'exception de la Suisse), son emploi est subordonné à une homologation nationale.

Les spécificités nationales sont prises en compte.

Par la présente, la société Gigaset Communications GmbH déclare que cet appareil est conforme aux exigences fondamentales et autres dispositions applicables de la directive 1999/5/CE.

Vous trouverez une copie de la déclaration de conformité sur Internet à l'adresse : www.gigaset.com/docs

 0682

Gigaset QuickSync – Fonctions supplémentaires via une interface PC

Vous pouvez synchroniser le répertoire de votre combiné avec Outlook. Pour ce faire, le programme « **Gigaset QuickSync** » doit être installé sur votre PC. Vous pouvez trouver ce programme sur Internet à l'adresse www.gigaset.com/pro.

Raccourcis clavier pour les fonctions du système téléphonique

Pour l'accès aux fonctions des autocommutateurs privés Gigaset T300 PRO/ Gigaset T500 PRO

* 2 abc	+ Numéro d'appel	Désigner la communication comme étant privée.
* 3 def 2 abc	+ ID du groupe	Enregistrer l'utilisateur dans le groupe.
* 3 def 3 def	+ ID groupe	Supprimer l'utilisateur du groupe.
* 6 mnp	+ Numérotation abrégée	Sélectionner un numéro d'appel avec la numérotation abrégée.
* 7 pqrs 7 pqrs	+ ID d'ouverture de session	Enregistrer l'utilisateur sur téléphone.
* 7 pqrs 8 tuv	+ ID d'ouverture de session	Supprimer l'utilisateur du téléphone.
* 7 pqrs 9 wxyz		Supprimer tous les utilisateurs du téléphone.
* 8 tuv	+ Numéro d'appel int.	Intercepter les appels pour les utilisateurs possédant ce numéro d'appel.
* 8 tuv		Intercepter les appels de manière aléatoire.
* 9 wxyz	+ ID de messagerie vocale	Consulter les messages vocaux.
* * *	+ Chiffre	Etablir la liaison sur la ligne au préfixe correspondant

Pendant la communication

* *	Call2Go : transférer la communication à vos autres téléphones.
	Remarque : Disponible avec Gigaset T300 PRO/Gigaset T500 PRO qu'à partir de la version 5 du logiciel.
* 1	Enregistrer la conversation et l'envoyer en tant que message vocal.
* 2 abc	+ Numéro d'appel Transférer une communication avec double appel.

Services supplémentaires

<input type="text" value="*"/> <input type="text" value="0"/> <input type="text" value="1"/> <input type="text" value="1"/>	+ Numéro de destination	Activer le renvoi général pour tous les appels (toujours) vers le numéro de destination.
<input type="text" value="*"/> <input type="text" value="0"/> <input type="text" value="1"/> <input type="text" value="0"/>		Désactiver le renvoi.
<input type="text" value="*"/> <input type="text" value="0"/> <input type="text" value="2"/> <input type="text" value="1"/>	+ Numéro de destination	Activer le renvoi de tous les appels en cas d'occupation vers le numéro de destination.
<input type="text" value="*"/> <input type="text" value="0"/> <input type="text" value="2"/> <input type="text" value="0"/>		Désactiver le renvoi de tous les appels en cas d'occupation.
<input type="text" value="*"/> <input type="text" value="0"/> <input type="text" value="3"/> <input type="text" value="1"/>	+ Numéro de destination	Activer le renvoi de tous les appels en cas d'expiration du délai (non réponse) vers le numéro de destination.
<input type="text" value="*"/> <input type="text" value="0"/> <input type="text" value="3"/> <input type="text" value="0"/>		Désactiver le renvoi de tous les appels en cas d'expiration du délai (non réponse).
<input type="text" value="*"/> <input type="text" value="0"/> <input type="text" value="7"/> <input type="text" value="1"/>		Activation du rappel en cas d'occupation.
<input type="text" value="*"/> <input type="text" value="0"/> <input type="text" value="7"/> <input type="text" value="0"/>		Désactivation du rappel en cas d'occupation.
<input type="text" value="*"/> <input type="text" value="0"/> <input type="text" value="8"/>	+00 à 99 (ID de position d'attente)	Placer un correspondant en attente sur une position d'attente ou l'en sortir.
<input type="text" value="*"/> <input type="text" value="0"/> <input type="text" value="9"/> <input type="text" value="1"/>		Activer le mode « Ne pas déranger » (DND) pour tous les téléphones.
<input type="text" value="*"/> <input type="text" value="0"/> <input type="text" value="9"/> <input type="text" value="0"/>		Désactiver le mode « Ne pas déranger » (DND) pour tous les téléphones.

Réglages lors d'une conférence

<input type="text" value="*"/>		Consulter le menu langue des options de navigation.
<input type="text" value="*"/> <input type="text" value="1"/>		Activer et désactiver le mode secret (microphone).
<input type="text" value="*"/> <input type="text" value="2"/>		Prendre la parole, si le modérateur a activé le mode secret.
<input type="text" value="*"/> <input type="text" value="3"/>		Modérateur : Blocage et déblocage de la conférence.
<input type="text" value="*"/> <input type="text" value="4"/> (... <input type="text" value="4"/>) <input type="text" value="8"/>		Réduire progressivement le volume du combiné. <input type="text" value="8"/> <input type="text" value="TUV"/> = enregistrer.
<input type="text" value="*"/> <input type="text" value="6"/> (... <input type="text" value="6"/>) <input type="text" value="8"/>		Augmenter progressivement le volume du combiné. <input type="text" value="8"/> <input type="text" value="TUV"/> = enregistrer.
<input type="text" value="*"/> <input type="text" value="7"/> (... <input type="text" value="7"/>) <input type="text" value="8"/>		Réduire progressivement le volume du microphone. <input type="text" value="8"/> <input type="text" value="TUV"/> = enregistrer.
<input type="text" value="*"/> <input type="text" value="9"/> (... <input type="text" value="9"/>) <input type="text" value="8"/>		Augmenter progressivement le volume du microphone. <input type="text" value="8"/> <input type="text" value="TUV"/> = enregistrer.

Caractéristiques techniques

LAN	Switch LAN 2 ports : 10 Mbits, 100 Mbits
Prise casque	Liaison par câble
Alimentation électrique	100 - 240 V, ~50/60 Hz
Alimentation électrique via Ethernet	Protocole PoE, IEEE 802.3af, classe 3
Puissance consommée (en veille)	4,6 W
Conditions ambiantes pour le fonctionnement	± 0 °C à +45 °C, 10 % à 95 % d'humidité relative
Codecs vocaux	G.711 μ -law/a-law, G.722, G.726, G.729AB, iLbc
Qualité de service (QoS)	RSVP/DiffServ (RFC2474, RFC2475)
Protocole VoIP	SIP (RFC3261, RFC2543), RTP
Sécurité VoIP	SRTP (RFC3711), TLS (RFC2246), SIPS
Protocole Internet	IPv4 (RFC0791), IPv6 (RFC2460)
Autres protocoles	STUN, ICE, TCP, DHCP

Logiciel Open Source

Généralités

Votre appareil Gigaset est équipé notamment d'un logiciel Open Source, soumis à différentes conditions de licence. L'octroi des droits d'utilisation relatifs au logiciel Open Source, qui sortent du cadre d'utilisation de l'appareil tel que prévu par Gigaset Communications GmbH, est régi par les conditions de licence correspondantes du logiciel Open Source.

Avis relatif à la licence et aux droits d'auteur

Votre appareil Gigaset est équipé d'un logiciel Open Source, qui est soumis à la Licence Publique Générale GNU (GPL) ou à la Licence Publique Générale GNU Limitée (LGPL). Les conditions de licence correspondantes sont imprimées à la fin de ce chapitre dans leur version originale. Le code source correspondant peut être téléchargé sur le Web à l'adresse <http://www.gigaset.com/opensource/>. Le code source correspondant pourra également être demandé à Gigaset Communications GmbH pendant une période de 3 ans après l'achat du produit. Pour cela, veuillez utiliser les possibilités de contact indiquées à l'adresse www.gigaset.com/service.

Terme de la licence

GNU General Public License (GPL)

Version 2, June 1991

Copyright (C) 1989, 1991 Free Software Foundation, Inc.,
59 Temple Place, Suite 330, Boston, MA 02111-1307 USA

Everyone is permitted to copy and distribute verbatim copies of this license document, but changing it is not allowed.

Preamble

The licenses for most software are designed to take away your freedom to share and change it. By contrast, the GNU General Public License is intended to guarantee your freedom to share and change free software – to make sure the software is free for all its users. This General Public License applies to most of the Free Software Foundation's software and to any other program whose authors commit to using it. (Some other Free Software Foundation software is covered by the GNU Lesser General Public License instead.) You can apply it to your programs, too.

When we speak of free software, we are referring to freedom, not price. Our General Public Licenses are designed to make sure that you have the freedom to distribute copies of free software (and charge for this service if you wish), that you receive source code or can get it if you want it, that you can change the software or use pieces of it in new free programs; and that you know you can do these things.

To protect your rights, we need to make restrictions that forbid anyone to deny you these rights or to ask you to surrender the rights. These restrictions translate into certain responsibilities for you if you distribute copies of the software, or if you modify it.

For example, if you distribute copies of such a program, whether gratis or for a fee, you must give the recipients all the rights that you have. You must make sure that they, too, receive or can get the source code. And you must show them these terms so they know their rights.

We protect your rights with two steps: (1) copyright the software, and (2) offer you this license which gives you legal permission to copy, distribute and/or modify the software.

Also, for each author's protection and ours, we want to make certain that everyone understands that there is no warranty for this free software. If the software is modified by someone else and passed on, we want its recipients to know that what they have is not the original, so that any problems introduced by others will not reflect on the original authors' reputations.

Finally, any free program is threatened constantly by software patents. We wish to avoid the danger that redistributors of a free program will individually obtain patent licenses, in effect making the program proprietary. To prevent this, we have made it clear that any patent must be licensed for everyone's free use or not licensed at all. The precise terms and conditions for copying, distribution and modification follow.

GNU GENERAL PUBLIC LICENSE

TERMS AND CONDITIONS FOR COPYING, DISTRIBUTION AND MODIFICATION

0. This License applies to any program or other work which contains a notice placed by the copyright holder saying it may be distributed under the terms of this General Public License. The "Program", below, refers to any such program or work, and a "work based on the Program" means either the Program or any derivative work under copyright law: that is to say, a work containing the Program or a portion of it, either verbatim or with modifications and/or translated into another language. (Hereinafter, translation is included without limitation in the term "modification".) Each licensee is addressed as "you".

Activities other than copying, distribution and modification are not covered by this License; they are outside its scope. The act of running the Program is not restricted, and the output from the Program is covered only if its contents constitute a work based on the Program (independent of having been made by running the Program). Whether that is true depends on what the Program does.

1. You may copy and distribute verbatim copies of the Program's source code as you receive it, in any medium, provided that you conspicuously and appropriately publish on each copy an appropriate copyright notice and disclaimer of warranty; keep intact all the notices that refer to this License and to the absence of any warranty; and give any other recipients of the Program a copy of this License along with the Program.

You may charge a fee for the physical act of transferring a copy, and you may, at your discretion, offer warranty protection in exchange for a fee.

Logiciel Open Source

2. You may modify your copy or copies of the Program or any portion of it, thus forming a work based on the Program, and copy and distribute such modifications or work under the terms of Section 1 above, provided that you also meet all of these conditions:

- a) You must cause the modified files to carry prominent notices stating that you changed the files and the date of any change.
- b) You must cause any work that you distribute or publish, that in whole or in part contains or is derived from the Program or any part thereof, to be licensed as a whole at no charge to all third parties under the terms of this License.
- c) If the modified program normally reads commands interactively when run, you must cause it, when running is commenced for such interactive use in the most ordinary way, to print or display an announcement including an appropriate copyright notice and a notice that there is no warranty (or else, saying that you provide a warranty) and that users may redistribute the program under these conditions, and telling the user how to view a copy of this License. (Exception: if the Program itself is interactive but does not normally print such an announcement, your work based on the Program is not required to print an announcement.)

These requirements apply to the modified work as a whole. If identifiable sections of that work are not derived from the Program, and can be reasonably considered independent and separate works in themselves, then this License, and its terms, do not apply to those sections when you distribute them as separate works. But when you distribute the same sections as part of a whole which is a work based on the Program, the distribution of the whole must be on the terms of this License, whose permissions for other licensees extend to the entire whole, and thus to each and every part regardless of who wrote it. Thus, it is not the intent of this section to claim rights or contest your rights to work written entirely by you; rather, the intent is to exercise the right to control the distribution of derivative or collective works based on the Program.

In addition, mere aggregation of another work not based on the Program with the Program (or with a work based on the Program) on a volume of a storage or distribution medium does not bring the other work under the scope of this License.

3. You may copy and distribute the Program (or a work based on it, under Section 2) in object code or executable form under the terms of Sections 1 and 2 above, provided that you also do one of the following:

- a) Accompany it with the complete corresponding machine-readable source code, which must be distributed under the terms of Sections 1 and 2 above on a medium customarily used for software interchange; or,
- b) Accompany it with a written offer, valid for at least three years, to give any third party, for a charge no more than your cost of physically performing source distribution, a complete machine-readable copy of the corresponding source code, to be distributed under the terms of Sections 1 and 2 above on a medium customarily used for software interchange; or,
- c) Accompany it with the information you received as to the offer to distribute corresponding source code. (This alternative is allowed only for noncommercial distribution and only if you received the program in object code or executable form with such an offer, in accord with Subsection b above.)

The source code for a work means the preferred form of the work for making modifications to it. For an executable work, complete source code means all the source code for all modules it contains, plus any associated interface definition files, plus the scripts used to control compilation and installation of the executable. However, as a special exception, the source code distributed need not include anything that is normally distributed (in either source or binary form) with the major components (compiler, kernel, and so on) of the operating system on which the executable runs, unless that component itself accompanies the executable.

If distribution of executable or object code is made by offering access to copy from a designated place, then offering equivalent access to copy the source code from the same place counts as distribution of the source code, even though third parties are not compelled to copy the source along with the object code.

4. You may not copy, modify, sublicense, or distribute the Program except as expressly provided under this License. Any attempt otherwise to copy, modify, sublicense or distribute the Program is void, and will automatically terminate your rights under this License. However, parties who have received copies, or rights, from you under this License will not have their licenses terminated so long as such parties remain in full compliance.

5. You are not required to accept this License, since you have not signed it. However, nothing else grants you permission to modify or distribute the Program or its derivative works. These actions are prohibited by law if you do not accept this License. Therefore, by modifying or distributing the Program (or any work based on the Program), you indicate your acceptance of this License to do so, and all its terms and conditions for copying, distributing or modifying the Program or works based on it.

6. Each time you redistribute the Program (or any work based on the Program), the recipient automatically receives a license from the original licensor to copy, distribute or modify the Program subject to these terms and conditions. You may not impose any further restrictions on the recipients' exercise of the rights granted herein. You are not responsible for enforcing compliance by third parties to this License.

7. If, as a consequence of a court judgment or allegation of patent infringement or for any other reason (not limited to patent issues), conditions are imposed on you (whether by court order, agreement or otherwise) that contradict the conditions of this License, they do not excuse you from the conditions of this License. If you cannot distribute so as to satisfy simultaneously your obligations under this License and any other pertinent obligations, then as a consequence you may not distribute the Program at all. For example, if a patent license would not permit royalty-free redistribution of the Program by all those who receive copies directly or indirectly through you, then the only way you could satisfy both it and this License would be to refrain entirely from distribution of the Program.

If any portion of this section is held invalid or unenforceable under any particular circumstance, the balance of the section is intended to apply and the section as a whole is intended to apply in other circumstances.

It is not the purpose of this section to induce you to infringe any patents or other property right claims or to contest validity of any such claims; this section has the sole purpose of protecting the integrity of the free software distribution system which is implemented by public license practices. Many people have made generous contributions to the wide range of software distributed through that system in reliance on consistent application of that system;

Logiciel Open Source

it is up to the author/donor to decide if he or she is willing to distribute software through any other system and a licensee cannot impose that choice.

This section is intended to make thoroughly clear what is believed to be a consequence of the rest of this License.

8. If the distribution and/or use of the Program is restricted in certain countries either by patents or by copyrighted interfaces, the original copyright holder who places the Program under this License may add an explicit geographical distribution limitation excluding those countries, so that distribution is permitted only in or among countries not thus excluded. In such a case, this License incorporates the limitation as if written in the body of this License.

9. The Free Software Foundation may publish revised and/or new versions of the General Public License from time to time. Such new versions will be similar in spirit to the present version, but may differ in detail to address new problems or concerns.

Each version is given a distinguishing version number. If the Program specifies a version number of this License which applies to it and "any later version", you have the option of following the terms and conditions either of that version or of any later version published by the Free Software Foundation. If the Program does not specify a version number of this License, you may choose any version ever published by the Free Software Foundation.

10. If you wish to incorporate parts of the Program into other free programs whose distribution conditions are different, write to the author to ask for permission. For software which is copyrighted by the Free Software Foundation, write to the Free Software Foundation; we sometimes make exceptions for this. Our decision will be guided by the two goals of preserving the free status of all derivatives of our free software and of promoting the sharing and reuse of software generally.

NO WARRANTY

11. BECAUSE THE PROGRAM IS LICENSED FREE OF CHARGE, THERE IS NO WARRANTY FOR THE PROGRAM, TO THE EXTENT PERMITTED BY APPLICABLE LAW. EXCEPT WHEN OTHERWISE STATED IN WRITING THE COPYRIGHT HOLDERS AND/OR OTHER PARTIES PROVIDE THE PROGRAM "AS IS" WITHOUT WARRANTY OF ANY KIND, EITHER EXPRESSED OR IMPLIED, INCLUDING, BUT NOT LIMITED TO, THE IMPLIED WARRANTIES OF MERCHANTABILITY AND FITNESS FOR A PARTICULAR PURPOSE. THE ENTIRE RISK AS TO THE QUALITY AND PERFORMANCE OF THE PROGRAM IS WITH YOU. SHOULD THE PROGRAM PROVE DEFECTIVE, YOU ASSUME THE COST OF ALL NECESSARY SERVICING, REPAIR OR CORRECTION.

12. IN NO EVENT UNLESS REQUIRED BY APPLICABLE LAW OR AGREED TO IN WRITING WILL ANY COPYRIGHT HOLDER, OR ANY OTHER PARTY WHO MAY MODIFY AND/OR REDISTRIBUTE THE PROGRAM AS PERMITTED ABOVE, BE LIABLE TO YOU FOR DAMAGES, INCLUDING ANY GENERAL, SPECIAL, INCIDENTAL OR CONSEQUENTIAL DAMAGES ARISING OUT OF THE USE OR INABILITY TO USE THE PROGRAM (INCLUDING BUT NOT LIMITED TO LOSS OF DATA OR DATA BEING RENDERED INACCURATE OR LOSSES SUSTAINED BY YOU OR THIRD PARTIES OR A FAILURE OF THE PROGRAM TO OPERATE WITH ANY OTHER PROGRAMS), EVEN IF SUCH HOLDER OR OTHER PARTY HAS BEEN ADVISED OF THE POSSIBILITY OF SUCH DAMAGES.

END OF TERMS AND CONDITIONS

How to Apply These Terms to Your New Programs

If you develop a new program, and you want it to be of the greatest possible use to the public, the best way to achieve this is to make it free software which everyone can redistribute and change under these terms.

To do so, attach the following notices to the program. It is safest to attach them to the start of each source file to most effectively convey the exclusion of warranty; and each file should have at least the "copyright" line and a pointer to where the full notice is found.

```
<one line to give the program's name and a brief idea of what it does.>
Copyright (C) <year> <name of author>
```

This program is free software; you can redistribute it and/or modify it under the terms of the GNU General Public License as published by the Free Software Foundation; either version 2 of the License, or (at your option) any later version.

This program is distributed in the hope that it will be useful, but WITHOUT ANY WARRANTY; without even the implied warranty of MERCHANTABILITY or FITNESS FOR A PARTICULAR PURPOSE. See the GNU General Public License for more details.

You should have received a copy of the GNU General Public License along with this program; if not, write to the Free Software Foundation, Inc., 59 Temple Place, Suite 330, Boston, MA 02111-1307 USA

Also add information on how to contact you by electronic and paper mail.

If the program is interactive, make it output a short notice like this when it starts in an interactive mode:

```
Gnomovision version 69, Copyright (C) <year> <name of author>
```

```
Gnomovision comes with ABSOLUTELY NO WARRANTY; for details type 'show w'. This is free software,
and you are welcome to redistribute it under certain conditions; type 'show c' for details.
```

The hypothetical commands `show w' and `show c' should show the appropriate parts of the General Public License. Of course, the commands you use may be called something other than `show w' and `show c'; they could even be mouse-clicks or menu items – whatever suits your program.

You should also get your employer (if you work as a programmer) or your school, if any, to sign a "copyright disclaimer" for the program, if necessary.

Here is a sample; alter the names:

```
Yoyodyne, Inc., hereby disclaims all copyright interest in the program 'Gnomovision' (which makes
passes at compilers) written by James Hacker.
<signature of Ty Coon>, 1 April 1989, Ty Coon, President of Vice
```

This General Public License does not permit incorporating your program into proprietary programs. If your program is a subroutine library, you may consider it more useful to permit linking proprietary applications with the library. If this is what you want to do, use the GNU Lesser General Public License instead of this License.

Glossaire

A

Accès Internet à haut débit

Voir **DSL**.

Adresse IP

Adresse attribuée de manière unique sur l'ensemble du réseau aux composants réseau sur la base du protocole TCP/IP (par ex., LAN, Internet). Sur **Internet**, on utilise habituellement des noms de domaine à la place des adresses IP. Le **DNS** se charge de l'attribution des noms de domaine aux adresses IP.

L'adresse IP selon IPv4 comporte quatre parties (nombres décimaux entre 0 et 255) séparées par un point (p. ex. 230.94.233.2).

L'adresse IP se compose du numéro de réseau et du numéro du **correspondant du réseau** (par ex. téléphone). En fonction du masque de sous-réseau, le numéro de réseau est formé d'une, deux ou trois parties, le reste étant réservé à l'adresse IP du composant réseau. Dans un réseau, le numéro de réseau doit être identique pour tous les composants.

Les adresses IP peuvent être attribuées automatiquement avec DHCP (adresses IP dynamiques) ou manuellement (adresses IP fixes).

Voir également : **DHCP**.

Adresse IP dynamique

Une adresse IP dynamique est automatiquement attribuée à un composant réseau à l'aide du protocole **DHCP**. L'adresse IP dynamique d'un composant réseau peut être modifiée lors de chaque connexion ou selon un intervalle défini.

Voir également : **Adresse IP fixe**.

Adresse IP fixe

Une adresse IP fixe est attribuée manuellement à un composant réseau lors de la configuration du réseau. Alors que l'**Adresse IP dynamique** est modifiable, une adresse IP fixe reste inchangée.

Adresse IP globale

Voir **Adresse IP**.

Adresse IP locale

L'adresse IP locale ou privée est l'adresse d'un composant réseau au sein du réseau local (LAN). Elle peut être attribuée librement par le responsable du réseau. Les appareils formant une passerelle entre un réseau local et Internet (passerelle ou routeur) possèdent une adresse IP privée et une adresse IP publique.

Voir également **Adresse IP**.

Adresse IP privée

Voir **Adresse IP publique**.

Adresse IP publique

L'adresse IP publique est l'adresse d'un composant réseau sur Internet. Elle est attribuée par le fournisseur d'accès Internet. Les appareils formant une passerelle entre le réseau local et Internet (passerelle, routeur) possèdent une adresse IP publique et locale.

Voir également : **Adresse IP, NAT**

Adresse IP statique

Voir **Adresse IP fixe**.

Adresse MAC

Media Access Control Address

Adresse matérielle identifiant de manière unique dans le monde chaque appareil réseau (par ex. carte réseau, switch, téléphone). Elle se compose de 6 parties (nombres hexadécimaux), séparées par « - » (par ex. 00-90-65-44-00-3A).

L'adresse MAC est attribuée par le fabricant et ne peut être modifiée.

Adresse SIP

Voir **URI**.

ADSL

Asymmetric Digital Subscriber Line

Forme spécifique de technique **DSL**.

ADSL

Asymmetric Digital Subscriber Line

Technique de transmission des données permettant un accès à Internet sur des lignes téléphoniques traditionnelles. Conditions : un modem DSL et une offre correspondante auprès d'un fournisseur de services Internet.

ALG

Application Layer Gateway (passerelle de la couche Application)

Mécanisme de régulation du NAT d'un routeur.

De nombreux routeurs avec NAT intégré disposent d'une ALG. L'ALG laisse passer les paquets de données d'une connexion VoIP et les complète avec l'adresse IP publique du réseau privé sécurisé.

L'ALG du routeur doit être désactivée lorsque l'opérateur VoIP propose un serveur STUN ou un proxy sortant.

Voir également : **Pare-feu, NAT, Proxy sortant, STUN**.

Authentification

Restriction de l'accès à un réseau/service par l'inscription avec un ID et un mot de passe.

C**CF**

Call Forwarding

Voir **Renvoi d'appel**.

Glossaire

Chat

(en français : « clavarder, bavarder en ligne »)

Forme de communication sur Internet. Le chat consiste à s'échanger des messages courts en temps réel. Le chat est un bavardage par écrit.

Client

Application demandant un service à un serveur.

CLIP

CLIP (Calling Line Identification Presentation) - Présentation du numéro de l'appelant
Fonctionnalité en téléphonie. La fonction CLIP affiche le numéro de l'appelant (si ce dernier le permet) sur l'écran de téléphone du correspondant. Le téléphone du correspondant appelé doit disposer de la fonction CLIP activée au niveau de sa connexion téléphonique.

Codec

Codeur/Décodeur

Codec désigne un processus qui numérise et comprime le langage analogique pour l'envoyer sur Internet et qui décode les données numériques lors de la réception des paquets vocaux, en d'autres termes, traduit le langage analogique. Il existe différents codecs qui se différencient entre autres par leur niveau de compression.

Les deux correspondants d'une connexion téléphonique (appelant/émetteur et destinataire) doivent utiliser le même codec. Le codec est défini lors de la mise en connexion entre l'émetteur et le destinataire.

Le choix du codec revient à un compromis entre la qualité vocale, la vitesse de transmission et la bande passante nécessaire. Par exemple, un niveau de compression plus important se traduit par une bande passante réduite pour la connexion vocale. Cela signifie également que le temps nécessaire à la compression/décompression des données est plus important, que la durée de transmission des données augmente, ce qui a une incidence sur la qualité vocale. La durée nécessaire à la transmission accroît la temporisation entre l'émission vocale de l'émetteur et la réception vocale chez le destinataire.

Codec vocal

Voir **Codec**.

COLP/COLR

Connected Line Identification Presentation/Restriction

Fonctionnalité d'une connexion VoIP pour les appels sortants.

Avec la fonction COLP, le numéro d'appel du correspondant qui décroche est visible pour l'appelant.

Le numéro d'appel du correspondant qui décroche est différent du numéro composé, par ex. en cas de renvoi d'appel ou d'interception d'appel.

Avec la fonction COLR (Connected Line Identification Restriction), l'appelé peut désactiver la transmission de son numéro à l'appelant.

Contact

Correspondant avec qui vous échangez des messages courts en temps réel sur Internet (chat).

Voir également : **Messagerie instantanée**.

Correspondant du réseau

Tout périphérique et ordinateur, connecté à un réseau, par ex. serveur, PC et téléphones.

CW

Call Waiting

Voir **signal d'appel**.

D**Débit de transmission**

Vitesse à laquelle les données du réseau **WAN** ou **LAN** sont transférées. Le taux de données est mesuré en une unité de données par unité de temps (Mbit/s).

DHCP

Dynamic Host Configuration Protocol

Protocole Internet régulant l'attribution automatique d'**adresses IP** à chacun des **correspondants du réseau**. Le protocole est proposé sur le réseau par un serveur. Un serveur DHCP peut par ex. être un routeur.

Le téléphone comprend un client DHCP. Un routeur qui contient un serveur DHCP peut attribuer automatiquement des adresses IP pour le téléphone à partir d'une zone d'adresses définie. Grâce à cette attribution dynamique, plusieurs **correspondants du réseau** peuvent partager une même adresse IP, mais en alternance, non simultanément.

Avec certains routeurs, vous pouvez définir une adresse IP qui ne soit pas modifiable pour le téléphone.

DMZ (zone démilitarisée)

DMZ désigne une zone d'un réseau qui se trouve en dehors du pare-feu.

Une DMZ est mise en place entre un réseau à protéger (par ex. un LAN) et un réseau non protégé (par ex. Internet). Une DMZ autorise un accès illimité à Internet pour un ou plusieurs composants réseau, les autres composants restant protégés par le pare-feu.

DNS

Domain Name System

Système hiérarchique permettant l'attribution des **adresses IP** aux **noms de domaine** pour en simplifier la mémorisation. Cette attribution doit être gérée par un serveur DNS local pour chaque (W)LAN. Le serveur DNS local détermine l'adresse IP en interrogeant les serveurs DNS de niveau supérieur et autres serveurs DNS locaux sur Internet.

Vous pouvez définir l'adresse IP du serveur DNS primaire/secondaire.

Voir également : **DynDNS**.

Double appel

La communication est établie. Le double appel vous permet d'interrompre temporairement la communication en cours afin de prendre une deuxième communication avec un autre correspondant. Dans le cas où vous terminez immédiatement la communication avec ce correspondant, il s'agit d'un double appel. Dans le cas où vous permutez les appels entre le premier et le second correspondant, il s'agit de **va-et-vient**.

DSCP

Differentiated Service Code Point

Voir **Qualité de service (QoS)**.

Glossaire

DSLAM

Digital Subscriber Line Access Multiplexer

Le DSLAM est une armoire de distribution d'un central vers lequel convergent les lignes des abonnés.

DTMF

Dual Tone Multi-Frequency

Autre terme pour la numérotation multifréquence.

Duplex intégral

Mode de transfert de données permettant une émission et une réception simultanées.

DynDNS

Dynamic DNS

L'attribution de noms de domaine et d'adresses IP intervient par le service **DNS**. Dans le cas des **Adresses IP dynamiques**, ce service est à présent complété par le service Dynamic DNS. Il permet d'utiliser un composant réseau ayant une adresse IP dynamique comme **serveur Internet**. Le service DynDNS permet de s'adresser à un service sur Internet sous le même **nom de domaine**, indépendamment de l'adresse IP en cours.

E

ECT

Explicit Call Transfer

L'abonné A appelle l'abonné B. Il maintient la connexion et appelle l'abonné C. Au lieu de réaliser une conférence à trois, A transmet l'appel de B à C et raccroche.

EEPROM

Electrically eraseable programmable read only memory

Mémoire de votre téléphone avec des données fixes (par ex. configuration de l'appareil par défaut ou spécifique à l'utilisateur) et des données enregistrées automatiquement (par ex. entrées du journal des appels).

F

Fil RSS

Really Simple Syndication (également Rich Site Summary)

Mise à disposition de données au format RSS. RSS est un service Internet résumant une page Internet en un court extrait de texte et comportant un lien vers la page d'origine. Un abonnement au fil RSS permet au lecteur de recevoir la dernière mise à jour des informations.

Forfait illimité

Mode de calcul particulier pour une connexion à Internet. Le fournisseur d'accès Internet perçoit dans ce cadre un forfait mensuel, indépendamment de la durée des connexions et de leur nombre.

Fournisseur d'accès Internet

Permet d'accéder à Internet moyennant paiement.

Fragmentation

Dans le cas de paquets de données importants, ceux-ci sont répartis (fragmentés) en plusieurs paquets avant d'être transmis. A la réception, ils sont regroupés (défragmentés).

G

G.711 a law, G.711 μ law

Norme de **Codec**.

G.711 fournit une très bonne qualité vocale correspondant à celle d'un réseau fixe RNIS. La compression étant plus réduite, la bande passante nécessaire est d'environ 64 Kbit/s par liaison vocale, la temporisation par codage/décodage est seulement de 0,125 ms.

« a law » désigne la norme européenne dont la correspondance nord-américaine/japonaise est « μ law ».

G.722

Norme de **Codec**.

G.722 est un codec vocal à **haut débit** avec une largeur de bande de 50 Hz à 7 kHz, un débit de transmission net de 64 Kbit/s par liaison vocale, ainsi que la reconnaissance vocale intégrée et la production d'un bruit (désactivation des pauses).

G.722 offre une très bonne qualité vocale. Grâce à un taux de balayage plus élevé, la transmission de la voix est plus claire et de meilleure qualité qu'avec les autres codecs, ce qui permet d'obtenir un son en High Definition Sound Performance (HDSP).

G.726

Norme de **Codec**.

G.726 fournit une bonne qualité vocale. Elle est plus réduite que le codec **G.711**, mais meilleure que le **G.729**.

G.729A/B

Norme de **Codec**.

La qualité vocale est assez réduite avec G.729A/B. Grâce à une forte compression, la bande passante requise est seulement de 8 kbit/s par connexion vocale, la temporisation étant d'environ 15 ms.

GSM

Global System for Mobile Communication

Standard européen définissant à l'origine les réseaux de radiocommunication. Le GSM est devenu par la suite le standard mondial. Aux Etats-Unis et au Japon, les standards nationaux restent toutefois plus fréquemment pris en charge.

H

Hub

Connecte dans un **réseau infrastructure** plusieurs **correspondants du réseau**. Toutes les données envoyées au hub par un correspondant du réseau sont transmises à tous les autres correspondants du réseau.

Voir également : **Passerelle, Routeur**.

Glossaire

I

Identifiant utilisateur

Combinaison nom/chiffre pour l'accès, par ex. à votre compte VoIP.

ID utilisateur

Voir **Identifiant utilisateur**.

IEEE

Institute of Electrical and Electronics Engineers

Organisme international chargé de la définition de normes dans les domaines de l'électronique et l'électrotechnique, en particulier pour la normalisation des techniques LAN, des protocoles de transmission, des débits de transmission et des câblages.

Instant Messaging

(en français : messagerie instantanée)

Service qui permet de chatter en temps réel grâce à un programme client, c.-à-d. qui permet d'envoyer des messages courts à un autre correspondant sur Internet.

Internet

Réseau WAN mondial. Concernant l'échange de données, un grand nombre de protocoles sont définis, regroupés sous l'étiquette TCP/IP.

Chaque **correspondant du réseau** est identifiable par son **adresse IP**. L'association entre le **nom de domaine** et l'**adresse IP** est assurée par le **DNS**.

Les services les plus importants sur Internet sont le World Wide Web (WWW), la messagerie électronique, le transfert de données et les forums de discussion.

IP (Internet Protocol)

Protocole TCP/IP sur **Internet**. Il est chargé de l'adressage des utilisateurs d'un **réseau** par **adresse IP** et il transmet des données d'un émetteur à un destinataire. IP définit l'acheminement (le routage) des paquets de données.

Il existe deux standards : IPv4 et IPv6 qui diffèrent essentiellement par leur mode de création d'adresse IP différent.

L

LAN

Local Area Network

Réseau avec extension géographique limitée. Le LAN peut être connecté sans câble (WLAN) et/ou par câble (Ethernet).

LDAP

Lightweight Directory Access Protocol

Répertoire de gestion de l'ensemble du réseau de répertoires téléphoniques et de carnets d'adresses.

Le LDAP sert à l'enregistrement et au rappel d'informations sur certaines personnes (p. ex. le personnel) d'une organisation donnée.

M

Masque de sous-réseau

Les **adresses IP** se composent d'un numéro de réseau fixe et d'un numéro de correspondant variable. Le numéro de réseau est identique pour tous les **correspondants du réseau**. La taille du numéro de réseau est définie par le masque de sous-réseau. Pour le masque de sous-réseau 255.255.255.0 par exemple, les trois premières parties de l'adresse IP forment le numéro de réseau et la dernière partie forme le numéro du correspondant.

Mbps

Million Bits per Second

Unité de la vitesse de transfert dans un réseau.

Mélodie d'attente

Music on hold

Lecture d'une musique lors d'un **double appel** ou d'un **va-et-vient**. Pendant la durée de l'attente, le correspondant mis en attente écoute une mélodie.

Micro-casque

Combinaison microphone et oreillette. Un micro-casque est une solution pratique permettant de téléphoner en mode mains-libres. Certains micro-casques utilisent un cordon pour la liaison au téléphone.

Micrologiciel

Logiciel d'un appareil dans lequel sont enregistrées les principales informations pour le fonctionnement de l'appareil. Une nouvelle version du micrologiciel peut être chargée dans la mémoire de l'appareil afin de corriger des bogues ou d'actualiser le logiciel de l'appareil (mise à jour du micrologiciel).

MRU

Maximum Receive Unit

Définit la taille maximale des données utiles dans un paquet de données.

MTU

Maximum Transmission Unit

Définit la taille maximale d'un paquet de données susceptible d'être transporté en une fois sur Internet.

N

NAT

Network Address Translation

Méthode permettant de traduire des **adresses IP** (privées) en une ou plusieurs adresses IP (publiques). Grâce au NAT, les adresses IP des **correspondants du réseau** (par ex. téléphones VoIP) d'un **LAN** sont cachées derrière l'adresse IP commune du **routeur sur Internet**.

Les téléphones VoIP derrière un routeur NAT ne sont pas accessibles par le serveur VoIP, du fait de l'adresse IP privée. Pour « contourner » le NAT, un **proxy sortant** peut être installé sur le routeur **ALG**, sur le **STUN** du téléphone VoIP ou par l'opérateur VoIP.

Si un proxy sortant est proposé, vous devez en tenir compte lors de la configuration VoIP de votre téléphone.

Glossaire

NAT symétrique

Un NAT symétrique associe à une même adresse IP et à un même numéro de port différents numéros de ports et adresses IP externes, en fonction de l'adresse cible externe.

Nom affiché

Fonctionnalité de votre opérateur VoIP. Il est possible de choisir un nom qui s'affichera chez votre interlocuteur à la place de votre numéro de téléphone.

Nom de domaine

Description d'un (ou plusieurs) serveur Web sur Internet (par ex. www.gigaset.com). Le nom de domaine est attribué par le DNS de chaque adresse IP.

Numéro de port

Désigne une application donnée d'un **correspondant du réseau**. Le numéro de port est défini de manière permanente pour chaque configuration du réseau LAN ou est attribué lors de chaque accès.

La combinaison **adresse IP**/numéro de **port** identifie l'émetteur ou le destinataire d'un paquet de données au sein d'un réseau.

Numérotation en mode bloc

Dans un premier temps, entrer le numéro d'appel complet et le corriger le cas échéant. Raccrocher ensuite l'écouteur ou appuyer sur la touche Mains-Libres pour composer le numéro.

O

Opérateur de passerelle

Voir **Opérateur SIP**.

Opérateur SIP

Voir **Opérateur VoIP**.

Opérateur VoIP

Un **opérateur de passerelle**, SIP ou VoIP est un opérateur sur Internet, qui propose une **passerelle** pour la téléphonie sur Internet. Le téléphone fonctionnant avec la norme SIP, votre opérateur doit prendre en charge cette norme.

L'opérateur redirige la communication en voix sur IP (VoIP) sur le réseau téléphonique (analogique, RNIS et téléphone portable) et inversement.

P

Pare-feu

Avec un pare-feu, vous pouvez protéger votre réseau contre les accès non autorisés de l'extérieur. Dans ce but, différentes mesures et techniques (solutions matérielles et/ou logicielles) sont combinées pour contrôler le flux de données entre un réseau privé à protéger et un réseau non protégé (par ex. Internet).

Voir également : **NAT**.

Passerelle

Connecte deux **réseaux** différents, par ex. le routeur comme passerelle Internet.

Pour établir une communication téléphonique sur **Internet** vers un réseau téléphonique, une passerelle entre le réseau IP et le réseau téléphonique doit être réalisée (opérateur de passerelle/opérateur VoIP). Elle dirige les appels VoIP vers le réseau téléphonique.

PIN

Numéro d'identification personnel

Fait office de protection contre les utilisations non autorisées. Une fois le code PIN activé, une combinaison de chiffres doit être saisie pour accéder à une zone protégée.

Plage du groupe IP

Zone des adresses IP pouvant être utilisées par le serveur DHCP pour attribuer les adresses IP dynamiques.

Port

L'échange de données entre deux applications dans un **réseau** est réalisé via un port.

Port RTP

Port (local) par lequel les paquets de données vocales sont envoyées et reçues par Internet.

Port SIP local

Voir **Port SIP/Port SIP local**.

Préparation de la numérotation

Voir **Numérotation en mode bloc**.

Protocole

Description des conventions choisies pour permettre de communiquer au sein d'un **réseau**. Il comporte des règles définissant l'établissement, la gestion et la désactivation d'une connexion, en passant par les formats de données, les durées et la gestion d'erreurs éventuelles.

Protocole de transport.

Gère le transport de données entre deux partenaires de communication (applications).
Voir également : **UDP, TCP, TLS**.

Proxy HTTP

Serveur par lequel les **correspondants du réseau** effectuent leurs communications sur Internet.

Proxy/serveur proxy

Programme informatique définissant l'échange de données entre le **client** et le **serveur** dans des réseaux informatiques. Si le téléphone interroge le serveur VoIP, le proxy se comporte tel un serveur pour le téléphone et tel un client pour le serveur. L'adressage à un proxy se fait par l'**adresse IP/nom de domaine** et le **port**.

Proxy sortant

Un mécanisme de contrôle NAT différent de STUN et ALG.

Les proxys sortants sont utilisés par l'opérateur VoIP dans les environnements pare-feu/NAT à la place du **serveur proxy SIP**. Ils contrôlent le trafic de données à l'aide du pare-feu. Le proxy sortant et le serveur STUN ne doivent pas être utilisés simultanément.

Voir également : **STUN** et **NAT**.

Q

Quality of Service (QoS)

Qualité de service

Désigne la qualité de service dans les réseaux de communication. On distingue plusieurs catégories de qualité de service.

QoS influe sur le flux de paquets de données sur Internet, par ex. en donnant la priorité à des paquets de données, en réservant de la bande passante et en optimisant les paquets.

Dans les réseaux VoIP, la QoS a un impact sur la qualité vocale. Si l'infrastructure d'ensemble (routeur, serveur de réseau, etc.) bénéficie de la QoS, alors la qualité vocale sera meilleure, ce qui se traduira par moins de retards, d'échos et de grésillements.

R

RAM

Random Access Memory

Espace de stockage dans lequel vous avez un droit de lecture et d'enregistrement. La mémoire RAM stocke, par exemple, des sonneries et des logos téléchargés à l'aide du configurateur Web sur le téléphone.

Rappel automatique

En cas d'occupation, plusieurs essais d'appel s'effectuent automatiquement. Il est possible de régler leur nombre.

Registraire

Le registraire gère les adresses IP en cours du **correspondant du réseau**. Si vous êtes inscrit auprès de votre opérateur VoIP, l'adresse IP en cours est enregistrée par un registraire. Vous êtes ainsi également accessible à distance.

Renvoi d'appel

AWS (renvoi d'appel)

Renvoi automatique d'un appel vers un autre numéro d'appel. On distingue trois types de renvois d'appel :

- Renvoi d'appel sans condition (CFU, Call Forwarding Unconditional)
- Renvoi d'appel occupé (CFB, Call Forwarding Busy)
- Renvoi automatique sur non-réponse (CFNR, Call Forwarding No Reply)

Renvoi de port

La passerelle Internet (par ex. votre routeur) dirige les paquets de données provenant d'**Internet** en fonction du **port** auquel ils sont adressés. Cela permet aux serveurs du réseau **LAN** de proposer des services sur Internet sans qu'il ne soit nécessaire de leur attribuer une adresse IP publique.

Réseau

Ensemble d'équipements. Les équipements sont reliés entre eux par différents câbles ou connexions radio.

Les réseaux se différencient par leur portée et leur structure :

- Portée : réseau local (**LAN**) ou réseau étendu (**WAN**)
- Structure : **réseau infrastructure** ou réseau ad-hoc

Réseau Ethernet

LAN filaire.

Ethernet utilise pour le transfert des données un câble de bande de base d'un débit de 10 ou de 100 Mbps, ou encore de 1 Gbps.

Réseau Infrastructure

Réseau avec structure centrale : tous les **correspondants du réseau** communiquent par un **routeur central**.

ROM

Read Only Memory

Mémoire morte.

Routage

Le routage est la transmission de paquets de données à un autre utilisateur d'un réseau. Sur le trajet vers le destinataire, les paquets de données sont envoyés d'un nœud de réseau à l'autre, jusqu'à ce qu'ils aient atteint leur but.

Un réseau comme Internet ne pourrait pas fonctionner sans la transmission de paquets de données. Le routage relie chaque réseau à ce système global.

Un routeur constitue une partie de ce système ; il transmet aussi bien les paquets de données à l'intérieur du réseau local que d'un réseau à un autre. La transmission de données d'un réseau à l'autre s'effectue sur la base d'un protocole commun.

Routeur

Redirige les paquets de données au sein d'un réseau et entre les différents réseaux en choisissant la route la plus rapide. Peut connecter les **réseaux Ethernet** et WLAN. Peut devenir une **passerelle** pour Internet.

RTCP

Realtime Control Protocol

Permet de gérer le protocole. En tant que protocole de contrôle, le protocole RTCP reconnaît l'appartenance des sessions transmises.

Realtime Transport Protocol

Norme internationale pour la transmission des données audio et vidéo. Souvent utilisée avec UDP. D'ailleurs, les paquets sont souvent incorporés aux paquets UDP.

S**Serveur**

Propose un service à d'autres **correspondants du réseau (clients)**. Le terme peut désigner une machine ou un PC ou encore une application. L'adressage à un serveur se fait par l'**adresse IP/nom de domaine** et le **port**.

Serveur proxy SIP

Adresse IP du serveur passerelle de votre opérateur VoIP.

Signal d'appel

= CW (Call Waiting). Fonctionnalité de l'opérateur VoIP. Un signal sonore annonce l'appel d'un autre participant pendant une communication. Vous pouvez accepter ou refuser le deuxième appel. Cette fonctionnalité peut être activée ou désactivée.

Glossaire

SIP (Session Initiation Protocol)

Protocole de signalisation indépendamment de la communication par langage. Le protocole SIP est utilisé pour l'activation et la désactivation de l'appel. En outre, les paramètres peuvent être définis pour la communication vocale.

Sous-réseau

Segment d'un réseau.

STUN

Simple Transversal of UDP over NAT

Mécanisme de régulation du NAT.

STUN est un protocole de données dédié au téléphone VoIP. STUN remplace l'adresse IP dans les paquets de données du téléphone VoIP par l'adresse publique du réseau privé sécurisé. Un serveur STUN est nécessaire pour la régulation du transfert sur Internet. STUN ne peut pas être installé avec un NAT symétrique.

Voir également : **ALG, Pare-feu, NAT, Proxy sortant.**

T

TCP

Transmission Control Protocol

Protocole de transport. Protocole de communication sécurisé : les données sont transmises à l'aide d'une connexion établie entre l'émetteur et le destinataire.

Téléphonie par Internet

Communication vocale par internet (Voix sur IP).

TLS

Transport Layer Security

Protocole de cryptage pour la transmission des données sur Internet. TLS est un **protocole de transport** parent.

U

UDP

User Datagram Protocol

Protocole de transport. A la différence du **protocole TCP**, le **protocole UDP** est un protocole non sécurisé. Le protocole UDP ne crée pas de connexion fixe. Le destinataire est seul responsable de la réception des données. Quant à l'émetteur, il ne reçoit aucune notification.

URI

Uniform Resource Identifier

Chaîne de caractères servant à l'identification des ressources (par exemple, destinataire d'un e-mail, www.gigaset.com, fichiers).

Sur **Internet**, les URI sont utilisées pour décrire de manière unique les ressources. Les URI désignent également les adresses SIP.

Les URI peuvent être saisis sous forme de numéro dans le téléphone. En sélectionnant un URI, vous pouvez appeler un correspondant Internet avec l'équipement VoIP.

URL

Universal Resource Locator

Adresse précise d'un domaine sur **Internet**.

Les URL sont un sous-ensemble des **URI**. Les URL identifient une ressource et son emplacement (en anglais Location) sur **Internet**. Ce terme est souvent synonyme d'URI.

V**Va-et-vient**

La fonction Va-et-vient permet de permuter les appels entre deux correspondants ou entre une conférence et un correspondant unique sans que le correspondant en attente puisse entendre.

VoIP

Voice over Internet Protocol

Les communications téléphoniques ne sont plus établies et transmises par le réseau téléphonique mais via **Internet** (ou d'autres réseaux IP).

Voir Port SIP/Port SIP local.

Port (local) par lequel les paquets de signalisation SIP sont envoyés et reçus par Internet.

W**WAN**

Wide Area Network

Réseau étendu, non limité à un espace (par ex. **Internet**).

Index

A

Actualités	
langue	52
adresse MAC	
afficher	62
Adresse IP	63
auto-configuration	66, 82
dynamique	64, 66, 80
IPv4	65, 80
IPv6	66, 82
préfixe	66, 82
statique	63, 64, 66, 80, 82
trouver	27, 70
Adresse SIP	74
Annuaire, LDAP	105
Appel	
accepter via le combiné	31, 55
dans le journal des appels	41
entrant	31
manqué	41
masqué	34
refuser	31, 55
sortant	28
transférer	37
Appel manqué	
dans le journal des appels	41
sur le centre de messages	54
Appel masqué	34
Appelant	
affichage de la photo à l'écran	31
affichage du nom à l'écran	31
Arborescence	
configurateur Web	71
écran	26
Assistant de configuration	17, 73
quitter	78
Attributs	
base de données LDAP	105
Attributs LDAP	105

B

Balises VLAN	67, 83
--------------	--------

C

Câble Ethernet	14
Caractères	
corriger	22
majuscule/minuscule	22
Caractéristiques techniques	125
Centre de messages	30, 54
ouvrir	54
ouvrir la liste des messages	54
Certificat	
importer	89
non valide	89
Certificats CA	89
Certificats du serveur	89
CLIP (Calling Line Identification Presentation) - Présentation du numéro de l'appelant	42
CLIR (Calling Line Identification Restriction) - Désactivation de la présentation du numéro	34
Code de configuration	74
Codec	
G.722	95
G.726	95
G.729	95
Combinaisons de touches pour les fonctions de l'autocommutateur privé	123
Combiné	
raccorder	12
régler le volume	32
Composer un numéro	
annuler	29
du répertoire (écran)	29
Composer un numéro d'appel	
du journal des appels (écran)	30
Composer voir Composer un numéro	
Compte VoIP	
configuration automatique	74
configuration manuelle	74
configurer via le profil de l'opérateur	74
créer	73
données personnelles de l'opérateur	77
données personnelles de l'opérateur	92

Compte VoIP	
entrer les données d'enregistrement	..77
entrer les données d'enregistrement92
sélectionner28
standard28
transmission DTMF76
Compte VoIP standard28
Conférence36
insérer de nouveaux correspondants	..36
intégrer des correspondants mis en attente36
Configurateur Web	
modifier le mot de passe 110
Configurateur Web70
appeler 27, 70
assistant de configuration73
démarrer 27, 70
écran d'ouverture de session 27, 70
identifiant utilisateur27
paramètres79
sélectionner la langue 27, 70
structure du menu71
Configuration automatique de comptes VoIP74
Configuration basée sur MAC74
Configuration réseau	
préréglage18
Configurer la langue	
lors de la première mise en service	...17
pour le configurateur Web 27, 70
Connexion LAN14
Consignes de sécurité7
Contacts LDAP	
à l'écran 48, 105
Contacts locaux	
dans le menu à l'écran45
Contacts privés 111
Contenu de l'emballage10
Corriger	
caractère mal saisi22
chiffre mal saisi29
Cryptage89

D

Date	
configurer via le menu à l'écran56
Définir la longueur du préfixe82
Dépannage 120
Déplacement du curseur22
Désactivation du microphone33
DHCP63
DiffServ (Differentiated Services - Services différenciés)86
DND (Do Not Disturb) voir Ne pas déranger	
Données de l'opérateur réseau75
Double appel35
Durée de la communication28

E

Eclairage du fond d'écran	
désactiver60
luminosité60
Ecoute amplifiée33
Ecran 21, 110
affichage du numéro d'appel31
arborescence26
configurer la langue61
désactivation temporaire 110
durant la conversation32
éclairage du fond d'écran60
en veille 21, 56
formats d'affichage111
luminosité 110
réglages60
retour au mode veille24
Ecran en mode veille21
retour24
Editeur de texte22
Effacer un chiffre29
enregistrer 108
Entrée de répertoire	
supprimer47
Entrée du répertoire45
afficher46
modifier46, 47
modifier le numéro d'appel principal	..47
Entrer une passerelle par défaut65
Entretien du téléphone 120, 122
Etat VoIP 118
Ethernet 8, 63

Index

F

Fichier de provisionnement	19
Fichier Protocole PCAP	119
Filtre LDAP	106
Filtre par numéros, LDAP	106
Filtre, LDAP	106
Fonctions écran	21, 110
Format d'affichage, LDAP	107
Fuseau horaire	97
configurer	17

G

G.711 a law	95
gestionnaire d'appels, prendre une communication	86
Gigaset QuickSync	123
GNU General Public License (GPL)	126
Anglais	126
GNU Lesser General Public License_ (LGPL), Anglais	126
GPL	126

H

Heure	
configurer	57
Homologation	122

I

ICE (Interactive Connectivity Establishment)	88
Icônes à l'écran	4
Identifiant utilisateur configurateur Web	27
Image appelant	31
importer	108
Indicatif	97
informations relatives à l'appareil	62
informations relatives au téléphone	62
Informations sur le diagnostic journal système	118
protocole PCAP	119
protocole SIP	119
Informations techniques	32
Interface utilisateur écran	21
IPv4	63
IPv6	63

J

Journal des appels	41
appels manqués	41
appels sortants	41
composer un numéro	30, 43
dans le configurateur Web	113
informations enregistrées	42
ouvrir	30, 41
rappel (bis)	30
supprimer	44
supprimer une entrée	44
tous les appels	41
transférer l'entrée vers le répertoire	44
Journal système	118

L

Langue	
de l'écran	111
du configurateur Web	111
langue afficher	62
LDAP	
adresse du serveur	107
attributs de nom	106
attributs de numéro	106
filtre par numéros	106
format d'affichage	107
nom à l'écran	107
plage de recherche	107
port du serveur	107
LDAP (Lightweight Directory Access Protocol)	48, 105
LED voir voyants	
Licence	
GPL	126
LGPL	126
Licence, GPL	126
Liste	
appels manqués	41
appels reçus	41
numéros bis	41
parcourir	24
tous les appels	41
Liste des numéros bis	30, 41
Liste des numéros interdits (DND)	100
Logiciel Open Source	126

M

Mains-libres	
activer/désactiver	33
modifier le volume	32
Masque de sous-réseau	65, 81
Medizinische Geräte	7
Menu	24
commandes	24
navigation	24
paramètres	79
tonalité de mise en marche	59
Menu à l'écran	26
Menu à l'écran	
représentation dans le manuel	
d'utilisation	25
Menu principal	24
Message vocal	52, 100
arrêter la lecture	53
écouter	52, 53
sur le centre de messages	54
Messagerie externe	52, 100
nouveau message	52
Messages	
vocaux	100
Mettre fin à une conversation	
avec la touche Fin	32
en raccrochant	32
Micro-casque	
régler le volume	32
téléphoner avec	28
Mise à jour du micrologiciel	116
automatique	117
manuelle	117
Mise au rebut	121
Mise en attente	35
Mode de saisie	22
Mode secret	33
Mode Utilisateur	
fonctions disponibles	71
Mode veille (écran)	24
Mot de passe	
afficher en clair	110
Mot de passe du configurateurWeb ..	110
Mute voir mode secret	
MWI (Message Waiting Indication) .	52, 101

N

NAT	75
Ne pas déranger	33
Numéro	
rechercher dans le répertoire	112
Numéro d'appel	
affichage à l'écran	31
composer à partir du répertoire .	47, 112
saisir à l'aide du clavier	28
sélectionner dans le répertoire LDAP .	48
transférer vers le répertoire local .	29
Numéro d'appel principal dans l'entrée	
de répertoire	47
Numéro d'appel	
composition depuis le journal	
des appels	43
O	
Opérateur SIP	9
Ouvre-porte	55
P	
Paramètres	
configurer grâce au configurateur Web .	79
Paramètres de sécurité	
certificats du serveur	89
Paramètres du téléphone	
au sein du configurateur Web	79
dans le menu à l'écran	56
Paramètres LAN	64, 80
Paramètres système	108
date et heure	109
sécurité	110
Paramètres usine	61, 115
restaurer	115
Passerelle par défaut	65, 81
Pays	97
PIN du téléphone	
modifier	110
PoE (Protocol over Ethernet)	8, 13, 15
Portier	55
Préférence de codec	95
Préfixe de l'adresse IP	66, 82
Première mise en service	17
Première mise en service via l'écran	17

Index

Présentation du numéro	
désactiver appel par appel	34
désactiver en permanence	34
Priorité aux données vocales	69, 84, 86
Priorité VLAN	84
Profil de l'opérateur	74
Protocole IP	63, 64, 66, 80
Protocole SIP	119
Proxy sortant	75
mode	76
Q	
QoS (Qualité de service)	86
Qualité audio	94
Qualité vocale	86, 95
Questions-réponses	120
R	
Raccordement	
PC	14
Raccordement du câble réseau	13
Raccordement du PC	14
Raccorder	
câble réseau	13
combiné	12
Rappel automatique	31
activer/désactiver la fonction	31
Redémarrage	62, 115
Redémarrer	115
Réglage de la langue	61
Réglage du volume	32
Réglages via le menu à l'écran	
contraste d'affichage	61
date et heure	56
éclairage du fond d'écran	60
langue d'affichage	61
sonneries	57
tonalités d'avertissement	59
Règles de numérotation	99
Réinitialisation	61, 62
Renvoi d'appel	96
en cas de non-réponse	38
si non-réponse	39
si occupé	38, 39
Répertoire	
appel par pression de touche	108
télécharger sur PC	116
transférer du PC vers le téléphone	116
transfert	108
Répertoire en ligne voir	
Répertoire, en ligne	
Répertoire local	
créer une entrée dans le	
configurateur Web	112
dans le configurateur Web	111
Répertoire, en ligne	49, 103
afficher les détails de l'entrée	51
affiner la recherche	51
ouvrir	49
personnalisé	49
public	49
rechercher des noms	50
rechercher des numéros	50
résultats de la recherche	51
sélectionner l'opérateur	103
transférer l'entrée vers le répertoire	51
Répertoire, LDAP	48
ouvrir	48
rechercher une entrée	48
sélectionner un numéro d'appel	48
Répertoire, local	45
entrée	45
ouvrir	46
supprimer	47
Répertoires	45
Réseau	
configurer lors de la première mise en	
service	18
configurer via le configurateur Web	79
configurer via menu à l'écran	63
par câble	63
sans câble	63
Restaurer la configuration usine	61
Routeur ADSL	8
RTP (Realtime Transport Protocol)	86
S	
Saisie de caractères spéciaux	22
Saisie de texte	22

Scénario d'application	
sans système téléphonique	9
système téléphonique à proximité de votre société	8
Schéma de tonalité	98
Sélectionner le numéro d'appel dans le journal des appels (configurateur Web)	113
Serveur d'enregistrement	
port	75
Serveur d'horloge	56
Serveur de fichier	9
Serveur e-mail	9
Serveur LDAP	105
Serveur sortant	
adresse	76
Serveur STUN	75
Serveur DNS	
alternatif	66, 67, 81, 82
favori	66, 67, 81, 82
Serveur HTTP	
utiliser	85
Signal d'appel	35
accepter un appel	35
activer/désactiver	36
bloquer	93
refuser un appel	35
Sonnerie	57
configurer la mélodie	58
désactiver	31
désactiver pour appels masqués	58
effacer	59
régler le volume pendant que le téléphone sonne	32
renommer	59
télécharger	114
volume des appels entrants	57
volume des rendez-vous	57
SRTP (Secure Real-Time Protocol)	89
Statut	118
Steckernetzgerät	7
STUN	
temps de rafraîchissement	76
Suppression des pauses de la voix	95
Switch, intégré	8
Système antivol	15
Système téléphonique	8
type	85
utiliser dans le réseau	85
Système NAS	9
T	
Téléphone	
paramètres usine	115
redémarrer	115
Téléphonie	90
Téléphonie par Internet	
configurer	19, 73
Tonalité d'avertissement	
activer/désactiver	59
pression de touche	59
validation	59
Tonalité d'erreur	59
Tonalité de validation	59
Tonalités de confirmation	59
Touche	
centre de messages	3, 30, 54
conférence	4, 36
double appel	4, 35
écran	3
fin	3
mains-libres	3, 33
micro-casque	3
mode secret	3, 33
navigation	3, 23
ss sonnerie	3, 33
transfert	4, 37
volume	3, 32
Touche Centre de messages	3, 54
Touche de conférence	4, 36
Touche de double appel	4, 35
Touche de navigation	3, 23
Touche de transfert	4, 37
Touche Fin	3, 29
Touche Mains-libres	3, 28, 33
Touche Micro-casque	3
Touche Mode secret	3, 33
Touche répertoire	
programmer	108
Touche Ss sonnerie	3, 33
Touche Volume	3, 32
Touches de fonction	
programmer	108

Index

Touches écran	3, 21
Transfert d'appel	37
aveugle	37
sécurisé	37
Transmission du numéro.....	34, 42
Type de réseau.....	64

U

Utilisation du téléphone	28
Utiliser le téléphone	
sur PC.....	27
via le menu à l'écran.....	21

V

Va-et-vient.....	36
vCard	45
Verrou Kensington	15
Version logicielle (micrologiciel)	118
version logicielle (micrologiciel)	62
version logicielle, voir version du micrologiciel	
VLAN (Virtual Local Area Network) ..	67, 83
Volume de sonnerie	57
Voyants	4

W

WLAN	63
Workgroup-Server (serveur de groupe de travail)	9

Fabriqué par
Gigaset Communications GmbH
Frankenstr. 2a, D-46395 Bocholt
Allemagne

© Gigaset Communications GmbH 2012
Sous réserve de disponibilité.
Tous droits réservés. Droits de modification réservés.
www.gigaset.com

A31008-M2218-N101-3-7719