

Gigaset

DE410 IP PRO

Version 02.00.00

Gigasetpro

INSPIRING CONVERSATION.

Gigaset DE410 IP PRO – mucho más que llamar por teléfono

Su Gigaset DE410 IP PRO es un teléfono IP para uso profesional.

◆ **Sencilla puesta en servicio**

Aproveche la configuración automática o los ajustes para aproximadamente 200 proveedores VoIP preconfigurados.

◆ **Interfaces de usuario tipo web para telefonía y configuración**

Maneje y configure su teléfono cómodamente desde su PC.

◆ **High Definition Sound Performance – HDSP**

Telefonee con excelente calidad de sonido.

◆ **Funciones de telefonía para uso profesional**

Utilice los desvíos de llamadas, las conferencias telefónicas, la rellamada automática, el rechazo de llamadas y el silenciador del teléfono (DND).

◆ **Diferentes agendas de teléfonos**

Administre su agenda de teléfonos personal con hasta 200 registros. Utilice una agenda de teléfonos en línea LDAP o bien agendas de teléfonos en línea en Internet.

◆ **Conexión a un sistema de telefonía Gigaset Gigaset T500 PRO o Gigaset T300 PRO**

Conecte sus teléfonos a un sistema de telefonía Gigaset, y utilice p. ej. una línea común con los colegas, para gestionar de manera centralizada su historial de llamadas o sus transferencias de llamadas.

◆ **Conexión a la red**

Conecte su teléfono a través de Ethernet a su red local. Utilice su teléfono como un conmutador Ethernet de 100 MBit para conectar un PC.

◆ **Telefonía ecológica**

Reduzca el impacto medioambiental mediante la fuente de alimentación de ahorro de energía.

◆ **Configuraciones individuales**

Cargue sus propios tonos de llamada.

Asigne a las teclas funciones o los números de teléfono que utilice con más frecuencia.

Puede obtener más información sobre su teléfono en Internet, en:

www.gigaset.com/pro/gigasetDE410ippro

Esquema general del teléfono

Teclas









- | | | | |
|----|------------------------------|---|---------|
| 1 | Tecla Mute | Activar/desactivar el micrófono (silenciar) | → p. 37 |
| 2 | Tecla de auriculares | Hablar por los auriculares | → p. 35 |
| 3 | Tecla de manos libres | Activar/desactivar el altavoz | → p. 37 |
| 4 | Tecla de volumen | Depende del estado del equipo: regular el volumen del altavoz, del microteléfono, los auriculares o del tono de la llamada | → p. 36 |
| 5 | Teclas de pantalla | Activar las funciones de la pantalla | → p. 25 |
| 6 | Centro de mensajes | Abrir listas de llamadas y mensajes | → p. 58 |
| 7 | Tecla No Molestar | No molestar (DND) | → p. 37 |
| 8 | Tecla de navegación | Desplazarse por las listas y registros. En estado de reposo: | → p. 27 |
| | | Abrir la lista de rellamada | → p. 45 |
| | | Confirmar o comenzar la acción, seleccionar registro | → p. 27 |
| | | Abrir la agenda de teléfonos | → p. 49 |
| 9 | Tecla Fin/Atrás | Finalizar/interrumpir llamada, interrumpir función;
Retroceder un nivel del menú (pulsación breve);
Volver al estado de reposo (pulsar prolongadamente) | → p. 28 |
| 10 | Tecla de consulta | Iniciar/finalizar la consulta, mantener al interlocutor en espera | → p. 40 |
| 11 | Tecla de conferencia | Iniciar conferencia | → p. 40 |



Esquema general del teléfono

- 12 **Tecla de transferencia** Transferir la conversación a otro interlocutor → **p. 41**
- 13 **Teclas de función** Teclas programables → **p. 111**

Indicadores luminosos (LED)











-  Parpadea Llamada entrante. → **p. 35**
Se ilumina La conversación se realiza por el altavoz (manos libres). → **p. 37**
-  Se ilumina La conversación se realiza por los auriculares. → **p. 35**
-  Se ilumina El micrófono está desactivado (Mute). → **p. 37**
-  Parpadea Nuevo mensaje en el centro de mensajes. → **p. 58**
-  Se ilumina Se activa la función "no molestar" del teléfono. → **p. 37**
-  Parpadea Llamada entrante a través del número programado en esta tecla. → **p. 33**
Se ilumina La comunicación se realiza a través del número programado en esta tecla.

Pantalla

- Símbolos del sistema (→ abajo) ▶  ◀
- Hora ▶ 11:45 18.08.2012 ◀ Fecha
- Número/nombre propio ▶ 18 MyName ◀ Ámbito de aplicación
- Llamadas perdidas (→ **p. 45**) ▶   05 ◀ Mensajes nuevos (→ **p. 56**)
- Funciones de la pantalla (→ **p. 25**) ▶ Llamadas Líneas

Configure el formato de la hora y la fecha a través del configurador web (→ **p. 114**).

Símbolos de la pantalla

-  Nuevo mensaje en el centro de mensajes. → **p. 58**
-  Micrófono silenciado. → **p. 37**
-  La conversación se realiza por el altavoz (manos libres). Parpadea durante la llamada entrante. → **p. 32**
-  Auriculares conectados. → **p. 20**
-  Tono de llamada desactivado. → **p. 62**
-  Se activa la función "no molestar" del teléfono. → **p. 37**
-  Teléfono en conferencia activada. → **p. 40**
-  Conexión segura. → **p. 36**
- HDSP** Conexión en calidad HDSP. → **p. 36**
-  Nuevo mensaje en el contestador automático. El número se muestra a la derecha del símbolo. → **p. 56**
-  Hay llamadas perdidas. → **p. 45**

Son posibles más símbolos dependiendo de la función. Se muestran en la descripción correspondiente.

Tabla de contenidos

Gigaset DE410 IP PRO – mucho más que llamar por teléfono	2
Esquema general del teléfono	3
Teclas	3
Indicadores luminosos (LED)	4
Pantalla	4
Indicaciones de seguridad	8
Posibilidades de aplicación	9
Primeros pasos	11
Comprobación del contenido del embalaje	11
Conexión e instalación del dispositivo	12
Montaje en pared	19
Conectar los auriculares	20
Poner el dispositivo en funcionamiento (primera puesta en marcha)	20
Cómo proseguir	24
Usar el teléfono	25
Manejar el teléfono mediante el teclado y el menú de la pantalla	25
Estructura del menú	30
Utilizar el teléfono a través del PC	31
Realizar llamadas	32
Llamar	32
Llamadas entrantes	35
Finalizar la llamada	36
Funciones de llamada	36
Telefonar a varios usuarios	39
Desvío de llamadas (AWS)	42
Utilizar listas de llamadas	45
Visualizar los registros	45
Seleccionar el número de teléfono de la lista	47
Transferir el registro de la lista de llamadas a la agenda de teléfonos	48
Borrar el registro o lista	48
Usar las agendas de teléfonos	49
Agenda de teléfonos local	49
Agenda de teléfonos en línea (LDAP)	52
Agendas de teléfonos en línea	53
Administrar mensajes	56
Mensajes de voz provenientes de contestadores automáticos de red	56
Acceder a los mensajes a través del centro de mensajes	58
Usar el interfono	59

Tabla de contenidos







Ajustes básicos	61
Ajustar fecha y hora	61
Ajustar tono de llamada	62
Activar/desactivar los tonos de aviso	64
Renombrar o borrar los tonos de llamada	64
Configurar pantalla	65
Configurar idioma	66
Restablecer el dispositivo al estado de suministro	66
Mostrar información sobre el aparato	67
Ajustes de la red local	68
Ajustes LAN	69
Configurador Web – configurar el teléfono a través del PC	75
Iniciar el configurador Web	75
Estructura del menú del configurador Web	76
Ejecutar el asistente de configuración	78
Ajustes del teléfono con el configurador Web	83
Red y conexiones	83
Telefonía	94
Mensajes	104
Servicios adicionales	105
Teclas de función	111
Configuración del sistema	114
Consultar el estado del teléfono	123
Accesorios	125
Servicio de atención al cliente (Customer Care)	125
Preguntas y respuestas	125
Medio ambiente	126
Nuestra política medioambiental	126
Sistema de gestión medioambiental	126
Eliminación de residuos	126
Anexo	127
Mantenimiento	127
Contacto con líquidos	127
Permiso	127
Letrero integrado	128
Funciones adicionales/Gigaset QuickSync mediante la interfaz de PC	128
Combinaciones de teclas para funciones del sistema de telefonía	128
Características técnicas	130

Software de código abierto	131
Generalidades	131
Observaciones sobre la licencia y los derechos de autoría	131
Texto de la licencia	131
Glosario	137
Índice alfabético	151

Indicaciones de seguridad

Atención

Lea estas indicaciones de seguridad y las instrucciones de uso antes de utilizar el equipo.

	Utilice exclusivamente la fuente de alimentación indicada en los dispositivos.
	Puede provocar anomalías en el funcionamiento de equipos médicos. Tenga en cuenta las condiciones técnicas del entorno (p. ej., consultorios médicos). En caso de que emplee dispositivos médicos electrónicos (p. ej., un marcapasos), consulte antes al fabricante del mismo. Allí le ofrecerán información acerca de hasta qué punto dichos dispositivos son inmunes a energías externas de alta frecuencia (para obtener más información sobre su producto Gigaset, véase "Características técnicas").
	Los dispositivos no están protegidos contra salpicaduras. Por ello no deben colocarse en ambientes húmedos como cuartos de baño o duchas.
	No utilice el teléfono en entornos expuestos a peligro de explosión, p. ej. en talleres de pintura.
	Si transfiere su Gigaset a terceros, entréguelo siempre junto con las instrucciones de uso.
	Deje de utilizar equipos defectuosos y solicite su reparación en el servicio técnico, ya que en caso contrario podría afectar a otros servicios de radiocomunicaciones.

Nota

El cable Ethernet suministrado está pensado para conectar un PC. Para la conexión del teléfono a una red local utilice exclusivamente cable blindado.

Posibilidades de aplicación

Operación en un entorno de empresa con instalación telefónica y estructura de servidor

Si utiliza su Gigaset DE410 IP PRO en una red empresarial con infraestructura telefónica, su teléfono aprovecha las funciones y datos de la instalación telefónica y de los servidores.

En este entorno, las cuentas de telefonía por VoIP, así como la mayor parte de las configuraciones se llevan a cabo de forma central en la instalación telefónica.

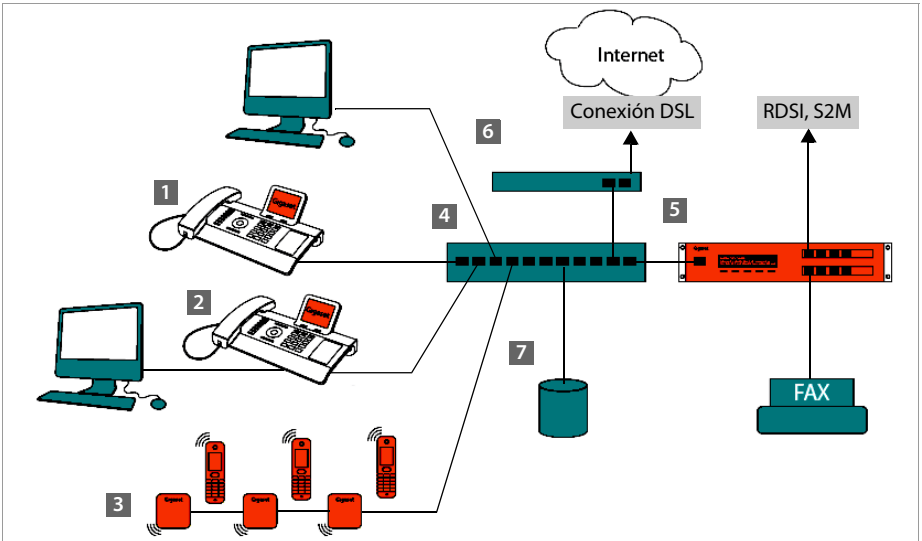

- 1 Teléfono Gigaset IP
- 2 Teléfono Gigaset IP con conmutador (Gigaset DE410 IP PRO) integrado.
Conecte su PC directamente al teléfono y, con ello, tendrá disponible una conexión adicional de red de área local (LAN) en su red.
- 3 Bases DECT IP, para conectar componentes inalámbricos DECT
- 4 Conmutador Ethernet
Permite Quality of Service (QoS), 100 Mbit o Gigabit Ethernet y PoE (Power over Ethernet).
- 5 Dispositivo telefónico (por ejemplo, Gigaset T500 PRO)
Realiza telefonía por Internet, así como a través de líneas RDSI (conexión básica o conexión primaria multiplex). También pueden conectarse aparatos analógicos. Se conecta con la red por el puerto Ethernet.
- 6 Puerta de enlace para el acceso a Internet de los dispositivos conectados. Enruta las llamadas de VoIP desde el equipo telefónico a Internet.

Posibilidades de aplicación

- 7 Los servidores de archivos, de correo electrónico y del grupo de trabajo, o los sistemas NAS (servidor de acceso a la red), se pueden integrar directamente en la arquitectura del dispositivo telefónico, por ejemplo:
- Organizar invitaciones a conferencias a través del dispositivo telefónico.
 - Copia de seguridad de la instalación telefónica en el servidor o inicio del sistema a través de la red.
 - Administrar centralmente agendas de teléfonos en línea

Operación en un entorno sencillo sin instalación telefónica

También puede manejar su Gigaset DE410 IP PRO sin una instalación telefónica.

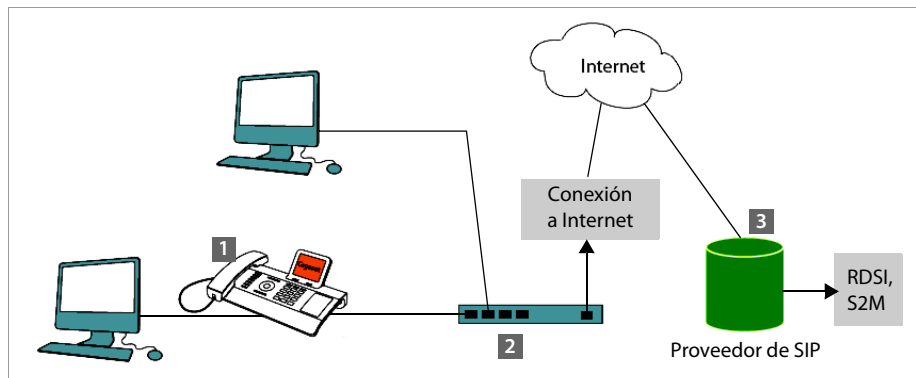

- 1 Teléfono Gigaset IP con conmutador (Gigaset DE410 IP PRO) integrado. Conecte su PC directamente al teléfono y, con ello, tendrá disponible una conexión adicional de red de área local (LAN) en su red.
- 2 Puerta de enlace para el acceso a Internet de los dispositivos conectados. Enruta las llamadas de VoIP desde el teléfono a Internet.
- 3 El proveedor SIP pone en línea las llamadas telefónicas por Internet y las conecta con la red telefónica clásica.

En este caso, debe **configurar usted mismo** las cuentas de voz por IP (VoIP) de su teléfono. Puede configurar hasta 6 cuentas VoIP en su teléfono.

Primeros pasos

Comprobación del contenido del embalaje



Teléfono Gigaset DE410 IP PRO



Microteléfono con cable para conectar al teléfono



Cable Ethernet para la conexión de un PC a una segunda conexión LAN del teléfono

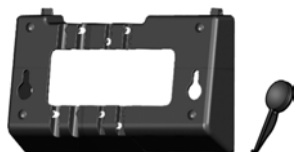

Soporte de pared

y

herramienta para la fijación del seguro del auricular en el montaje de pared.



Letrero integrado para marcar las teclas de función (con película protectora)

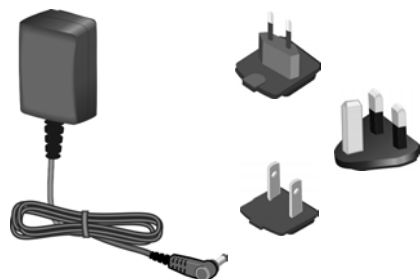

Opcional:

Adaptador para la conexión del teléfono en la red eléctrica (cuando sea necesario) con tres módulos diferentes de enchufe (Europa, Reino Unido, EE.UU.)

El equipo recibe energía eléctrica a través del puerto Ethernet (Power over Ethernet) cuando se conecta a un conmutador con capacidad PoE (→ p. 16).

Actualización de firmware

Siempre que haya funciones nuevas o mejoradas para su Gigaset, tendrá a su disposición las actualizaciones del firmware que podrá cargar en su teléfono (p. 121). Si con estas actualizaciones se cambia la forma de usar el teléfono, encontrará una nueva versión de estas instrucciones o información complementaria en Internet, en la dirección www.gigaset.com/pro. Seleccione aquí el producto para abrir la página de producto para su teléfono. Aquí encontrará un enlace a las instrucciones de uso.

Siga leyendo en la p. 123 para saber cómo determinar la versión del firmware actualmente cargada en su teléfono.

Conexión e instalación del dispositivo

El teléfono está preparado para funcionar en espacios cerrados y secos, con temperaturas entre los ± 0 °C y los +45°C.

► Coloque el teléfono en un lugar central para que se pueda conectar con la red local.

Atención

- ◆ Nunca exponga el Gigaset DE410 IP PRO a los siguientes elementos:
fuentes de calor, luz solar directa, otros equipos eléctricos.
 - ◆ Proteja su teléfono contra la humedad, el polvo, los líquidos y los vapores agresivos.
-

Nota

También puede fijar su Gigaset DE410 IP PRO en la pared (→ p. 19).

Conexión del microteléfono del teléfono

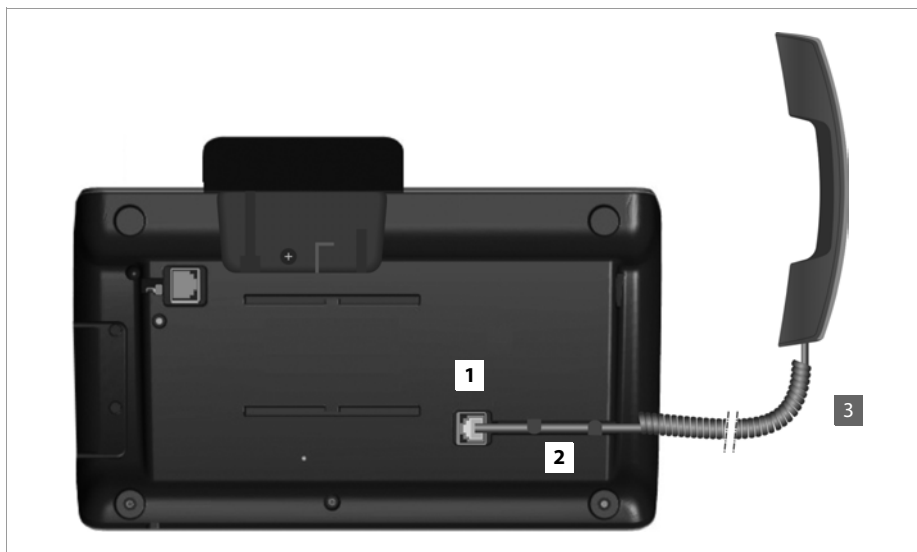

- 1 Introduzca el enchufe, que se encuentra en el extremo más largo no espiralado del cable de conexión, en el conector hembra en la parte inferior del teléfono.
- 2 Coloque la parte recta del cable a través del canal previsto para ello.
- 3 Introduzca el otro extremo del cable de conexión en la toma del microteléfono.

Conexión del cable de red

Para poder hacer llamadas a través de voz por IP (VoIP), su teléfono tiene que tener acceso a Internet. Esta conexión se lleva a cabo en la red local a través de una puerta de enlace.

Conecte su teléfono con la red local de la puerta de enlace. Encontrará una presentación general de las diferentes posibilidades en el capítulo **Possibilidades de aplicación** en la **p. 9**.

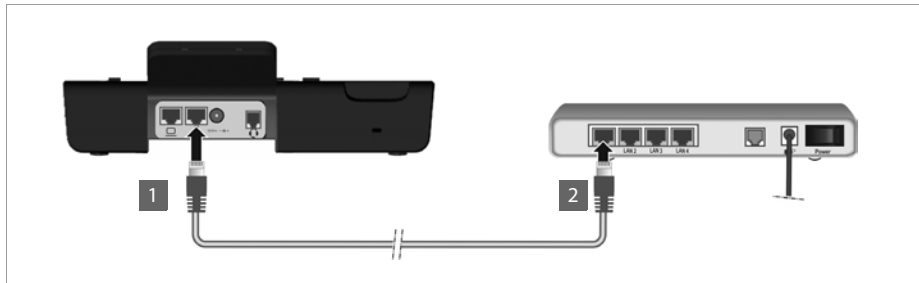

- 1** Introduzca un enchufe del cable de Ethernet en el conector hembra LAN derecho en la parte posterior del teléfono.
- 2** Inserte el otro enchufe del cable Ethernet en una toma LAN del conmutador de Ethernet de su red o directamente en el router.



Utilice para la conexión exclusivamente un cable blindado.

Atención

Si conecta su Gigaset DE410 IP PRO en un conmutador Ethernet con capacidad PoE (clase PoE IEEE802.3af), el dispositivo recibirá la corriente eléctrica mediante PoE (Power over Ethernet). La red PoE no puede sobrepasar los límites de las instalaciones de la empresa.

Conexión de PC

El teléfono está provisto de un conmutador de 2 puertos. Con él puede conectar su PC a través del teléfono a la red local y, de esta manera, no se ocuparán conectores hembra adicionales en el conmutador o el enrutador.

Para esta conexión está previsto el cable Ethernet suministrado. No utilice este cable para conectar el teléfono a una red local (→ p. 14).

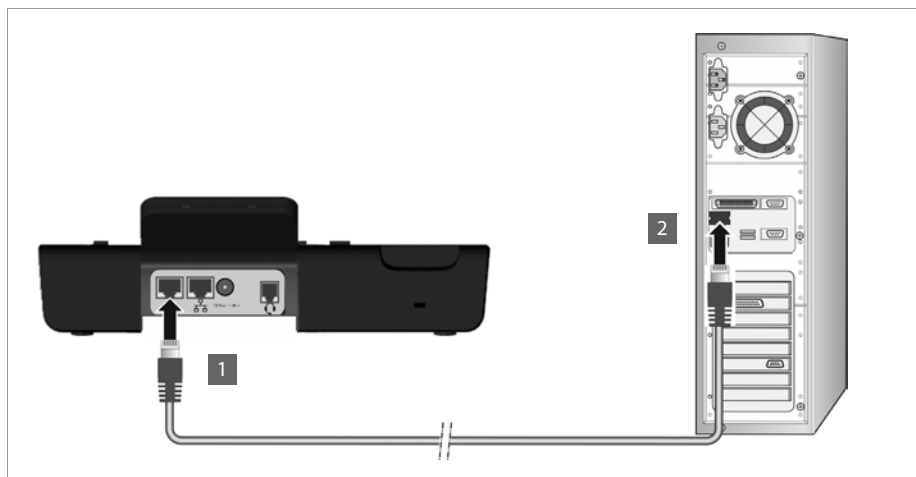

- 1 Introduzca un enchufe del cable de Ethernet en el conector hembra LAN izquierdo en la parte posterior del teléfono.
- 2 Introduzca el otro enchufe del cable de Ethernet en un conector LAN del PC.



Nota

Puede configurar y manejar su Gigaset DE410 IP PRO mediante este o cualquier otro PC en la red local. Consulte al respecto el capítulo **Configurador Web – configurar el teléfono a través del PC**, → p. 75.

Conectar el dispositivo a la red eléctrica (cuando sea necesario)

Su Gigaset DE410 IP PRO recibe suficiente energía eléctrica a través del PoE (Power over Ethernet) y no tiene que conectarse a la red eléctrica. **Requisito:** el equipo tiene que estar conectado a un conmutador de Ethernet con capacidad PoE (clase PoE IEEE802.3af) (→ p. 14).

Para conectar su dispositivo a la red eléctrica en caso de necesidad, se suministra una fuente de alimentación con tres módulos diferentes de enchufe para Europa, Reino Unido y EE.UU. En primer lugar, coloque el módulo de enchufe adecuado en el adaptador.

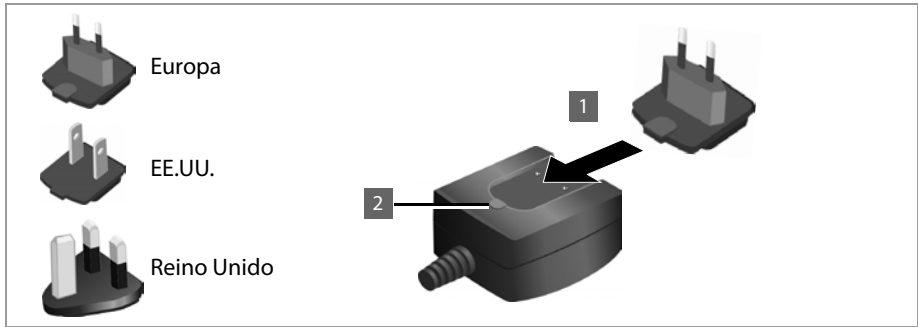

- 1 Deslice el módulo de enchufe deseado por la ranura de la parte inferior del adaptador hasta que encaje.
- 2 Para volver a soltar el módulo de enchufe, pulse el botón marcado como **Push** y saque el módulo enchufable del adaptador.

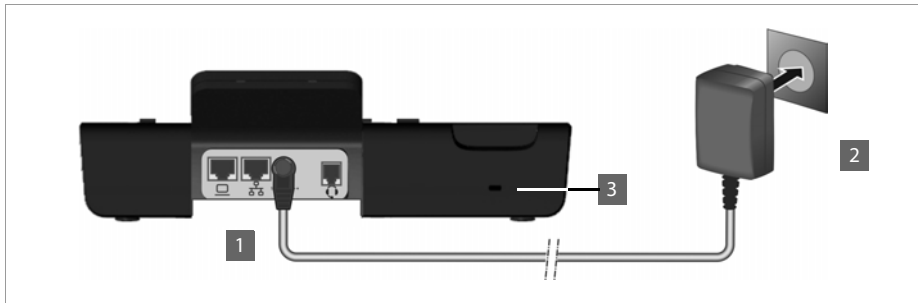

- 1 Conecte el adaptador a la parte posterior del teléfono con el conector hembra.
- 2 Después conecte el enchufe a la toma de corriente.

12 V = -- ⚡ +

Atención

Utilice exclusivamente el adaptador **suministrado**.

Nota

Puede asegurar su dispositivo contra robo instalando un candado Kensington. La perforación correspondiente se encuentra en la parte posterior del dispositivo (3).

Conectar módulos de ampliación (opcional)

Puede ampliar el número de las teclas programables mediante módulos de ampliación (un máximo de 2, disponibles como accesorios → p. 125). Cada módulo ofrece 14 teclas programables adicionales. Las teclas de función se programan mediante el configurador web (→ p. 111).



Módulo de ampliación

El contenido al suministrar un módulo de ampliación es el siguiente:

- ◆ un módulo de ampliación,
- ◆ un puente de conexión con cuatro tornillos de sujeción,
- ◆ un cable de conexión,
- ◆ letrero integrado.

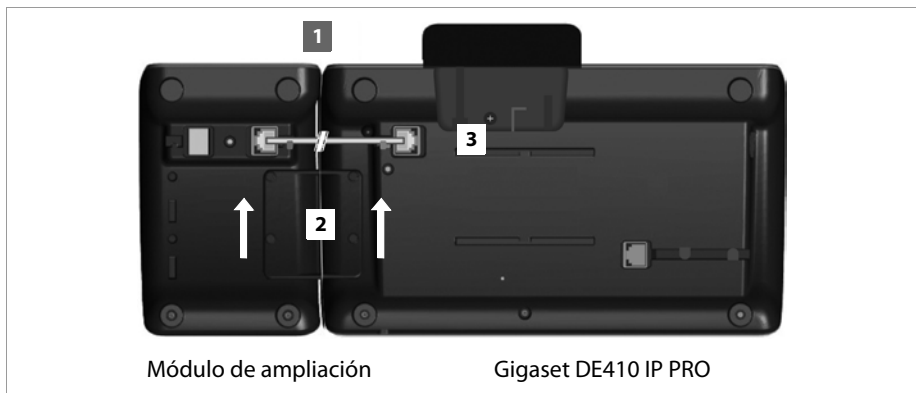

Módulo de ampliación

Gigaset DE410 IP PRO

Primeros pasos

- 1 Coloque el módulo de ampliación a la derecha del teléfono (visto desde atrás, a la izquierda) de manera que el módulo y el teléfono estén a la misma altura y se encuentren en su punto medio.
- 2 Coloque los ganchos del puente de conexión en las ranuras del teléfono y del módulo previstas, y empuje hacia arriba el puente de conexión hasta que encaje. Fije el puente de conexión con los tornillos suministrados.
- 3 Conecte los extremos con el cable suministrado.

Nota

Si no se reconoce el módulo de extensión después de la instalación, reinicie el equipo (retire el enchufe de la red eléctrica y vuelva a conectarlo).

Montaje en pared

El Gigaset DE410 IP PRO también es adecuado para el montaje de pared. El soporte de pared se incluye con el suministro.

- ▶ Antes de comenzar con el montaje, retire el cable del teléfono.

1

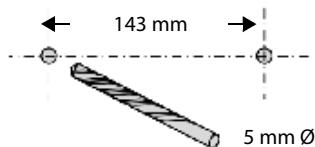

- ▶ Taladre dos orificios e introduzca los tacos. Puede utilizar el soporte de pared como plantilla para los orificios.

2



- ▶ Conduzca el cableado a través de los pasacables situados en la parte posterior del soporte de pared y atornille el soporte de pared a la pared.

3



- ▶ Retire la fijación del auricular mediante la ayuda de la herramienta suministrada y vuélvalo a introducir de modo que la barra quede cara arriba.

4



- ▶ Enganche el teléfono al soporte de pared: primero engánchelo debajo, luego gírelo por arriba hacia atrás en la pared y empuje hacia abajo.
- ▶ Vuelva a conectar el cableado.

Conectar los auriculares

A través de la conexión RJ9 de su Gigaset DE410 IP PRO puede conectar unos auriculares.

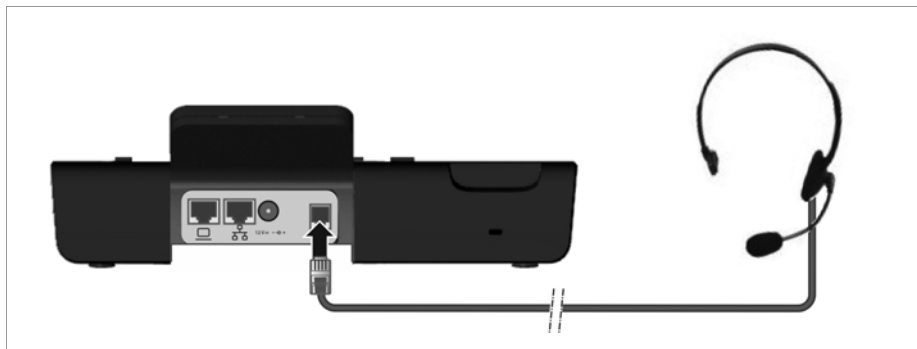

► Conecte el cable de los auriculares en la entrada RJ9 del teléfono.



Poner el dispositivo en funcionamiento (primera puesta en marcha)

Al estar conectado a la red eléctrica, el dispositivo arranca **automáticamente**.

Tenga en cuenta que el dispositivo dispone de PoE (Power over Ethernet). Esto significa que ya recibe energía eléctrica si está conectado a un conmutador de Ethernet con capacidad PoE.

Con la primera puesta en marcha arranca automáticamente un asistente de instalación que lo conduce por los pasos necesarios de la misma.

Realizar los ajustes para idioma y zona horaria

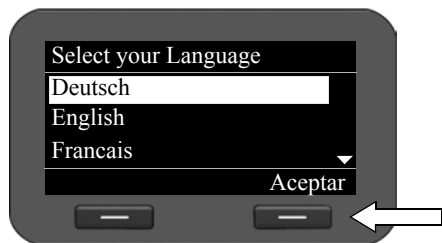

- ▶ Mueva la tecla de navegación para marcar el idioma deseado. Para ello, pulse hacia arriba o hacia abajo la tecla de navegación (↕).

Encontrará información más detallada acerca de la tecla de navegación en la → [p. 27](#).

- ▶ Pulse la tecla de pantalla **Aceptar** para confirmar la selección.

De manera alternativa, también puede utilizar la función OK de la tecla de navegación (presione ✓ en el centro de la tecla).



- ▶ Mueva la tecla de navegación para marcar la zona horaria deseada.

- ▶ Pulse la tecla de pantalla **Aceptar** para confirmar la selección.

Una vez que haya realizado la selección, podrá regresar al último diálogo pulsando la tecla fin/atrás (←). Puede corregir su selección en caso necesario.

Nota

La fecha y la hora se configuran de forma automática mediante un servidor horario. Mediante el configurador web puede elegir un servidor horario o, también, deshabilitar esta función (→ [p. 114](#)).

Establecer la conexión a la red local

Para que su teléfono pueda establecer una conexión a Internet y para que usted lo pueda manejar desde el PC, en primer lugar tiene que tener conexión con la red local.

El dispositivo comprueba si ya existe una conexión de red. La conexión de red se establece automáticamente, si al teléfono se le asigna automáticamente una dirección IP de un servidor DHCP de la red. En este caso, no se muestra la siguiente pantalla y puede continuar en

→ **p. 23**.

Nota

En su aparato está determinada por defecto la siguiente configuración de red: LAN según el protocolo IP Versión 4 (IPv4) con DHCP.

Si el teléfono todavía no tiene conexión a la red, tiene que realizarse la configuración de red. Dependiendo del tipo de red, se requiere la siguiente información sobre la configuración:

- ◆ Red según el protocolo IP Versión 4 (IPv4) con dirección IP estática

La dirección IP del dispositivo, la máscara de subred, las direcciones IP de la puerta de enlace convencional y el servidor DNS.

- ◆ Red según el protocolo IP Versión 6 (IPv6)

Dirección IP automática: seleccione **IPv6** como **Tipo de red**. Entonces la conexión se establece automáticamente.

Dirección IP estática: la dirección IP del dispositivo, la longitud del prefijo de la dirección y la dirección IP del servidor DNS.

Si todavía no existe una conexión a red, se le preguntará si desea realizar la configuración en este momento.

- ▶ Seleccione **Sí** cuando tenga la información necesaria.
- ▶ Seleccione **No** si desea realizar más tarde la configuración de red mediante el menú de la pantalla (→ **p. 68**).

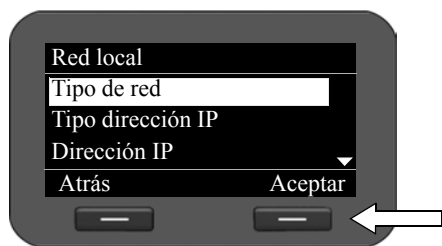

Si seleccionó **Sí**, realice en este momento la configuración de red.

Según su selección, se mostrarán otras pantallas en las que debe introducir los datos solicitados.

Encontrará información más detallada sobre la configuración de la red LAN en la → **p. 68**.

- ▶ Cuando haya realizado todos los ajustes, presione la tecla de pantalla bajo la palabra **Aceptar**. Se guardan sus ajustes.

Su dispositivo está ahora conectado a la red local y puede configurarse para la telefonía por Internet.

Configuración de telefonía a través de Internet

Para poder comunicarse con usuarios por telefonía a través de Internet, en la red local y en la red inalámbrica a través de Internet, se requieren los servicios de un proveedor de servicios VoIP.

Requisito:

- en la red tiene que haber una instalación telefónica que proporcione cuentas VoIP para el dispositivo o
- éste tiene que estar inscrito (p. ej., a través de su PC) en un proveedor de VoIP y haber abierto una cuenta VoIP.

El dispositivo busca en la red un archivo de aprovisionamiento y verifica si ya se han configurado cuentas VoIP. De no ser así, las cuentas VoIP se configuran automáticamente. Ahora ya puede hacer llamadas con su teléfono a través de Internet.

Si todavía no se ha configurado una cuenta VoIP y no existe archivo de aprovisionamiento, la configuración debe realizarse manualmente. Utilice para ello el asistente de instalación del configurador web (→ [p. 78](#)).

Cómo proseguir

Una vez que ha puesto en funcionamiento su teléfono correctamente, puede adaptarlo a sus necesidades específicas. Utilice la guía siguiente para encontrar los temas más importantes.

Si todavía no está familiarizado con el manejo de dispositivos gestionados con menús, como, por ejemplo, otros teléfonos Gigaset, lea el apartado **Usar el teléfono** en la **p. 25**.

Manejar el teléfono mediante el teclado y el menú de la pantalla → p. 25

Uso del teléfono a través del PC → p. 31

Realizar llamadas → p. 32

Crear y usar las agendas de teléfonos → p. 49

Ajustar los tonos de llamada → p. 62

Configurar cuentas de VoIP → p. 78

Cargar tonos de llamada propios → p. 119

Si surge cualquier pregunta relacionada con el uso de su teléfono, contacte con nuestro servicio de atención al cliente (→ **p. 125**).

Usar el teléfono

Para un manejo y configuración cómodos de su Gigaset DE410 IP PRO usted tiene **diferentes opciones**.

- ◆ El teclado y la pantalla le ofrecen un acceso rápido y claro a las funciones de su teléfono.
- ◆ La interfaz de usuario de web le permite el acceso a través de un PC y le facilita la configuración de su teléfono (→ p. 31).
- ◆ Si su teléfono está conectado a un sistema de telefonía Gigaset T500 PRO o Gigaset T300 PRO, usted puede además utilizar las posibilidades del sistema de telefonía, p. ej. administrador de llamadas, historial de llamadas almacenado de manera centralizada, planificación de conferencias o asignación de teclas de función.

Dependiendo de la situación, usted decide qué método utilizar.

Manejar el teléfono mediante el teclado y el menú de la pantalla

Pantalla y teclas de la pantalla

La pantalla ofrece un acceso rápido a todas las funciones de su teléfono, especialmente las funciones del menú.

En estado de reposo, los símbolos en la pantalla indican el estado del teléfono(→ p. 4). Además se muestra la fecha y hora.

A través de las teclas de la pantalla, active funciones del teléfono y navegue por el menú. Las funciones que se ofrecen dependen de la situación de funcionamiento. Se muestran en el borde inferior de la pantalla.

Ejemplo:

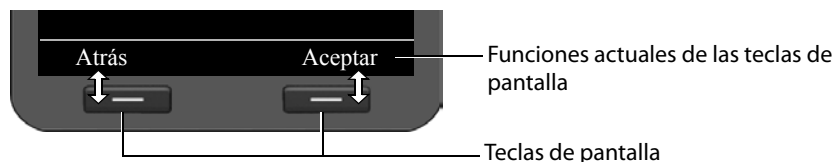

Algunas de las teclas de pantalla más importantes:

- | | |
|-----------------|--|
| Opciones | Abrir un menú contextual. |
| Aceptar | Confirmar la selección. |
| < C | Tecla de borrado: borra los caracteres de derecha a izquierda. |
| Atrás | Retroceder un nivel en el menú o cancelar el proceso. |
| Guardar | Guardar entrada. |
| → □ | Copiar el registro mostrado en la agenda de teléfonos. |

Escribir y editar texto

Para introducir texto mediante el teclado está disponible un editor de texto.

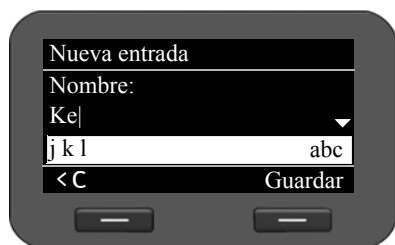

Escriba el texto.

Las teclas entre **0** y **9** tienen asignados varias letras y números. La introducción de un signo determinado se realiza presionando varias veces la tecla correspondiente.

Ejemplo: k = presionar 2 veces la tecla **5**.

Los caracteres disponibles se muestran en la pantalla. Los caracteres seleccionados se insertan a la izquierda del cursor.

Borrar/corregir caracteres



Pulsar la tecla de pantalla. Se borra el **carácter** que hay a la izquierda del cursor. Si se pulsa **prolongadamente**, borra la **palabra** a la izquierda del cursor.

Modo de introducción

Dependiendo de la situación existen diferentes modos de introducción. El modo actual se muestra a la derecha del campo de edición.

Abc Letras, la primera letra en mayúscula, y después sigue en minúscula, por ejemplo, para introducir nombres.

abc Sólo minúsculas, por ejemplo, para introducir direcciones de correo electrónico.

123 Sólo cifras para la introducción de números.

Cambiar el modo de introducción



Pulse la tecla de almohadilla. Se modifica el modo de introducción de texto.

Mover el cursor



Pulsar **brevemente** la tecla de navegación: mover el cursor **carácter por carácter**. Pulsar **prolongadamente** la tecla de navegación: mover el cursor **palabra por palabra**.



Pulsar la tecla de navegación: mover el cursor **línea por línea**. El cursor mantiene su posición horizontal.

Introducir caracteres especiales



Pulse la tecla de asterisco. Se muestra la tabla de caracteres especiales.



Insertar

Seleccionar el signo deseado.

Pulse la tecla de pantalla. El carácter marcado se inserta en la posición del cursor.

Tecla de navegación



La tecla de navegación ofrece un acceso rápido a importantes funciones del teléfono. Con ésta puede desplazarse cómodamente por la lista y los directorios.

En el estado de reposo



Abrir lista de rellamada



Abrir menú principal



Abrir la agenda de teléfonos

En los menús y las listas



Dependiendo de la situación.

Aceptar, **Si**, **Guardar**, **Selección** o **Cambiar**.

Transferir a la agenda del teléfono un número introducido o mostrado en la pantalla.



Pulsar **brevemente**:

Desplazar una línea hacia arriba/abajo.

Pulsar **prolongadamente**:

Desplazar la lista línea a línea hacia arriba/abajo.

En los campos de entrada



Mover el cursor línea por línea hacia arriba/abajo



Pulsar **brevemente**:

Mover el cursor **carácter por carácter** hacia la izquierda/derecha.

Pulsar **prolongadamente**:

Mover el cursor rápidamente hacia la izquierda/derecha.

Representación de la tecla de navegación en las instrucciones de uso

Se presentarán las funciones de la tecla de navegación, p. ej., de la forma siguiente:



Presionar en el centro de la tecla de navegación.



Presionar la tecla de navegación hacia abajo/arriba/izquierda/derecha.

Usar el teléfono

Manejo a través del menú

Se pueden usar las funciones del teléfono mediante un menú organizado en diferentes niveles.

Abrir el menú principal

- ▶ Presionar en el centro de la tecla de navegación en el estado de reposo del teléfono ✓.

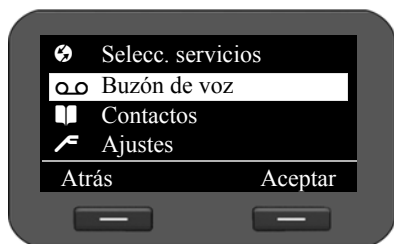

Las funciones del menú de pantalla se muestran en forma de lista con su símbolo correspondiente.

La función seleccionada se muestra en formato inverso.

Para acceder a una función o abrir el correspondiente submenú

- ▶ Desplazarse con la tecla de navegación (⤿) hasta la función deseada y pulsar la tecla de pantalla **Aceptar** o la tecla de navegación ✓.

Volver al nivel anterior

- ▶ Pulsar la tecla de pantalla **Atrás** o la tecla Fin/atrás (⬅) brevemente.

El proceso actual se interrumpe y vuelve al nivel de menú anterior.

Desde el menú principal vuelve al estado de reposo.

Volver al estado de reposo

Se puede volver al estado de reposo desde cualquier lugar del menú de pantalla, como se indica a continuación:

- ▶ Pulsar la tecla Fin/atrás (⬅) **prolongadamente**.

O bien:

- ▶ Sin pulsar ninguna tecla: tras 3 minutos, el equipo retorna **automáticamente** al estado de reposo.

Los ajustes que no se confirman con las teclas de pantalla **Aceptar**, **Sí**, **Guardar** o **Cambiar** o la tecla de navegación ✓, se descartan.

Desplazarse por las listas

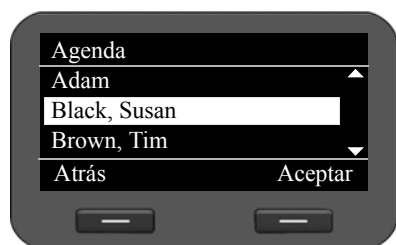

Si no pueden mostrarse todas las opciones/registros de las listas al mismo tiempo (lista demasiado larga), se muestran flechas en la parte derecha. Las flechas indican en qué dirección debe desplazarse para que se visualicen otros registros u opciones de la lista.

Representación de los pasos en las instrucciones de uso

Los pasos a seguir para la navegación por el menú de la pantalla se representan de forma abreviada.

Ejemplo: configuración del volumen del tono de pantalla

✓ → Ajustes → Ajustes de sonido → Ajustes de tonos → Volumen

significa:

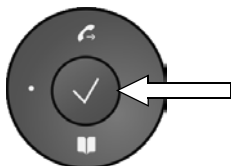

- ▶ Pulse en el centro de la tecla de navegación para abrir el menú principal.

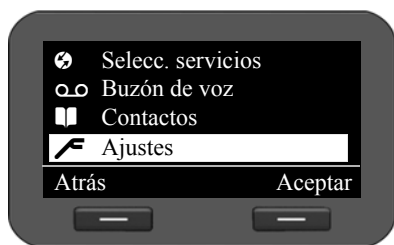

- ▶ Desplazarse con la tecla de navegación arriba/abajo (↕) hasta seleccionar el submenú **Ajustes**.
- ▶ Pulsar la tecla de pantalla **Aceptar** para confirmar la selección.

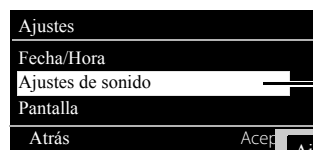

- ▶ Desplazarse con la tecla de navegación e ir aceptando con la tecla de pantalla por el menú hasta alcanzar el submenú **Volumen**.

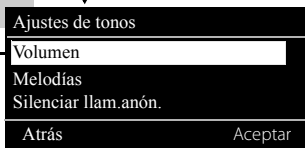
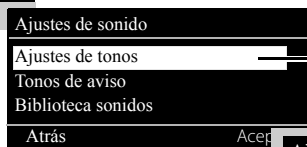

Estructura del menú

La siguiente representación muestra la estructura del menú completo del menú de la pantalla.

Selecc. servicios	Sigu. llam. anónima			→ p. 38	
	Todas llam. anónimas			→ p. 38	
	Desvío de llamadas			→ p. 42	
	Llamada en espera			→ p. 39	
	Rellamada			→ p. 35	
Buzón de voz				→ p. 56	
Contactos	Agenda			→ p. 49	
	Agenda LDAP			→ p. 52	
	Agenda de teléfonos en línea			→ p. 53	
Ajustes	Fecha/Hora			→ p. 61	
	Ajustes de sonido	Ajustes de tonos	Volumen	→ p. 62	
			Melodías	→ p. 63	
			Silenciar llam.anón.	→ p. 63	
		Tonos de aviso			→ p. 64
		Biblioteca sonidos			→ p. 64
	Pantalla	Iluminación			→ p. 65
		Contraste			→ p. 66
	Idioma				→ p. 66
	Red local				→ p. 69
	Restablecer				→ p. 66
Info					→ p. 67

El nombre se puede elegir libremente.

Esta opción aparecerá o no (el nombre de las agendas en línea) dependiendo de los ajustes del configurador web (→ p. 106).

Utilizar el teléfono a través del PC

Las funciones esenciales de su teléfono pueden ser utilizadas desde su PC mediante el configurador Web.

Iniciar el configurador web

Iniciar el configurador web requiere la dirección IP de su teléfono. Esta dirección la encontrará en el menú de la pantalla del teléfono en la configuración LAN del dispositivo:

✓ → **Ajustes** → **Red local** (→ **p. 69**).

Nota

La dirección IP de su dispositivo puede ser modificada ocasionalmente en función de la configuración del servidor DHCP en su red.

Así se inicia el configurador web:

- ▶ Inicie el navegador de Internet en su PC.
- ▶ Introduzca su dirección IP en el campo de dirección.

Ejemplo: 

Se muestra la pantalla de inicio.

- ▶ Seleccione el idioma que desee.
- ▶ Seleccione **Usuario** como tipo de usuario e introduzca la contraseña correspondiente. El valor por defecto para la contraseña es **user**. Este valor por defecto puede modificarse.
- ▶ Haga clic en **Aceptar**.

Dispone de las siguientes funciones en el modo **Usuario**:

- ◆ Administre sus contactos en el listín telefónico local y elija los números de llamada directamente del listín telefónico (→ **p. 117**)
- ◆ Guarde sus listas de llamada (→ **p. 118**)
- ◆ Desvíe las llamadas entrantes a otros números de teléfono (→ **p. 100**)
- ◆ Bloquee números de teléfono sueltos y/o todas las llamadas anónimas. (→ **p. 103**)
- ◆ Cargue tonos de llamada del PC al teléfono (→ **p. 119**)
- ◆ Elija los distintos tonos de llamada para sus conexiones VoIP (→ **p. 99**)
- ◆ Decida la asignación de la tecla de la agenda del teléfono y configure las teclas de función (→ **p. 111**)
- ◆ Modifique la contraseña para la identificación de usuario (→ **p. 115**)
- ◆ Ajuste la pantalla de su teléfono (→ **p. 116**)

Todas las funciones del configurador Web - modo de usuario y administrador - se describen en el capítulo **Configurador Web – configurar el teléfono a través del PC** a partir de la **p. 75**.

Realizar llamadas

Llamar

Si no hace otra selección, sus llamadas telefónicas se realizan con la cuenta por defecto. La primera cuenta que se configuró se utiliza por defecto. Ésta se modifica mediante el configurador web (→ p. 94).

Seleccionar cuenta VoIP



Si en su equipo están disponibles varias cuentas VoIP, puede seleccionar la cuenta por la que realizará las llamadas.

Líneas

Pulsar la tecla de pantalla.



Seleccione la cuenta deseada.

Aceptar

Pulse la tecla de pantalla para confirmar la selección.

Introducir un número de teléfono con el teclado

Puede realizar llamadas por el microteléfono, el manos libres o un auricular conectado (→ p. 72).



Introducir número de teléfono.



Descolgar el microteléfono.

También es posible



Descolgar el microteléfono.



Introducir número de teléfono.

Marcar

Pulsar la tecla de pantalla.

El número se marca.

Durante la comunicación se muestra la duración de la llamada.

En lugar de levantar el microteléfono:



Pulse la tecla de manos libres para telefonar por el altavoz.



Pulse la tecla de auriculares para telefonar por el auricular.

También durante una conversación es posible cambiar en cualquier momento entre microteléfono, auriculares y manos libres. En lo sucesivo, el símbolo  también representa siempre

 o bien .

Durante la introducción del número de teléfono:

- < C Pulse la tecla de la pantalla para borrar los números introducidos erróneamente a la izquierda del cursor.
- □ Pulse la tecla de pantalla para transferir los números de teléfono introducidos a la agenda telefónica local (→ [p. 49](#)).
- ◀ Interrumpir la elección con la tecla Fin/atrás.

Seleccionar un número del directorio telefónico

En la agenda telefónica local se pueden guardar hasta 200 registros. Puede introducir y administrar ahorrando tiempo los registros de la agenda telefónica con el configurador web (→ [p. 117](#)) o bien con el menú de la pantalla del teléfono (→ [p. 49](#)).

Para marcar, proceda de la siguiente manera:

 Abrir la agenda telefónica con la tecla de navegación .

o bien mediante el menú de la pantalla

✓ → **Contactos** → **Agenda**

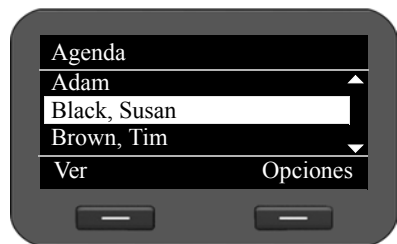

 Desplazarse por la lista hasta el nombre deseado.

 Descolgar el microteléfono. El número predefinido se marca (→ [p. 51](#)).

Nota

También se puede marcar un número de la agenda de teléfonos mediante el configurador Web (→ [p. 117](#)).

Marcar con las teclas de función

Con las teclas de función puede programar hasta siete teclas de marcación rápida para marcar automáticamente los números almacenados al pulsarlas. Conectando módulos de ampliación puede aumentar el número de las teclas de función. Las teclas de función se programan con el configurador web (→ [p. 111](#)).

-  Pulse la tecla de función.
Se marca el número almacenado en la tecla de función.

Realizar llamadas



Seleccionar un número de la lista de llamadas

Las siguientes llamadas se guardarán:

- ◆ Las llamadas realizadas (lista de rellamada)
- ◆ Llamadas recibidas
- ◆ Llamadas perdidas

En las listas de llamadas aparecen los últimos 60 números. Si el número está guardado en la agenda telefónica, aparecerá el nombre.



Puede desplazarse a través de los registros mostrados y marcar directamente.

Si la lista de llamadas perdidas contiene nuevos registros, la tecla del centro de mensajes  **parpadea** y en la pantalla se muestra el símbolo .

Cómo guardar números telefónicos de una lista en la agenda de teléfonos (→ [p. 45](#)).

Ver las listas de llamadas y marcar números

Abra la lista de llamadas deseada:

 Abra la lista de rellamada mediante la tecla de navegación .

 Abra la lista de las llamadas perdidas en el centro de mensajes.

o mediante la tecla de pantalla **Llamadas**



Llamadas Presionar la tecla de pantalla para mostrar las listas de llamadas.

 Seleccionar lista:

Todas
Salientes
Contestadas
Perdidas

Aceptar Pulsar la tecla de pantalla, para abrir la lista de llamadas seleccionada.

Se muestra la última (más reciente) llamada o el último número marcado.

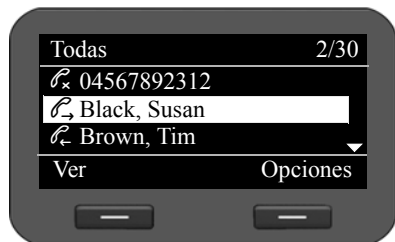

 De ser necesario, seleccione otro registro.

 Descolgar el microteléfono.
El número se marca.

Nota

También puede tener acceso a la lista de llamadas a través del configurador Web (→ [p. 118](#)).

Iniciar devolución de llamada

Si la conexión del usuario al que llama está ocupada, podrá configurar la devolución de llamada. **Requisito:** su instalación telefónica o proveedor admite esta función.

Rellam. Pulse la tecla de pantalla para configurar una devolución de llamada.

Cuando la línea del usuario vuelve a estar libre, se inicia la devolución de la llamada.

Desactivar la función de devolución de llamada

Puede desactivar la devolución de llamada para todas o sólo para determinadas cuentas VoIP configuradas en su teléfono.

✓ → **Selecc. servicios** → **Rellamada**

Las cuentas para las cuales está activada la devolución de llamada tienen marcada la casilla.

⊙ Seleccione el registro deseado.

Cambiar Pulse la tecla de pantalla para desmarcar la casilla y desactivar la devolución de llamada.

Llamadas entrantes

Se escucha el tono de llamada y la tecla de manos libres  parpadea.

Si la llamada entra a través de un número programado en una tecla de función, esta tecla de función parpadea .

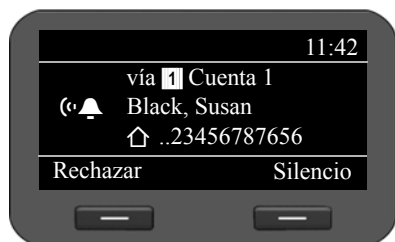

La pantalla muestra el número del llamante (si está permitido el envío del número de teléfono → p. 38) y su nombre, siempre que esté almacenado en la agenda del teléfono.

Además, también se muestra la cuenta a través de la cual entra la llamada.

 Descolgar el microteléfono. Hablar con el llamante.

Nota

En una llamada entrante se busca primero un registro coincidente en el directorio local. Si no encuentra el número, se buscan en las otras agendas de teléfonos, en caso de que estén configuradas (→ p. 106).



Desactivar el tono de llamada

Silencio Pulse la tecla de pantalla para desactivar el tono de llamada. De este modo puede decidir si quiere aceptar o rechazar la llamada.

Rechazar una llamada

Rechazar Pulse la tecla de pantalla o la tecla Fin/atrás  para rechazar la llamada.

Finalizar la llamada

 Colgar el microteléfono o pulsar la tecla Fin/atrás .

Funciones de llamada





Visualización durante el establecimiento de la conexión o la comunicación



La pantalla muestra

- ◆ La cuentas VoIP a través de la que se está telefoneando.
- ◆ Se muestra el número del llamante (si está permitido el envío del número de teléfono → p. 38) y su nombre, siempre que esté almacenado en la agenda de teléfonos.

 Logotipo de la conexión. Muestra los diferentes estados de la conexión.

- | | | | |
|---|-------------------------------|---|-----------------------|
|  | Establecimiento de la llamada |  | Conexión interrumpida |
|  | Conexión establecida |  | Conferencia activada |

HDSP Indica una conexión con la mayor calidad de sonido.

 Indica una conexión encriptada.

09:13 Muestra la duración de la llamada.

Info Presione la tecla de pantalla para mostrar la información técnica del teléfono. Esta función es útil cuando, por ejemplo, está telefoneando al servicio de atención al cliente.

Cambiar el volumen

Durante una llamada se puede modificar el volumen del microteléfono, del manos libres y de los auriculares. Mientras suena el teléfono se puede modificar el volumen del tono de llamada.

 Para bajar el volumen, presione la tecla hacia la izquierda, para subirlo presione la tecla hacia la derecha. Cada vez que pulsa la tecla el volumen sube o baja un nivel.

 El volumen puede ajustarse en 5 niveles. Se muestra la configuración actual.

Al modificar el volumen del tono de llamada, se guarda el valor más reciente.

Las configuraciones permanentes para la melodía del tono de llamada y el volumen se realizan a través del menú de la pantalla (→ p. 62).



Modo de silencio

Se puede desconectar el micrófono del auricular del teléfono, de la instalación de manos libres y de los auriculares. Su interlocutor dejará de oírle.



Pulse la tecla de modo de silencio durante la conversación.

Pulse de nuevo la tecla de pantalla para volver a activar el micrófono.



Mientras la función está activada, se ilumina la tecla  y se muestra el símbolo  en la pantalla.

Activar/desactivar el modo de manos libres

Activar durante una llamada con el auricular.



Mantenga pulsada la tecla de manos libres mientras cuelga el microteléfono.

Mientras la función está activada, se ilumina la tecla  y se muestra el símbolo  en la pantalla.

Al usar el manos libres escuchará a su interlocutor por el altavoz.

Desactivar el manos libres durante una llamada:



Descolgar el microteléfono. Puede seguir hablando por el auricular.

Nota

Si ha activado el manos libres, debe comunicárselo a su interlocutor.

No molestar



Si no desea recibir llamadas y que no suene el teléfono, active la función "No molestar" (DND).

Puede seguir haciendo llamadas cuando esta función esté activada.



Pulse la tecla de No Molestar.

Vuelva a pulsar la tecla para desactivar esta función.

Mientras la función está activada, se ilumina la tecla  y se muestra el símbolo  en la pantalla.

Nota

- ◆ El tono de llamada puede desactivarse de forma permanente para las llamadas anónimas (→ [p. 63](#)).
 - ◆ Mediante el configurador web, puede establecer una lista de bloqueo para los nombres o números no deseados (→ [p. 103](#)). Si activa esta lista, solamente se bloquearán las llamadas desde los números contenidos en la misma.
 - ◆ Si su teléfono está conectado a una centralita Gigaset también puede controlar esta función a través de las teclas de función de la centralita.
-

Realizar llamadas

Realizar llamadas anónimas - Omitir la transmisión de nuestro número de teléfono

Nuestro número de teléfono se puede ocultar al realizar una llamada (CLIR = Calling Line Identification Restriction) para que no sea visible para el receptor de la llamada. De este modo, podrá llamar de forma anónima.

Requisito: las llamadas anónimas sólo se pueden realizar a través de conexiones VoIP en las que el proveedor admite la función "Realizar llamadas anónimas". Puede que sea necesario solicitar la activación de la función al proveedor de sus conexiones VoIP.

Realizar anónimamente la siguiente llamada

Seleccione:

✓ → **Selecc. servicios** → **Sigu. llam. anónima**

A continuación proceda de la manera descrita:



Introducir número de teléfono.



Descolgar el auricular.

El número se marca. Su número de teléfono no se transmite.

Activar/desactivar la función de "llamada anónima" para todas las llamadas

Puede activar/desactivar de forma permanente la ocultación del número para todas las cuentas VoIP de su teléfono o en algunas de ellas.

✓ → **Selecc. servicios** → **Todas llam. anónimas**

Las cuentas para las cuales está activada la función de ocultación de llamada tienen marcada la casilla.



Seleccione el registro deseado.

Cambiar

Pulse la tecla de pantalla para marcar la casilla.

Pulse de nuevo la tecla de pantalla para desmarcar la casilla.

Telefonar a varios usuarios

Consultas

Durante una conversación, usted desea hacer una consulta a un segundo interlocutor.

 Durante la comunicación, pulse la tecla de consulta.

La llamada se pone en espera. Puede realizar otra conversación con un segundo interlocutor. Al terminar esta comunicación, presione de nuevo la tecla de consulta. Vuelve a estar en conversación con el primer interlocutor.

Aceptar/rechazar la llamada en espera

Durante una llamada, se escucha el tono de aviso.



La pantalla muestra el número del llamante (si está permitido el envío del número de teléfono → p. 38) y su nombre, siempre que esté almacenado en la agenda de teléfonos.

Además, se muestra a través de qué número de conexión se está recibiendo la llamada y si se trata de una devolución de llamada.

Contestar llamada:

Aceptar Pulse la tecla de pantalla para aceptar la llamada.

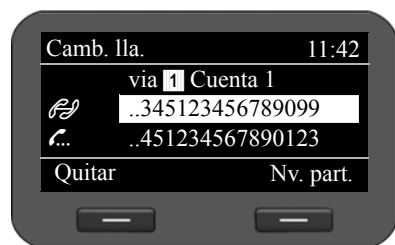

Queda conectado con el interlocutor en espera.

El primer interlocutor escucha la melodía de espera. Se muestra el número y se distingue con el símbolo  como interlocutor en espera.

 Seleccionar la conexión.

Quitar Pulse la tecla de pantalla para terminar la comunicación seleccionada.

Rechazar llamada:

Rechazar Pulse la tecla de pantalla para rechazar la llamada en espera.

Activar/desactivar llamada en espera

Puede desactivar el sonido de llamada en espera de los llamantes durante una conversación para todas o para algunas cuentas.

✓ → **Selecc. servicios** → **Llamada en espera**

Las cuentas para las cuales está activada la función de llamada en espera tienen marcada la casilla. Los llamantes de otras cuentas escuchan el tono de ocupado.

 Seleccione el registro deseado.

Cambiar Pulse la tecla de pantalla para marcar la casilla.

Realizar llamadas

Pulse de nuevo la tecla de pantalla para desmarcar la casilla.

Alternar llamadas

Usted está hablando con un interlocutor y otro interlocutor se mantiene en espera, por ejemplo, porque usted ha aceptado una llamada en espera o ha puesto en espera una conversación.

 Presione la tecla de consulta para alternar entre ambos interlocutores.

Comenzar una consulta con un tercer interlocutor:

Nv. part.

Pulsar la tecla de pantalla. Ambos interlocutores se ponen en estado de espera. Introducir el número de teléfono del tercer interlocutor.



Marcar

Pulsar la tecla de pantalla. El número se marca.

Para hablar de nuevo con uno de los interlocutores que están en espera al terminar la consulta:

 Seleccione el interlocutor deseado.

 Presione la tecla de consulta.

Conferencia

Se habla con un interlocutor mientras otro se encuentra en espera.

 Seleccione el interlocutor que está en estado de espera.

 Presione la tecla conferencia para incluir al interlocutor que está en espera en la conferencia.

También es posible

Se habla con uno o varios interlocutores y se quiere agregar a otro más.

 Pulsar la tecla de conferencia.

 Introducir el número de teléfono del interlocutor adicional.

Marcar Pulsar la tecla de pantalla. El número se marca.

Si el interlocutor responde, automáticamente se integra en la conferencia.

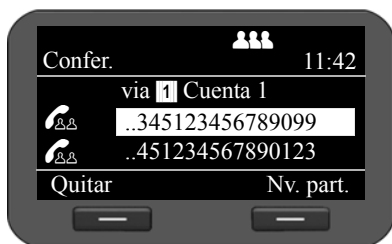

Se muestran los interlocutores de la conferencia.

Dar de baja un interlocutor de una conferencia:

 Seleccionar un interlocutor.

Quitar Pulsar la tecla de pantalla para terminar una conferencia con el interlocutor seleccionado.

Nv. part. Pulsar la tecla de pantalla para iniciar una consulta con otro interlocutor. Los interlocutores de la conferencia se ponen en estado de espera.

Nota

Las conferencias solamente son posibles entre interlocutores que tengan la misma cuenta VoIP.

Transferir la llamada a otra conexión

Habla con un interlocutor y quiere transferir la llamada a un tercero.

Transferencia sin consulta previa:



Pulse la tecla de transferencia. La llamada se pone en espera.



Introduzca el número de teléfono del interlocutor al que desea transferir la llamada.



Pulse de nuevo la tecla de transferencia. La conexión se transfiere a la persona deseada. Su conexión con el interlocutor finaliza.

Transferencia con consulta previa:

Seleccione este procedimiento para asegurarse de que la conexión realmente se realiza.



Pulse la tecla de transferencia. La llamada se pone en espera.



Introduzca el número de teléfono del interlocutor al que desea transferir la llamada.

Marcar Pulsar la tecla de pantalla. El número se marca.

Tras llamar al tercer interlocutor, puede esperar a que éste conteste y hablar con él para, por ejemplo, avisarle de que va a transferir una llamada. A continuación, presione la tecla de transferencia .

Transferencia a interlocutores que se mantienen en espera:

Se habla con un interlocutor mientras otros se mantienen en espera. Puede transferir la conversación actual a uno de los interlocutores que están en espera.



Seleccione a uno de los interlocutores en espera.



Pulse la tecla de transferencia. El interlocutor seleccionado se conecta con su interlocutor actual.

Desvío de llamadas (AWS)

Con el desvío de llamadas se transfieren las llamadas a otra conexión. Puede configurar un desvío específico para cada enlace (es decir, para cada cuenta VoIP configurada).

Requisito: Su proveedor VoIP admite el desvío de llamadas o el servicio está disponible a través de un equipo telefónico.

Desvío de llamadas a través del servicio de red de un proveedor

✓ → Seleccionar servicios → Desvío de llamadas

La lista contiene las cuentas configuradas para su teléfono.

⊙ Seleccione la cuenta deseada.

Aceptar

Pulse la tecla de pantalla para confirmar la selección.

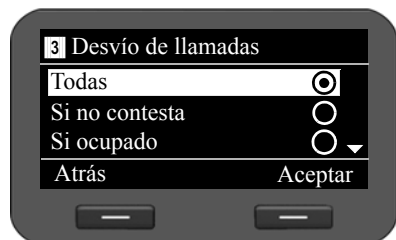

⊙ Seleccione cuándo deberá aplicarse la transferencia de llamadas.

Aceptar

Pulse la tecla de pantalla para confirmar la selección.

Todas

Se transfieren todas las llamadas.

Si no contesta

Las llamadas se transfieren si nadie descuelga tras reiteradas llamadas.

Si ocupado

Las llamadas se transfieren si su línea está ocupada.

Desc.

No se transfiere ninguna llamada.

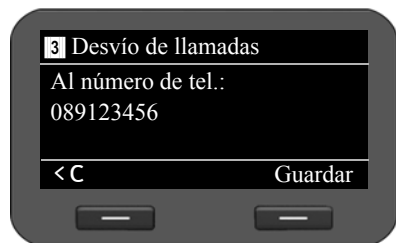

Introduzca el número de teléfono al que debe transferirse.

Guardar

Pulse la tecla de pantalla para guardar la configuración para esta cuenta.

Nota

Encontrará información adicional en:

- ◆ Configuración de la transferencia de llamadas mediante el configurador web (→ **p. 100**).
- ◆ Programar la transferencia de llamadas en las teclas de función (→ **p. 112**).

Desvío de llamadas a través del equipo telefónico

Si su Gigaset DE410 IP PRO está conectado a una centralita Gigaset el desvío de llamadas no se guardará en el teléfono sino en la centralita. En ese caso podrá configurar cómodamente el desvío de llamadas en la centralita Gigaset. Puede establecer un desvío de llamadas para cada número de teléfono asignado a su teléfono. Siempre que hay un desvío de llamadas activo aparece indicado en la pantalla en estado de reposo del teléfono.

✓ → **Selecc. servicios** → **Desvío de llamadas**

La lista contiene las cuentas configuradas para su teléfono.

⊙ Seleccione la cuenta deseada.

Aceptar Pulse la tecla de pantalla para confirmar la selección.

Si en el equipo telefónico hay asignados varios números a la cuenta, éstos se mostrarán.

⊙ Seleccione el número para el cual quiere configurar un desvío de llamadas.

Aceptar Pulse la tecla de pantalla para confirmar la selección.

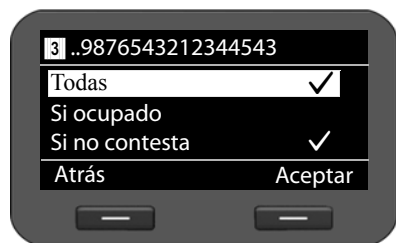

La cuenta seleccionada y el número se muestran arriba a la derecha. Los desvíos de llamadas activadas están marcados con ✓.

► Seleccione el desvío de llamadas que quiere editar.

Todas Se transfieren todas las llamadas.

Si ocupado Las llamadas se transfieren si su línea está ocupada.

Si no contesta Las llamadas se transfieren si nadie descuelga tras reiteradas llamadas. Esto se aplica también a una llamada en espera que no es atendida.

Aceptar Pulsar la tecla de pantalla para editar el desvío de llamadas.

Realizar llamadas

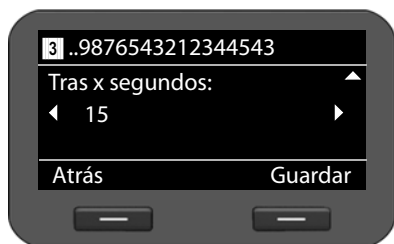
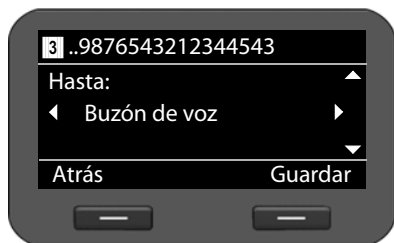
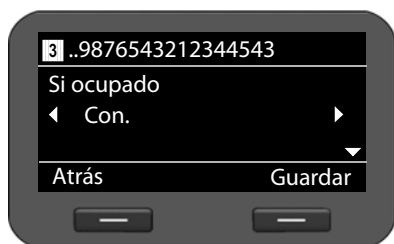

Guardar

Pulse la tecla de pantalla para guardar la configuración para esta cuenta.

 Activar/desactivar el desvío de llamadas.

 Seleccionar registro **Hasta** .

Puede transferir llamadas a un contestador automático o a un número de teléfono.

 Seleccionar **Buzón de voz** o **Número**.

 Introduzca el número del contestador automático o el número del teléfono al que deben transferirse las llamadas.

En el caso de un desvío de llamadas del tipo **Si no contesta**, seleccione además el lapso de tiempo que se debe esperar hasta que se active el desvío de llamadas.

 Seleccionar el lapso de tiempo deseado.

Se ofrecen valores de 5 a 120 segundos.

Utilizar listas de llamadas

Dispone de las siguientes listas de llamadas:

Todas	Todas las llamadas salientes, contestadas y perdidas.
Salientes	Números marcados más recientemente (lista de rellamada).
Contestadas	Llamadas que han sido contestadas.
Perdidas	Llamadas que no han sido contestadas.

Si la lista contiene registros que todavía no se han revisado, en la pantalla se visualiza el símbolo  y el número de los nuevos registros. También se puede tener acceso a la lista a través del centro de mensajes (→ p. 58).

En las listas se almacenan un máx. de 60 registros. El siguiente registro sobrescribe al más antiguo. El menú de la pantalla ofrece acceso a todas las listas.

Nota

También puede manejar las listas de llamadas mediante el configurador web (→ p. 118).

Si su teléfono está conectado a un sistema de telefonía Gigaset T500 PRO o Gigaset T300 PRO, las llamadas no se gestionarán de manera local en el teléfono, sino por el sistema de telefonía, y se transmitirá a todos los teléfonos que le hayan sido asignados.

Visualizar los registros

Abrir una lista en el estado de reposo del teléfono.

Llamadas Pulsar la tecla de pantalla para mostrar las listas de llamadas.

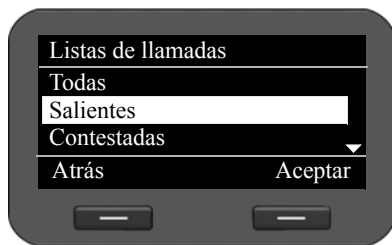

Seleccionar lista.

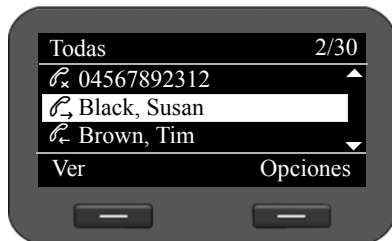

Aceptar

Pulsar la tecla de pantalla para abrir la lista de llamadas seleccionada.



Las llamadas se muestran de forma cronológica, desde el registro más reciente hasta el más antiguo.

En la parte superior a la derecha se ve el número del registro seleccionado, y el número total de los registros de la lista (por ejemplo, 1/30).

Un símbolo a la izquierda del registro muestra si se trata de una llamada saliente () , recibida () o perdida () .

Utilizar listas de llamadas

Información sobre el registro:

- ◆ Número de teléfono del llamante o del receptor de la llamada. Si el número se encuentra en la agenda, se muestra el nombre en lugar del número.
- ◆ Cuenta VoIP en la que entró o salió la llamada.
- ◆ Fecha y hora de la llamada. En las llamadas salientes y recibidas, también la duración de la conexión.

La información que se muestra depende de la información que se envíe en la transmisión del llamante, y si éste se encuentra en la agenda del teléfono.

Si en el llamante está habilitado el servicio CLIP (=Calling Line Identification Presentation), se transmite el número de teléfono del llamante. Mediante el número, el llamante puede ser identificado si ya se encuentra en la agenda telefónica. **Requisito:** la capacidad del servicio está autorizada para la cuenta VoIP.

Mostrar información en detalle

Ver Pulsar la tecla de pantalla. Se muestra la información disponible, por lo menos un número de teléfono.



Si el número se encuentra en la agenda del teléfono, se muestra el registro del mismo (→ p. 49).

Nota

En una llamada entrante se busca primero un registro coincidente en el directorio local. Si no encuentra el número, se busca en las otras agenda de teléfonos, en caso de que estén configuradas (→ p. 106).

Seleccionar el número de teléfono de la lista

Tiene las siguientes posibilidades de marcar un número de teléfono de una lista:

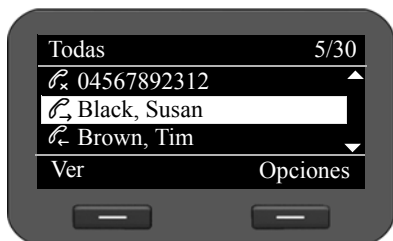

o bien

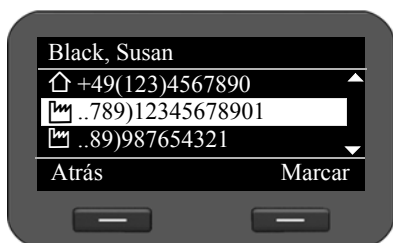

 Desplazarse por la lista hasta el nombre deseado.

 Descolgar el auricular.

El número se marca.

 Desplazarse por la lista hasta el nombre deseado.

Ver Pulse la tecla de pantalla para mostrar el registro.

 Seleccionar el número, en caso de haber varios números disponibles.

 Descolgar el auricular.

o bien

Marcar Pulsar la tecla de pantalla.

El número se marca.

Transferir el registro de la lista de llamadas a la agenda de teléfonos

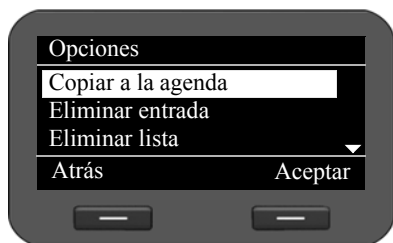

Desplazarse por la lista hasta el nombre deseado.

Opciones

Pulsar la tecla de pantalla.



Selecione el registro **Copiar a la agenda**.

Aceptar

Confirmar la acción con la tecla de pantalla.

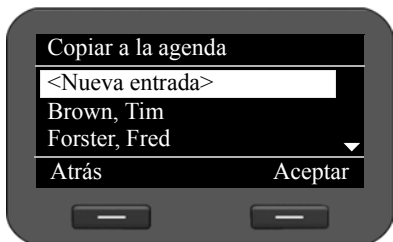

Borrar el registro o lista

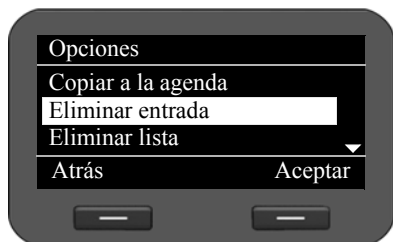

Opciones

Pulsar la tecla de pantalla.



Selecione la acción deseada: **Eliminar entrada** o **Eliminar lista**.

Aceptar

Confirmar la acción con la tecla de pantalla.

Tiene que confirmarse otra vez la acción.

Usar las agendas de teléfonos

Están disponibles:

- ◆ Agenda de teléfonos local
- ◆ Agenda de teléfonos en línea (LDAP) → [p. 52](#)
- ◆ Agenda de teléfonos personal o pública en línea (XML) → [p. 53](#)

Nota

- ◆ La agenda de teléfonos local es también accesible mediante el configurador Web (→ [p. 117](#)).
 - ◆ La agenda telefónica local está preconfigurada como la agenda por defecto. Es decir, es la agenda telefónica que se abre con la tecla **■** y en la cual se copian los registros con la función "copiar a la agenda de teléfonos".
 - ◆ Se puede determinar mediante el configurador web que otra agenda se utilice por defecto (→ [p. 111](#)).
-

Agenda de teléfonos local

En la agenda de teléfonos local se pueden guardar hasta 200 registros.

Nota

También podrá utilizar su agenda de teléfonos local por medio del configurador Web (→ [p. 117](#)).

Registros de la agenda de teléfonos

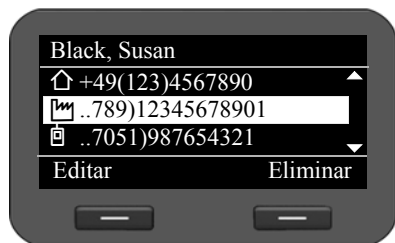

Un registro de la agenda telefónica contiene la siguiente información:

- ◆ Nombre y apellidos
- ◆ Hasta seis números telefónicos

Un símbolo antes de un número de teléfono muestra si se trata de un número privado (**🏠**), de trabajo (**🏢**) o de teléfono móvil (**📱**).

Usar las agendas de teléfonos

Abrir la agenda de teléfonos

Puede abrir la agenda en estado de reposo con la tecla (tecla de navegación)

o bien mediante el menú de pantalla

✓ → Contactos → Agenda

Mostrar el registro

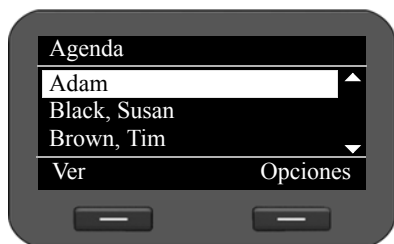

Desplazarse por la lista hasta el nombre deseado.

Ver

Pulsar la tecla de pantalla. El registro se muestra como en la ilustración en la **p. 49**.

Generar un nuevo registro

Opciones Pulsar la tecla de pantalla.

Aceptar Pulsar la tecla de pantalla para iniciar la acción **Nueva entrada**.

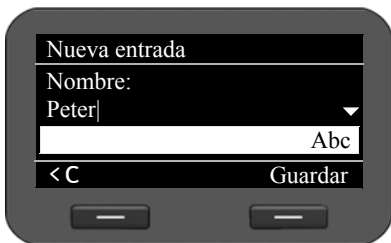

Un registro del listín telefónico consta de:

- Nombre y Nombre,
- 2 x Teléfono (casa),
- 2 x Teléfono (móvil),
- 2 x Tfno (oficina).



Introducir el nombre y el número de teléfono.

Para introducir texto → **p. 26**.



Ir de línea en línea.

Guardar Guarde el registro de la agenda telefónica cuando haya introducido todos los datos.

Editar registro

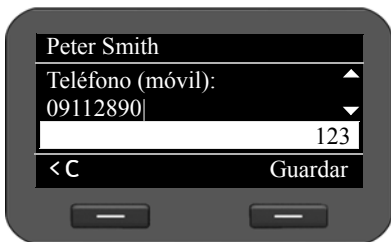

Desplazarse en la agenda del teléfono hasta el registro deseado.

Opciones

Pulse la tecla de pantalla



Seleccionar **Editar entrada**.

Los campos del registro de la agenda telefónica pueden sobrescribirse. El proceso es idéntico a **Generar un nuevo registro**.

Editar números por defecto

El número por defecto es el número telefónico principal del interlocutor que se muestra en primer lugar en la lista y se marca el primero. Si lo desea puede cambiar el número por defecto.



Desplazarse en la agenda del teléfono hasta el registro deseado.

Opciones

Pulse la tecla de pantalla



Seleccionar **Cambiar núm. Predef.**

Aceptar

Confirme la selección.



Seleccionar el número deseado.

Guardar

Pulse la tecla de pantalla para guardar el ajuste.

Borrar el registro telefónico o toda la agenda de teléfonos

Borrar el registro seleccionado de la lista:



Desplazarse hasta el registro deseado.

Opciones

Pulse la tecla de pantalla



Seleccionar **Eliminar entrada.**

Aceptar

Confirme la selección.

o bien

Ver → **Eliminar** Pulse las teclas de pantalla una después de la otra.

Sí Confirmar borrado.

Borrar toda la lista:

Opciones Pulse la tecla de pantalla



Seleccionar **Eliminar lista.**

Sí Confirmar borrado.

Seleccionar el número de la agenda de teléfonos



Desplazarse hasta el registro deseado.



Descolgar el microteléfono.

Se marca el número por defecto del registro de la agenda de teléfonos (→ **p. 51**).

Agenda de teléfonos en línea (LDAP)

Si la red de su empresa dispone de una agenda del teléfono a través de un servidor LDAP, puede utilizarla en su teléfono (LDAP = protocolo compacto de acceso a directorios). **Requisito:** debe haber configurado esta función con el configurador web (→ p. 107).

Puede asignar un nombre a la agenda telefónica LDAP en el configurador web. Entonces, en la pantalla se muestra éste en lugar de **Agenda LDAP**.

Abrir la agenda telefónica LDAP

En el estado de reposo, la agenda telefónica LDAP se abre mediante el menú de la pantalla

✓ → **Contactos** → **Agenda LDAP**

o bien

☰ Pulsando prolongadamente (la tecla de navegación ⌚).

Buscar y mostrar registro

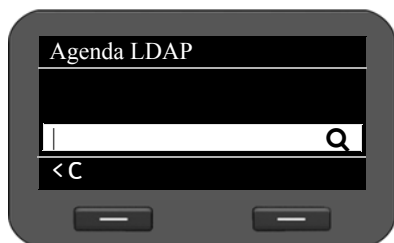

☰ Introducir el nombre (o letras iniciales).

Para introducir texto → p. 26

Tan pronto como interrumpa la introducción, se iniciará el proceso de búsqueda.

Se muestran todos los registros correspondientes. Si no se encuentra un registro coincidente, se muestra de nuevo el campo de búsqueda. Puede iniciar una nueva búsqueda.

⌚ Desplazarse hasta el registro deseado.

Ver Pulsar la tecla de pantalla.

Se muestra el registro.

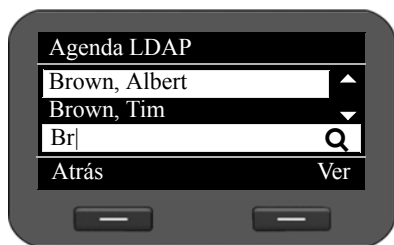

Seleccionar un registro de la agenda de teléfonos LDAP

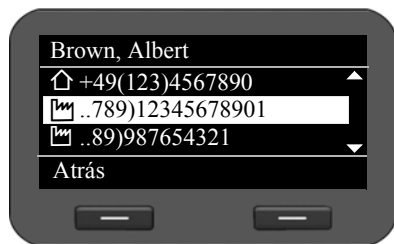

Mostrar el registro.

⌚ Seleccionar número de teléfono.

☎ Descolgar el auricular.

El número se marca.

Agendas de teléfonos en línea

Las agendas de teléfonos en línea son directorios accesibles desde Internet. Puede

- ◆ utilizar las agendas telefónicas públicas en línea accesibles desde Internet, por ejemplo, KlickTel o "Páginas Amarillas" y
- ◆ establecer una agenda de teléfonos personal en línea, si su proveedor lo permite.

A través del configurador web se determina qué agenda de teléfonos pública en línea se utiliza (→ **p. 106**).

◆ Páginas blancas

Una agenda telefónica que el proveedor pone a su disposición en Internet

◆ Páginas amarillas

Una agenda telefónica de páginas amarillas que el proveedor pone a su disposición en Internet

◆ Agenda telefónica privada

Algunos proveedores le ofrecen la posibilidad de crear y administrar una agenda de teléfonos en línea única y personal en Internet.

Puede utilizar su agenda de teléfonos en línea en su teléfono.

Requisito:

- Es necesario introducir en el configurador web los datos del proveedor para su agenda telefónica personal en línea (→ **p. 106**).
- Su agenda telefónica personal en línea se establece y administra mediante el navegador web de su PC.

Abrir agenda de teléfonos en línea

En el estado de reposo, la agenda telefónica en línea se abre mediante el menú de la pantalla

✓ → **Contactos** → **Nombre de la agenda telefónica en línea**

Seleccione la agenda telefónica en línea pública o privada que desee. El nombre de la agenda depende de la configuración para la agenda en el configurador web. Puede ser un nombre que utiliza el proveedor para su agenda, o un nombre elegido por usted.

Buscar registros de la agenda telefónica en línea

Puede buscar un número de teléfono o un nombre.

Buscar número de teléfono

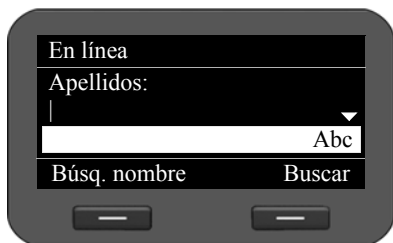

Introducir el apellido y el lugar de residencia del interlocutor buscado.

Para introducir texto → [p. 26](#)



Ir de línea en línea.

Buscar

Pulse la tecla de pantalla para iniciar la búsqueda.

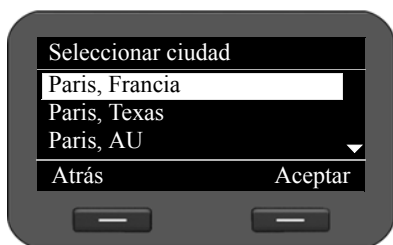

Seleccionar localidad.

Aceptar

Se inicia la búsqueda.

Nota: el campo **Ciudad** no está disponible en la agenda privada.

Buscar un nombre

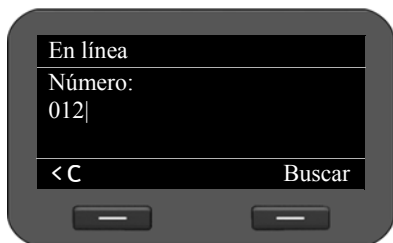

Búsq. nombre

Pulsar la tecla de pantalla.



Introduzca el número de teléfono del registro buscado.

Buscar

Pulse la tecla de pantalla para iniciar la búsqueda.

Si no encuentra ningún registro, recibirá el mensaje correspondiente. A continuación puede:

Cambiar Pulsar la tecla de pantalla para modificar su búsqueda.

o bien

Nv. búsq. Pulsar la tecla de pantalla para iniciar una nueva búsqueda.

Resultados de la búsqueda

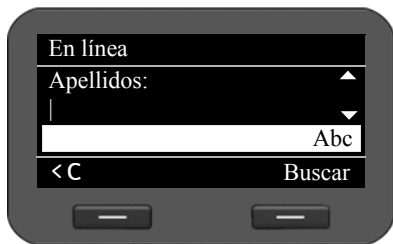
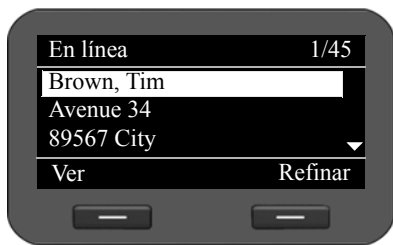

Los resultados de la búsqueda se muestran en forma de lista.

El primer registro encontrado aparece con el nombre y la información sobre las direcciones disponibles. Arriba a la derecha podrá ver el número del registro mostrado y el número de registros encontrados.

Si se encuentran más de 99 registros, recibirá un mensaje sobre el número de los registros encontrados. A continuación podrá refinar la búsqueda o iniciar una nueva búsqueda.

Refinar la búsqueda:

Refinar Pulsar la tecla de pantalla.

Especifique su solicitud de búsqueda en los diferentes campos de búsqueda:

Apellidos, Nombre, Categoría/Nombre, Ciudad o Calle.

Buscar Pulse la tecla de pantalla para iniciar de nuevo la búsqueda.

Mostrar detalles del registro:

Desplazarse hasta el registro deseado.

Ver

Pulsar la tecla de pantalla.

El registro incluye los números de teléfonos disponibles.

Marcar número:

Seleccionar el número.



Descolgar el microteléfono.

Transferir el registro a la agenda telefónica local

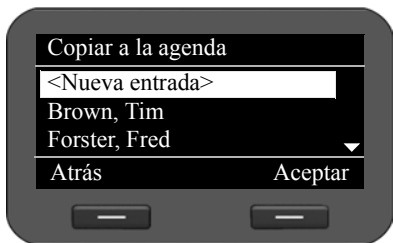

Los registros de una agenda telefónica en línea se pueden transferir a su agenda telefónica local.

→ ☐ Pulse la tecla de pantalla.

Puede generar un nuevo registro en la agenda del teléfono o modificar uno existente.

Véase Agendas de teléfonos → p. 50.

Administrar mensajes



Mediante el menú de pantalla tendrá acceso a los mensajes de voz provenientes de contestadores automáticos de red. Además, a través del centro de mensajes, presionando una tecla tiene acceso a mensajes de voz y llamadas perdidas (→ p. 58).

Mensajes de voz provenientes de contestadores automáticos de red

Puede escuchar mensajes de voz en su teléfono que fueron grabados en un contestador automático de red. Un contestador automático de red recibe las llamadas que entran en cada número correspondiente de VoIP. Los contestadores automáticos de red se encuentran disponibles p. ej. en un sistema de telefonía Gigaset T500 PRO o Gigaset T300 PRO, o usted puede utilizar un contestador automático de red ofrecido por un proveedor de Internet.

Requisito: En el sistema de telefonía deben estar configurados los buzones de voz para sus cuentas de VoIP. Los contestadores automáticos de red de los proveedores de Internet se configuran en el configurador Web (→ p. 104).

Si hay nuevos mensajes en el contestador automático de red, estos se muestran con el símbolo **OO**. A la derecha del símbolo se ve el número de mensajes nuevos.

También puede tener acceso a su contestador automático de red a través del centro de mensajes (→ p. 58). Si se encuentra un mensaje nuevo en el contestador automático de red, entonces parpadea la tecla  y se muestra el símbolo  en la pantalla.

Escuchar mensajes de voz

Escuchar los mensajes grabados a través del menú de pantalla:

✓ → Buzón de voz

Escuchar los mensajes grabados a través del centro de mensajes:

 → Buzón de voz

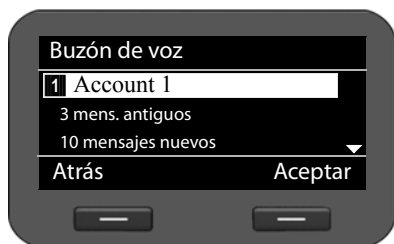

Se muestra la lista de los contestadores automáticos de red disponibles, clasificados por cuentas de voz por IP.

 Desplazarse por la lista hasta el contestador automático de red deseado.

Aceptar

Presione la tecla de pantalla para establecer la conexión con el contestador automático de red.

os mensajes de voz se muestran en las siguientes categorías:

Buzón de entrada: Nuevos mensajes de voz entrantes.

Privado: Mensajes de voz de números de teléfono que en la agenda telefónica están señalados como privados.

Antiguo: Mensajes que se han escuchado o que se han pasado al sistema de telefonía Gigaset a la carpeta de "Antiguos".

 Seleccione la categoría deseada y confirme con **Aceptar**.

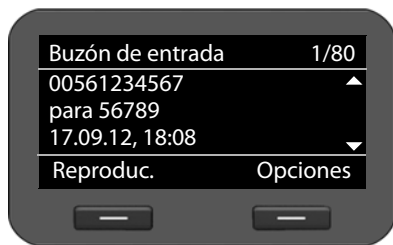



Los mensajes de voz almacenados están ordenados por orden cronológico.

En la parte superior derecha, verá el número del mensaje de voz seleccionado y la cantidad de registros que hay en la lista.

Se mostrará el número de teléfono del remitente, el número del destinatario así como la fecha y la hora de la entrada del mensaje.

 Avanzar de mensaje en mensaje.

Reproducir el mensaje de voz

Reproduc. Presione la tecla de pantalla para escuchar el mensaje. El mensaje se reproducirá a través de los altavoces. Puede iniciar la reproducción presionando  o .

 Levante el auricular para iniciar la reproducción a través del teléfono.

Finalizar la reproducción

Parada Pulse la tecla de pantalla para finalizar la reproducción. Puede pulsar la tecla de manos libres  o colgar el teléfono.

 Seleccionar otro mensaje de voz con la tecla de navegación. Finalizará la reproducción en curso y comenzará la reproducción del nuevo mensaje de voz que ha seleccionado.

Nota

La reproducción finalizará una llamada entrante.

Acceder a los mensajes a través del centro de mensajes

Mediante la simple presión de una tecla, el centro de mensajes permite un rápido acceso a los nuevos mensajes recibidos. Este centro permite un acceso unificado a los siguientes mensajes:

- ◆ Mensajes de voz (→ [p. 56](#))
- ◆ Llamadas perdidas (→ [p. 45](#))

Si existe un nuevo registro para uno de estos tipos de mensajes, parpadea la tecla de mensajes [✉]. Un mensaje se considera nuevo cuando ha entrado después de la última vez que se abrió la lista correspondiente.

Mediante el configurador web, usted determina qué tipo de mensajes son accesibles a través del centro de mensajes (→ [p. 104](#)).

Abrir centro de mensajes

El centro de mensajes se abre con la tecla [✉].

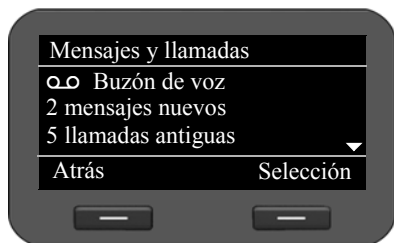

Alternar entre la visualización de Buzón de voz y Perdidas

Se muestra la cantidad de mensajes y llamadas nuevas y antiguas.

Selección

Presionar la tecla de pantalla para mostrar la lista de mensajes o de llamadas. Mensajes de voz → [p. 56](#); llamadas perdidas → [p. 45](#).

Nota

Los sistemas de telefonía Gigaset T500 PRO y Gigaset T300 PRO no distinguen entre llamadas perdidas antiguas y nuevas. Si su teléfono está conectado a uno de estos sistemas de telefonía, no dispondrá de esta información.

Usar el interfono

Usted puede usar a través del teléfono uno o varios sistemas de interfonos.

Requisito: El sistema de interfono se debe configurar en el configurador Web o en el sistema de telefonía Gigaset. Necesitará el código DTMF del dispositivo de apertura de puerta para llevar a cabo la configuración.

- ◆ **Configurador Web:** para llevar a cabo la configuración se utiliza la siguiente página Web **Ajustes → Servicios → Portero automático (→ p. 105)**.
- ◆ **Centralita Gigaset T500 IP PRO o T300 IP PRO:** El sistema de interfono se ajusta durante la fase de configuración de teléfonos. Si está permitida la configuración automática, se incorporarán automáticamente los datos del teléfono.

Si alguien llama a un sistema de interfono, se mostrará en el teléfono como una llamada entrante. Además se mostrará **Portero automático**.

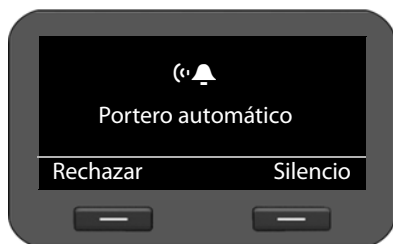

Desactivar el timbre de llamada

- Silencio** Pulse la tecla de pantalla para desactivar el tono de llamada. Puede decidir si quiere abrir la puerta o no.

Finalizar la conexión con el interfono.

- Rechazar** Pulse la tecla de pantalla o la tecla Fin/atrás para rechazar la solicitud.

Hablar por el sistema de interfono.

- Levantar el auricular para hablar con la persona en la puerta. De manera alternativa, usted puede hablar con la tecla de manos libres o a través de los auriculares .

- Abrir pue.** Pulsar la tecla de pantalla para confirmar el dispositivo de apertura de puerta.

- Acabar** Pulse la tecla de pantalla para finalizar la conexión sin abrir la puerta.

Nota

- ◆ Si está hablando por teléfono, se señalará la llamada a la puerta como llamada en espera (→ p. 39). Usted puede rechazar o aceptar la conversación y abrir la puerta. En cuanto la conexión con el interfono haya finalizado, se restablecerá la anterior conexión. No se puede alternar.
 - ◆ Una llamada entrante se señalará también como llamada en espera cuando usted esté comunicado con el sistema de interfono. En cuanto acepte la llamada, finalizará la conexión con el interfono.
-

Ajustes básicos

El teléfono está preconfigurado. No obstante, se pueden realizar ajustes individuales.

Ajustar fecha y hora

La hora aparece p. ej. en la pantalla en estado de reposo, así como en las llamadas entrantes. Para ello es necesaria la configuración correcta de la fecha y hora.

Nota

En su teléfono está guardada la dirección de un servidor horario en Internet o en la red local. De este servidor horario se asumirá la fecha y la hora, siempre que el teléfono esté conectado a la red y que la sincronización con el servidor se haya activado. Cualquier configuración manual se sobrescribirá en este caso.

La configuración para el servidor horario se lleva a cabo a través del configurador web (→ p. 114).

Para ajustar manualmente la fecha y la hora, utilice el menú de la pantalla:

✓ → Ajustes → Fecha/Hora

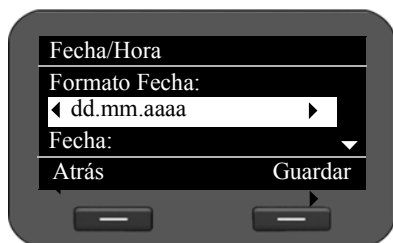

Formato de fecha:

↻ Seleccione el formato de la fecha:

dd.mm.aaaa: Día, Mes, Año

mm.dd.aaaa: Mes, Día, Año

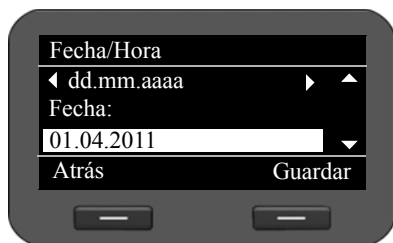

Fecha:

☞ Introducir 8 cifras para el día, mes y año, por ejemplo, para el 14.01.2011:

Para el formato de fecha **dd.mm.aaaa:**
14012011

Para el formato de fecha **mm.dd.aaaa:**
01142011

Ajustes básicos

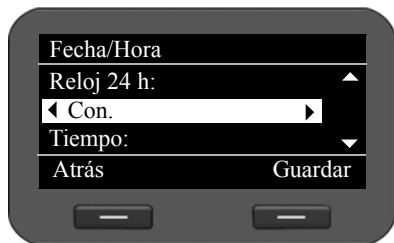

Formato de hora:

-  Seleccione el formato de la hora:
Con.: formato de 24 horas
Desc.: formato de 12 horas

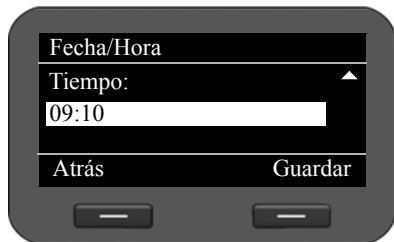

Tiempo:

-  Introducir la hora con 4 cifras, p. ej., 0715 para las 7:15 h.
Visualización de la hora en **formato 24 horas:** 07:15
Visualización de la hora en **formato 12 horas:** 07:15 AM

Guardar

Pulsar la tecla de pantalla para guardar los ajustes.

Ajustar tono de llamada

Para el tono de llamada podrá ajustar el volumen y la melodía y desactivarlo completamente para las llamadas anónimas.

Fijar el volumen

El volumen del tono para llamadas entrantes se puede ajustar en cinco niveles.

En el estado de reposo

✓ → **Ajustes** → **Ajustes de sonido** → **Ajustes de tonos** → **Volumen**

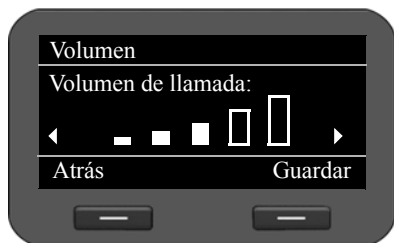

-  Seleccionar el volumen deseado. El volumen se modifica de inmediato. Para hacer una prueba, el tono de llamada se reproduce con la melodía configurada en el volumen elegido.

Guardar

Pulsar la tecla de pantalla para guardar el ajuste.

Mientras suena el teléfono

Puede ajustar el volumen mientras suena el tono mediante la tecla . Cada vez que pulsa la tecla el volumen sube o baja un nivel. La última configuración se queda fijada.

Seleccionar el tono de llamada

Puede elegir entre distintos tonos de llamada del Gestor de recursos (→ p. 119) y definir distintos tonos de llamada para diferentes cuentas VoIP.

✓ → Ajustes → Ajustes de sonido → Ajustes de tonos → Melodías

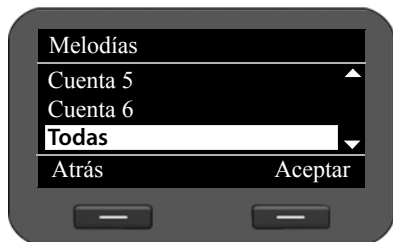

Se listan todas las cuentas VoIP configuradas.



Seleccionar la cuenta VoIP para la que se desea configurar el tono de llamada. Seleccione **Todas** si desea definir el mismo tono de llamada para todas las cuentas.

Aceptar

Pulse la tecla de pantalla para confirmar la selección.

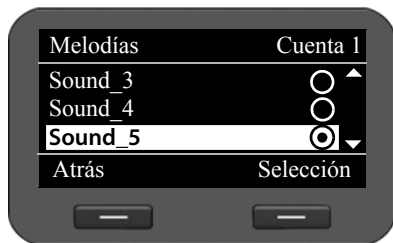

Se muestran todas las melodías que están disponibles en la lista de recursos.

En la parte superior a la derecha se ve qué cuenta de VoIP se está configurando o **Todas**.



Seleccionar tono de llamada.

El tono de llamada seleccionado se reproduce en el volumen configurado.

Selección

Pulse la tecla de pantalla para confirmar la selección.

Nota

De forma predeterminada está ajustada la misma melodía para todas las cuentas. Si elige otra melodía para una cuenta, se ajustará automáticamente la configuración a **Todas Individual**.

Desactivar el tono de llamada para llamadas anónimas

Puede evitar que el teléfono suene en llamadas externas en las que no se envía el número.

✓ → Ajustes → Ajustes de sonido → Ajustes de tonos → Todas llam. anónimas

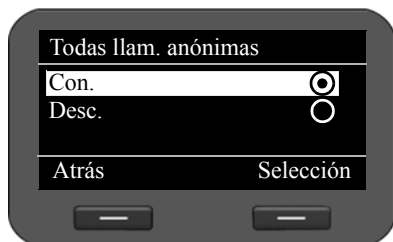

Si está la función activada, el teléfono no suena si entra una llamada anónima. Sin embargo, la llamada se muestra en la pantalla.



Elegir la opción deseada.

Selección

Pulse la tecla de pantalla para confirmar la selección.

El cambio se activa al momento.

Activar/desactivar los tonos de aviso

El teléfono le indica acústicamente diversas actividades y estados. Los siguientes tonos de aviso pueden activarse o desactivarse independientemente unos de otros:

- ◆ **Tonos de tecla:** cada pulsación de tecla se confirma acústicamente.
- ◆ **Confirmaciones:** al finalizar un registro/ajuste y al recibir un nuevo registro en el contestador automático de red o la lista de llamadas, con registros erróneos y al desplazarse al principio del menú.

✓ → Ajustes → Ajustes de sonido → Tonos de aviso

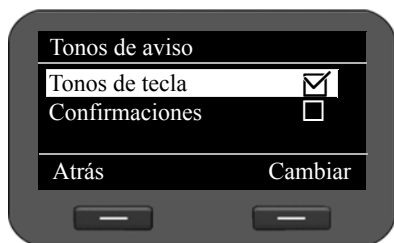

Seleccionar **Tonos de tecla** o **Confirmaciones**.

Cambiar

Pulsar la tecla de pantalla para activar o desactivar la función seleccionada.

Renombrar o borrar los tonos de llamada

Los tonos de llamada, cargados en su teléfono por su cuenta con la ayuda del configurador Web (→ p. 119), podrán renombrarse o borrarse.

✓ → Ajustes → Ajustes de sonido → Biblioteca sonidos

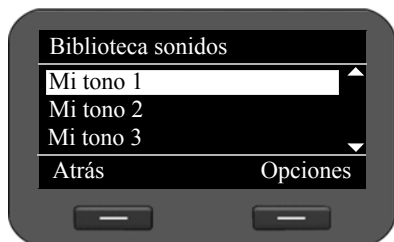

Seleccionar tono de llamada deseado.

Opciones

Pulse la tecla de pantalla para editar el tono de llamada.

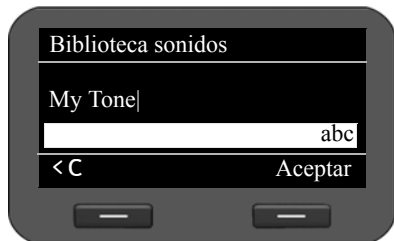
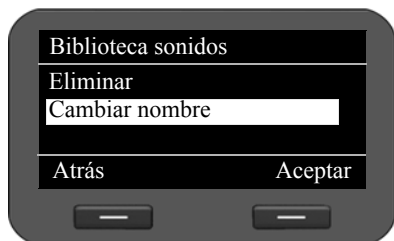

Renombrar el tono de llamada

 Seleccionar la opción **Cambiar nombre** y pulsar la tecla de pantalla **Aceptar**.

 **< C** Borrar el caracter existente.

 Introducir el nombre nuevo.
Para la introducción del texto → **p. 26**.

Aceptar

Pulsar la tecla de pantalla para guardar el nombre modificado.

Borrar el tono de llamada

 Seleccionar la opción **Eliminar**.

Aceptar

Pulsar la tecla de pantalla para borrar el tono de llamada.

Configurar pantalla

Puede configurar la iluminación de fondo y el contraste para la pantalla.

Configurar la iluminación de fondo

Puede configurar el brillo de la iluminación de fondo de la pantalla en tres niveles.

Si la iluminación de la pantalla está desactivada, ésta se activa pulsando cualquier tecla o cuando se recibe una llamada. En este caso, al pulsar la tecla, ésta no tiene otra función.

✓ → **Ajustes** → **Pantalla** → **Iluminación**



Seleccione el nivel de brillo deseado. La configuración se activa de inmediato, de modo que se puede verificar o corregir.

Guardar

Pulsar la tecla de pantalla para guardar el ajuste.

Ajustes básicos

Ajustar contraste

Puede regular el contraste de la pantalla en seis niveles.

✓ → Ajustes → Pantalla → Contraste

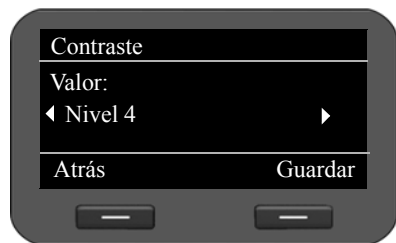

Seleccione el nivel de contraste deseado 1-6. La configuración se activa de inmediato, de modo que se puede verificar o corregir.

Guardar

Pulsar la tecla de pantalla para guardar el ajuste.

Configurar idioma

Se pueden visualizar los textos de pantalla en diferentes idiomas.

✓ → Ajustes → Idioma

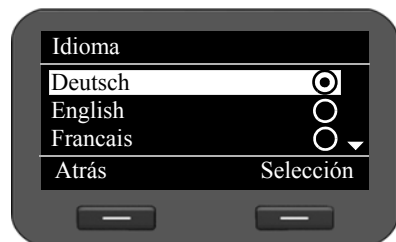

El idioma actual está marcado con .



Seleccionar el idioma deseado.

Selección

Pulsar la tecla de pantalla para activar el idioma deseado.

El idioma se modifica.

Restablecer el dispositivo al estado de suministro

Si entrega su equipo a otra persona, o cambia su lugar de trabajo, puede borrar sus ajustes y datos personales, restableciendo el equipo al estado de suministro. Todos los ajustes volverán al estado de suministro. Se borran los datos específicos del usuario.

Esto significa especialmente que la configuración de red, las cuentas VoIP, las agendas telefónicas, las listas de llamadas, los datos en la lista de recursos y todas las configuraciones personales se borran, o se ponen en el estado original de fábrica.

Para ejecutar esta función se necesita la contraseña de administrador (→ p. 115).

✓ → Ajustes → Restablecer



Introducir contraseña de administrador.

Aceptar

Pulsar la tecla de pantalla. Se verifica la contraseña introducida.

Si la contraseña es correcta, a continuación deberá confirmar la acción.

Si

Pulsar la tecla de pantalla. El dispositivo se vuelve a poner en el estado original de fábrica.

Reiniciar mediante la tecla del dispositivo

Puede reiniciar el equipo también mediante el botón de reinicio situado en la parte inferior del dispositivo.



Botón de reinicio

El botón de reinicio se encuentra detrás de la pequeña abertura rotulada con **Reset**. Utilice un objeto puntiagudo, p. ej. un clip.

- ◆ Reiniciar: pulse el botón al menos durante 5 segundos para reiniciar los ajustes al estado de suministro.

Mostrar información sobre el aparato

El menú **Info** ofrece información acerca de la configuración esencial de su teléfono.

✓ → **Info**

Versión del SW

Versión del firmware cargado actualmente en el teléfono. Si existe una versión más actual puede cargar en el teléfono una actualización de firmware (→ **p. 121**).

Versión del país

Idioma configurado (→ **p. 66**)

Dirección MAC LAN

Dirección de dispositivo del teléfono.

Dirección IP

Dirección IP actual del teléfono dentro de la red local. Normalmente la dirección IP se configura automáticamente por un servidor DHCP en la red (→ **p. 69**).

Encontrará más información sobre la configuración y el estado del teléfono en la indicación de estado del configurador Web (→ **p. 123**).

Ajustes de la red local

La configuración correcta de la conexión de su teléfono a la red local es requisito imprescindible para la comunicación con otros dispositivos de la red y la realización de llamadas a través de Internet.

Su teléfono puede estar conectado por cable a través de Ethernet a la red local. Al ponerlo en funcionamiento, el dispositivo intenta establecer automáticamente una conexión a la red local (→ p. 22).

Esto es posible si

- se ha conectado el dispositivo a la red por un cable de Ethernet (→ p. 14)
- la puerta de enlace a la red asigna las direcciones IP automáticamente a través de DHCP
- la red trabaja según el protocolo IP Versión 4 (IPv4).

En este caso, el teléfono recibe automáticamente una dirección IP y se conecta a la red local. Posteriormente, puede realizar la configuración restante de su teléfono mediante configurador Web con un PC (→ p. 75).

Si no se establece automáticamente la conexión con la red, de momento no tendrá acceso al configurador Web. En este caso, tiene que realizar manualmente la conexión a la red de su teléfono mediante el menú de la pantalla:

- ◆ Si su dispositivo recibe una dirección IP estática, el administrador de la red debe saber la dirección IP de su dispositivo. Después, asignará esta dirección a su teléfono (→ p. 69).
- ◆ Si en su red se utiliza IPv6, tiene que ajustar el teléfono al protocolo de Internet Versión 6 (IPv6) (→ p. 71). Si la asignación de la dirección se lleva a cabo automáticamente, se realiza la conexión. Si su teléfono debe recibir una dirección IP estática, el administrador deberá comunicársela. Después, asignará esta dirección a su teléfono.

Realice los ajustes de red en el momento de poner el dispositivo en funcionamiento (→ p. 22) o comience la configuración a través del menú de la pantalla. La configuración es idéntica.

Atención

Si modifica la configuración para una conexión de red que funciona correctamente puede interrumpir la conexión. Por lo tanto, **ya no tendrá acceso** a la red local y al configurador Web y **tampoco podrá telefonar a través de Internet**.

Ajustes LAN

Comience la configuración de red mediante el menú de la pantalla.

✓ → Ajustes → Red local

Nota

Para obtener acceso a la configuración de red, debe introducir la contraseña de Administrador. Ajuste predeterminado: **admin**

Seleccione el tipo de red



Seleccionar **Tipo de red**.

Aceptar

Pulse la tecla de pantalla para confirmar la selección.



Seleccione el protocolo IP que se utiliza en su red (**IPv4** o **IPv6**).

Selección

Pulse la tecla de pantalla para confirmar la selección.

El resto de ajustes depende de su selección.

Configuración de IPv4 → a continuación, **Configuración IPv6** → **p. 71**

§ **Atrás** Pulse la tecla de pantalla para regresar al menú **Red local**. Desde allí abra el paso siguiente de la configuración de red.

Configuración de IPv4



Seleccionar **Tipo dirección IP**.

Aceptar

Pulse la tecla de pantalla para confirmar la selección.



Seleccione **Dinámica** si su dispositivo recibe la dirección IP a través de un servidor DHCP. Seleccione **Estática** si su dispositivo tiene una dirección IP fija.

Selección

Pulse la tecla de pantalla para confirmar la selección.

Ajustes de la red local

En la configuración **Dinámica** los ajustes se realizan de manera automática. Se muestran y no se pueden modificar.

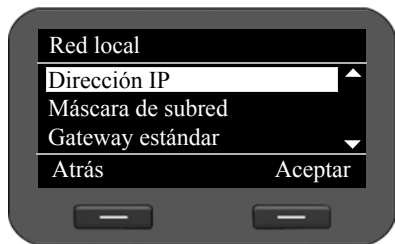

Si ha elegido como tipo de dirección **Estática**, tiene que llevar a cabo los siguientes ajustes:

- Dirección IP
- Máscara de subred
- Gateway estándar
- Serv. DNS preferido y
- Serv. DNS altern.

Dirección IP

Introduzca una dirección IP para el teléfono. A través de esta dirección IP, otros usuarios de la red local (p. ej., un PC) podrán ponerse en contacto con su teléfono.

La dirección IP consta de cuatro campos de valores decimales, del 0 al 255, y separados por un punto, p. ej., 192.168.2.1.

Se deberá tener en cuenta lo siguiente:

- La dirección IP deberá ser del rango de direcciones que se emplea en el router para la red local. El rango de direcciones válido se determina por la dirección IP del router y la máscara de subred (véase el ejemplo).
- La dirección IP tiene que ser unívoca en la red local, es decir, no puede ser utilizada por otro dispositivo del router.
- La dirección IP fija no puede pertenecer al rango de direcciones que está reservado para el servidor DHCP del router.

Si es necesario, compruebe la configuración del router o pregunte al administrador de red.

Ejemplo:

Dirección IP del router:	192.168.2.1
Máscara de subred en la red	255.255.255.0
Rango de direcciones del servidor DHCP	192.168.2.101 – 192.168.2.255
Direcciones IP posibles del teléfono	192.168.2.2 – 192.168.2.100

Máscara de subred

La máscara de subred indica las partes de una dirección IP que forman el prefijo de red.

Por ejemplo, 255.255.255.0 significa que las primeras tres partes de la dirección IP tienen que ser iguales para todos los dispositivos de la red; la última parte es específica de cada dispositivo. En la máscara de subred 255.255.0.0 sólo se reservan las dos primeras partes para el prefijo de red. Debe introducir la máscara de subred que se utilice en su red.

Gateway estándar

Introduzca la dirección IP de la puerta de enlace estándar a través de la cual la red local se conecta a Internet. Generalmente es la dirección IP local (privada) del router (p. ej. 192.168.2.1). El teléfono necesita esta información para poder acceder a Internet.

Serv. DNS preferido

Introduzca la dirección IP del servidor preferido de DNS. El DNS (sistema de nombre de dominio) permite la asignación de direcciones IP públicas a nombres simbólicos. El servidor DNS es necesario para transformar el nombre DNS en la dirección IP al establecer la conexión con un servidor.

Aquí puede indicar la dirección IP del router/puerta de enlace. Este reenvía las consultas sobre direcciones del teléfono al servidor DNS.

No se ha preconfigurado un servidor de DNS.

Serv. DNS altern.

Introduzca la dirección IP del servidor DNS alternativo que debe utilizarse si el servidor DNS preferido no está disponible.

- ▶ Si se han realizado todos los ajustes, presionar la tecla de pantalla **Atrás** para guardar los ajustes de configuración.

Configuración IPv6

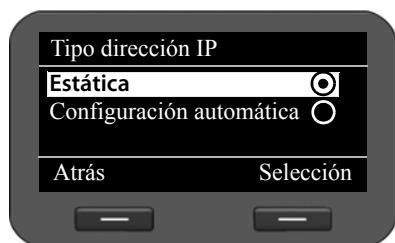

Seleccionar **Tipo dirección IP**.

Aceptar

Pulse la tecla de pantalla para confirmar la selección.



Seleccione **Configuración automática** si su dispositivo recibe la dirección IP a través de un servidor DHCP. Seleccione **Estática** si su dispositivo tiene una dirección IP fija.

En la **Configuración automática** los ajustes se realizan de manera automática. Se muestran aquí y no se pueden modificar.

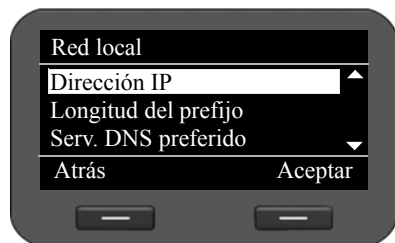

Si ha elegido como tipo de dirección **estática** tiene que llevar a cabo los siguientes ajustes:

- **Dirección IP**
- **Longitud del prefijo y**
- **Serv. DNS preferido**
- **Serv. DNS altern.**

Consulte a su administrador de red los ajustes de la misma.

Dirección IP

Introduzca una dirección IP para el teléfono. A través de esta dirección IP, otros usuarios de la red local (p. ej., un PC) podrán ponerse en contacto con su teléfono.

La dirección IP es de 128 bits. Se representa por medio de 8 campos separados por dos puntos con valores hexadecimales de 0 a FFFFFF, p. ej., 2001:b021:189:0:205:5dff:fe6b:87.

La dirección IP consta de un prefijo y un identificador de interfaz. La longitud del prefijo (normalmente 64 bits) se define con el valor **Longitud del prefijo**.

Ajustes de la red local

Longitud del prefijo

La longitud del prefijo indica cuántos bits de la dirección IP se utilizan en el prefijo de red. Debe introducir la longitud del prefijo que se utilice en su red.

Serv. DNS preferido

Introduzca la dirección IP del servidor preferido de DNS. El DNS (sistema de nombre de dominio) permite la asignación de direcciones IP públicas a nombres simbólicos. El servidor DNS es necesario para transformar el nombre DNS en la dirección IP al establecer la conexión con un servidor.

Aquí puede indicar la dirección IP del router/puerta de enlace. éste reenvía las consultas sobre direcciones del teléfono al servidor DNS.

No se ha preconfigurado un servidor DNS.

Serv. DNS altern.

Introduzca la dirección IP del servidor DNS alternativo que debe utilizarse si el servidor DNS preferido no está disponible.

- ▶ Si se han realizado todos los ajustes, presionar la tecla de pantalla **Atrás** para guardar los ajustes de configuración.

Etiquetado VLAN

Una red local puede dividirse en subredes lógicas llamadas VLAN (VLAN = red de área local virtual, estándar IEEE 802.1Q). Así, una red física y sus componentes, p. ej., conmutadores, se dividen en varias VLAN. Los paquetes de datos de una VLAN no se transfieren a otra VLAN. Las VLAN se utilizan a menudo para separar el tráfico de datos de los diferentes servicios (telefonía por Internet, televisión por Internet ...) y establecer las diferentes prioridades del tráfico de datos.

Podrá utilizar su teléfono y un PC conectado al puerto PC de su teléfono en dos VLANS distintas. Introduzca aquí las identificaciones VLAN (VLAN-Tags) de su VLAN. El operador de red se las facilitará.

Atención

- ◆ Si utiliza el PC en otra VLAN diferente a la del teléfono, no podrá volver a acceder más desde el PC directamente al configurador Web del teléfono.
 - ◆ Si introduce aquí un valor erróneo tendrá que restablecer el teléfono al estado de suministro (→ **p. 66**). Después, tiene que restablecer el acceso del teléfono a la red local.
-

✓ → Ajustes → Red local

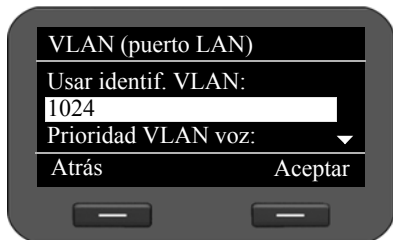
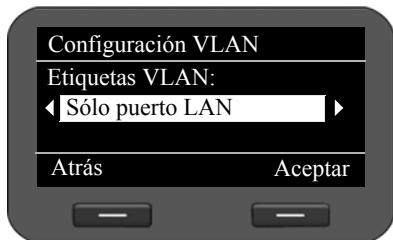
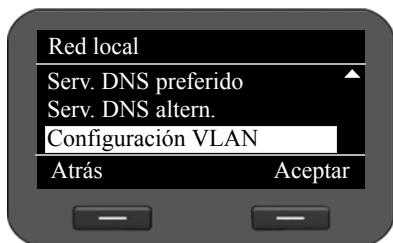

⦿ Seleccione **Configuración VLAN**.

Aceptar

Pulse la tecla de pantalla para confirmar la selección.

⦿ Seleccione la configuración deseada:

No Si no utiliza ninguna VLAN (Ajuste predeterminado).

Sólo puerto LAN

Si utiliza el teléfono y el PC en la misma VLAN.

Puertos LAN y PC

Si utiliza el teléfono y el PC en VLAN distintas.

Aceptar

Pulse la tecla de pantalla para confirmar la selección.



Introduzca **Usar identif. VLAN** y confirme con **Aceptar**.

Rango de valor: 1 – 4094



Determine la prioridad de los distintos servicios y confírmelos respectivamente con **Aceptar**.

Valores: 1 – 7

Aceptar

Pulsar la tecla de pantalla para confirmar los ajustes.

Prioridades

Los paquetes de datos de las VLAN se pueden priorizar. La prioridad decide si el tráfico de datos de una VLAN es gestionado con preferencia por los componentes de la red. Puede establecer la prioridad de voz y datos por separado para el puerto LAN. En una red local con mucho tráfico de datos, obtendrá una mejor calidad en las llamadas telefónicas mediante una alta prioridad de los datos de voz.

Puerto LAN ▶ Introduzca las prioridades deseadas para **Prioridad VLAN voz** y **Prioridad VLAN datos** para la transmisión de voz y datos.

Puerto PC ▶ Introduzca para **Prioridad VLAN** la prioridad deseada para la transmisión de datos del PC.

Ajustes de la red local

Rango de valor y asignación de valores a clases de servicios (según IEEE 802.1p):

- 0 Sin prioridad (mejor esfuerzo)
 - 1 Servicios en segundo plano, p. ej., barra de noticias (background)
 - 2 No definido
 - 3 Servicios generales de datos (esfuerzo excelente)
 - 4 Servicios de administración, p. ej., enrutamiento (carga controlada)
 - 5 Vídeo (imagen)
 - 6 Datos de voz (voz)
 - 7 Prioridad máxima para software de administración de red (control de red)
- Si se han realizado todos los ajustes, presionar la tecla de pantalla **Atrás** para guardar los ajustes de configuración.

Nota

Encontrará otras posibilidades para optimizar la calidad del servicio de voz en el configurador web en **Configuración de calidad del servicio (QoS)** → **p. 90**.

Configurador Web – configurar el teléfono a través del PC

Con el configurador Web, dispone de una interfaz de usuario mediante la que puede manejar y configurar su Gigaset DE410 IP PRO con el PC. Su asistente de configuración permite la puesta en funcionamiento del dispositivo.

Requisito: el teléfono debe estar conectado a la red local.

En la mayor parte de los casos, esta conexión se realiza automáticamente en cuanto conecta el dispositivo a través de un cable de red (→ p. 14). En caso contrario, establezca la conexión con la red local durante la puesta en funcionamiento con ayuda del menú en pantalla (→ p. 22).

Nota

El configurador Web es compatible con los siguientes exploradores:

- Mozilla Firefox a partir de la versión 3.6
 - Internet Explorer a partir de la versión 7
 - Apple Safari a partir de la versión 5
-

Iniciar el configurador Web

Necesita la dirección IP del teléfono. Esta dirección la encontrará en el menú de la pantalla del teléfono en la configuración LAN:

✓ → Ajustes → Red local (→ p. 69).

Nota

La dirección IP puede cambiar aleatoriamente dependiendo de la configuración del servidor DHCP de la red.

Así se inicia el configurador web:

- ▶ Inicie el navegador de Internet en su PC.
- ▶ Introduzca la dirección IP en el campo de dirección del navegador:

Ejemplo:  http://192.168.250.10

Se muestra la pantalla de inicio.

- ▶ Seleccione el idioma que desee.
- ▶ Elija el tipo de usuario deseado e introduzca la contraseña correspondiente:

Usuario Si desea manejar su teléfono con el PC.
Contraseña predeterminada: **user**

Administrador Si desea configurar su teléfono.
Contraseña predeterminada: **admin**

- ▶ Haga clic en **Aceptar**.

Configurador Web – configurar el teléfono a través del PC

Se inicia ahora el configurador Web.

A continuación se describen todas las funciones del configurador Web. Tenga en cuenta que en el modo **Usuario** no están todas las funciones disponibles.

Nota

Por seguridad, debería cambiar la contraseña predeterminada (→ **p. 115**).

Se inicia el configurador Web.

En el modo de Administrador: si no ha configurado ninguna cuenta VoIP, se abre la página del asistente de configuración (→ **p. 78**).

Si ya se configuró una conexión VoIP, seleccione la función que desee ejecutar.

- ◆ Para ajustar o modificar las distintas funciones de su teléfono, utilice la pestaña **Ajustes** (→ **p. 83**).
- ◆ Para obtener información acerca del estado de su teléfono, abra la pestaña **Estado** (→ **p. 123**).

Estructura del menú del configurador Web

En la siguiente ilustración se muestra la estructura del menú del configurador Web.

En el modo usuario están disponibles sólo las funciones seleccionadas que están marcadas en la siguiente tabla con un asterisco (*).

Asistente de configuración	→ p. 78																			
Ajustes *	Red y conexiones	<table border="1"> <tr> <td>Ajustes LAN</td> <td>→ p. 84</td> </tr> <tr> <td>Servidor y sistemas de teléfono</td> <td>→ p. 89</td> </tr> <tr> <td>Ajustes de QoS</td> <td>→ p. 90</td> </tr> <tr> <td>Ajustes de VoIP</td> <td>→ p. 91</td> </tr> <tr> <td>Ajustes de seguridad</td> <td>→ p. 92</td> </tr> </table>	Ajustes LAN	→ p. 84	Servidor y sistemas de teléfono	→ p. 89	Ajustes de QoS	→ p. 90	Ajustes de VoIP	→ p. 91	Ajustes de seguridad	→ p. 92								
Ajustes LAN	→ p. 84																			
Servidor y sistemas de teléfono	→ p. 89																			
Ajustes de QoS	→ p. 90																			
Ajustes de VoIP	→ p. 91																			
Ajustes de seguridad	→ p. 92																			
	Telefonía *	<table border="1"> <tr> <td>Conexiones</td> <td>→ p. 94</td> </tr> <tr> <td>Audio</td> <td>→ p. 97</td> </tr> <tr> <td>Tonos de llamada *</td> <td>→ p. 99</td> </tr> <tr> <td>Desvío de llamadas *</td> <td>→ p. 100</td> </tr> <tr> <td>Ajustes locales</td> <td>→ p. 101</td> </tr> <tr> <td>Reglas de marcado</td> <td>→ p. 102</td> </tr> <tr> <td>No molestar *</td> <td>→ p. 103</td> </tr> <tr> <td>Servicios de buzón de voz</td> <td>→ p. 104</td> </tr> </table>	Conexiones	→ p. 94	Audio	→ p. 97	Tonos de llamada *	→ p. 99	Desvío de llamadas *	→ p. 100	Ajustes locales	→ p. 101	Reglas de marcado	→ p. 102	No molestar *	→ p. 103	Servicios de buzón de voz	→ p. 104		
Conexiones	→ p. 94																			
Audio	→ p. 97																			
Tonos de llamada *	→ p. 99																			
Desvío de llamadas *	→ p. 100																			
Ajustes locales	→ p. 101																			
Reglas de marcado	→ p. 102																			
No molestar *	→ p. 103																			
Servicios de buzón de voz	→ p. 104																			
	Mensajería	Indicador MWI → p. 104																		
	Servicios	<table border="1"> <tr> <td>Portero automático</td> <td>→ p. 105</td> </tr> <tr> <td>Agenda online</td> <td>→ p. 106</td> </tr> <tr> <td>LDAP</td> <td>→ p. 107</td> </tr> </table>	Portero automático	→ p. 105	Agenda online	→ p. 106	LDAP	→ p. 107												
Portero automático	→ p. 105																			
Agenda online	→ p. 106																			
LDAP	→ p. 107																			
	Teclas de función *	→ p. 111																		
	Sistema *	<table border="1"> <tr> <td>Fecha y hora</td> <td>→ p. 114</td> </tr> <tr> <td>Seguridad *</td> <td>→ p. 115</td> </tr> <tr> <td>Pantalla *</td> <td>→ p. 116</td> </tr> <tr> <td>Contactos locales *</td> <td>→ p. 117</td> </tr> <tr> <td>Todas las llamadas *</td> <td>→ p. 117</td> </tr> <tr> <td>Cargar tonos *</td> <td>→ p. 119</td> </tr> <tr> <td>Reiniciar y restablecer</td> <td>→ p. 119</td> </tr> <tr> <td>Guardar y restaurar</td> <td>→ p. 120</td> </tr> <tr> <td>Actualizar firmware</td> <td>→ p. 121</td> </tr> </table>	Fecha y hora	→ p. 114	Seguridad *	→ p. 115	Pantalla *	→ p. 116	Contactos locales *	→ p. 117	Todas las llamadas *	→ p. 117	Cargar tonos *	→ p. 119	Reiniciar y restablecer	→ p. 119	Guardar y restaurar	→ p. 120	Actualizar firmware	→ p. 121
Fecha y hora	→ p. 114																			
Seguridad *	→ p. 115																			
Pantalla *	→ p. 116																			
Contactos locales *	→ p. 117																			
Todas las llamadas *	→ p. 117																			
Cargar tonos *	→ p. 119																			
Reiniciar y restablecer	→ p. 119																			
Guardar y restaurar	→ p. 120																			
Actualizar firmware	→ p. 121																			
Estado	Dispositivo	→ p. 123																		
	Registro del sistema	→ p. 123																		
	Protocolo SIP	→ p. 124																		
	Registros PCAP	→ p. 124																		

Ejecutar el asistente de configuración

Sólo disponible en el modo de Administrador.

El asistente le ayuda a configurar su teléfono. Le guía por todos los pasos importantes para la configuración de sus llamadas telefónicas.

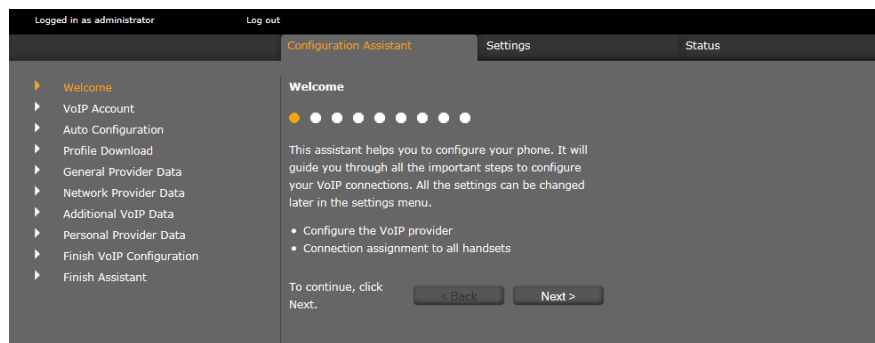

Todos los ajustes que haya realizado con el asistente de configuración se pueden cambiar posteriormente en la pestaña **Ajustes** (→ **p. 83**).

Cuando haya rellenado los campos de una página, haga clic en **Siguiente** >.

Si desea realizar una modificación en una página anterior, haga clic en < **Atrás**. Con **Cancelar** finaliza el asistente de configuración.

- ▶ Antes de comenzar la configuración, asegúrese de que tiene a mano los datos de registro de su proveedor de VoIP.
- ▶ Haga clic en **Siguiente** > para comenzar la configuración.

Configurar la cuenta VoIP

Para configurar una cuenta VoIP existen las siguientes posibilidades:

Configuración automática	La configuración se realiza sin introducir nada. Su proveedor VoIP debe autorizar esto en su cuenta.
Descarga del perfil	Se utiliza la configuración estándar de su proveedor. Introduzca sólo sus datos personales de registro.
Configuración manual	Realice usted mismo todos los ajustes.

Configuración automática

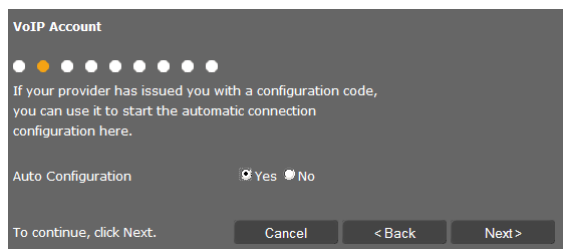

- ▶ Marque la opción **Sí** si su proveedor admite la configuración automática de su cuenta y haga clic en **Siguiente** >.

Se realiza la configuración automática. Este proceso puede durar unos minutos. Cuando haya finalizado, aparece la página → **Finalizar la configuración**.

Configuración mediante perfil de proveedor

Si su proveedor no admite la configuración automática, su Gigaset DE410 IP PRO le ofrece una serie de perfiles de proveedor que le facilitan la configuración de sus cuentas VoIP. Cada perfil contiene los ajustes de configuración más importantes de cada proveedor.

- ▶ Haga clic en **No** si no es posible realizar una configuración automática, y haga clic en **Siguiente** >.
- ▶ La página **Configuración automática** le informa sobre la manera de proceder. Haga clic en **Siguiente** >.

Se abre la página **Descarga del perfil**.

- ▶ Haga clic en **Siguiente** > para comenzar la configuración.
- ▶ Seleccione **País** y haga clic en **Siguiente** >.
- ▶ Seleccione **Proveedor** y haga clic en **Siguiente** >.

Se cargan los ajustes de configuración más importantes.

- ▶ Haga clic en **Siguiente** >.

El siguiente paso es introducir → **Datos personales de proveedor**.

Configuración sin perfil de proveedor

Si su proveedor no consta en la lista, seleccione la opción **Otro proveedor**.

- ▶ Realice la configuración necesaria de su cuenta VoIP en las páginas siguientes. Su proveedor le proporcionará los datos necesarios.

Datos generales del proveedor

Dominio

Indique la parte final de su dirección SIP (URI).

Ejemplo: para la dirección SIP **987654321@proveedor.es**, introduzca **provider.es**.

Configurador Web – configurar el teléfono a través del PC

Dirección del servidor proxy

El proxy SIP es el servidor de puerta de enlace de su proveedor de VoIP. Introduzca la dirección IP o el nombre del DNS del servidor proxy del SIP.

Ejemplo: **myprovider.com**.

Puerto del servidor proxy

Indique el número del puerto de comunicación a través del que el proxy SIP emite y recibe los datos de señalización (puerto SIP). La mayoría de los proveedores de VoIP utilizan el puerto 5060.

Servidor de registro

Introduzca la dirección IP o el nombre del DNS del servidor de registro. El servidor de registro es necesario para efectuar el registro del teléfono, Asigna a su dirección SIP (nombre de usuario@dominio) la dirección IP pública/número de puerto con el que se registra el teléfono. Para la mayoría de proveedores de VoIP, el servidor de registro coincide con el servidor SIP.

Ejemplo: **reg.myprovider.de**.

Puerto del servidor de registro

Indique el puerto de comunicación utilizado por el servidor de registro. Por lo general se emplea el puerto 5060.

Frecuencia de actualización del registro [seg.]

Indique los intervalos en los que el teléfono debe repetir el registro en el servidor VoIP (proxy SIP) (se envía una solicitud de inicio de sesión). La repetición es necesaria para mantener el registro del teléfono en las tablas del proxy SIP, de modo que el teléfono esté disponible. La repetición se efectúa con todos los números de VoIP activados. El valor predeterminado es de 120 segundos.

Si indica 0 segundos, el registro no se repetirá periódicamente.

▶ Haga clic en **Siguiente** >.

Datos del proveedor de red

El teléfono debe conocer la dirección pública para poder recibir los datos de voz del interlocutor.

El protocolo SIP reconoce las siguientes posibilidades:

- ◆ El teléfono recupera la dirección pública de un servidor STUN de Internet (Simple Transversal of UDP over NAT). STUN sólo se puede utilizar con los denominados NAT asimétricos y con firewall que no sean de bloqueo.
- ◆ El teléfono no dirige la solicitud de establecimiento de conexión al proxy del SIP, sino a un proxy de salida en Internet, que proporciona al paquete de datos la dirección pública.

El servidor STUN y el proxy de salida se emplean de forma alternativa para evitar el NAT/cortafuegos del router/puerta de enlace.

▶ Introduzca los datos necesarios del servidor STUN o proxy de salida:

STUN activado

Haga clic en **Sí** si su teléfono debe emplear STUN en cuanto se utilice en un router con NAT asimétrico.

Dirección del servidor STUN

Introduzca el nombre del DNS o la dirección IP del servidor STUN en Internet. Si en el campo **STUN activado** ha seleccionado la opción **Sí**, aquí debe rellenar este campo.

Puerto del servidor STUN

Introduzca el número del puerto de comunicación en el servidor STUN.
Puerto estándar: 3478.

Tiempo refresco STUN [seg.]

Indique los intervalos de tiempo (seg.) a los que el teléfono debe repetir el registro en el servidor STUN. Esta repetición es necesaria para que el registro del teléfono se mantenga en las tablas del servidor STUN. La repetición se efectúa con todos los números de VoIP activados. Pregunte a su proveedor de VoIP cuál es el tiempo de actualización STUN.
Ajuste predeterminado: 30 s.

Tiempo refresco NAT [seg.]

Indique los intervalos de tiempo a los que el teléfono debe actualizar su registro en la tabla de enrutamiento del NAT. Indique el intervalo de tiempo en segundos, con un valor algo inferior al tiempo de expiración de sesión del NAT. Por norma general, el valor preconfigurado para la actualización NAT no debe modificarse. Ajuste predeterminado: 20 s.

Modo proxy de salida

Indique cuándo debe utilizarse el proxy de salida.

- Siempre** Todos los datos de señalización y de voz enviados desde el teléfono se envían al proxy de salida.
- Automático** Los datos enviados desde el teléfono sólo se envían al proxy de salida si el teléfono está conectado a un router con NAT simétrico o con firewall de bloqueo. Si el teléfono se encuentra tras un NAT asimétrico, se utiliza el servidor STUN. Si ha establecido **STUN activado = No** o si no se ha introducido ningún servidor STUN, se utiliza siempre el proxy de salida.
- Nunca** No se utilizará el proxy de salida.

Si no ha introducido nada en el campo **Dirección de servidor saliente**, el teléfono se comporta siempre como con **Nunca**, independientemente del modo seleccionado.

Dirección de servidor saliente

Introduzca el nombre del DNS o la dirección IP del proxy saliente de su proveedor. En muchos proveedores, el proxy de salida coincide con el proxy SIP.

Puerto del proxy saliente

Introduzca el número del puerto de comunicación utilizado por el proxy de salida. Puerto estándar: 5060.

Negociación automática de la transmisión DTMF

La señalización DTMF se necesita, p. ej., para consultar y manejar algunos contestadores automáticos de red mediante códigos numéricos o para usar de forma remota el contestador automático local. Seleccione si la configuración se realiza de manera automática. Si selecciona **No**, deberá realizar la configuración de la transmisión DTMF.

Configurador Web – configurar el teléfono a través del PC

Ajustes para la transmisión DTMF

Para enviar las señales DTMF a través de VoIP, debe determinar cómo se deben transformar los códigos de teclas en señales DTMF y cómo se deben enviar:

Audio	Como información audible en el canal de voz, es decir, no se sabe qué tecla se pulsó.
RFC 2833	Como valor (= tecla pulsada) en un paquete RTP.
Información SIP	En forma de mensaje de "información SIP". El valor (= tecla pulsada) se envía como paquete de datos SIP.

Consulte a su proveedor de VoIP qué tipo de transmisión DTMF admite.

- ▶ Haga clic en **Siguiente** >.

Datos personales de proveedor

En ambos casos de configuración manual, con y sin perfil de proveedor, introduzca los datos personales de registro que le ha proporcionado el proveedor VoIP.

- ▶ Introduzca los datos siguientes:

- **Nombre de autenticación**
- **Contraseña de autenticación**
- **Nombre de usuario**
- **Nombre mostrado**

Puede, además, introducir el nombre que desee para esta conexión telefónica. Esto es útil si tiene varias cuentas VoIP.

- ▶ Introduzca una **Nombre de la conexión**.
- ▶ Haga clic en **Siguiente** > para comenzar la configuración de la cuenta VoIP.

Finalizar la configuración

Se muestran los datos de la cuenta VoIP configurada.

- ▶ Si quiere modificar estos ajustes, haga clic en < **Atrás**.
- ▶ Si desea configurar otra cuenta VoIP, active la casilla de verificación correspondiente. En este caso el configurador Web vuelve tras pulsar **Siguiente** > a la página de inicio (→ **Configurar la cuenta VoIP**).
- ▶ Haga clic en **Finalizar** para cerrar el asistente de configuración.
- ▶ Haga clic en **Siguiente** > para configurar otra cuenta VoIP.

Finalizar el asistente

Ha configurado su teléfono correctamente con ayuda del configurador Web. Se muestran de nuevo los siguientes datos:

- número de cuentas VoIP configuradas
- nombre de la cuenta predeterminada para llamadas salientes
- ▶ Haga clic en **Finalizar** para finalizar el asistente y guardar los ajustes.
- ▶ Haga clic en < **Atrás** si quiere realizar modificaciones en sus ajustes.

Ajustes del teléfono con el configurador Web

En el menú **Ajustes** del configurador Web puede modificar los ajustes que haya realizado mediante el menú en pantalla del teléfono o el asistente, o predeterminados de fábrica. Además, dispone de otras opciones de configuración.

El menú ofrece las siguientes funciones:

◆ **Red y conexiones** (→ p. 83)

Configure los ajustes de la red local, el servidor y las centralitas, y realice ajustes de seguridad.

◆ **Telefonía** (→ p. 94)

Edita las cuentas VoIP configuradas, optimice la calidad de las conexiones de voz, configure funciones del teléfono como el desvío de llamadas y reglas de marcación y configure listas de bloqueo y servicios de correo de voz.

◆ **Mensajería** (→ p. 104)

Configure el centro de mensajes (MWI) de su dispositivo.

◆ **Servicios** (→ p. 105)

Lleve a cabo la configuración para utilizar las agendas del teléfono o configure un sistema de interfono.

◆ **Teclas de función** (→ p. 111)

Asigne a las teclas programables de su teléfono las funciones más frecuentes.

◆ **Sistema** (→ p. 114)

Modifique la configuración básica de su teléfono, p. ej., fecha y hora o los ajustes de la pantalla. Además, podrá reiniciar el sistema o actualizar el firmware.

Red y conexiones

Sólo disponible en el modo de Administrador.

La configuración correcta de la conexión de su teléfono a la red local es requisito imprescindible para la comunicación con otros dispositivos de la red y la realización de llamadas a través de Internet.

Si utiliza el configurador Web, su teléfono debe estar conectado a la red local. En el menú **Red y conexiones** puede modificar y ampliar esos ajustes. Además, puede configurar el sistema telefónico y realizar ajustes en las conexiones telefónicas:

◆ Ajustes LAN (→ p. 84)

◆ Servidor y centralitas (→ p. 89)

◆ Configuración de calidad del servicio (QoS) (→ p. 90)

◆ Ajustes de VoIP (→ p. 91)

◆ Ajustes de seguridad (→ p. 92)

Ajustes LAN

Atención

Si al modificar los ajustes LAN se produce un error, la conexión entre el PC y el teléfono se interrumpe y deja de tener acceso al configurador Web.

En este caso, debe establecer nuevamente el acceso del teléfono a la red local mediante el menú en pantalla (→ p. 69).

Ajustes → Red y conexiones → Ajustes LAN

Asignar dirección de red

Tipo de red

► Seleccione el protocolo IP que se utiliza en su red (**IPv4** o **IPv6**).

El resto de ajustes depende de su selección.

Configuración IPv4

► Seleccione **Dinámica** si su dispositivo obtiene la dirección IP a través de un servidor DHCP.

► Seleccione **Estática** si su dispositivo tiene una dirección IP fija.

Durante la configuración **Dinámica** los ajustes se realizan de manera automática. Se muestran y no se pueden modificar.

Si ha seleccionado **Estática** como tipo de dirección, tiene que realizar los siguientes ajustes:

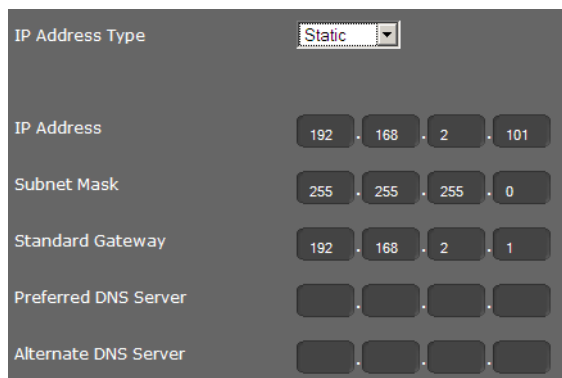

The screenshot shows a configuration interface for IPv4. At the top, 'IP Address Type' is set to 'Static'. Below this, there are five rows of input fields, each with four segments separated by dots. The 'IP Address' row contains the values 192, 168, 2, and 101. The 'Subnet Mask' row contains 255, 255, 255, and 0. The 'Standard Gateway' row contains 192, 168, 2, and 1. The 'Preferred DNS Server' and 'Alternate DNS Server' rows are currently empty.

IP Address Type	Static			
IP Address	192	168	2	101
Subnet Mask	255	255	255	0
Standard Gateway	192	168	2	1
Preferred DNS Server				
Alternate DNS Server				

Dirección IP

Introduzca una dirección IP para el teléfono. A través de esta dirección IP, otros usuarios de la red local (p. ej., un PC) podrán ponerse en contacto con su teléfono.

La dirección IP consta de cuatro campos de valores decimales, del 0 al 255, y separados por un punto, p. ej., 192.168.2.1.

Se deberá tener en cuenta lo siguiente:

- La dirección IP deberá ser del rango de direcciones que se utilice en el router/puerta de enlace de la red local. El área válida de direcciones se determina mediante la dirección IP del router/puerta de enlace y la máscara de subred (véase el ejemplo).
- La dirección IP debe ser exclusiva en toda la red, es decir, no puede ser utilizada por otro dispositivo conectado al router/puerta de enlace.
- La dirección IP fija no puede pertenecer al rango de direcciones reservado al servidor DHCP del router/puerta de enlace.

Si es necesario, compruebe la configuración del router o pregunte al administrador de red.

Ejemplo:

Dirección IP del router:	192.168.2.1
Máscara de subred en la red	255.255.255.0
Rango de direcciones del servidor DHCP	192.168.2.101 – 192.168.2.255
Direcciones IP posibles del teléfono	192.168.2.2 – 192.168.2.100

Máscara de subred

La máscara de subred indica las partes de una dirección IP que forman el prefijo de red. 255.255.255.0 significa, por ejemplo, que las primeras tres partes de una dirección IP de todos los dispositivos de la red deben ser iguales, y la última parte es específica de cada dispositivo. En la máscara de subred 255.255.0.0 sólo se reservan las dos primeras partes para el prefijo de red. Debe introducir la máscara de subred que se utilice en su red.

Gateway estándar

Introduzca la dirección IP de la puerta de enlace estándar a través de la cual la red local se conecta a Internet. Generalmente es la dirección IP local (privada) del router/puerta de enlace (p. ej. B. 192.168.2.1). El teléfono necesita esta información para poder acceder a Internet.

Servidor DNS preferido

Introduzca la dirección IP del servidor DNS preferido. El DNS (sistema de nombre de dominio) permite la asignación de direcciones IP públicas a nombres simbólicos. El servidor DNS es necesario para transformar el nombre DNS en la dirección IP al establecer la conexión con un servidor.

Aquí puede indicar la dirección IP del router/puerta de enlace. Este reenvía las consultas sobre direcciones del teléfono al servidor DNS.

No se ha preconfigurado un servidor DNS.

Servidor DNS alternativo

Introduzca la dirección IP del servidor DNS alternativo que debe utilizarse si el servidor DNS preferido no está disponible.

Ajustes del teléfono con el configurador Web

Configuración IPv6

Tipo de dirección IP

- ▶ Seleccione **Configuración automática** si su dispositivo obtiene la dirección IP a través de un servidor DHCP.
- ▶ Seleccione **Estática** si su dispositivo tiene una dirección IP fija.

Durante la **Configuración automática** los ajustes se realizan de manera automática. Se muestran aquí y no se pueden modificar.

Si ha seleccionado **Estática** como tipo de dirección, tiene que realizar los siguientes ajustes:

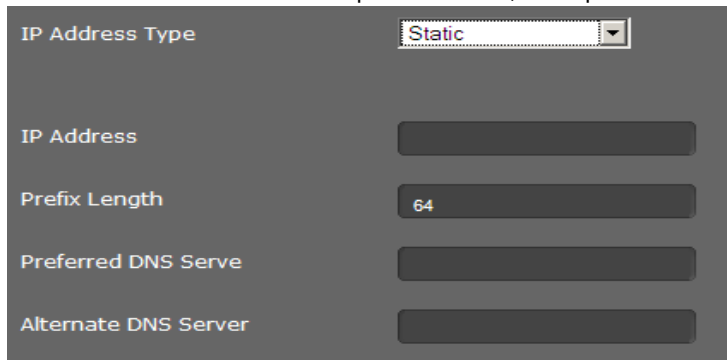

The screenshot shows a configuration window with a dark background. At the top, there is a label 'IP Address Type' followed by a dropdown menu currently set to 'Static'. Below this are five input fields arranged vertically: 'IP Address' (empty), 'Prefix Length' (containing the number '64'), 'Preferred DNS Server' (empty), and 'Alternate DNS Server' (empty).

Dirección IP

Introduzca una dirección IP para el teléfono. A través de esta dirección IP, otros usuarios de la red local (p. ej., un PC) podrán ponerse en contacto con su teléfono.

La dirección IP es de 128 bits. Se representa por medio de 8 campos separados por dos puntos con valores hexadecimales de 0 a FFFFFFFF, p. ej., 2001:b021:189:0:205:5dff:fe6b:87.

La dirección IP consta de un prefijo y un identificador de interfaz. La longitud del prefijo (normalmente 64 bits) se define con el valor **Longitud del prefijo**.

Longitud del prefijo

La longitud del prefijo indica cuántos bits de la dirección IP se utilizan en el prefijo de red. Debe introducir la longitud del prefijo que se utilice en su red.

Servidor DNS preferido

Introduzca la dirección IP del servidor DNS preferido. El DNS (sistema de nombre de dominio) permite la asignación de direcciones IP públicas a nombres simbólicos. El servidor DNS es necesario para transformar el nombre DNS en la dirección IP al establecer la conexión con un servidor.

Aquí puede indicar la dirección IP del router/puerta de enlace. Este reenvía las consultas sobre direcciones del teléfono al servidor DNS.

No se ha preconfigurado un servidor DNS.

Servidor DNS alternativo

Introduzca la dirección IP del servidor DNS alternativo que debe utilizarse si el servidor DNS preferido no está disponible.

Etiquetado VLAN

Una red local puede dividirse en subredes lógicas llamadas VLAN (VLAN = red de área local virtual, estándar IEEE 802.1Q). Así, una red física y sus componentes, p. ej., conmutadores, se dividen en varias VLAN. Los paquetes de datos de una VLAN no se transfieren a otra VLAN. Las VLAN se utilizan a menudo para separar el tráfico de datos de los diferentes servicios (telefonía por Internet, televisión por Internet ...) y establecer las diferentes prioridades del tráfico de datos.

Podrá utilizar su teléfono y un PC conectado al puerto PC de su teléfono en dos VLAN distintas. Introduzca aquí las identificaciones VLAN (VLAN-Tags) de su VLAN. El operador de red se las facilitará.

Atención

Si utiliza el PC en otra VLAN diferente a la del teléfono, no podrá volver a acceder más desde el PC directamente al configurador Web del teléfono.

► Seleccione

- | | |
|-------------------------|---|
| No | Si no utiliza ninguna VLAN (predeterminado). |
| Sólo puerto LAN | Si utiliza el teléfono y el PC en la misma VLAN. |
| Puertos LAN y PC | Si utiliza el teléfono y el PC en VLAN distintas. |

VLAN Tagging

You should receive the tagging values of a virtual LAN from your provider. Wrong settings will require hardware reset.

Use VLAN Tagging

VLAN LAN Port

VLAN Identifier (1..4094)

Voice Priority

Data Priority

VLAN PC Port

VLAN Identifier (1..4094)

VLAN Priority

Ajustes del teléfono con el configurador Web

- ▶ Introduzca en el campo **Identificador de VLAN (1..4094)** la identificación VLAN de su red virtual.

Si selecciona **Puertos LAN y PC** introduzca en **VLAN - Puerto LAN** y **VLAN - Puerto PC** las distintas identificaciones VLAN.

Rango de valor: 1 – 4094

Atención

Si introduce para **Identificador de VLAN (1..4094)** un valor erróneo tendrá que restablecer el teléfono al estado de suministro (→ [p. 66](#)). Después, tendrá que volver a establecer el acceso del teléfono a la red local (→ [p. 69](#)).

- ▶ Seleccione de los menús **Prioridad de voz** y **Prioridad de datos** las prioridades deseadas para la transferencia de voz y de datos para el puerto LAN.
- ▶ Si ha seleccionado **Puertos LAN y PC**, elija además **Prioridad VLAN** para la transferencia de datos de PC.

Priorización de VLAN

Los paquetes de datos de las VLAN se pueden priorizar. La prioridad decide si el tráfico de datos de una VLAN es gestionado con preferencia por los componentes de la red. Puede establecer la prioridad de voz y datos por separado. En una red local con mucho tráfico de datos, obtendrá una mejor calidad en las llamadas telefónicas mediante una alta prioridad de los datos de voz.

Rango de valor y asignación de valores a clases de servicios (según IEEE 802.1p):

- 0 Sin prioridad (mejor esfuerzo)
- 1 Servicios en segundo plano, p. ej., barra de noticias (background)
- 2 No definido
- 3 Servicios generales de datos (esfuerzo excelente)
- 4 Servicios de administración, p. ej., enrutamiento (carga controlada)
- 5 Vídeo (imagen)
- 6 Datos de voz (voz)
- 7 Prioridad máxima para software de administración de red (control de red)

Nota

En **Configuración de calidad del servicio (QoS)** → [p. 90](#) encontrará más opciones para optimizar la calidad de voz.

Guardar configuración

- ▶ Haga clic en **Guardar** para guardar la configuración en la página **Ajustes LAN**.

Servidor y centralitas

Si conecta un servidor HTTP o una centralita propios de su red local, utilice esta página para configurar el acceso de su teléfono.

Ajustes → **Red y conexiones** → **Servidor y sistemas de teléfono**

Configurar proxy HTTP

- ▶ Seleccione si desea compartir un servidor proxy propio en la red de su teléfono.
- ▶ Si selecciona **Sí**, introduzca la dirección IP del servidor proxy en el campo **Dirección del servidor proxy**.
- ▶ El **Puerto del servidor proxy** está preconfigurado a 80. Modifique esto si su servidor utiliza otro puerto.

Ajustes del servidor HTTP propio

- ▶ Si conecta un servidor HTTP propio, introduzca los datos de comunicación.

Puerto HTTP

Introduzca el número de puerto utilizado por el servidor HTTP para la comunicación.
Ajuste predeterminado: 80.

Puerto HTTPS

Introduzca el número de puerto utilizado por el servidor HTTP para las conexiones seguras. Ajuste predeterminado: 443.

Tipo de conexión HTTP

Seleccione qué conexiones se pueden establecer:

HTTP	Conexión no segura
HTTPS	Conexión segura
HTTP + HTTPS	Conexiones seguras y no seguras

Cierre de sesión automática [min]

Introduzca el tiempo (min.) tras el cual una conexión HTTP debe finalizar automáticamente si no hay entradas.

Sistemas telefónico

Si su teléfono está conectado a una centralita, seleccione el tipo de centralita.

Conectado con sistema telefónico (ejemplos)

Gigaset T500/300 El teléfono está conectado a una centralita Gigaset T500 PRO o a una Gigaset T300 PRO. Éstas son las instalaciones telefónicas recomendadas para una compatibilidad óptima de las funciones telefónicas.

Estándar El teléfono está conectado a una centralita.

Asterisk

...

Ajustes del teléfono con el configurador Web

Administrador de llamadas

Si el teléfono está conectado a una centralita Gigaset:

- ▶ Seleccione cómo desea realizar las llamadas que inicia a través del administrador de llamadas de la centralita. Dispone de las siguientes opciones:

por el microteléfono Realizar la comunicación a través del auricular del teléfono.

por el manos libres Realizar la comunicación a través del altavoz del teléfono.

Nota: Emplee esta configuración si desea recibir en su teléfono mensajes de difusión de la centralita (p. ej. anuncios).

No Si se ha iniciado una llamada a través del administrador de llamadas su teléfono sonará. Descuelgue el auricular para realizar la comunicación.

Guardar configuración

- ▶ Haga clic en **Guardar** para guardar la configuración en la página **Servidor y sistemas de teléfono**.

Configuración de calidad del servicio (QoS)

En esta página puede optimizar la calidad del sonido de su teléfono IP.

La calidad del sonido depende de la prioridad de los datos de voz en la red IP. Para priorizar los paquete de datos VoIP se utiliza el procedimiento QoS DiffServ (= servicios diferenciados). DiffServ establece varias clases de calidad de servicio y, dentro de las clases, diferentes niveles de prioridad con sus correspondientes procedimientos de prioridad determinados.

Puede introducir diferentes valores QoS para paquetes SIP y RTP. Los paquetes SIP (Session Initiation Protocol) incluyen los datos de señalización, RTP (Realtime Transport Protocol, español: protocolo de transporte en tiempo real) se utiliza para la transmisión de voz.

Ajustes → **Red y conexiones** → **Ajustes de QoS**

VoIP Quality of Service (QoS)
Type of Services / Differentiated Services

SIP ToS/Diffserv (0..63)	34
RTP ToS/Diffserv (0..63)	46

- ▶ Introduzca en los campos **SIP ToS/Diffserv (0..63)** y **RTP ToS/Diffserv (0..63)** los valores deseados QoS. Rango de valor: 0 - 63.

Valores habituales para VoIP (predeterminado):

SIP	34	Clase de servicios elevada para la rápida conexión del flujo de datos (flujo acelerado)
RTP	46	Clase de servicios máxima para la rápida transferencia de paquetes de datos (redireccionamiento acelerado)

Atención

Modifique estos valores de acuerdo con su operador de red. Un valor superior no implica siempre mayor prioridad. El valor determina la clase de servicio, no la prioridad. El correspondiente procedimiento de prioridad utilizado corresponde a los requisitos de la clase y no es necesariamente adecuado para la transmisión de datos de voz.

Encontrará más información del procedimiento DiffServ en [RFC 2474](#) y [RFC 3168](#).

Guardar configuración

- ▶ Haga clic en **Guardar** para guardar la configuración en la página **Ajustes de QoS**.

Ajustes de VoIP

En esta página se configuran los puertos para establecer las conexiones VoIP.

Ajustes → **Red y conexiones** → **Ajustes de VoIP**

"Puertos de escucha" para conexiones VoIP

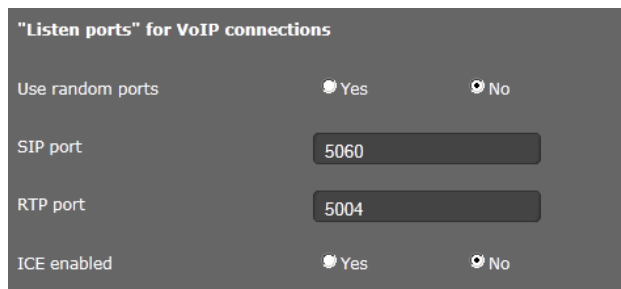

The screenshot shows a configuration interface titled "Listen ports" for VoIP connections. It includes four settings:

- Use random ports:** Radio buttons for Yes (selected) and No.
- SIP port:** A text input field containing the value 5060.
- RTP port:** A text input field containing the value 5004.
- ICE enabled:** Radio buttons for Yes (selected) and No.

- ▶ Seleccione los puertos por los que su teléfono espera conexiones VoIP entrantes.

Ajustes del teléfono con el configurador Web

Usar puertos aleatorios

- ▶ Seleccione **Sí** si el teléfono no debe utilizar puertos fijos, sino los puertos libres que desee para el puerto SIP y el puerto RTP.

El uso de puertos aleatorios es útil cuando se emplean varios teléfonos en el mismo router/puerta de enlace con NAT. En este caso, los teléfonos deben utilizar puertos diferentes para que las llamadas y los datos de voz que lleguen al NAT del router /puerta de enlace sólo se transmitan a un teléfono (al que vayan destinados).

- ▶ Haga clic en **No** para que el teléfono utilice los puertos indicados en **Puerto SIP** y **Puerto RTP**.

Puerto SIP

Establezca el puerto de comunicación local a través del cual el teléfono recibirá los datos de señalización. Introduzca un número comprendido entre 1024 y 49152. El número de puerto estándar para la señalización SIP es 5060.

Puerto RTP

Indique el puerto de comunicación local a través del cual el teléfono recibirá los datos de voz. Introduzca un número par comprendido entre 1024 y 49152. El número de puerto no debe coincidir con el número de puerto del campo SIP. Si introduce un número impar, se cambiará automáticamente al número par inmediatamente inferior (p. ej., si introduce 5003, se aplicará 5002). El número de puerto estándar para la transmisión de voz es 5004.

Activar ICE

Seleccione si utiliza o no ICE (establecimiento interactivo de conectividad). ICE es parecido a STUN (→ p. 80), un método para el protocolo de inicio de sesiones (SIP) para penetrar cortafuegos NAT.

Guardar configuración

- ▶ Haga clic en **Guardar** para guardar la configuración en la página **Ajustes de VoIP**.

Ajustes de seguridad

En esta página se realizan todos los ajustes de seguridad de su teléfono.

Ajustes → **Red y conexiones** → **Ajustes de seguridad**

Administración remota

- ▶ Seleccione si quiere autorizar **Permitir el acceso desde otras redes al configurador WEB** (Sí) o no (No).

Si autoriza **Gestión remota** aumenta el riesgo de un acceso no autorizado a la configuración del dispositivo.

- ▶ Seleccione el protocolo de red que se debe utilizar en la comunicación:
 - **TLS** (seguridad en la capa de transporte TLS)
 - **UDP** (protocolo de datagramas de usuario UDP)
 - **TCP** (protocolo de control de transmisión TCP)

Ajustes de seguridad

En esta página se pueden cargar en el teléfono certificados de servidor, borrar certificados cargados y establecer el tratamiento de certificados no válidos.

Los certificados de servidor permiten la identificación digital de un servidor mediante SSL (capa de conexión segura). El funcionamiento de un servidor con SSL requiere de un certificado de servidor tanto para la autenticación unilateral (servidor frente a cliente) como para la autenticación bilateral (cliente y servidor mutuamente). Debe cargarse un certificado de servidor en su dispositivo para que se pueda realizar una autenticación.

Las listas **Certificados de servidor** y **Certificados CA** contienen todos los certificados cargados.

- ▶ Seleccione un certificado de una de las listas.
- ▶ Haga clic en **Quitar** para borrar el certificado de la lista.
- ▶ Haga clic en **Detalles** para mostrar la información del certificado.

Importar un certificado local

Para cargar un certificado en su teléfono debe estar disponible en la red.

- ▶ Haga clic en **Examinar** para buscar el archivo en su PC o en la red. Seleccione el archivo que desee.
- ▶ Haga clic en **Cargar** para cargar el archivo en el dispositivo.

Certificados no válidos

La lista contiene todos los certificados no válidos.

- ▶ Seleccione un certificado de la lista.
- ▶ Haga clic en **Aceptar** para aceptar el certificado.
- ▶ Haga clic en **Rechazar** para rechazar el certificado.

Protocolo de transmisión segura en tiempo real (SRTP)

Con el protocolo seguro de transmisión en tiempo real (SRTP) pueden codificarse los datos transmitidos con el protocolo de transmisión en tiempo real (RTP).

- ▶ Active o desactive **Protocolo de transmisión segura en tiempo real (SRTP)**.
- ▶ Seleccione si quiere **Aceptar llamada no SRTP** o no. Si la función está activada, aceptará llamadas procedentes de otros que no utilizan el protocolo SRTP.

Guardar configuración

- ▶ Haga clic en **Guardar** para guardar la configuración en la página **Ajustes de seguridad**.

Telefonía

El menú **Telefonía** ofrece las siguientes opciones de configuración:

◆ **Conexiones** (→ p. 94)

Aquí se configuran las conexiones VoIP y registran nuevas conexiones.

◆ **Audio (Calidad del sonido)** (→ p. 97)

En esta página se optimiza la calidad del sonido de sus conexiones VoIP.

◆ **Tonos de llamada** (→ p. 99)

Esta página sólo se encuentra disponible en modo usuario. Aquí se pueden ajustar los tonos de llamada de sus conexiones. En el modo Administrador, este ajuste se encuentra en los datos de configuración de la conexión (**Telefonía** → **Conexiones**).

◆ **Desvío de llamadas** (→ p. 100)

En esta página se determinan las opciones de desvío de llamadas y se activa o desactiva esta función.

◆ **Reglas de marcación** (→ p. 102)

En la página de reglas de marcación puede establecer la utilización de prefijos y conexiones VoIP para llamadas salientes y determinar el prefijo internacional y local de su conexión telefónica.

◆ **Lista de bloqueo (DND)** (→ p. 103)

Con las listas de bloqueo puede bloquear las llamadas entrantes de determinados números o incluso todas las llamadas anónimas.

◆ **Servicios de correo de voz** (→ p. 104)

En esta página se configura el contestador automático de red.

Conexiones

Sólo disponible en el modo de Administrador.

Puede configurar hasta 6 conexiones de telefonía (cuentas VoIP) en su teléfono.

Ajustes → Telefonía → Conexiones

En esta página

- configura una nueva conexión mediante **Configuración automática**,
- comprueba el estado de las conexiones configuradas,
- activa o desactiva las distintas conexiones,
- determina qué conexiones se utilizarán de manera predeterminada para llamadas salientes,
- modifica la configuración de conexiones o registra nuevas conexiones,
- borra conexiones existentes.

Registrar nuevas conexiones mediante autoconfiguración

- ▶ Si desea registrar una nueva conexión y su proveedor admite la configuración automática de la cuenta, haga clic en **Empezar**.

Al finalizar el proceso, se muestra la conexión en la lista.

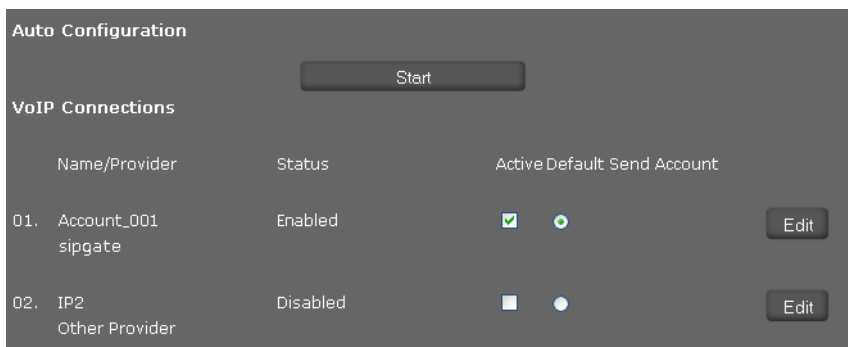

Conexiones del Gigaset DE410 IP PRO

Se muestra la siguiente información de cada conexión configurada:

Nombre/proveedor

Nombre o número de la conexión VoIP / nombre del proveedor VoIP

Estado Estado de la conexión. Son posibles los siguientes estados:

Registrado La conexión está registrada por el proveedor.

No registrado La conexión no está registrada por el proveedor.

Error en el registro Se ha producido un error durante el registro.

Servidor no accesible El servidor de registro indicado en la configuración no está disponible.

Desactivado La conexión está desactivada.

Activar/desactivar conexiones

Sólo se pueden utilizar en la telefonía por Internet las conexiones activadas.

- ▶ Para utilizar una conexión configurada marque la casilla de verificación **Activo**.

Establecer la conexión predeterminada para llamadas salientes

- ▶ Marque la opción **Cuenta de envío predeterminada** para la conexión que desee utilizar como conexión predeterminada de sus llamadas. Sólo es posible marcar una.

Ajustes del teléfono con el configurador Web

Registrar nuevas conexiones o editar las existentes

- ▶ Haga clic en **Editar** en la fila de una conexión configurada para modificar su configuración.
- ▶ Haga clic en **Editar** en una fila sin conexión configurada para registrar una nueva conexión.

Configuración de las conexiones

Para ello necesita la información correspondiente de su proveedor de telefonía por Internet.

- ▶ En el campo **Número o nombre de la conexión** introduzca el nombre que desee o el número de teléfono de esta conexión.
- ▶ Haga clic en **Iniciar descarga del perfil** para cargar un perfil de proveedor.

Se inicia un asistente que le guía por los pasos siguientes.

- ▶ Seleccione su **País** y en el paso siguiente su **Proveedor**.
- ▶ Si su proveedor no está en la lista, seleccione **Otro proveedor**.
- ▶ Haga clic en **Finalizar**.

Se carga el perfil de proveedor seleccionado.

Introducir los datos personales del proveedor

Introduzca los datos personales de registro que le ha proporcionado su proveedor VoIP.

- ▶ Introduzca los datos siguientes:
 - **Nombre de autenticación**
 - **Contraseña de autenticación**
 - **Nombre de usuario**
 - **Nombre mostrado**

Ajustes avanzados

Encontrará más parámetros de configuración de su conexión VoIP en **Ajustes avanzados**.

- ▶ Haga clic junto a **Ajustes avanzados** en **Mostrar**.

Encontrará más información de los ajustes de configuración en el apartado **Configurar la cuenta VoIP** en la **p. 78**.

Listar las llamadas perdidas y contestadas

Las llamadas perdidas y contestadas de esta cuenta VoIP se recogen en la lista de llamadas del teléfono si esta función está activada (→ **p. 45**).

- ▶ Abra el área **Ajustes avanzados**.
- ▶ Marque **Sí** para **Número de llamadas perdidas/aceptadas** si desea activar la función.
Ajuste predeterminado: **Sí**.

Nota

Si su teléfono está conectado a un sistema de telefonía Gigaset T500 PRO o Gigaset T300 PRO, las llamadas no se gestionarán de manera local en el teléfono, sino por el sistema de telefonía, y se transmitirá a todos los teléfonos que le hayan sido asignados.

Llamada en espera permitir o impedir

Si durante una conversación entra otra llamada, se mostrará por defecto como llamada en espera. Se puede determinar para cada conexión si se permite o no la llamada en espera.

- ▶ Abra el área **Ajustes avanzados**.
- ▶ Marque **No** para **Llamada en espera** si desea desactivar la función. Ajuste predeterminado: Sí

Ajustar tono de llamada

Puede configurar un tono de llamada para cada conexión.

- ▶ Abra el área **Ajustes avanzados**.
- ▶ Seleccione una **Melodía**.
- ▶ Haga clic en **Probar** para reproducir la melodía seleccionada.

Guardar configuración

- ▶ Haga clic en **Guardar** para guardar la configuración de esta conexión.

Borrar conexión

- ▶ Haga clic en **Eliminar conexión** para borrar la conexión mostrada.

Audio (Calidad del sonido)

Sólo disponible en el modo de Administrador.

La calidad del sonido de su llamada VoIP la determina el códec utilizado para la transmisión. Para aumentar la calidad deben transmitirse más datos. Dependiendo del ancho de banda de su conexión de Internet, pueden surgir problemas con la cantidad de datos haciendo que la transferencia deje de funcionar correctamente, especialmente cuando se realizan dos llamadas VoIP simultáneamente. Los siguientes ajustes le permiten adaptar su Gigaset a su conexión de Internet.

Ajustes → **Telefonía** → **Audio**

Ajustes del teléfono con el configurador Web

Puede ajustar los siguientes parámetros de la calidad del sonido:

The screenshot shows a web configuration interface for phone audio quality. At the top, there is a dropdown menu for 'Packed time for RTP packages [ms]' set to '20'. Below this, under 'Voice Quality', there are three radio button options: 'Optimised for high bandwidth' (selected), 'Optimised for low bandwidth', and 'Own Codec preference'. The interface is divided into two columns: 'Selected codecs' and 'Available codecs'. The 'Selected codecs' list contains 'G.722', 'G.711 a-law', and 'G.711 μ-law'. The 'Available codecs' list contains 'G.726', 'iLbc', and 'G.729A'. Between the two lists are four buttons: '<Add', 'Remove>', 'Down', and 'Up'. At the bottom, there is a 'Silence Suppression' section with two radio button options: 'Yes' (selected) and 'No'.

Intervalo de tiempo para paquetes RTP

► Seleccione el intervalo de tiempo para el envío de paquetes RTP (20 o 30 ms).

RTP (= Real-Time Transport Protocol, protocolo de transmisión en tiempo real) es un protocolo para la transmisión continua de datos audiovisuales (vídeo en tiempo real) a través de la red basada en IP.

Calidad del sonido

► Seleccione la calidad del sonido que corresponda a su conexión DSL.

- **Optimizado para ancho de banda alto**
- **Optimizado para ancho de banda bajo**
- Seleccione **Selección personal de Códecs** si desea determinar usted mismo los códecs.

Las dos partes de una conexión telefónica (emisor y receptor de la llamada) deben utilizar el mismo códec de voz. El códec de voz se determina al establecer la conexión entre el emisor y el receptor. Para influir en la calidad de comunicación, puede seleccionar (teniendo en cuenta el ancho de banda de su conexión a Internet) el códec de voz que debe utilizar su teléfono y establecer el orden en el que deben proponerse los códecs al establecer una conexión VoIP.

- ▶ Seleccione los códecs deseados y establezca el orden en que deben utilizarse.

El teléfono admite los siguientes códecs de voz:

G.722 El códec de voz de banda ancha G.722 funciona con la misma tasa de bits que el G.711 (64 kbits/seg. por conexión de voz), pero con una mayor frecuencia de muestreo (16 kHz) y ofrece así una extraordinaria calidad de sonido.

G.711 a law / G.711 μ law

Muy buena calidad de sonido (comparable con RDSI). El ancho de banda necesario es de 64 kbit/seg. por conexión de voz.

G.726 Calidad del sonido buena (inferior a la que se obtiene con G.711, pero superior a la que se obtiene con G.729). El teléfono admite el códec G.726 con una tasa de transferencia de 32 kbit/s por conexión de voz.

iLbc Calidad del sonido media. El códec trabaja con bloques de 30 ms o 20 ms. La velocidad de transmisión es de 13,33 kbit/s (bloques de 30 ms) o 15,2 kbit/s (bloques de 20 ms).

G.729A Calidad del sonido media. El ancho de banda necesario es menor o igual a 8 kbit/s por conexión de voz.

Suprimir las pausas del habla

La supresión de pausas del habla quiere decir que en una pausa del habla no se envía ningún paquete de datos. Esto produce un volumen inferior de datos que puede no obstante interpretarse por los interlocutores como interrupciones de la conexión.

- ▶ Marque **No** si no desea que haya supresión de pausas del habla. Ajuste predeterminado: **Sí**.

Guardar configuración

- ▶ Haga clic en **Guardar** para guardar la configuración en la página.

Tonos de llamada

Sólo disponible en el modo de usuario. En el modo Administrador ajuste los tonos de llamada en la configuración de la conexión (→ **p. 97**).

Puede configurar su propio tono de llamada para cada conexión VoIP configurada.

Ajustes → Telefonía → Tonos de llamada

La tabla incluye un registro para cada una de sus conexiones VoIP.

- ▶ Seleccione una **Melodía** de la lista.
- ▶ Haga clic en **Probar** para reproducir la melodía seleccionada.

Guardar configuración

- ▶ Haga clic en **Guardar** para guardar la configuración en la página.

Nota

Puede cargar otros tonos de llamada del PC a su teléfono (→ **p. 119**).

Desvío de llamadas

Puede desviar automáticamente las llamadas entrantes de cada cuenta VoIP configurada a otro número de teléfono.

Ajustes → **Telefonía** → **Desvío de llamadas**

Connection	When	Phone Number
IP 1	<input type="text" value="Off"/>	<input type="text"/>
IP 2	<input type="text" value="Off"/>	<input type="text"/>

- ▶ Seleccione para cada cuenta VoIP los casos en los que debe desviarse una llamada.
 - Ninguno** Sin desvío de llamadas
 - Todos** Desvío de llamadas para todas las llamadas entrantes
 - Sin respuesta** Desvío de llamadas si no responde la llamada
En el campo **Tiempo de espera sin respuesta (intervalo de valores: 1 - 600 seg.)** introduzca el tiempo en segundos tras el cual se debe activar el desvío de llamadas.
 - Si ocupado** Desvío de llamadas si está hablando con otro interlocutor
- ▶ Introduzca el **Número de teléfono** al que debe desviarse la llamada.
- ▶ Haga clic en **Guardar** para guardar la configuración en la página.

Ajustes locales

En esta página se introducen datos sobre la ubicación del teléfono. Esto sirve para determinar tanto el prefijo local y nacional como los tonos específicos del país (p. ej., tono de marcación o tono de llamada).

Ajustes → **Telefonía** → **Ajustes locales**

Selección de país

El huso horario se determinará automáticamente en función del país que se seleccione.

► Seleccione de la lista el **País** en el que utiliza el teléfono.

Determinar el prefijo

En función del país que seleccione, se introducirán automáticamente en los campos **Prefijo** y **Número** los prefijos internacionales y nacionales, siempre y cuando sean relevantes para el país.

Si su país no aparece en la lista de países, introduzca usted mismo el prefijo. Guarde el prefijo completo (con prefijo internacional) de la localidad en la que utiliza el teléfono. Por lo general, al realizar llamadas VoIP, debe marcar también el prefijo local, incluso en las llamadas locales. Para ahorrarse el tener que marcar el prefijo de la zona en las llamadas locales, el teléfono antepone el prefijo introducido en todas las llamadas VoIP en la red local, es decir, todos los números que no empiecen por 0, incluso al marcar números de la agenda de teléfonos y de otras listas.

Excepciones: Números de teléfono para los que se hayan establecido reglas de marcación.

Ajustes del teléfono con el configurador Web

- ▶ Seleccione al final de la lista **País** el registro **Otro país**.
- ▶ Introduzca el prefijo completo del país en el que se utiliza el teléfono. En caso contrario, pueden producirse fallos en las conexiones telefónicas o en el intercambio de datos (p. ej., entre la red fija y móvil).

El prefijo consta del prefijo internacional (**Internacional: Prefijo y Número**, p. ej. 00 49 para Alemania) y, en su caso, el prefijo que se utiliza para las llamadas dentro del país (**Local: Prefijo y Número**, p. ej. 0 para llamadas nacionales a larga distancia en Alemania).

Establecer tonos de llamada y marcación específicos del país

Los tonos, p. ej. el tono de marcación, el tono de llamada, el tono de línea ocupada o el tono de aviso de llamada en espera, son específicos del país o bien diferentes según la región. Puede escoger entre distintos grupos de tonos para su teléfono.

El **Esquema de tonos** se determinará automáticamente en función del país que haya seleccionado anteriormente. Puede modificar este ajuste.

- ▶ Seleccione de la lista el país o la región cuyos tonos de llamada se utilizarán para su teléfono.

Guardar ajustes

- ▶ Haga clic en **Guardar** para guardar la configuración en la página.

Reglas de marcación

Sólo disponible en el modo de Administrador.

Con las reglas de marcación establece a qué números de teléfono se llama a través de qué cuenta VoIP configurada y si se debe seleccionar un prefijo local.

Ajustes → Telefonía → Reglas de marcado

Phone Number	Use Area Codes	Connection	Comment	Active
<input type="text"/>	<input type="checkbox"/>	IP3	<input type="text"/>	Delete <input type="checkbox"/>
<input type="text"/>	<input type="checkbox"/>	IP7	<input type="text"/>	Delete <input type="checkbox"/>
<input type="text"/>	<input type="checkbox"/>	IP5	<input type="text"/>	Add <input type="checkbox"/>

- ▶ Introduzca el **Número de teléfono** al que debe aplicarse la regla de marcación.
- ▶ Marque la opción **Usar códigos de área** si hay que marcar este número con prefijo.
- ▶ Seleccione la conexión que hay que utilizar para realizar la llamada a este número de teléfono.
- ▶ Introduzca en el campo **Comentario** un nombre para esta regla de marcación.
- ▶ Haga clic en **Agregar** para incorporar la regla a la lista.
- ▶ Haga clic en **Eliminar** para borrar una regla de la lista.
- ▶ Marque la opción **Activo** si desea activar la regla.

Código de acceso

El prefijo se coloca automáticamente antes del número al marcar.

- ▶ Establezca cuándo debe utilizarse:
 - **Ninguno** (si no utiliza ningún prefijo)
 - Con números de la **Agenda & Listas de llamadas**
 - Con **Todos**

Guardar configuración

- ▶ Haga clic en **Guardar** para guardar la configuración en la página **Reglas de marcado**.

Lista de bloqueo (DND)

Bloquee números de teléfono sueltos y/o todas las llamadas anónimas. Así no estará disponible para estas llamadas, su teléfono no sonará.

Ajustes → **Telefonía** → **No molestar**

Activate DND list Yes No

Name

Phone Number

Add

Delete all

Block anonymous caller

- ▶ Marque la opción **Sí** para activar la opción **No molestar**.
- ▶ Introduzca el **Nombre** y el **Número de teléfono** del llamante.
- ▶ Haga clic en **Agregar** para agregar la entrada a la lista de bloqueos.
- ▶ Haga clic en **Eliminar** para borrar una entrada.
- ▶ Haga clic en **Eliminar todo** para borrar todas las entradas.
- ▶ Active la opción **Bloquear llamadas anónimas** para bloquear todas las llamadas anónimas.
- ▶ Haga clic en **Guardar** para guardar la configuración en la página.

Servicios de correo de voz

Sólo disponible en el modo de Administrador.

Algunos proveedores de VoIP ofrecen buzones de voz en red, los denominados contestadores automáticos de red. Estos responden la llamada que entra por el correspondiente número de teléfono VoIP. A los mensajes de voz del contestador automático de red se accede mediante el menú en pantalla (→ p. 56) o el centro de mensajes (→ p. 58).

Para recoger todas las llamadas tiene que configurar un contestador de red para cada una de sus cuentas VoIP.

Ajustes → **Telefonía** → **Servicios de buzón de voz**

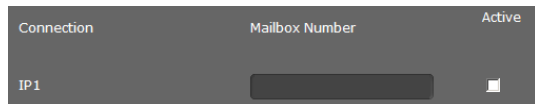

- ▶ Introduzca el **Número del buzón de voz** para la conexión VoIP y active el contestador automático de red.
- ▶ Haga clic en **Guardar** para guardar la configuración.

Mensajes

Sólo disponible en el modo de Administrador.

En el menú **Mensajería** configure el comportamiento de la tecla del centro de mensajes (MWI = indicación de mensaje en espera).

Mostrar MWI

Desde el centro de mensajes puede acceder pulsando una tecla (☑) a sus mensajes de voz, llamadas perdidas, correos electrónicos y citas perdidas (→ p. 58). La tecla parpadea si tiene un nuevo mensaje. Puede activar o desactivar el parpadeo para cada tipo de mensaje (MWI = indicación de mensaje en espera).

Ajustes → **Mensajería** → **Indicador MWI**

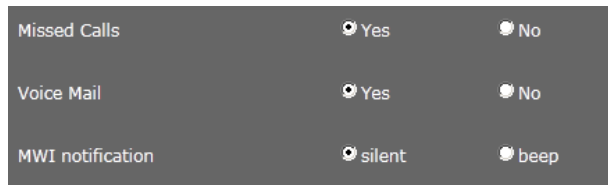

- ▶ Seleccione el tipo de mensaje para el que debe parpadear la tecla del centro de mensajes cuando llegue un nuevo mensaje.
 - **Llamadas perdidas**
 - **Buzón de voz**
- ▶ Seleccione si la **Notificación de mensajes en espera** (la recepción de un nuevo mensaje) debe mostrarse además del parpadeo (**sin pitido**) también con un tono de aviso (**con pitido**).
- ▶ Haga clic en **Guardar** para guardar la configuración.

Servicios adicionales

Sólo disponible en el modo de Administrador.

El menú **Servicios** ofrece las siguientes funciones:

- ◆ configurar el sistema de interfono
- ◆ Asignar una agenda de teléfonos en línea (→ **p. 106**).
- ◆ Asignar y configurar una agenda de teléfonos LDAP (→ **p. 107**).

Sistema de interfono

Usted puede usar a través del teléfono uno o varios sistemas de interfono (→ **p. 59**). Introduzca en esta página los datos del sistema de interfono.

Nota

El sistema de interfono se puede configurar para su teléfono también a través del sistema de telefonía Gigaset. Si está permitida la configuración automática, la configuración se realizará automáticamente en su teléfono.

Ajustes → Servicios → Portero automático

Name	SIP ID	DTMF code	
<input type="text"/>	<input type="text"/>	<input type="text"/>	<input type="button" value="Add"/>

- ▶ Introduzca un nombre y la **Identificador de SIP** del interfono.
- ▶ Introduzca en el campo **Código DTMF** el código para el sistema de apertura de puerta. Se requiere este código MFV para usar el sistema de apertura de la puerta del teléfono. Se encuentra el código MFV en la descripción de su sistema de interfono.
- ▶ Haga clic en **Agregar** para incorporar un interfono a la lista.
- ▶ Haga clic en **Eliminar** si desea quitar un interfono de la lista.
- ▶ Haga clic en **Guardar** para guardar su configuración.

Agenda de teléfonos en línea

Si desea utilizar una agenda de teléfonos en línea (→ p. 53), seleccione en esta página el proveedor que facilita la agenda del teléfono en Internet. Además, establezca qué servicio quiere utilizar.

Ajustes → **Servicios** → **Agenda online**

Se muestran los directorios disponibles del proveedor.

Online Directory		
Provider	Select	Automatic look-up
tel.search.ch	<input checked="" type="checkbox"/>	<input checked="" type="radio"/>
Klicktel (GER)	<input checked="" type="checkbox"/>	<input type="radio"/>
EDSA De Gule Sider	<input checked="" type="checkbox"/>	<input type="radio"/>
Telefoongids (NDL)	<input checked="" type="checkbox"/>	<input type="radio"/>
Eniro	<input checked="" type="checkbox"/>	<input type="radio"/>
Gigaset PRO	<input checked="" type="checkbox"/>	<input type="radio"/>

- ▶ Seleccione el proveedor cuya agenda de teléfonos en línea desea utilizar marcando la casilla de verificación en **Seleccionar**.
- ▶ Si activa la opción **Búsqueda automática**, cuando entra una llamada el servicio en línea busca automáticamente el nombre de la persona que llama en el directorio en línea. Debe estar disponible esta función para el directorio del proveedor.

Configurar proveedores adicionales

- ▶ Para utilizar los servicios en línea de otros proveedores, introduzca los datos de acceso en **Ajustes para proveedor adicional**:
 - Nombre del proveedor
 - Dirección del servidor
 - Nombre de usuario
 - Contraseña

- ▶ Active el servicio o servicios que quiera utilizar:
 - **Páginas blancas**
Una agenda pública del teléfono que el proveedor indicado ofrezca en Internet
 - **Páginas amarillas**
Un directorio público de empresas que el proveedor indicado ofrezca en Internet
 - **Agenda telefónica privada**
Una agenda del teléfono que usted mismo administre si su proveedor se lo permite.
- Puede activar uno, dos o los tres servicios.



The screenshot shows a dark-themed web form. At the top, there is a text input field with the placeholder text "Name of directory". Below this, there is a checkbox labeled "Enable 'White Pages'", which is currently unchecked.

- ▶ Indique en cada caso un nombre para los servicios activados en el campo **Nombre de la agenda**. Este es el nombre que se mostrará en la agenda de su dispositivo (→ [p. 53](#)).

Guardar configuración

- ▶ Haga clic en **Guardar** para guardar la configuración en la página **Agenda online**.

Agenda de teléfonos LDAP

Si la red de su empresa dispone de una agenda del teléfono a través de un servidor LDAP, puede utilizarla en su teléfono (LDAP = protocolo compacto de acceso a directorios). En esta página se configura esta función. Se requiere para ello información acerca de la configuración del servidor LDAP y de la estructura de la base de datos LDAP.

Ajustes → Servicios → LDAP



- ▶ En el campo **Nombre de la agenda** introduzca un nombre. Éste es el nombre que se mostrará en la agenda de su dispositivo (→ [p. 52](#)).
- ▶ Introduzca todos los datos de su servidor LDAP y de la agenda telefónica:

Atributos

Para un registro de agenda telefónica se definen en la base de datos LDAP una serie de atributos, p. ej. apellidos, nombre, número de teléfono, dirección, empresa, etc. La cantidad de todos los atributos que se pueden guardar en un registro se guarda en el esquema del servidor LDAP correspondiente. Para acceder a los atributos o definir el filtro de búsqueda, tiene que conocer los atributos y sus denominaciones en el servidor LDAP. La mayoría de las denominaciones de los atributos está estandarizada, pero también puede haber atributos específicos definidos.

Ajustes del teléfono con el configurador Web

El Gigaset DE410 IP PRO admite los siguientes atributos:

Nombre del atributo	Nombre en el teléfono	Significado
cn sn		Nombre con el que se mostrará el registro en la lista (cn = common name, sn = surname)
company o o	Empresa	Nombre de la empresa
telephoneNumber		Número de teléfono del trabajo
mobile		Número de teléfono móvil
homePhone		Número de teléfono privado
mail	E-Mail	Dirección de correo electrónico
postalAddress	Calle	Calle
postalCode	CP	Código postal
l (location)	Ciudad	Ciudad o localidad
c (country)	País	País

Atributos de nombre LDAP

Establece qué información debe darse como resultado de la búsqueda por nombre, p. ej., sólo el apellido (surname), el apellido y el nombre (givenName surname), ...

Atributos de número LDAP

Establece los números de teléfono que están disponibles para un registro de una base de datos, p. ej. los números de teléfono del trabajo (telephoneNumber), los números de teléfono móvil (mobile).

Filtro

Con los filtros se definen criterios por los que se buscarán registros determinados en la base de datos de LDAP. Un filtro consta de uno o varios criterios de búsqueda. Un criterio de búsqueda incluye la consulta de un atributo LDAP, p. ej. sn=% . El símbolo de porcentaje (%) es un comodín para los registros de los usuarios.

Filtro de nombre LDAP

El filtro del nombre decide qué atributo se utilizará para la búsqueda.

Ejemplo: (sn=%)

El símbolo de porcentaje (%) es reemplazado por el nombre o la parte del nombre introducida por el usuario. Si, p. ej., un usuario introduce el carácter "A", se busca en la base de datos LDAP todos los registros cuyo atributo **sn** empiece por "A". Si después introduce una "b", se buscan los registros cuyo atributo **sn** empieza por "Ab".

Filtro de número LDAP

El filtro de números establece los criterios para completar automáticamente los números de teléfono.

Ejemplo: `(|(telephoneNumber=%)(mobile=%))`

El símbolo de porcentaje (%) vuelve a ser sustituido por la parte del número de teléfono introducida por el usuario. Si al marcar, un usuario introduce p. ej. el número "123", en la base de datos LDAP se buscarán todos los números de teléfono (de trabajo y móvil) que empiecen por "123". El número de teléfono se completa con la información de la base de datos.

Puede haber varios criterios unidos con los operadores lógicos Y (&) y/o O (|). Los operadores lógicos "&" y "|" se sitúan delante de los criterios de búsqueda. El criterio de búsqueda debe ponerse entre paréntesis y se tiene que poner entre paréntesis una vez más la expresión completa. También se pueden combinar operaciones de Y y O.

Ejemplos:

- Operación Y: `(& (givenName=%) (mail=%))`
 Busca los registros cuyos nombres **y** direcciones de correo empiecen por los caracteres introducidos por el usuario.
- Operación O: `(|(cn=%)(sn=%))`
 Busca los registros cuyos Common Name **o** apellidos empiecen por los caracteres introducidos por el usuario.
- Operación combinada: `(|(& (givenName=%) (mail=%))(& (sn=%) (mail=%)))`
 Busca los registros cuyos nombres **y** direcciones de correo **o** cuyos apellidos **y** direcciones de correo empiecen por los caracteres introducidos por el usuario.

Otros parámetros

Nombre en pantalla LDAP

Establece como se debe mostrar el resultado de la búsqueda en el componente inalámbrico. Aquí podrá introducir combinaciones de distintos atributos de nombres y números así como caracteres especiales. Para que se muestren los valores de atributo de los atributos deseados, se tiene que anteponer a los nombres de los atributos un símbolo de porcentaje (%).

Nota: El atributo **Nombre en pantalla LDAP** tiene asignado %sn, %cn para el teléfono y no puede ser modificado.

Ajustes del teléfono con el configurador Web

Ejemplo

Datos del registro en el servidor LDAP:

cn	Administrador	telephoneNumber	0891234567890
sn	Black	mobile	012398765432
...		homePhone	09876543123

Definición de atributo en Web UI:

Atributos de nombre LDAP cn sn mobile telephoneNumber homePhone

Atributos de número LDAP mobile telephoneNumber homePhone

Nombre en pantalla LDAP %sn, %cn; %telephoneNumber / %homePhone / %mobile

El registro se mostrará en el terminal inalámbrico de la siguiente forma:

Black, Administrator; 0891234567890 / 09876543123 / 012398765432

Dirección del servidor

Dirección IP del servidor LDAP en su red.

Puerto del servidor

Número de puerto en el que está disponible el servicio LDAP. Ajuste predeterminado: 389

Base de búsqueda LDAP

Rango en la base de datos LDAP, ordenada por jerarquía en el que comienza la búsqueda. Todos los rangos tienen denominaciones establecidas.

Nombre de usuario

Identificación de acceso al servidor LDAP.

Contraseña

Contraseña de identificación de acceso al servidor LDAP.

Número máximo de resultados

Número máximo de resultados de la búsqueda mostrados. Ajuste predeterminado: 50

- ▶ Marque la opción **Sí** para **Búsqueda LDAP para llamadas entrantes** si quiere buscar al llamante en la agenda telefónica LDAP en lugar de la agenda telefónica local.

Guardar configuración



- ▶ Haga clic en **Guardar** para guardar la configuración en la página.

Teclas de función

En esta página podrá decidir la asignación de la tecla de agenda del teléfono y configurar las teclas de función.

Ajustes → **Teclas de función**

Asignación de la tecla de agenda del teléfono

Con la tecla de agenda del teléfono  (tecla de navegación ) abre la agenda del teléfono local predeterminada (→ [p. 49](#)). Puede modificar este ajuste.

► Seleccione qué agenda del teléfono desea abrir con la **Tecla de la agenda**:

- **Agenda local** (→ [p. 49](#)).
- **LDAP** (Agenda del teléfono de la empresa → [p. 52](#)).
- **Agenda del teléfono en línea** (→ [p. 53](#)).
Este registro sólo se mostrará si se ha definido un listín telefónico en línea (→ [p. 106](#)). Aquí verá luego el nombre del servicio en línea.

Teclas programables

Su Gigaset DE410 IP PRO le ofrece la posibilidad de asignar hasta 7 teclas con las funciones o números de teléfono más habituales a las que desea acceder pulsando una tecla. Si conecta módulos de ampliación, aumentará el número de teclas de función (→ [p. 17](#)). Éstos se muestran en **Teclas programables adicionales**.

Todas las teclas de función disponibles se muestran con **Configuración de teclas**.

► Haga clic en **Editar** para asignar una **Clave** a un número de teléfono o una función. Se abre la ventana de programación de la tecla seleccionada.

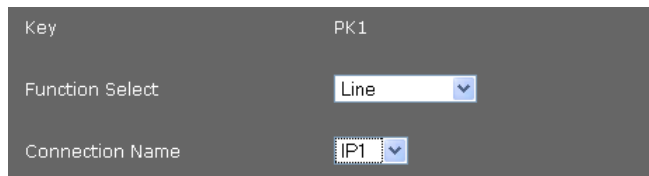

Key	PK1
Function Select	Line
Connection Name	IP1

► Seleccione la función deseada de la lista **Selección de funciones**.

Línea

Asigne a la tecla de función una conexión determinada. Con la tecla dirige una llamada a esta conexión o contesta a una llamada entrante por esta conexión. La tecla parpadea si entra una llamada y se ilumina si la línea está ocupada.

- Seleccione la conexión deseada. Se pueden seleccionar todas las conexiones configuradas (→ [p. 94](#)).

Park + Orbit (Retención y transferencia de llamada)

Con esta tecla de función "aparca" una llamada. El interlocutor oye el tono de espera. Puede transferir así una llamada dentro de un grupo que utilice la misma órbita. Esta tecla de función se configura en todos los supletorios del grupo. Las teclas "retención y transferencia" parpadean en todos los supletorios cuando hay una conversación "retenida" en un supletorio. La conversación puede retomarse en cualquier supletorio pulsando la tecla.

La función sólo está disponible si el teléfono está conectado a un sistema de telefonía Gigaset y el número de teléfono está asignado a un grupo. La asignación de la tecla de función se puede realizar también a través del sistema de telefonía.

- ▶ Seleccione la conexión deseada e introduzca el **Número de teléfono** de la línea de uso conjunto.

Marcación rápida

Asigna la tecla de función de marcación abreviada a un número de teléfono.

- ▶ Introduzca el **Número de teléfono** que debe marcarse mediante esta tecla de función.

BLF Una tecla de función configurada como BLF (Busy Lamp Field) muestra el estado de una línea determinada, p. ej. la de un colega. La tecla de función parpadea cuando entra una llamada para el número de teléfono asignado y se ilumina cuando la línea está ocupada.

Puede aceptar una llamada entrante si ha ajustado el **Código para la captura de llamadas**.

La función sólo está disponible si el teléfono está conectado a una centralita Gigaset. La asignación de la tecla de función también se puede efectuar a través de la centralita.

- ▶ Introduzca el **Número de teléfono** de la línea.
- ▶ Si quiere aceptar llamadas con la tecla introduzca el **Código para la captura de llamadas**. En una centralita Gigaset este código es *8.

Desvío de llamadas

Asigna a la tecla de función un desvío de llamadas.

- ▶ Seleccione la conexión en la que tiene que activarse el desvío de llamadas e introduzca el **Número de teléfono** al que se deben desviar las llamadas.

El desvío de llamadas configurado aquí es válido para todas las llamadas. Para ajustar diferentes reglas de desvío de llamadas, utilice la página **Ajustes → Telefonía → Desvío de llamadas (→ p. 100)**.

DTMF

Asigna la tecla de función de un número de teléfono que se marca con DTMF (alemán MFV=procedimiento de marcación multifrecuencia) Esto se necesita, p. ej., para consultar y controlar algunos contestadores automáticos de red mediante códigos numéricos o para usar de forma remota el contestador automático local.

- ▶ Introduzca el **Número de teléfono** que debe marcarse mediante la señalización DTMF.

Menú - Siguiente llamada anónima

Abre la función **Selecc. servicios** → **Sigu. llam. anónima** en el menú de pantalla del teléfono (→ **p. 38**) para iniciar una llamada sin identificación del número de teléfono.

Menú - Desvíos de llamada

Abre la función **Selecc. servicios** → **Desvío de llamadas** en el menú de pantalla del teléfono (→ **p. 42**) para activar/desactivar o configurar un desvío de llamadas.

Ninguno

Sin asignación.

- ▶ Haga clic en **Guardar** para aceptar la asignación de teclas.

Ahora vuelva a la página **Teclas de función** y podrá programar más teclas.

Guardar configuración

- ▶ Haga clic en **Guardar** para guardar la configuración de esta página.

Nota

Si el teléfono está conectado a un sistema de telefonía Gigaset T500 PRO o Gigaset T300 PRO, se pueden cargar las asignaciones de teclas de función también desde el sistema de telefonía a las teclas del teléfono, si se permite la configuración automática.

Las siguientes teclas de función del sistema de telefonía se transmiten al teléfono:

Marcación rápida (marcación directa), **Desvío de llamadas** (desvío), **BLF**, **Park + Orbit**

Así se pueden tener en cuenta diferentes funciones de las teclas configurables en el sistema de telefonía. Encontrará más información en el manual de instrucciones del sistema de telefonía.

Configuración del sistema

En el menú **Sistema** puede realizar los siguientes ajustes:

- ◆ Establecer fecha y hora o servidor horario
- ◆ Modificar contraseñas de seguridad para la identificación de administrador y usuario (→ [p. 115](#))
- ◆ Configurar el brillo de la pantalla, así como el formato de fecha y hora(→ [p. 116](#))
- ◆ Editar su agenda telefónica local (→ [p. 117](#))
- ◆ Editar sus listas de llamadas (→ [p. 118](#))
- ◆ Cargar tonos de llamada(→ [p. 119](#))
- ◆ Reiniciar el dispositivo y restablecer la configuración de fábrica (→ [p. 119](#))
- ◆ Guardar y restaurar los datos del teléfono (→ [p. 120](#))
- ◆ Realizar y configurar la actualización del firmware (→ [p. 121](#))

Fecha y hora

Sólo disponible en el modo de Administrador.

En esta página configura un servidor horario o introduce manualmente la fecha y la hora.

Ajustes → **Sistema** → **Fecha y hora**

Configurar servidor horario

- ▶ Marque **Sí** para **Ajuste automático de la hora del sistema mediante un servidor horario.**

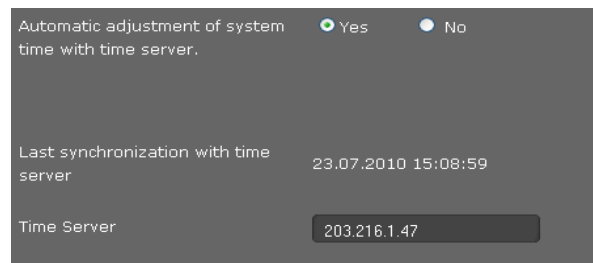

Automatic adjustment of system time with time server. Yes No

Last synchronization with time server 23.07.2010 15:08:59

Time Server

- ▶ Introduzca la dirección IP del servidor deseado en el campo **Servidor horario.** Se muestra la última sincronización realizada con el servidor horario.

Introducir manualmente la fecha y la hora

- ▶ Marque **No** para **Ajuste automático de la hora del sistema mediante un servidor horario**.

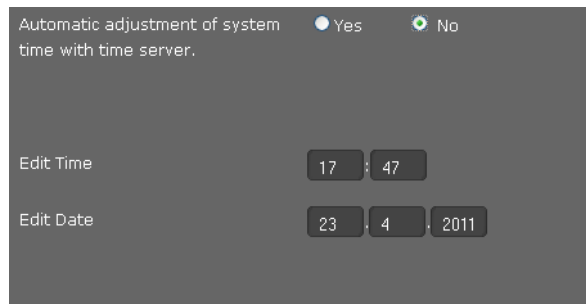

- ▶ Introduzca la **hora** y la **fecha**:
 - **Formato de hora:** hh:mm
 - **Formato de fecha:** dd.mm.aaaa
- ▶ Haga clic en **Guardar** para guardar la configuración.

Si ha modificado el formato de la fecha en el menú **Sistema** → **Pantalla**, introduzca en ese caso la fecha en el formato **mm.dd.aaaa** (→ [p. 116](#)).

Configurar el huso horario

- ▶ Seleccione de la lista su **Zona horaria**.
- ▶ Si fuera necesario, active la opción **Cambiar automáticamente la hora según el horario de verano**.

Guardar configuración

- ▶ Haga clic en **Guardar** para guardar la configuración de esta página.

Seguridad

El acceso al configurador Web y a las funciones de administrador en el teléfono está protegido con contraseñas por seguridad.

Ajustes predeterminados:	Tipo de usuario	Contraseña
	Administrador en el configurador Web	admin
	Usuario en el configurador Web	user
	Administrador del teléfono	admin

Ajustes → Sistema → Seguridad

En esta página se modifican las contraseñas del administrador y del usuario. Por razones de seguridad, debería hacerlo al menos tras la puesta en servicio de su dispositivo y posteriormente a intervalos regulares.

Ajustes del teléfono con el configurador Web

- ▶ Introduzca las nuevas contraseñas:

Configurador Web	Para acceder al configurador Web en modo usuario
Configurador Web (Administrador)	Para acceder al configurador Web en modo administrador
PIN del teléfono	Para acceder a las funciones de administrador en el teléfono

- ▶ Las contraseñas no se muestran en texto legible por motivos de seguridad. Marque la opción **Contraseña visible** para mostrar las contraseñas en texto no cifrado.

Guardar configuración

- ▶ Haga clic en **Guardar** para guardar la configuración de esta página.

Pantalla

En esta página puede configurar diferentes ajustes de la pantalla de su teléfono.

Ajustes → Sistema → Pantalla

Ajustar el brillo y el contraste de la pantalla

Puede ajustar el brillo de las pantallas en tres niveles y el contraste en seis niveles. Estas medidas le permiten optimizar el consumo de energía de su dispositivo.

- ▶ Seleccione la opción **Brillo** de la pantalla: 1, 2 o 3.
- ▶ Seleccione **Contraste**: 1 - 6.

Configurar el formato de visualización en pantalla

- ▶ Seleccione el ajuste deseado:

Idioma del dispositivo	Idioma de indicación en pantalla
Idioma de la interfaz web	Idioma del configurador Web
Esquema de tonos	Existen diferentes convenciones para los distintos países en cuanto a tonos de llamada, p. ej., el tono de marcación, la señal de ocupado, etc. Seleccione aquí el país cuyo patrón de tonos de llamada desea utilizar.
Formato de fecha	Formato de presentación de la fecha: dd.mm.aaaa P. ej., 03.12.11 para el 03 de diciembre de 2011 mm.dd.aaaa P. ej., 02.17.2011 para el 17 de febrero de 2011
Reloj 24 horas	Con. La hora se muestra en el formato de 24 horas, p. ej., 18:15 Desc. La hora se muestra en el formato de 12 horas, p. ej., 6:15 PM
Criterio de ordenación de la genda	Seleccione si su agenda local del teléfono debe ordenarse según el nombre y el apellido.

Guardar configuración

- ▶ Haga clic en **Guardar** para guardar la configuración de esta página.

Contactos privados

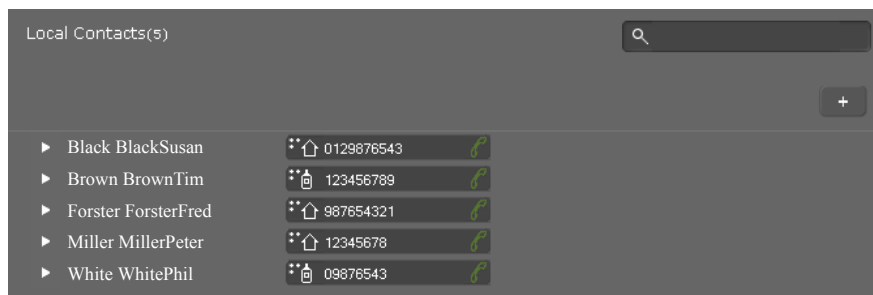

En esta página puede administrar su agenda telefónica local. Todas las funciones descritas aquí también están disponibles en el menú de la pantalla del teléfono (→ [p. 49](#)).

Ajustes → Sistema → Contactos locales



Los registros en su agenda telefónica local se muestran por orden alfabético con el nombre del contacto y el número definido como número estándar.

Seleccionar el número desde la agenda de teléfonos

- ▶ Haga clic en el símbolo del teléfono  junto al número de teléfono. El número se marcará mediante la función de manos libres del teléfono.
- ▶ Para finalizar la conversación o el proceso de marcado, haga clic en .

Buscar registro

- ▶ Introduzca en el campo de búsqueda en la parte superior derecha un nombre o parte de un nombre y haga clic en el símbolo de la lupa . Se mostrarán todos aquellos registros que comiencen por la cadena de caracteres introducida.

Crear una entrada nueva

- ▶ Haga clic en el botón  para crear un nuevo registro.

The screenshot shows a form for creating a new contact. It has a dropdown arrow at the top left and a close button at the top right. The fields are:

- FirstName:
- Surname:
- Phone (Home): with a home icon and a plus sign.
- Phone (Work): with a work icon and a plus sign.
- Phone (Mobile): with a mobile icon and a plus sign.
- Default Number: with a dropdown arrow.

Ajustes del teléfono con el configurador Web

- ▶ Introduzca **Nombre** y **Apellido** así como los números de teléfono para el contacto. Puede introducir dos números de teléfono privados, de trabajo y/o números de teléfono móviles respectivamente.
- ▶ Si ha introducido más números, elija uno como **Número predeterminado**.
- ▶ Haga clic en  para guardar la entrada.

Mostrar el registro

- ▶ Haga clic en la flecha ▶ situada delante del nombre para mostrar un registro completo.

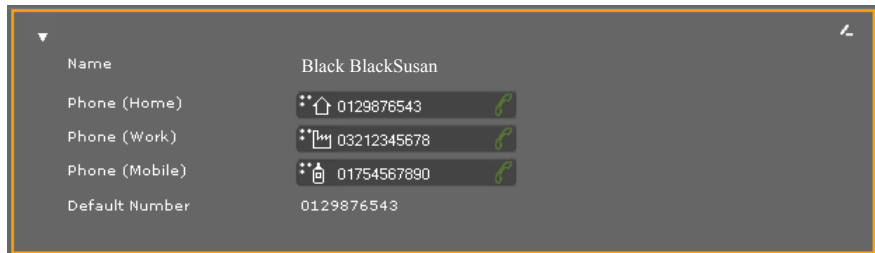

- ▶ Haga clic en la flecha ▼ situada en la parte superior izquierda para ocultar los detalles del registro y volver a la lista.

Editar entrada



















- ▶ Haga clic en  para editar la entrada.



Borrar registro

- ▶ Haga clic primero en  y luego en  para borrar el registro.

Todas las llamadas

En esta página puede administrar sus listas de llamadas. Todas las funciones descritas aquí también están disponibles en el menú de la pantalla del teléfono (→ p. 45).

Calls(6)						
▲ Date	Time	Line	Caller		Duration	
10.03.2011	16:03	1	→ Black, Susan	 089878970987 	00:02:50	
28.03.2011	10:55	1	← Tim Brown	 08912121212@sipgate 	00:01:04	
05.04.2011	15:22	1	→ Forster, Fred	 68070085 	00:00:00	
05.04.2011	15:22	1	→ unknown	 68000000 	00:00:50	
05.04.2011	15:23	1	→ White, Phil	 09876543 	00:00:00	
05.04.2011	15:35	1	↔ 01222222222	 01222222222@sipa 	00:00:40	

Fecha/Hora	Hora de la conversación/conferencia telefónica. ▼ ▲ clasifica la lista por fecha en orden ascendente o descendente.
Línea	Cuenta VoIP en la que se llevó a cabo la llamada.
→	Llamada realizada por usted.
←	Llamada aceptada.
✕	Llamada perdida.
Llamante/Llamado	Nombre, si se conoce, y número de teléfono del interlocutor.
	 Llamar a un interlocutor.
	 Terminar la conversación/conferencia con este interlocutor.
Duración	Duración de la conexión con este interlocutor.
✕	Borrar registro.

Cargar tonos de llamadas

Podrá cargar tonos de llamadas del PC a la memoria del dispositivo. Los tonos tienen que estar en el siguiente formato en el PC:

Formato	Tamaño
WAV CCITT u-Law 8k mono	máx. 40 KB

Ajustes → Sistema → Cargar tonos

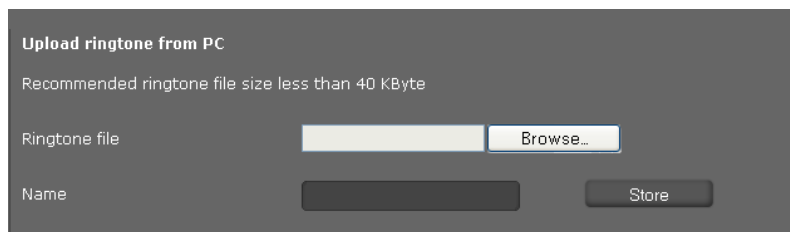

Upload ringtone from PC

Recommended ringtone file size less than 40 KByte

Ringtone file

Name

- ▶ Haga clic junto a **Archivo de tono de llamada** en **Examinar**. Navegue por el sistema de archivos del PC hasta la ubicación de los archivos de sonido y seleccione el archivo deseado.
- ▶ Introduzca un **Nombre** para el tono de llamada y haga clic en **Almacenar**.

Nota

Se modifica el tono de llamada para una conexión directamente en el teléfono (→ [p. 63](#)) o a través del configurador Web (modo usuario → [p. 99](#), modo administrador → [p. 97](#)).

Restablecer la configuración de fábrica y reiniciar el sistema

Sólo disponible en el modo de Administrador.

Ajustes del teléfono con el configurador Web

En algunas situaciones deberá reiniciar su teléfono; por ejemplo, para guardar cambios.

Ajustes → Sistema → Reiniciar y restablecer

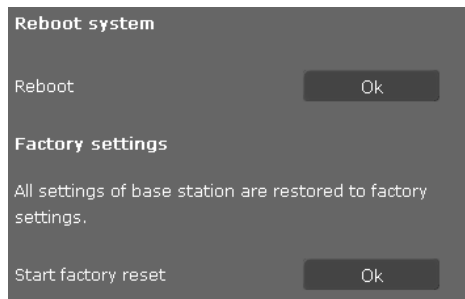

▶ Haga clic junto a **Reiniciar en Aceptar** para reiniciar el sistema.

Todos los ajustes del teléfono se pueden restablecer con la opción **Ajustes de fábrica**. Así se borran todos los ajustes, las listas y los registros de la agenda del teléfono.

▶ Haga clic junto a **Iniciar el restablecimiento a los ajustes de fábrica en Aceptar** para restablecer el teléfono al estado de suministro.

Nota

También puede reiniciar el dispositivo mediante el menú de pantalla o por medio del botón de Reset situado en la parte inferior del dispositivo (→ [p. 66](#)).

Guardar y restaurar los datos del teléfono

Sólo disponible en el modo de Administrador.

Puede guardar los datos de su teléfono en su PC y, si es necesario, cargar esta copia de nuevo en un teléfono.

Ajustes → Sistema → Guardar y restaurar

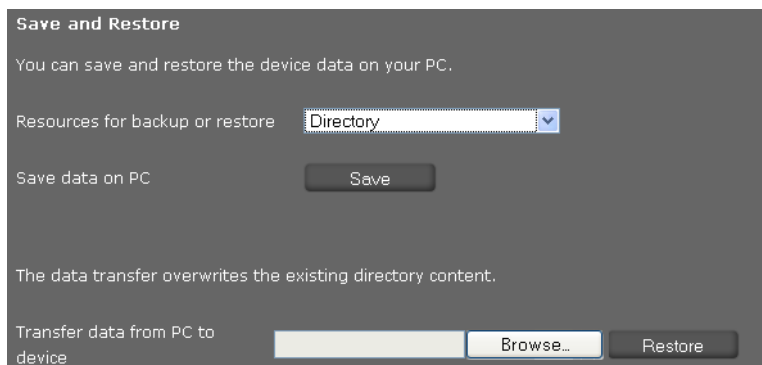

Transferir datos del teléfono al PC

▶ Seleccione qué datos quiere guardar:

- **Agenda telefónica**
- **Tonos de llamada**
- **Ajustes del teléfono** (archivo de configuración)

▶ Haga clic en **Guardar** para guardar los datos seleccionados en el PC y seleccione dónde los quiere guardar.

Transferir datos del PC al teléfono

- ▶ Seleccione el archivo deseado con el botón **Examinar** del sistema de archivos de su PC o introduzca el nombre de ruta completo del archivo en el campo **Transferir datos desde el PC al dispositivo**.
- ▶ Haga clic en **Restaurar**.

Actualización de firmware

Sólo disponible en el modo de Administrador.

En la página web de Gigaset www.gigaset.com/pro encontrará actualizaciones del firmware de su teléfono para utilizar la última versión de éste. La versión actual de su firmware la puede ver en la página de estado **Dispositivo** (p. 123). Puede realizar la actualización manual o automáticamente. Su proveedor de telefonía por Internet puede proporcionar asimismo actualizaciones del firmware del teléfono y/o del perfil de su cuenta VoIP.

Durante la actualización del firmware, un PC conectado al teléfono no tendrá acceso a la red local ni a Internet.

Ajustes → **Sistema** → **Actualizar firmware**

Actualización automática del firmware

Data server

Automatic check for software updates Yes No

Automatic check for profile updates Yes No

When the firmware update is started, the device checks if the requirements for a successful firmware download are fulfilled. A successful update results in a short message text.

Ajustes del teléfono con el configurador Web

- ▶ Seleccione **Sí** para **Comprobación automática de actualizaciones de software y/o Comprobación automática de actualizaciones de perfil**.
- ▶ Introduzca en el campo **Servidor de datos** la dirección de Internet para la búsqueda automática de actualizaciones.
- ▶ Haga clic en **Actualización del firmware** para iniciar la búsqueda y cargar el nuevo firmware.

Actualización manual

- ▶ Cargue el nuevo firmware desde Internet en su PC y abra a continuación la página de actualización del firmware.



- ▶ Seleccione **No** para **Comprobación automática de actualizaciones de software y/o Comprobación automática de actualizaciones de perfil**.
- ▶ Haga clic en **Examinar** y seleccione el archivo en el sistema de archivos de su PC.
- ▶ Haga clic en **Cargar** para iniciar el proceso de actualización.

Al iniciar la actualización del firmware, el dispositivo comprueba que se cumplen los requisitos necesarios para una descarga satisfactoria del firmware. Un texto de aviso indica que la actualización se ha realizado con éxito.

Guardar configuración

- ▶ Haga clic en **Guardar** para guardar la configuración en la página.

Consultar el estado del teléfono

Sólo disponible en el modo de Administrador.

En el menú **Estado** obtiene información del estado del teléfono y para su diagnóstico.

Dispositivo

Estado → **Dispositivo**

Esta página muestra información general del teléfono.

Configuración IP

Dirección IP Dirección IP actual del teléfono dentro de la red local.

Dirección MAC de LAN Dirección de dispositivo del teléfono.

MAC ID Identificador del dispositivo. Se compone de la dirección MAC y un identificador de proveedor de cuatro cifras. Este identificador se utiliza para la configuración automática.

Software

Versión del firmware Versión del firmware cargado en el teléfono actualmente. Puede cargar actualizaciones del firmware en el teléfono (→ **p. 121**).

Estado VoIP

Lista de todas las conexiones VoIP configuradas con **Nombre**, **Estado** y qué conexión está configurada como **Cuenta de envío predeterminada**.

Fecha y hora

Valores actuales para **Hora** y **Fecha** en el dispositivo y fecha de la última sincronización con el servidor horario.

Informe del sistema

Estado → **Registro del sistema**

Los hitos del sistema como, p. ej., el inicio del sistema o la asignación de una dirección IP, entre otros, se registran en el informe del sistema. Esta página muestra el informe del sistema. Los hitos se muestran con **Fecha**, **Hora** y **Mensaje**. Esta información puede ser importante para el servicio de atención al cliente si se producen averías.

- ▶ Para actualizar la presentación, haga clic en **Volver a cargar**.
- ▶ Para borrar una entrada, haga clic en **Eliminar todas las entradas**.

Protocolo SIP

Estado → Protocolo SIP

En el Protocolo SIP se guarda información del establecimiento y finalización de conexiones telefónicas y del registro de su teléfono.

Esta información es útil para el diagnóstico de averías y puede ser importante en algunos casos para el servicio de atención al cliente para la resolución de problemas.

- ▶ Para actualizar la presentación, haga clic en **Volver a cargar**.
- ▶ Para borrar una entrada, haga clic en **Eliminar todas las entradas**.

Protocolo PCAP

Estado → Registros PCAP

En esta página puede crear un archivo de protocolo PCAP y guardarlo para un análisis posterior. El PCAP (captura de paquetes) analiza el tráfico de datos de la red en la interfaz Ethernet del teléfono. Este registro sirve para tareas de diagnóstico y sólo debe realizarse si el personal técnico lo solicita.

- ▶ Haga clic en **Empezar**. Se registra cada paquete de datos saliente o entrante de o hacia su teléfono.
- ▶ Para detener el registro, haga clic en **Parar**.
- ▶ Para guardar el archivo PCAP (pcapdump.pcap), haga clic en **Almacenar** y seleccione un directorio del sistema de archivos de su PC para guardar el archivo.

Nota

- ◆ El registro de información se realiza en un búfer circular cuya capacidad de almacenamiento está limitada. Cuando el búfer se llena, los primeros paquetes se sobrescriben y se pierden. Por lo tanto, intente registrar situaciones tan cortas como sea posible.
 - ◆ Este protocolo utiliza mucha memoria y potencia de CPU, y puede tener efectos negativos en el comportamiento del teléfono (p. ej., retardo en la presentación en pantalla, distorsión del tono de llamada ...).
-

Accesorios

Módulo de ampliación de 14 teclas adicionales programables

Para Gigaset DE410 IP PRO: ZY700 PRO Código del artículo: S30852-S2211-R701

Servicio de atención al cliente (Customer Care)

¿Desea más información? En este manual y en www.gigaset.com/pro encontrará ayuda rápida. Para consultas más detalladas con respecto a su equipo telefónico Gigaset Professional, póngase en contacto con el distribuidor con el que adquirió su equipo.

Preguntas y respuestas

Si durante el uso del teléfono se le plantean dudas, estamos a su disposición en www.gigaset.com/pro.

Medio ambiente

Nuestra política medioambiental

Gigaset Communications GmbH asume una responsabilidad social y se compromete a contribuir a la mejora de nuestro mundo. Nuestras ideas, nuestras tecnologías y nuestras acciones están al servicio de las personas, la sociedad y el medio ambiente. El objetivo de nuestra actividad internacional es la garantía permanente de los medios de subsistencia de las personas. Admitimos la responsabilidad por nuestros productos, que abarca toda la vida de éstos. Durante la fase de planificación de productos y procesos, ya se valoraron los efectos medioambientales de los productos, incluyendo la fabricación, el aprovisionamiento, la distribución, la utilización, el servicio y la eliminación.

Encontrará más información en Internet sobre productos y procesos respetuosos con el medio ambiente, en www.gigaset.com.

Sistema de gestión medioambiental



Gigaset Communications GmbH dispone de los certificados reconocidos internacionalmente ISO 14001 e ISO 9001.

ISO 14001 (medio ambiente): certificado desde septiembre de 2007 por TÜV SÜD Management Service GmbH.

ISO 9001 (calidad): certificado desde 17/02/1994 por TÜV Süd Management Service GmbH.

Eliminación de residuos



Si un producto incorpora el símbolo de un contenedor tachado, significa que está regulado por la Directiva europea 2002/96/CE.

La eliminación adecuada y la recogida separada de los dispositivos antiguos favorecen la prevención de graves daños ambientales y de salud. Esto es un requisito para la reutilización y el reciclado de dispositivos eléctricos y electrónicos usados.

El municipio, servicio de recogida de residuos o distribuidor especializado del lugar donde haya adquirido el producto le proporcionará información sobre la eliminación de los aparatos que desee desechar.

Anexo

Mantenimiento

Limpie el aparato con un **pañó húmedo** o un **pañó antiestático**. No utilice disolventes ni ningún pañó de microfibrá.

No utilice **en ningún caso** un pañó seco. Existe el riesgo de carga estática.

Contacto con líquidos

Si el dispositivo entrase en contacto con algún líquido:

- 1** Desconecte todos los cables del equipo.
- 2** Deje que todo el líquido salga del dispositivo.
- 3** Seque todas las piezas. A continuación, deje el equipo (con el teclado hacia abajo) **al menos durante 72 horas** en un lugar seco y cálido (**nunca en:** microondas, hornos u otros aparatos similares).
- 4** **Vuelva a conectar el dispositivo cuando esté seco.**

Una vez que esté totalmente seco, en muchos casos se puede volver a poner en funcionamiento.

En algunos casos infrecuentes, el contacto del teléfono con sustancias químicas puede provocar cambios en su superficie. A causa del gran número de productos químicos disponibles en el mercado, no se han realizado pruebas con todos ellos.

Permiso

A través del interfaz LAN (IEEE 802.3) es posible la telefonía por voz sobre IP. Dependiendo de la interfaz de su red de telecomunicación, podría ser necesario un modem adicional. Para más información, por favor contacte con su proveedor de Internet.

Este aparato está diseñado para el uso a nivel mundial, fuera del Espacio Económico Europeo (exceptuando Suiza), en función de las homologaciones nacionales.

Este dispositivo ha sido diseñado de acuerdo con las especificaciones y la legislación españolas. La marca CE corrobora la conformidad del equipo con los requerimientos básicos de la Directiva R&TTE.

Gigaset Communications GmbH declara que este equipo cumple todos los requisitos básicos y otras regulaciones aplicables en el marco de la normativa europea R&TTE 1999/5/CE.

Extracto de la Declaración de Conformidad

"Nosotros, Gigaset Communications GmbH, declaramos que el producto descrito en estas instrucciones se ha evaluado de acuerdo con nuestro Sistema de Garantía Total de Calidad certificado por CETECOM ICT Services GmbH en cumplimiento del ANEXO V de la Directiva R&TTE 1999/5/CE. Se garantiza la presunción de conformidad con los requisitos básicos relativos a la Directiva del Consejo 1999/5/CE."

Anexo

Puede obtener una copia de la declaración de conformidad en la siguiente dirección de internet: www.gigaset.com/es/service

CE 0682

Letrero integrado























En el estado de suministro recibirá etiquetas insertables para el bloque de teclas de función. Si necesita más etiquetas sin rotular para las teclas de función, en Internet las encontrará como archivo PDF www.gigaset.com/pro.

Funciones adicionales/Gigaset QuickSync mediante la interfaz de PC

Puede sincronizar la agenda de su terminal inalámbrico con Outlook. Para ello debe estar instalado el programa "Gigaset QuickSync" en su ordenador. Podrá encontrar este programa en Internet en www.gigaset.com/pro.

Combinaciones de teclas para funciones del sistema de telefonía

Para el acceso a las funciones de la centralita Gigaset T300 PRO/Gigaset T500 PRO

		+ Número de teléfono	Marcar la llamada como oculta.
		+ ID de grupo	Iniciar sesión en el grupo.
		+ ID de grupo	Cerrar sesión del grupo.
		+ Marcación abreviada	Llamar al número de teléfono con la marcación abreviada.
		+ ID de inicio de sesión	Registrar en el teléfono.
		+ ID de inicio de sesión	Desconectar del teléfono.
			Desconectar todos los usuarios del teléfono.
		+ número de teléfono int.	Aceptar la llamada para el usuario con este número de teléfono.
			Recepción de llamada aleatoria.
		+ ID de buzón de mensajes de voz	Escuchar mensajes de voz.
		+ Número + 	Establecimiento de llamada por línea con el prefijo de línea correspondiente

Durante la llamada

* *

Call2Go: pasar la llamada a sus otros teléfonos.

Observación: solo disponible a partir de Gigaset T300 PRO/Gigaset T500 PRO versión 5 del software.

* 1

Grabar la llamada y enviar como mensaje de voz.

* 2 des

+ Número de teléfono Desviar la llamada con consulta.

Otras características

* 0 ... 1 1

+ Número de destino Activar un desvío general para todas las llamadas (Siempre) al número de teléfono de destino. Anular el desvío de llamada.

* 0 ... 1 0 ...

* 0 ... 2 des 1

+ Número de destino Activar el desvío de todas las llamadas al número de teléfono de destino si el interlocutor está ocupado.

* 0 ... 2 des 0 ...

Desactivar el desvío de todas las llamadas si el interlocutor está ocupado.

* 0 ... 3 des 1

+ Número de destino Activar el desvío de todas las llamadas al número de teléfono de destino si el interlocutor no contesta.

* 0 ... 3 des 0 ...

Desactivar el desvío de todas las llamadas si el interlocutor no contesta.

* 0 ... 7 ppm 1

Activar la devolución de llamada si el interlocutor está ocupado.

* 0 ... 7 ppm 0 ...

Desactivar la devolución de llamada si el interlocutor está ocupado.

* 0 ... 8 hur

+00 hasta 99 "Aparcar" una llamada retenida en una zona de (ID de la zona de espera) espera o sacarla de esta.

* 0 ... 9 wyz 1

Activar el estado No molestar (DND) para todos los teléfonos.

* 0 ... 9 wyz 0 ...

Desactivar el estado No molestar (DND) para todos los teléfonos.

Control de conferencia

*

Abrir el menú de voz de las opciones de control.

* 1

Activar y desactivar el modo silencio (micrófono).

* 2 des

Hacerse notar cuando el moderador ha silenciado la conferencia.

* 3 des

Moderador: bloquear y desbloquear la conferencia.

* 4 ppm (... 4 ppm) 8 hur

Reducir el volumen del auricular gradualmente. [8 TUV] = guardar.

* 6 ppm (... 6 ppm) 8 hur

Aumentar el volumen del auricular gradualmente. [8 TUV] = guardar.

* 7 wyz (... 7 wyz) 8 hur

Reducir el volumen del micrófono gradualmente. [8 TUV] = guardar.

* 9 wyz (... 9 wyz) 8 hur

Aumentar el volumen del micrófono gradualmente. [8 TUV] = guardar.

Características técnicas

LAN	Conmutador LAN de 2 puertos: 10 Mbit, 100 Mbit
Conexión de auriculares	Conectada por cable
Suministro eléctrico	100 - 240 V, ~ 50/60 Hz
Suministro eléctrico a través de Ethernet	PoE, IEEE 802.3af, clase 3
Consumo de corriente (modo en espera)	4,6 W
Condiciones ambientales para la puesta en servicio	De $\pm 0^{\circ}\text{C}$ a $+45^{\circ}\text{C}$, 10 % hasta 95 % de humedad relativa del aire
Códecs de voz	G.711 μ -law/a-law, G.722, G.726, G.729AB, iLbc
Calidad de servicio (QoS)	RSVP/DiffServ (RFC2474, RFC2475)
Protocolo VoIP	SIP (RFC3261, RFC2543), RTP
Seguridad VoIP	SRTP (RFC3711), TLS (RFC2246), SIPS
Protocolo de Internet	IPv4 (RFC0791), IPv6 (RFC2460)
Otros protocolos	STUN, ICE, TCP, DHCP

Software de código abierto

Generalidades

Su equipo Gigaset incluye, entre otras cosas, software de código abierto que está sujeto a condiciones de licencia diferentes. El reconocimiento de los derechos de uso en relación al software de código abierto, que van más allá del funcionamiento del equipo en la forma producida por Gigaset Communications GmbH, se regula en las condiciones de licencia correspondientes del software de código abierto.

Observaciones sobre la licencia y los derechos de autoría

Su equipo Gigaset incluye software de código abierto que está sujeto a GNU General Public License (GPL) o a la GNU Lesser General Public License (LGPL). Las condiciones de licencia correspondientes se reproducen en su versión original al final de este capítulo. El código fuente correspondiente se puede descargar de Internet en

<http://www.gigaset.com/opensource/>.

En el espacio de tres años a partir de la compra del producto, el código fuente correspondiente también podrá ser solicitado por Gigaset Communications GmbH. Para ello, utilice las opciones de contacto indicadas en

www.gigaset.com/service.

Texto de la licencia

Licencia Pública General GNU (GPL)

Versión 2, Junio de 1991

Copyright (C) 1989, 1991 Free Software Foundation, Inc.
59 Temple Place, Suite 330, Boston, MA 02111-1307 EE.UU.

Everyone is permitted to copy and distribute verbatim copies of this license document, but changing it is not allowed.

Preamble

The licenses for most software are designed to take away your freedom to share and change it. By contrast, the GNU General Public License is intended to guarantee your freedom to share and change free software – to make sure the software is free for all its users. This General Public License applies to most of the Free Software Foundation's software and to any other program whose authors commit to using it. (Some other Free Software Foundation software is covered by the GNU Lesser General Public License instead.) You can apply it to your programs, too.

When we speak of free software, we are referring to freedom, not price. Our General Public Licenses are designed to make sure that you have the freedom to distribute copies of free software (and charge for this service if you wish), that you receive source code or can get it if

Software de código abierto

you want it, that you can change the software or use pieces of it in new free programs; and that you know you can do these things.

To protect your rights, we need to make restrictions that forbid anyone to deny you these rights or to ask you to surrender the rights. These restrictions translate into certain responsibilities for you if you distribute copies of the software, or if you modify it.

For example, if you distribute copies of such a program, whether gratis or for a fee, you must give the recipients all the rights that you have. You must make sure that they, too, receive or can get the source code. And you must show them these terms so they know their rights.

We protect your rights with two steps: (1) copyright the software, and (2) offer you this license which gives you legal permission to copy, distribute and/or modify the software.

Also, for each author's protection and ours, we want to make certain that everyone understands that there is no warranty for this free software. If the software is modified by someone else and passed on, we want its recipients to know that what they have is not the original, so that any problems introduced by others will not reflect on the original authors' reputations.

Finally, any free program is threatened constantly by software patents. We wish to avoid the danger that redistributors of a free program will individually obtain patent licenses, in effect making the program proprietary. To prevent this, we have made it clear that any patent must be licensed for everyone's free use or not licensed at all. The precise terms and conditions for copying, distribution and modification follow.

GNU GENERAL PUBLIC LICENSE

TERMS AND CONDITIONS FOR COPYING, DISTRIBUTION AND MODIFICATION

0. This License applies to any program or other work which contains a notice placed by the copyright holder saying it may be distributed under the terms of this General Public License. The "Program", below, refers to any such program or work, and a "work based on the Program" means either the Program or any derivative work under copyright law: that is to say, a work containing the Program or a portion of it, either verbatim or with modifications and/or translated into another language. (Hereinafter, translation is included without limitation in the term "modification".) Each licensee is addressed as "you".

Activities other than copying, distribution and modification are not covered by this License; they are outside its scope. The act of running the Program is not restricted, and the output from the Program is covered only if its contents constitute a work based on the Program (independent of having been made by running the Program). Whether that is true depends on what the Program does.

1. You may copy and distribute verbatim copies of the Program's source code as you receive it, in any medium, provided that you conspicuously and appropriately publish on each copy an appropriate copyright notice and disclaimer of warranty; keep intact all the notices that refer to this License and to the absence of any warranty; and give any other recipients of the Program a copy of this License along with the Program.

You may charge a fee for the physical act of transferring a copy, and you may, at your discretion, offer warranty protection in exchange for a fee.

2. You may modify your copy or copies of the Program or any portion of it, thus forming a work based on the Program, and copy and distribute such modifications or work under the terms of Section 1 above, provided that you also meet all of these conditions:

- a) You must cause the modified files to carry prominent notices stating that you changed the files and the date of any change.
- b) You must cause any work that you distribute or publish, that in whole or in part contains or is derived from the Program or any part thereof, to be licensed as a whole at no charge to all third parties under the terms of this License.
- c) If the modified program normally reads commands interactively when run, you must cause it, when running is commenced for such interactive use in the most ordinary way, to print or display an announcement including an appropriate copyright notice and a notice that there is no warranty (or else, saying that you provide a warranty) and that users may redistribute the program under these conditions, and telling the user how to view a copy of this License. (Exception: if the Program itself is interactive but does not normally print such an announcement, your work based on the Program is not required to print an announcement.)

These requirements apply to the modified work as a whole. If identifiable sections of that work are not derived from the Program, and can be reasonably considered independent and separate works in themselves, then this License, and its terms, do not apply to those sections when you distribute them as separate works. But when you distribute the same sections as part of a whole which is a work based on the Program, the distribution of the whole must be on the terms of this License, whose permissions for other licensees extend to the entire whole, and thus to each and every part regardless of who wrote it. Thus, it is not the intent of this section to claim rights or contest your rights to work written entirely by you; rather, the intent is to exercise the right to control the distribution of derivative or collective works based on the Program.

In addition, mere aggregation of another work not based on the Program with the Program (or with a work based on the Program) on a volume of a storage or distribution medium does not bring the other work under the scope of this License.

3. You may copy and distribute the Program (or a work based on it, under Section 2) in object code or executable form under the terms of Sections 1 and 2 above, provided that you also do one of the following:

- a) Accompany it with the complete corresponding machine-readable source code, which must be distributed under the terms of Sections 1 and 2 above on a medium customarily used for software interchange; or,
- b) Accompany it with a written offer, valid for at least three years, to give any third party, for a charge no more than your cost of physically performing source distribution, a complete machine-readable copy of the corresponding source code, to be distributed under the terms of Sections 1 and 2 above on a medium customarily used for software interchange; or,
- c) Accompany it with the information you received as to the offer to distribute corresponding source code. (This alternative is allowed only for noncommercial distribution and only if you received the program in object code or executable form with such an offer, in accord with Subsection b above.)

Software de código abierto

The source code for a work means the preferred form of the work for making modifications to it. For an executable work, complete source code means all the source code for all modules it contains, plus any associated interface definition files, plus the scripts used to control compilation and installation of the executable. However, as a special exception, the source code distributed need not include anything that is normally distributed (in either source or binary form) with the major components (compiler, kernel, and so on) of the operating system on which the executable runs, unless that component itself accompanies the executable.

If distribution of executable or object code is made by offering access to copy from a designated place, then offering equivalent access to copy the source code from the same place counts as distribution of the source code, even though third parties are not compelled to copy the source along with the object code.

4. You may not copy, modify, sublicense, or distribute the Program except as expressly provided under this License. Any attempt otherwise to copy, modify, sublicense or distribute the Program is void, and will automatically terminate your rights under this License. However, parties who have received copies, or rights, from you under this License will not have their licenses terminated so long as such parties remain in full compliance.

5. You are not required to accept this License, since you have not signed it. However, nothing else grants you permission to modify or distribute the Program or its derivative works. These actions are prohibited by law if you do not accept this License. Therefore, by modifying or distributing the Program (or any work based on the Program), you indicate your acceptance of this License to do so, and all its terms and conditions for copying, distributing or modifying the Program or works based on it.

6. Each time you redistribute the Program (or any work based on the Program), the recipient automatically receives a license from the original licensor to copy, distribute or modify the Program subject to these terms and conditions. You may not impose any further restrictions on the recipients' exercise of the rights granted herein. You are not responsible for enforcing compliance by third parties to this License.

7. If, as a consequence of a court judgment or allegation of patent infringement or for any other reason (not limited to patent issues), conditions are imposed on you (whether by court order, agreement or otherwise) that contradict the conditions of this License, they do not excuse you from the conditions of this License. If you cannot distribute so as to satisfy simultaneously your obligations under this License and any other pertinent obligations, then as a consequence you may not distribute the Program at all. For example, if a patent license would not permit royalty-free redistribution of the Program by all those who receive copies directly or indirectly through you, then the only way you could satisfy both it and this License would be to refrain entirely from distribution of the Program.

If any portion of this section is held invalid or unenforceable under any particular circumstance, the balance of the section is intended to apply and the section as a whole is intended to apply in other circumstances.

It is not the purpose of this section to induce you to infringe any patents or other property right claims or to contest validity of any such claims; this section has the sole purpose of protecting the integrity of the free software distribution system, which is implemented by public license practices. Many people have made generous contributions to the wide range of software distributed through that system in reliance on consistent application of that system; it

is up to the author/donor to decide if he or she is willing to distribute software through any other system and a licensee cannot impose that choice.

This section is intended to make thoroughly clear what is believed to be a consequence of the rest of this License.

8. If the distribution and/or use of the Program is restricted in certain countries either by patents or by copyrighted interfaces, the original copyright holder who places the Program under this License may add an explicit geographical distribution limitation excluding those countries, so that distribution is permitted only in or among countries not thus excluded. In such a case, this License incorporates the limitation as if written in the body of this License.

9. The Free Software Foundation may publish revised and/or new versions of the General Public License from time to time. Such new versions will be similar in spirit to the present version, but may differ in detail to address new problems or concerns.

Each version is given a distinguishing version number. If the Program specifies a version number of this License which applies to it and "any later version", you have the option of following the terms and conditions either of that version or of any later version published by the Free Software Foundation. If the Program does not specify a version number of this License, you may choose any version ever published by the Free Software Foundation.

10. If you wish to incorporate parts of the Program into other free programs whose distribution conditions are different, write to the author to ask for permission. For software which is copyrighted by the Free Software Foundation, write to the Free Software Foundation; we sometimes make exceptions for this. Our decision will be guided by the two goals of preserving the free status of all derivatives of our free software and of promoting the sharing and reuse of software generally.

NO WARRANTY

11. BECAUSE THE PROGRAM IS LICENSED FREE OF CHARGE, THERE IS NO WARRANTY FOR THE PROGRAM, TO THE EXTENT PERMITTED BY APPLICABLE LAW. EXCEPT WHEN OTHERWISE STATED IN WRITING THE COPYRIGHT HOLDERS AND/OR OTHER PARTIES PROVIDE THE PROGRAM "AS IS" WITHOUT WARRANTY OF ANY KIND, EITHER EXPRESSED OR IMPLIED, INCLUDING, BUT NOT LIMITED TO, THE IMPLIED WARRANTIES OF MERCHANTABILITY AND FITNESS FOR A PARTICULAR PURPOSE. THE ENTIRE RISK AS TO THE QUALITY AND PERFORMANCE OF THE PROGRAM IS WITH YOU. SHOULD THE PROGRAM PROVE DEFECTIVE, YOU ASSUME THE COST OF ALL NECESSARY SERVICING, REPAIR OR CORRECTION.

12. IN NO EVENT UNLESS REQUIRED BY APPLICABLE LAW OR AGREED TO IN WRITING WILL ANY COPYRIGHT HOLDER, OR ANY OTHER PARTY WHO MAY MODIFY AND/OR REDISTRIBUTE THE PROGRAM AS PERMITTED ABOVE, BE LIABLE TO YOU FOR DAMAGES, INCLUDING ANY GENERAL, SPECIAL, INCIDENTAL OR CONSEQUENTIAL DAMAGES ARISING OUT OF THE USE OR INABILITY TO USE THE PROGRAM (INCLUDING BUT NOT LIMITED TO LOSS OF DATA OR DATA BEING RENDERED INACCURATE OR LOSSES SUSTAINED BY YOU OR THIRD PARTIES OR A FAILURE OF THE PROGRAM TO OPERATE WITH ANY OTHER PROGRAMS), EVEN IF SUCH HOLDER OR OTHER PARTY HAS BEEN ADVISED OF THE POSSIBILITY OF SUCH DAMAGES.

END OF TERMS AND CONDITIONS

How to Apply These Terms to Your New Programs

If you develop a new program, and you want it to be of the greatest possible use to the public, the best way to achieve this is to make it free software which everyone can redistribute and change under these terms.

To do so, attach the following notices to the program. It is safest to attach them to the start of each source file to most effectively convey the exclusion of warranty; and each file should have at least the "copyright" line and a pointer to where the full notice is found.

```
<one line to give the program's name and a brief idea of what it does.>
```

```
Copyright (C) <year> <name of author>
```

```
This program is free software; you can redistribute it and/or modify it under the terms of the GNU  
General Public License as published by the Free Software Foundation; either version 2 of the License,  
or (at your option) any later version.
```

```
This program is distributed in the hope that it will be useful, but WITHOUT ANY WARRANTY; without  
even the implied warranty of MERCHANTABILITY or FITNESS FOR A PARTICULAR PURPOSE. See the  
GNU General Public License for more details.
```

You should have received a copy of the GNU General Public License along with this program; if not, write to the Free Software Foundation, Inc., 59 Temple Place, Suite 330, Boston, MA 02111-1307 USA

Also add information on how to contact you by electronic and paper mail.

If the program is interactive, make it output a short notice like this when it starts in an interactive mode:

```
Gnomovision version 69, Copyright (C) <year> <name of author>
```

```
Gnomovision comes with ABSOLUTELY NO WARRANTY; for details type 'show w'. This is free software,  
and you are welcome to redistribute it under certain conditions; type 'show c' for details.
```

The hypothetical commands `show w` and `show c` should show the appropriate parts of the General Public License. Of course, the commands you use may be called something other than `show w` and `show c`; they could even be mouse-clicks or menu items – whatever suits your program.

You should also get your employer (if you work as a programmer) or your school, if any, to sign a "copyright disclaimer" for the program, if necessary.

Here is a sample; alter the names:

```
Yoyodyne, Inc., hereby disclaims all copyright interest in the program 'Gnomovision' (which makes  
passes at compilers) written by James Hacker.
```

```
<signature of Ty Coon>, 1 April 1989, Ty Coon, President of Vice
```

This General Public License does not permit incorporating your program into proprietary programs. If your program is a subroutine library, you may consider it more useful to permit linking proprietary applications with the library. If this is what you want to do, use the GNU Lesser General Public License instead of this License.

Glosario

A

Acceso a Internet de banda ancha

Véase **DSL**.

ADSL

Asymmetric Digital Subscriber Line

Forma especial de **DSL**.

ALG

Application Layer Gateway

Mecanismo de control NAT de un router.

Muchos routers con NAT integrado utilizan ALG. ALG permite el paso a los paquetes de datos de una conexión VoIP y los completa con la dirección IP pública de la red privada segura.

El ALG del router debe desconectarse si el proveedor de VoIP ofrece un servidor STUN o un proxy de salida.

Véase también: **Cortafuegos, NAT, proxy de salida, STUN**.

Alternar llamadas

Alternar llamadas permite cambiar entre dos interlocutores, o entre una conferencia y un interlocutor, sin que el interlocutor en espera pueda escuchar la conversación.

Área de direcciones IP

Área de direcciones IP que el servidor DHCP puede utilizar para asignar direcciones IP dinámicas.

Auriculares

Combinación de micrófono y altavoces. Los auriculares permiten conversar cómodamente con las manos libres durante las llamadas telefónicas. Existen cascos que pueden conectarse con un cable al teléfono.

Autenticación

Limita el acceso a una red/servicio mediante el inicio de sesión con un ID y una contraseña.

C

CF

Call Forwarding

Véase **Desvío de llamadas**.

Chatear

(español: charlar, conversar)

Forma de comunicación en Internet. Al chatear se intercambian mensajes cortos entre los interlocutores en tiempo real. Chatear es charlar por escrito.

Cliente

Aplicación que solicita un servicio a un servidor.

Glosario

CLIP

Calling Line Identification Presentation

Servicio de telefonía. Transmite el número de teléfono de la persona que llama (si éste envía también el número) a la pantalla del teléfono que recibe la llamada. El teléfono de la persona a la que se llama tiene que tener capacidad de CLIP y el servicio de telefonía tiene que estar autorizado en la conexión telefónica.

Códec

Codificador/descodificador

Códec es la denominación de un procedimiento que digitaliza la voz analógica por Internet antes de su envío y descodifica los datos digitales de paquetes de voz en su recepción, es decir, los traduce a voz analógica. Existen distintos códecs, que se diferencian entre sí por su grado de compresión.

Las dos partes de una conexión telefónica (emisor y receptor de la llamada) deben utilizar el mismo códec. El códec se determina al establecer la conexión entre el emisor y el receptor.

La selección del códec depende de la calidad de voz, la velocidad de transmisión y el flujo de datos necesario. Un alto grado de compresión significa, por ejemplo, que el ancho de banda necesario para la conexión de voz es bajo. También significa que el tiempo necesario para comprimir/descomprimir los datos es mayor, en este caso aumenta el tiempo de duración de los datos en la red y afecta, con ello, a la calidad de la voz. El tiempo requerido aumenta la demora entre la emisión y la recepción de la voz.

Códec de voz

Véase **Códecs**.

COLP / COLR

Connected Line Identification Presentation/Restriction

Servicio de una conexión VoIP para llamadas salientes.

Con COLP se muestra el número de teléfono del usuario receptor a la persona que llama.

El número de teléfono del usuario receptor puede ser distinto del número al que se llama, p. ej., en el caso de desvío o transferencia de la llamada.

Con COLR (Connected Line Identification Restriction), el usuario receptor puede suprimir la transmisión del número de teléfono.

Consulta

Al realizar una llamada, puede interrumpir brevemente la conversación con una consulta para establecer una segunda conexión con otro interlocutor. Si finaliza la conexión con este interlocutor inmediatamente, se trata de una consulta. Si cambia entre el primer y el segundo interlocutor, se llama **llamada en espera**.

Contacto

Usuarios con los que puede intercambiar mensajes cortos en Internet en tiempo real (chat-tear).

Véase también: **Instant Messaging**.

CW

Call Waiting

Véase **Llamada en espera**.

D

Desvío de llamadas

DL

Desvío de llamadas automático (DL) a otro número de teléfono. Existen tres tipos de desvíos de llamadas:

- DL inmediato (CFU, Call Forwarding Unconditional)
- DL por línea ocupada (CFB, Call Forwarding Busy)
- DL por falta de respuesta (CFNR, Call Forwarding No Reply)

DHCP

Dynamic Host Configuration Protocol

Protocolo de Internet que regula la asignación automática de **direcciones IP** a los **usuarios de la red**. Un servidor pone a disposición el protocolo en la red. Un servidor DHCP puede ser, p. ej., un router.

El teléfono contiene un cliente DHCP. Un router que contiene un servidor DHCP puede asignar automáticamente las direcciones IP al teléfono desde un área de direcciones especificada. Mediante esta asignación dinámica, varios **usuarios de la red** pueden compartir una misma dirección IP; aunque no la utilicen al mismo tiempo, sino alternativamente.

En algunos routers es posible establecer que la dirección IP del teléfono no se modifique nunca.

Dirección IP

Dirección unívoca de un componente de red dentro de una red en la base del protocolo TCP/IP (p. ej., LAN, Internet). En **Internet** se asignan generalmente nombres de dominio, en lugar de direcciones IP. El **DNS** asigna a los nombres de dominio la dirección IP correspondiente.

La Dirección IP para IPv4 está compuesta por cuatro partes (números decimales de 0 a 255) separados entre sí por un punto (p. ej., 230.94.233.2).

La dirección IP está formada por el número de la red y el número del **usuario de la red** (p. ej. el teléfono). Dependiendo de la máscara de subred, la primera, segunda o tercera parte del número de red forman el número de ésta; el resto de la dirección IP identifica los componentes de la red. En una red, el número de red de todos los componentes debe ser idéntico.

Las direcciones IP se pueden asignar automáticamente con DHCP (direcciones IP dinámicas) o manualmente (direcciones IP fijas).

Véase también: **DHCP**.

Dirección IP dinámica

Una dirección IP dinámica se asigna automáticamente a un componente de red a través de **DHCP**. La dirección IP dinámica de un componente de red puede cambiar en cada inicio de sesión o en intervalos temporales determinados.

Véase también: **Dirección IP fija**.

Dirección IP estática

Véase **Dirección IP fija**.

Glosario

Dirección IP fija

Una dirección IP fija se asigna manualmente a un componente de red durante la configuración de la red. A diferencia de la **dirección IP dinámica**, una dirección IP fija no se modifica.

Dirección IP global

Véase **Dirección IP**.

Dirección IP local

La dirección IP local o privada es la dirección de un componente de red en la red local (LAN). Su asignación depende del operador de red. Los dispositivos que realizan un cambio de red de una red local a Internet (puerta de enlace o router) tienen una dirección IP privada y una pública.

Véase también **Dirección IP**.

Dirección IP privada

Véase **dirección IP local**.

Dirección IP pública

La dirección IP pública es la dirección de un componente de red en Internet. El proveedor de Internet asigna esta dirección. Los dispositivos que realizan un cambio de red de una red local a Internet (puerta de enlace, router) tienen una dirección IP pública y una local.

Véase también: **Dirección IP, NAT**.

Dirección MAC

Media Access Control Address

Dirección del hardware mediante la que cualquier dispositivo de red (p. ej., tarjeta de red, conmutador, teléfono) se puede identificar de modo unívoco desde cualquier parte del mundo. Se compone de 6 partes (números hexadecimales) separados entre sí por un guión (-) (p. ej., 00-90-65-44-00-3A).

El fabricante asigna la dirección MAC y no se puede modificar.

Dirección SIP

Véase **URI**.

DMZ (Demilitarized Zone)

DMZ es la denominación de un área de la red que se encuentra fuera del firewall.

Una DMZ se configura entre una red protegida (p. ej., LAN) y una red no segura (p. ej., Internet). Una DMZ permite el acceso ilimitado desde Internet a uno o unos pocos componentes de red, mientras que el resto de componentes permanece seguro detrás del firewall.

DNS

Domain Name System

Sistema jerárquico que permite la asignación de una **dirección IP** a un **nombre de dominio** más fácil de recordar. Un servidor DNS local debe administrar esta asignación en cada (W)LAN. El servidor DNS local determina la dirección IP, en caso necesario mediante una consulta a servidores DNS superiores y a otros servidores DNS locales en Internet.

Es posible establecer la dirección IP del servidor DNS primario/secundario.

Véase también: **DynDNS**.

DSCP

Differentiated Service Code Point
Véase **Quality of Service (QoS)**.

DSL

Digital Subscriber Line

Tecnología de transmisión de datos con la que es posible acceder a Internet a través de la conexión telefónica normal. Requisitos: módem DSL y oferta correspondiente del proveedor de Internet.

DSLAM

Digital Subscriber Line Access Multiplexer

El DSLAM es una caja de distribución situada en una centralita en la que se unen las líneas de conexión de los interlocutores.

DTMF

Dual Tone Multi-Frequency

Otra denominación para la marcación por tonos multifrecuencia.

Dúplex completo

Modo de transmisión de datos en el que se puede enviar y recibir simultáneamente.

DynDNS

DNS dinámico

La asignación de nombres de dominio y direcciones IP se realiza a través de **DNS**. Para la **dirección IP dinámica**, este servicio se completa mediante el denominado DynamicDNS. Éste permite utilizar un componente con una dirección IP dinámica como **servidor** en **Internet**. DynDNS se asegura de que, independientemente de la dirección IP actual, para acceder a un servicio en Internet se utilice siempre el mismo **nombre de dominio**.

E**ECT**

Explicit Call Transfer

El interlocutor A llama al interlocutor B, pone la conversación en espera y llama al interlocutor C. En lugar de establecer una conferencia con tres interlocutores, A conecta al interlocutor B con el C y cuelga.

EEPROM

Electrically erasable programmable read only memory

Módulo de memoria de su teléfono con datos fijos (p.ej., configuración del dispositivo de fábrica y específica del usuario) y datos guardados automáticamente (p. ej., registros de la lista de llamadas).

Glosario

Enrutamiento

El enrutamiento es la transmisión de paquetes de datos a otros usuarios de una red. En la ruta hacia el destinatario, los paquetes de datos se envían de un nodo de red a otro hasta llegar a su destino.

Sin esta transmisión de paquetes de datos, la existencia de redes como Internet no sería posible. El enrutamiento conecta las redes individuales a este sistema global.

Un router es una parte del sistema que transmite paquetes de datos dentro de la red local y también de una red a otra. La transmisión de datos de una red a otra se realiza en base a un protocolo común.

F

Firewall

El firewall permite proteger su red contra accesos externos no autorizados. Es posible combinar varias medidas y técnicas (de hardware y/o de software) para controlar el flujo de datos entre una red privada protegida y una red no protegida (p. ej., Internet).

Véase también: **NAT**.

Firmware

Software de un dispositivo en el que está guardada la información básica para su funcionamiento. Con el fin de corregir errores o actualizar el software del dispositivo, es posible cargar una nueva versión del firmware en la memoria del dispositivo (actualización de firmware).

Fragmentación

Los paquetes de datos demasiado grandes se dividen en paquetes parciales (fragmentos) antes de transferirse y se vuelven a unir al llegar al equipo receptor (desfragmentación).

G

G.711 a law, G.711 μ law

Estándar para un **Códec**.

G.711 proporciona una calidad de voz muy buena, correspondiente a la de la red fija RDSI. Puesto que la compresión es baja, el flujo de datos necesario es de aproximadamente 64 Kbit/s por conexión de voz, sin embargo la demora por la codificación/descodificación sólo es de 0,125 ms.

"a law" denomina el estándar europeo, " μ law" el estándar norteamericano/japonés.

G.722

Estándar para un **Códec**.

G.722 es un códec de voz de **banda ancha** con un ancho de banda de 50 Hz hasta 7 kHz, una tasa de transmisión neta de 64 Kbit/s por conexión de voz, y reconocimiento de pausas del habla integrado y generación de ruido (supresión de pausas del habla).

La norma G.722 ofrece una calidad de sonido muy alta. La calidad de la voz es más clara y mejor que en otros códecs gracias a una mayor tasa de detección y posibilita un tono de voz en HDSP (High Definition Sound Performance).

G.726

Estándar para un **Códec**.

G.726 proporciona una calidad de voz buena. Es inferior a la del códec **G.711**, pero superior a la del **G.729**.

G.729A/B

Estándar para un **Códec**.

La calidad de voz del G.729A/B es más bien baja. A causa del alto nivel de compresión, el ancho de banda necesario es de aproximadamente sólo 8 Kbit/s por conexión de voz, pero el tiempo de demora es de aproximadamente 15 ms.

GSM

Global System for Mobile Communications

Originariamente, el estándar europeo para redes de telefonía móvil. Actualmente, GSM se puede considerar el estándar internacional. En EE.UU. y Japón, sin embargo, se fomentan más los estándares nacionales.

H**Hub/Concentrador**

En una **red de infraestructura** conecta a varios **usuarios de la red**. Todos los datos enviados al concentrador por un usuario de la red se envían al resto de usuarios de la red.

Véase también: **Puerta de enlace, Router**.

I**ID de usuario**

Véase **Identificación de usuario**.

Identificación de usuario

Nombre/combinación de cifras para acceder, p.ej., a una cuenta de VoIP.

IEEE

Institute of Electrical and Electronics Engineers

Gremio internacional para la normalización en el sector de la electrónica y la electrotecnia, especialmente para la estandarización de la tecnología LAN, protocolos de transmisión, velocidad de transmisión de datos y cableado.

Instant Messaging

(español: mensajería instantánea)

Servicio que permite chatear en tiempo real mediante un programa de cliente, es decir, enviar mensajes cortos a otros usuarios a través de Internet.

Internet

WAN global. Hay varios protocolos definidos para el intercambio de datos, resumidos bajo el nombre de TCP/IP.

Cada **usuario de la red** se puede identificar por su **dirección IP**. La asignación de **nombres de dominio** a **direcciones IP** la realiza el **DNS**.

Los servicios más importantes en Internet son la World Wide Web (WWW), el correo electrónico, la transferencia de ficheros y los foros de debate.

Glosario

IP (Internet Protocol)

Protocolo TCP/IP de **Internet**. La IP se encarga del direccionamiento de los usuarios de una **red** mediante una **dirección IP** y transmite datos de un emisor a un receptor. La IP especifica el camino (enrutamiento) de los paquetes de datos.

Existen los estándares IPv4 e IPv6. Esencialmente, se distinguen por la distinta estructuración de las direcciones IP.

L

LAN

Local Area Network

Red con extensión espacial limitada. LAN puede ser inalámbrica (WLAN) y/o con conexión por cable (Ethernet).

LDAP

Lightweight Directory Access Protocol

Directorio de servicios para el administrador a nivel de red de las agendas telefónicas y de las direcciones.

La LDAP se utiliza para almacenar y recuperar información sobre personas individuales (p. ej., colaboradores) de una organización.

Llamada en espera

= CW (Call Waiting). Servicio del proveedor de VoIP. Durante una llamada, un tono de aviso indica que otro interlocutor está llamando. Puede aceptar o rechazar la llamada. También puede activar o desactivar esta función.

M

Marcación por bloques

Primero, usted introduce el número de teléfono completo y lo corrige si es necesario. A continuación, descuelgue el auricular o pulse la tecla de manos libres, para marcar el número de teléfono.

Máscara de subred

Una **dirección IP** está formada por un número de red fijo y un número de usuario variable. El número de red es idéntico para todos los **usuarios de la red**. En la máscara de subred se especifica la parte que ocupa el número de red. P. ej., en la máscara de subred 255.255.255.0, las primeras tres partes de la dirección IP son el número de red y la última es el número de usuario.

Mbps

Million Bits per Second

Unidad de medida de la velocidad de transmisión de una red.

Melodía de espera

Music on hold

Reproducción de música durante una **consulta** o una **llamada en espera**. Durante la espera, el interlocutor oye una melodía de espera.

MRU**Maximum Receive Unit**

Define la cantidad de datos que hay dentro de un paquete de datos.

MTU**Maximum Transmission Unit**

Define la longitud máxima de un paquete de datos que se puede transportar de una vez a través de la red.

N**NAT****Network Address Translation**

Método para transformar una **dirección IP** (privada) en una o varias direcciones IP (públicas). Mediante NAT, las direcciones IP de los **usuarios de la red** (p. ej., teléfonos VoIP) de una **LAN** pueden ocultarse tras una dirección IP común del **Router en Internet**.

Los teléfonos VoIP ocultos tras un router de NAT no están disponibles (ya que tienen una IP privada) para servidores VoIP. Para "evitar" el NAT, (alternativamente) el router **ALG**, el teléfono VoIP **STUN** o el proveedor de VoIP puede utilizar un **proxy de salida**.

Si dispone de un proxy de salida, debe tenerlo en cuenta al definir la configuración VoIP del teléfono.

Nombre de dominio

Denominación de uno (o varios) servidores web en Internet (p.ej. www.gigaset.com). El nombre de dominio se asigna a la dirección IP correspondiente por medio del DNS.

Nombre mostrado

Servicio de su proveedor de VoIP. Puede introducir el nombre que desee que aparezca en la pantalla del interlocutor en lugar de su número de teléfono.

Número de puerto

Designa una aplicación determinada de un **usuario de la red**. El número de puerto puede asignarse de forma permanente o en cada acceso, dependiendo del ajuste realizado en la **LAN**.

La combinación **dirección IP/número de puerto** identifica al receptor o emisor de un paquete de datos dentro de una red.

P**PIN****Número de identificación personal**

Sirve de protección contra el uso no autorizado. Si la función PIN está activada, debe introducirse una combinación de cifras para acceder a una zona protegida.

Preparación para la marcación

Véase **Marcación por bloques**.

Protocolo

Descripción de los acuerdos de comunicación de una **red**. Contiene reglas para el establecimiento, la administración y la finalización de una conexión, a través de formatos de fecha, transcurros de tiempo y posibles tratamientos de errores.

Glosario

Protocolo de transmisión

Regula el transporte de datos entre dos interlocutores (aplicaciones).

Véase también: **UDP, TCP, TLS.**

Proveedor de Internet

Permite el acceso a Internet abonando la tarifa correspondiente.

Proveedor de puerta de enlace

Véase **Proveedor de SIP.**

Proveedor de SIP

Véase **Proveedor de VoIP.**

Proveedor de VoIP

Un **proveedor de puerta de enlace** o un proveedor de VoIP o SIP es un proveedor en Internet que ofrece una **puerta de enlace** para realizar llamadas a través de Internet. Puesto que el teléfono funciona con el estándar SIP, su proveedor debe ser compatible con este estándar.

El proveedor transmite conversaciones de VoIP a la red telefónica (analógica, RDSI y móvil) y viceversa.

Proxy de salida

Mecanismo de control NAT alternativo a STUN, ALG.

El proveedor de VoIP utiliza los proxys de salida en entornos de firewall/NAT como alternativa al **servidor proxy SIP**. Controlan el tráfico de datos a través del firewall.

El proxy de salida y el servidor STUN no se deben utilizar simultáneamente.

Véase también: **STUN** y **NAT.**

Proxy HTTP

Servidor a través del cual los **usuarios de la red** se conectan a Internet.

Puerta de enlace

Su función es la de conectar dos **redes** distintas entre sí, p. ej. el router como puerta de enlace de Internet.

Para las conversaciones telefónicas **VoIP** en la red telefónica, una pasarela debe unir la red IP y la red telefónica (proveedor de puerta de enlace/VoIP). La puerta de enlace transmite las llamadas de VoIP a la red telefónica si es necesario.

Puerto

A través de un puerto se realiza el intercambio de datos entre dos aplicaciones de una **red**.

Puerto RTCP

Puerto local a través del cual se envían y reciben los paquetes de datos de voz en VoIP.

Puerto SIP local

Véase **Puerto SIP/Puerto SIP local.**

Puerto SIP/Puerto SIP local

Puerto local a través del cual se envían y se reciben los datos de señalización SIP con VoIP.

Q

Quality of Service (QoS)

Calidad de servicio

Define la calidad de servicio en las redes de comunicación. Existen distintas clases de calidad de servicio.

La QoS afecta al flujo de paquetes de datos en Internet, p. ej., priorizando paquetes de datos, reservando banda ancha y optimizando los paquetes.

En las redes VoIP, la QoS afecta a la calidad de voz. Si la infraestructura entera (router, servidor de red, etc.) dispone de QoS, la calidad de la voz será mayor, es decir, se producirán menos demoras, menos efecto eco, menos crujidos.

R

RAM

Random Access Memory

Espacio del disco disponible para lectura y escritura. En la RAM se almacenan, p.ej., melodías y logotipos, que puede cargar en el teléfono mediante el configurador Web.

Red

Conexión entre dispositivos. Los dispositivos pueden conectarse o bien mediante distintas líneas o mediante rutas de transmisión.

Las redes se pueden diferenciar también por su alcance y su estructura:

- Alcance: Redes locales (**LAN**) o redes de larga distancia (**WAN**)
- Estructura: **Red de infraestructura** o red ad-hoc

Red de infraestructura

Red con estructura central: todos los **usuarios de la red** se comunican a través de un **router** central.

Red Ethernet

LAN por cable.

Ethernet utiliza un cable de cinta básico que permite transferencias de 10, 100 Mbps o 1 Gbps.

Redireccionamiento de puertos

La puerta de enlace de Internet (p. ej., el router) transmite a otro puerto paquetes de datos de **Internet** dirigidos a un **puerto** determinado. De este modo, los servidores de la **LAN** pueden ofrecer servicios de Internet sin necesidad de disponer de una dirección IP pública.

Registrador

El registro administra las direcciones IP actuales de los **usuarios de la red**. Al suscribirse en el proveedor de VoIP, su dirección IP actual se almacenará en el registro. De este modo, también estará localizable en sus desplazamientos.

Rellamada automática

Si el número al que ha llamado está ocupado, se repite varias veces la llamada. Puede ajustar el número de llamadas.

Glosario

ROM

Read Only Memory

Memoria de sólo lectura.

Router

Transmite paquetes de datos dentro de una red y entre varias redes por la ruta más rápida. Puede conectar una **red Ethernet** con una WLAN. Puede ser la **puerta de enlace** a Internet.

RSS-Feed

Really Simple Syndication (también Rich Site Summary)

Provisión de datos en formato RSS. RSS es un servicio de Internet que contiene una página de Internet con un pequeño resumen del texto y contiene un enlace a la página original. Es posible suscribirse a un RSS-Feed, y éste entregará al lector automáticamente información actualizada.

RTCP

Realtime Control Protocol

Sirve para controlar el protocolo RTP. El protocolo RTCP reconoce como protocolo de control que las sesiones RTP transmitidas forman parte del mismo conjunto.

RTP

Realtime Transport Protocol

Estándar universal para la transmisión de datos de audio y vídeo. Con frecuencia se utiliza junto a UDP. Para ello, los paquetes RTP se incrustan en paquetes UDP.

S

Servidor

Ofrece un servicio a otros **usuarios de la red (clientes)**. El concepto puede denominar a un ordenador/PC o a una aplicación. El servidor se administra a través de la **dirección IP/nombre de dominio** y el **puerto**.

Servidor proxy SIP

Dirección IP del servidor de puerta de enlace del proveedor de VoIP.

Servidor Proxy/Proxy

Programa informático que regula el intercambio de datos de equipos entre el **cliente** y el **servidor**. Si el teléfono realiza una consulta al servidor VoIP, el proxy actúa de servidor con respecto al teléfono y de cliente con respecto al servidor. El proxy se administra a través de la **dirección IP/nombre de dominio** y el **puerto**.

Simétrico, NAT

Un NAT simétrico asigna las mismas direcciones IP y números de puerto internos distintas direcciones IP y números de puerto externos, en función de la dirección objetivo externa.

SIP (Session Initiation Protocol)

Protocolo de señalización independiente de la comunicación por voz. Se utiliza para el establecimiento y la finalización de la llamada. Además pueden definirse parámetros para la transmisión de voz.

STUN

Simple Transversal of UDP over NAT

Mecanismo de control NAT.

STUN es un protocolo de datos para teléfonos VoIP. STUN sustituye la dirección IP privada en los paquetes de datos del teléfono VoIP por la dirección pública de la red privada protegida. Para el control de la transmisión de datos, es necesario, además, disponer de un servidor STUN en Internet. STUN no se puede utilizar con NAT simétricos.

Véase también: **ALG**, **cortafuegos**, **NAT**, **proxy de salida**.

Subred

Segmento de una red.

T

Tarifa plana

Tipo de tarifa para una conexión a Internet. El proveedor de Internet factura mensualmente un importe fijo. No hay costes adicionales por duración ni por cantidad de conexiones.

Tasa de transmisión

Velocidad a la que se transmiten los datos en una **WAN** o una **LAN**. La tasa de datos se mide en unidades de datos por unidad de tiempo (Mbit/s).

TCP

Transmission Control Protocol

Protocolo de transmisión. Protocolo de transmisión seguro: para la transmisión de datos establece, supervisa y finaliza una conexión entre el emisor y el receptor.

Telefonía a través de Internet

Transmisión vocal a través de Internet (voz sobre IP).

TLS

Transport Layer Security

Protocolo para la codificación de transmisiones de datos en Internet. TLS es un **protocolo de transmisión** superior.

U

UDP

User Datagram Protocol

Protocolo de transporte. Al contrario que el **TCP**, el **UDP** es un protocolo inseguro. UDP no establece ninguna conexión fija. El destinatario es el único responsable de la recepción de los datos. El emisor no recibe ninguna notificación de la recepción.

Glosario

URI

Uniform Resource Identifier

Secuencia de caracteres que sirve para identificar recursos (p. ej., destinatario de correo electrónico, www.gigaset.com, ficheros).

En **Internet**, los URI se utilizan para denominar los recursos de forma homogénea. Los URI también se denominan dirección SIP.

Se pueden introducir como número en el teléfono. Marcando un URI es posible llamar a un usuario de Internet con equipamiento VoIP.

URL

Universal Resource Locator

Dirección exclusiva a escala mundial de un dominio en **Internet**.

Un URL es una subclase de **URI**. Los URL identifican un recurso a través de su ubicación (en inglés: location) en **Internet**. El concepto se utiliza con frecuencia como sinónimo de URI (por razones históricas).

Usuario de la red

Dispositivos y ordenadores que están conectados entre ellos mediante la red, p. ej., servidores, PC y teléfonos.

V

VoIP

Voice over Internet Protocol

Las llamadas telefónicas ya no se establecen ni se transmiten a través de la línea telefónica, sino a través de **Internet** (o de otras redes IP).

W

WAN

Wide Area Network

Red de área amplia no limitada espacialmente (p. ej. **Internet**).

Índice alfabético

- A**
- Activar el modo silencio (mute).....37
 - Actualización de firmware 121
 - automática 122
 - manual..... 122
 - Administrador de llamadas, aceptar
 - llamada90
 - Agenda
 - configuración de fábrica 120
 - reiniciar 120
 - Agenda del teléfono, en línea 53, 106
 - abrir53
 - buscar número de teléfono54
 - buscar un nombre54
 - mostrar detalles del registro55
 - personal53
 - pública.....53
 - refinar la búsqueda.....55
 - resultados de la búsqueda.....55
 - seleccionar proveedor..... 106
 - transferir el registro a la
 - agenda telefónica.....55
 - Agenda telefónica.....49
 - Agenda telefónica en línea, véase
 - Agenda telefónica, en línea
 - Agenda telefónica local
 - en el configurador Web..... 117
 - generar registro en el
 - configurador Web 117
 - Agenda telefónica, LDAP..... 52, 107
 - abrir52
 - buscar registro.....52
 - marcar un número de teléfono52
 - Agenda telefónica, local49
 - abrir50
 - borrar.....51
 - registro49
 - Ajustes de seguridad
 - certificados de servidor.....93
 - Ajustes del teléfono
 - configurador Web.....83
 - en el menú de la pantalla61
 - Ajustes LAN..... 69, 84
 - Ajustes mediante el menú de la pantalla
 - contraste-pantalla.....66
 - fecha y hora61
 - idioma de la pantalla66
 - iluminación de fondo de la pantalla...65
 - tonos de aviso64
 - tonos de llamada62
 - Alimentador enchufable
 - conectar16
 - Alternar llamadas40
 - Anrufweitzerschaltung
 - bei Besetzt43
 - Archivo de protocolo PCAP 124
 - Archivos de aprovisionamiento.....23
 - Asistente de configuración.....78
 - finalizar82
 - Asistente de instalación.....20
 - Atributo LDAP 107
 - Atributos
 - base de datos LDAP 107
 - Auricular
 - cambiar el volumen36
 - conectar13
 - Auriculares
 - cambiar el volumen36
 - realizar llamadas32

B

 - BLF
 - asignar tecla de función 112
 - código para la transferencia de
 - llamadas 112
 - BLF (Busy Lamp Field) 112
 - Borrar cifra.....33

C

 - Cable Ethernet15
 - Calidad de audio97
 - Calidad del sonido 90, 98
 - Cambiar el volumen.....36
 - Candado Kensington17
 - Carácter
 - corregir26
 - mayúsculas/minúsculas26
 - Características técnicas 130

Índice alfabético

Centralita.....9	Configuración de calidad del servicio (QoS).....90
conectar a la red89	Configuración de fábrica..... 66, 120
tipo89	restablecer 119
Centro de mensajes 34, 58	Configuración de red
abrir58	ajuste previo.....22
abrir lista de mensajes.....58	Configuración del sistema 114
Certificado	fecha y hora 114
importar93	seguridad 115
no válido.....93	Configurador Web.....75
Certificados de CA.....93	acceder 31, 75
Certificados de servidor.....93	asistente de configuración.....78
CLIP (Calling Line Identification Presentation).....46	configuración.....83
CLIR (Calling Line Identification Restriction).....38	estructura del menú.....76
Códec	identificación del usuario31
G.711 a law99	iniciar 31, 75
G.711 μ law.....99	Modificar contraseña..... 115
G.72299	pantalla de inicio..... 31, 75
G.72699	selección de idioma 31, 75
G.72999	Configurar idioma.....66
Código de configuración.....79	durante la primera puesta en marcha .21
Código para la transferencia de llamadas 112	en el configurador Web..... 31, 75
Combinaciones de teclas para las funciones de la centralita 128	Conmutador, integrado.....9
Conectar	Consulta.....39
alimentador enchufable16	Contactos LDAP
auricular13	en pantalla 52, 107
cable de red14	Contactos locales
módulo de ampliación17	en el menú de la pantalla49
PC15	Contactos privados..... 117
Conectar DTMF con la tecla de función 113	Contenido del embalaje11
Conexión de PC15	Contestador automático de red 104
Conexión del cable de red14	nuevo mensaje56
Conexión LAN15	Contestador automático en red56
Conferencia.....40	Contraseña
agregar al interlocutor en	mostrar en texto legible 116
estado de espera40	Contraseña del configurador Web 115
agregar un nuevo interlocutor40	Contraste.....66
Configuración	Corregir
realizar mediante el configurador	caracteres introducidos
Web83	erróneamente26
Configuración automática de	cifras introducidas erróneamente....33
cuentas VoIP.....79	Cuenta VoIP
Configuración basada en MAC79	configuración automática.....79
	configuración manual79
	configuración mediante perfil
	de proveedor.....79
	configurar78

Cuenta VoIP
 datos personales del proveedor .. 82, 96
 estándar32
 introducir datos de registro 82, 96
 marcar32
 transmisión DTMF.....81
 Cuenta VoIP por defecto32

D

Datos del proveedor de red80
 Desactivar el micrófono.....37
 Desvío de llamadas.....42, 100, 112
 si no responde.....42
 si ocupado42

Desvíos de llamadas
 si está ocupado43
 si no responde43

Devolución de llamada35
 activar/desactivar función35

DHCP68

DiffServ (servicios diferenciados)90

Dirección IP.....68
 averiguar..... 31, 75
 configuración automática 71, 86
 dinámica 69, 71, 84
 estática 68, 69, 71, 84, 86
 IPv4.....70, 85
 IPv6.....71, 86
 prefijo..... 71, 86

Dirección MAC
 mostrar67

Dirección SIP.....79

Dispositivo de apertura de puerta59

DND (Do Not Disturb), véase
 No molestar

Duración de la llamada32

E

Editor de texto26

Eliminación de residuos..... 126

Encriptación93

Equipos médicos.....8

Escenario de aplicación
 entorno empresarial con instalación
 telefónica9
 sin instalación telefónica.....10

Escuchar por altavoz.....37

Esquema del tono de llamada 102
 Establecer la longitud del prefijo86
 Estado 123
 Estado de espera.....39
 Estado de reposo (pantalla)28
 Estado VoIP..... 123
 Estructura del menú
 configurador Web.....76
 pantalla30
 Ethernet..... 9, 68
 Etiquetado VLAN..... 72, 87

F

Fecha
 ajuste mediante el menú de la
 pantalla61

Filtro de número, LDAP 109

Filtro LDAP 108

Filtro, LDAP 108

Finalizar la comunicación telefónica
 colgando.....36
 con la tecla fin36

Formato de visualización, LDAP 109

Fuente de alimentación.....8

Funciones de la pantalla 25, 116

G

Garantía..... 131

Gigaset QuickSync 128

GPL 131

Guardar 111

H

Hora
 configurar62

Huso horario..... 101

I

ICE (establecimiento interactivo
 de conectividad)92

Identificación del usuario
 configurador Web.....31

Idioma
 de la pantalla 116
 del configurador Web 116
 mostrar67

Índice alfabético

Iluminación de fondo	
brillo.....	65
desactivar	65
Imágenes de llamantes	35
Importar	111
Indicaciones de seguridad	8
Indicadores luminosos.....	4
Información de diagnóstico	
informe del sistema	123
protocolo PCAP.....	124
protocolo SIP	124
Información sobre el aparato.....	67
Información sobre el teléfono	67
Información técnica	36
Informe del sistema	123
Interfaz de usuario	
pantalla	25
Interfono	59
Introducir caracteres especiales	26
Introducir texto	26
Introducir una pasarela por defecto.....	70
IPv4.....	68
IPv6.....	68
L	
LDAP	
Atributo de nombre	108
Atributo del número	108
Dirección del servidor	110
Filtro de número	109
Formato de visualización	109
Nombre mostrado	109
Puerto de servidor	110
Rango de búsqueda.....	110
LDAP (Lightweight Directory Access Protocol)	52, 107
LED, véase Indicadores luminosos	
Letrero integrado	128
Licencia Pública General GNU (GPL)...	131
Licencia, GPL.....	131
Línea dividida	
establecer para tecla de función....	111
Lista	
desplazar.....	28
las llamadas recibidas	45
llamadas perdidas.....	45
rellamada	45
Lista	
todas las llamadas.....	45
Lista de bloqueos (DND)	103
Lista de llamadas.....	45
abrir	34, 45
borrar.....	48
borrar registro	48
en el configurador Web.....	118
información almacenada	46
llamadas perdidas.....	45
llamadas salientes.....	45
marcar un número de teléfono ...	34, 47
rellamada	34
todas las llamadas.....	45
transferir el registro a la agenda	
telefónica	48
Lista de rellamada	34, 45
Listín telefónico	
abrir con tecla	111
transferencia	111
transferir al PC	120
transferir del PC al teléfono	121
Llamada	
aceptar mediante el auricular	
del teléfono	35
aceptar mediante el auricular del	
teléfono.....	59
anónima	38
en la lista de llamadas	45
entrante.....	35
perdida	45
rechazar.....	35, 59
saliente	32
transferir	41
Llamada en espera	39
apagar/encender	39
impedir	97
rechazar llamada.....	39
responder a una llamada	39
Llamada perdida	
en el centro de mensajes	58
en la lista de llamadas	45
Llamadas	
imagen en la pantalla	35
nombre en la pantalla	35
Llamadas anónimas	38

M

Manos libres
 apagar/encender37
 cambiar el volumen36
 Mantenimiento del teléfono 125, 127
 Marcación abreviada 112
 Marcar un número de teléfono
 cancelar33
 de la agenda telefónica (pantalla) ...33
 desde la lista de llamadas
 (configurador Web) 119
 lista de llamadas (pantalla)34
 mediante la tecla de función33
 Marcar, véase Marcar número telefónico
 Máscara de subred 70, 85
 Mensaje de voz 56, 104
 en el centro de mensajes58
 escuchar56
 Finalizar la reproducción57
 reproducir57
 Mensajes
 Idioma56
 idioma 104
 Menú28
 configuración83
 navegación28
 tono de inicio64
 uso28
 Menú de la pantalla30
 representación en las instrucciones
 de uso29
 Menú principal28
 Modo de introducción26
 Modo usuario
 funciones disponibles76
 Módulo de ampliación17
 puente de conexión17
 Mover el cursor26
 Mute, véase silenciar
 MWI (indicación de mensaje
 en espera) 56, 104
N
 NAT80
 No molestar37

Número de teléfono

buscar en la agenda telefónica 117
 indicación en la pantalla35
 introducir con el teclado32
 seleccionar de la agenda
 telefónica LDAP52
 seleccionar de la lista de llamadas ...47
 seleccionar desde la agenda
 telefónica 51, 117
 transferir el registro a la agenda
 telefónica local33
 Número principal en el registro
 del listín telefónico51

P

País 101
 Pantalla 25, 116
 ajustar contraste66
 brillo 116
 configuración65
 configurar idioma66
 desconexión controlada por tiempo 116
 durante la llamada 36
 en estado de reposo 25, 61
 estructura del menú30
 formato de indicación 116
 iluminación de fondo65
 visualización del número de teléfono .35
 volver al estado de reposo28
 Pantalla en estado de reposo25
 volver28
 Perfil de proveedor79
 Permiso 127
 PIN de teléfono
 modificar 116
 PoE (Power over Ethernet) 9, 14, 16
 Preferencia de códec 98
 Prefijo 101
 Prefijo de la dirección IP 71, 86
 Preguntas y respuestas 125
 Primera puesta en marcha20
 Primera puesta en marcha a través
 de la pantalla20
 Prioridad de los datos de voz73, 88, 90
 Prioridad VLAN88
 Protocolo IP68, 69, 71, 84

Índice alfabético

Protocolo SIP	124
Proveedor de SIP	10
Proxy de salida	80
modo	81
Puente de conexión para el módulo de ampliación	17
Puerta de enlace estándar	70, 85

R

Realizar llamadas	32
Red	
conectada por cable	68
configurar con el configurador Web ..	83
establecer con la primera puesta en marcha	22
inalámbrica	68
mediante el menú de la pantalla	68
Registro de la agenda telefónica	49
borrar	51
editar número de teléfono principal ..	51
modificar	50, 51
mostrar	50
Reglas de marcación	102
Reiniciar	66, 67, 120
Reinicio	119
Responder a una llamada mediante la tecla de función	35
Restablecer el estado de suministro	66
Retención y Transferencia de llamada Asignar tecla de función	112
Router DSL	9
RTP (protocolo de transporte en tiempo real)	90

S

Seguro contra robo	17
Servicio de atención al cliente	125
Servidor de archivos	10
Servidor de correo electrónico	10
Servidor de registro puerto	80
Servidor del grupo de trabajo	10
Servidor DNS	
alternativo	71, 72, 85, 86
preferido	71, 72, 85, 86
Servidor horario	61

Servidor HTTP	
conectar	89
Servidor LDAP	107
Servidor saliente dirección	81
Servidor STUN	80
Símbolos de la pantalla	4
Sistema NAS	10
Software de código abierto	131
Software gratuito	131
Solución de errores	125
SRTP (Secure Real-Time Protocol = protocolo seguro de transmisión en tiempo real)	93
STUN	
tiempo de actualización	81
Supresión de pausas del habla	99

T

Tecla	
activar el modo silencio (mute)	3, 37
auriculares	3
centro de mensajes	3, 34, 58
conferencia	3, 40
consulta	3, 39
fin	3
manos libres	3, 37
navegación	3, 27
pantalla	3
programable	4
reposo	3, 37
transferencia	4, 41
volumen	3, 36
Tecla de agenda telefónica programar	111
Tecla de auriculares	3
Tecla de centro de mensajes	3, 58
Tecla de conferencia	3, 40
Tecla de consulta	3, 39
Tecla de fin	3, 33
Tecla de función	
Acceder a la función del menú	113
DTMF	113
Tecla de manos libres	3, 32, 37
Tecla de navegación	3, 27
Tecla de reposo	3, 37
Tecla de silencio	3, 37

Tecla de transferencia.....	4, 41
Tecla de volumen	3, 36
Teclas de función.....	4
adicionales	17
programar.....	111
Teclas de marcación rápida.....	33
Teclas de pantalla	3, 25
Teclas programables.....	111
Telefonía	94
Telefonía a través de Internet	
configurar	23, 78
Tipo de Red.....	69
Tono de aviso	
apagar/encender	64
confirmación	64
pulsación de tecla.....	64
Tono de confirmación	64
Tono de error	64
Tono de llamada	62
borrar.....	64
cambiar el volumen durante	
la llamada.....	36
cambiar nombre	64
cargar.....	119
configurar melodía.....	63
desactivar	35
desactivar para llamadas anónimas ..	63
volumen para la alarma de eventos ..	62
volumen para llamadas entrantes ..	62
Tonos de acuse de recibo	64
Transferencia de llamada	41
a ciegas	41
asegurar	41
Transmisión de números de teléfono	38, 46
desactivar una vez	38
ocultar a largo plazo.....	38

U

Usar el teléfono	
en el PC	31
mediante el menú de la pantalla	25

V

vCard	49
Versión del firmware.....	67, 123
Versión SW, véase Versión del firmware	
VLAN (Virtual Local Area Network) ..	72, 87
Volumen para el tono de llamada.....	62

W

WLAN.....	68
-----------	----

Z

Zona horaria	
configurar	21

Issued by

Gigaset Communications GmbH
Frankenstr. 2a, D-46395 Bocholt

© Gigaset Communications GmbH 2012

Subject to availability.

All rights reserved. Rights of modifications reserved.

www.gigaset.com

A31008-M2219-D101-3-7819