

Gigaset

DE410 IP PRO

Version 02.00.00

Gigasetpro

INSPIRING CONVERSATION.

Gigaset DE410 IP PRO – non soltanto per telefonare

Il vostro Gigaset DE410 IP PRO è un telefono IP per uso professionale.

◆ **Messa in funzione semplice**

Utilizzare la configurazione automatica tramite il centralino telefonico Gigaset * oppure le preimpostazioni per circa 200 provider VoIP preconfigurati.

◆ **Interfacce utente web per la telefonia e la configurazione**

Utilizzare e configurare il telefono tranquillamente dal vostro PC.

◆ **High Definition Sound Performance – HDSP**

Telefonare con qualità del suono brillante.

◆ **Funzioni telefoniche per uso professionale**

Utilizzare il trasferimento di chiamata, le conferenze telefoniche, la richiamata automatica, il rifiuto delle chiamate, il servizio non disturbare (DND)

◆ **Rubriche telefoniche diverse**

Gestire la vostra rubrica telefonica personale con fino a 200 voci. Utilizzare una rubrica online LDAP oppure le rubriche online in Internet.

◆ **Collegamento ad un centralino telefonico Gigaset T500 PRO * oppure Gigaset T300 PRO ***

Collegare i vostri telefoni ad un centralino telefonico Gigaset e utilizzare per es. una linea comune con i colleghi, la gestione centrale delle liste delle chiamate oppure le commutazioni di chiamata.

◆ **Collegamento alla rete**

Collegare il vostro telefono tramite Ethernet alla vostra rete locale. Utilizzare il vostro telefono come Ethernet Switch da 100 MBit per il collegamento di un PC.

◆ **Telefonare rispettando l'ambiente**

Ridurre l'inquinamento con l'alimentatore a risparmio energetico.

◆ **Impostazioni personali**

Caricare le vostre suonerie.

Assegnare i tasti alle funzioni o ai numeri di telefono che utilizzate spesso.

Ulteriori informazioni sul vostro telefono si trovano in Internet alla pagina:

www.gigaset.com/pro/gigasetDE410ippro



Buon divertimento con il vostro nuovo telefono!

* se commercializzato nel Vostro paese.

Breve descrizione del telefono

Tasti









- | | | | |
|----|-------------------------------|--|-----------|
| 1 | Tasto Mute | Attivare/disattivare il microfono (Mute) | → pag. 35 |
| 2 | Tasto auricolare | Eseguire la chiamata tramite l'auricolare | → pag. 33 |
| 3 | Tasto viva voce | Attivare/disattivare l'altoparlante | → pag. 35 |
| 4 | Tasto volume | A seconda dello stato di funzionamento: regolare il volume dall'altoparlante, dal ricevitore, dall'auricolare o la suoneria | → pag. 35 |
| 5 | Tasti del display | Attivare le funzioni del display | → pag. 23 |
| 6 | Centro messaggi | Richiamare le liste delle chiamate e dei messaggi | → pag. 56 |
| 7 | Tasto Non disturbare | Servizi "Non disturbare" (DND) | → pag. 36 |
| 8 | Tasto di navigazione | Scorrere nelle liste e nelle voci. In stand-by: | → pag. 25 |
| | |  Aprire la lista di ripetizione della selezione | → pag. 43 |
| | |  Confermare oppure avviare un'azione, selezionare una voce | → pag. 25 |
| | |  Aprire la rubrica | → pag. 47 |
| 9 | Tasto di fine/indietro | Terminare/rifutare la chiamata; annullare la funzione; tornare al livello precedente di menu (premere brevemente); tornare in stand-by (premere a lungo) | → pag. 26 |
| 10 | Tasto di consultazione | Avviare/terminare una consultazione, trattenere un utente | → pag. 38 |
| 11 | Tasto conferenza | Avviare una conferenza | → pag. 38 |



Breve descrizione del telefono

- 12 **Tasto trasferimento** Trasferire la chiamata ad un altro utente → [pag. 39](#)
13 **Tasti funzione** Tasti programmabili → [pag. 108](#)

Indicatori luminosi (LED)











-  lampeggia Chiamata in arrivo → [pag. 33](#)
acceso Chiamata effettuata tramite altoparlante (viva voce) → [pag. 35](#)
 acceso Chiamata effettuata tramite auricolare → [pag. 33](#)
 acceso Il microfono è disattivato (Mute) → [pag. 35](#)
 lampeggia Nuovi messaggi nell'Info Center → [pag. 56](#)
 acceso È attivata la funzione „Non disturbare“ → [pag. 36](#)
 lampeggia Chiamata in arrivo tramite il numero programmato su questo tasto → [pag. 31](#)
acceso Chiamata effettuata tramite il numero programmato su questo tasto.

Display

- Simboli del display (→ sotto) ▶  ◀
- Orario ▶ 11:45 18.08.2012 ◀ Data
- Proprio numero / nome ▶ 18 MyName ◀ Area di utilizzo
- Eventuali chiamate (→ [pag. 43](#)) ▶   05 ◀ Nuovi messaggi (→ [pag. 54](#))
- Funzioni del display (→ [pag. 23](#)) ▶ Chiamate Linee

Il formato di ora e data si imposta tramite il configuratore web (→ [pag. 111](#)).

Simboli del display

-  Nuovi messaggi nel Centro messaggi. → [pag. 56](#)
-  Microfono disattivato. → [pag. 35](#)
-  Chiamata effettuata tramite altoparlante (viva voce). Lampeggia con una chiamata in arrivo. → [pag. 30](#)
-  Auricolare collegato. → [pag. 19](#)
-  Suoneria disattivata. → [pag. 60](#)
-  Funzione „Non disturbare“ attivata. → [pag. 36](#)
-  Telefono in conferenza. → [pag. 38](#)
-  Connessione sicura → [pag. 34](#)
- HDSP** Connessione in qualità HDSP. → [pag. 34](#)
-  Nuovi messaggi sulla segreteria di rete. Il numero viene visualizzato ogni volta accanto a destra. → [pag. 54](#)
-  Chiamate perse disponibili. → [pag. 43](#)

Ulteriori simboli sono possibili a seconda della funzione. Vengono riportati nella descrizione corrispondente.

Indice

Gigaset DE410 IP PRO – non soltanto per telefonare	2
Breve descrizione del telefono	3
Tasti	3
Indicatori luminosi (LED)	4
Display	4
Note di sicurezza	8
Scenari di applicazione	9
Primi passi	11
Verificare il contenuto della confezione	11
Collocare e collegare l'apparecchio	12
Montaggio a parete	18
Collegare l'auricolare	19
Mettere in funzione l'apparecchio (prima messa in funzione)	19
Instaurare la connessione alla rete locale	20
Come andare avanti	22
Utilizzare il telefono	23
Utilizzo tramite tastiera e menu del display	23
Albero del menu	28
Utilizzo su PC	29
Telefonare	30
Chiamare	30
Chiamate in arrivo	33
Terminare la chiamata	34
Funzioni mentre si sta telefonando	34
Telefonare con più utenti	37
Impostare la deviazione di chiamata	40
Utilizzare le liste delle chiamate	43
Vedere le voci	43
Selezionare un numero di telefono dalla lista	45
Trasferire una voce dalla lista delle chiamate in rubrica	46
Cancellare una voce oppure la lista	46
Utilizzare le rubriche telefoniche	47
Rubrica telefonica locale	47
Rubrica telefonica online (LDAP)	50
Elenchi telefonici online	51
Gestire i messaggi	54
Messaggi vocali sulla segreteria di rete	54
Accedere ai messaggi tramite il Centro Messaggi	56







Utilizzare il citofono	57
Impostazioni di base	59
Impostare data e ora	59
Impostare la suoneria	60
Attivare/disattivare i toni di avviso	62
Rinominare oppure cancellare le suonerie	62
Impostare il display	63
Impostare la lingua	64
Ripristinare le impostazioni iniziali dell'apparecchio	64
Visualizzare le informazioni sull'apparecchio	65
Impostazioni per la rete locale	66
Impostazioni LAN	67
Configuratore web – Configurare il telefono sul PC	73
Avviare il configuratore web	73
Albero del menu del configuratore web	74
Eseguire la configurazione guidata	76
Impostazioni del telefono tramite configuratore web	81
Rete e connessioni	81
Telefonia	91
Messaggi	101
Servizi aggiuntivi	102
Tasti funzione	108
Impostazioni del sistema	111
Richiedere lo stato del telefono	121
Accessori	123
Servizi Clienti (Customer Care)	123
Domande e risposte	123
Tuteliamo l'ambiente	123
Il nostro modello ambientale di riferimento	123
Certificazioni di Gigaset Communications	123
Appendice	125
Cura	125
Contatto con liquidi	125
Direttive Comunitarie	125
Etichette	126
Gigaset QuickSync – Funzioni aggiuntive tramite l'interfaccia PC	126
Combinazioni di tasti per le funzioni del centralino	126
Dati tecnici	128

Software Open Source	129
Generale	129
Note sulla licenza e il copyright	129
Testo delle licenze	129
Glossario	135
Indice analitico	149

Note di sicurezza

Attenzione

Leggere attentamente il presente manuale e le avvertenze di sicurezza prima dell'uso.

	Utilizzare soltanto l'alimentatore indicato sugli apparecchi.
	L'apparecchio può interferire con le apparecchiature elettromedicali. Osservare quindi le indicazioni presenti nell'ambiente in cui ci si trova, per esempio ambulatori. Se si utilizzano apparecchiature medicali (per es. Pacemaker), informarsi presso il fabbricante dell'apparecchio. Là si possono avere informazioni su fino a che punto i corrispondenti apparecchi sono immuni da energie esterne ad alte frequenze (per informazioni sul vostro prodotto Gigaset vedere „Dati tecnici“).
	Non collocare la base in bagni o docce. La base non è protetta dagli spruzzi d'acqua.
	Non utilizzare il telefono in aree a rischio di esplosione, ad esempio stabilimenti in cui si producono vernici.
	Nel caso in cui il Gigaset sia ceduto a terzi, allegare anche il manuale.
	Scollegare le stazioni base difettose e mandarle in riparazione presso un centro di assistenza autorizzato onde evitare che possano arrecare disturbo ad altri apparati collegati sulla stessa linea.

Note

- ◆ Il cavo Ethernet in dotazione è pensato per il collegamento ad un PC. Per il collegamento del telefono alla rete locale vanno utilizzati esclusivamente cavi schermati.
 - ◆ Le funzioni descritte nelle presenti istruzioni per l'uso potrebbero non essere operative in tutti i paesi.
 - ◆ Il dispositivo non può funzionare durante un'interruzione di corrente. Non è possibile chiamare **nessun numero di emergenza**.
-

Scenari di applicazione

Funzionamento in ambiente aziendale con centralino e struttura server

Se si utilizza il Gigaset DE410 IP PRO in una rete aziendale con infrastruttura telefonica, il vostro telefono utilizza le funzioni e i dati dal centralino e dai server.

In questo scenario gli account VoIP, così come la maggior parte delle impostazioni, vengono configurati centralmente sul centralino.

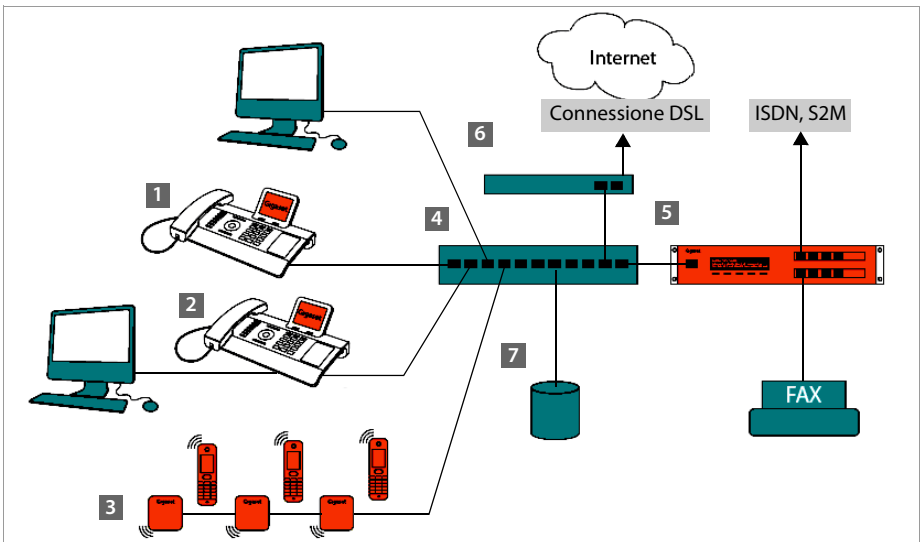

- 1** Telefono IP Gigaset
- 2** Telefono IP Gigaset con Switch integrato (Gigaset DE410 IP PRO).
Si collega il vostro PC direttamente al telefono e si ha quindi a disposizione un collegamento LAN aggiuntivo nella rete.
- 3** Base DECT IP per il collegamento di portatili DECT
- 4** Switch Ethernet
Consente Quality of Service (QoS), 100 Mbit oppure Gigabit Ethernet e PoE (Power over Ethernet).
- 5** Centralino (per es. Gigaset T500 PRO)
Realizza la telefonia via Internet così come ISDN (collegamento base oppure collegamento Primary Rate Interface). È possibile collegare anche dispositivi analogici. È collegato alla rete tramite Ethernet.
- 6** Gateway per l'accesso ad Internet dei dispositivi collegati. Indirizza le chiamate VoIP dal centralino in Internet.

Scenari di applicazione

- 7** Server di file, e-mail e di Workgroup oppure sistemi NAS possono essere integrati nell'architettura del centralino, per es.
- Organizzare inviti a conferenze telefoniche tramite il centralino
 - Backup del centralino sul server oppure avviamento del sistema tramite la rete
 - Gestire le rubriche online centralmente

Funzionamento in ambiente semplice senza centralino

È possibile far funzionare il Gigaset DE410 IP PRO anche senza centralino.

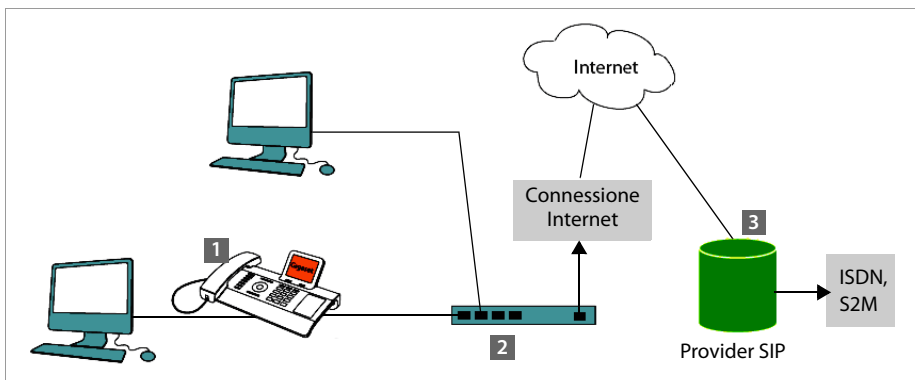

- 1** Telefono IP Gigaset con Switch integrato (Gigaset DE410 IP PRO). Si collega il vostro PC direttamente al telefono e si ha quindi a disposizione un collegamento LAN aggiuntivo nella vostra rete.
- 2** Gateway per l'accesso ad Internet dei dispositivi collegati. Indirizza le chiamate VoIP dal telefono in Internet.
- 3** Provider SIP, trasmette le conversazioni telefoniche via Internet e le collega nella rete telefonica classica.

In questo scenario è necessario **creare da soli** gli account VoIP del telefono. Sul telefono è possibile impostare fino a 6 account VoIP.

Primi passi

Verificare il contenuto della confezione



Telefono Gigaset DE410 IP PRO



Ricevitore con cavo per il collegamento al telefono



Cavo Ethernet per il collegamento di un PC alla seconda presa LAN del telefono

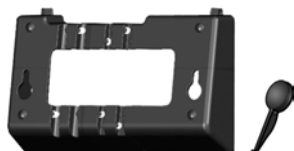

Supporto da parete

e
 attrezzo per fissare la protezione del ricevitore per il montaggio a parete.



Etichette per i tasti funzione (con foglio di protezione)

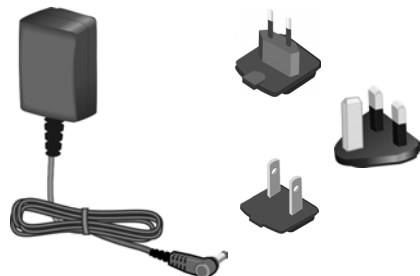

Opzionale:

Alimentatore per il collegamento del telefono alla rete elettrica (se necessario) con tre diversi moduli ad innesto (Europa, Gran Bretagna, USA)

L'apparecchio viene alimentato tramite PoE (Power over Ethernet), se è collegato ad uno Switch predisposto per il PoE (→ **pag. 16**).

Update del firmware

In caso di funzionalità nuove o migliorative per il vostro Gigaset, vengono messi a disposizione degli aggiornamenti del firmware che è possibile caricare sul vostro telefono (**pag. 119**). In caso quindi di modifiche nell'uso del telefono, è possibile trovare in Internet alla pagina www.gigaset.com/pro una nuova versione delle presenti istruzioni d'uso oppure integrazioni al presente manuale. Selezionare qui il prodotto per aprire la pagina di prodotto del proprio telefono. Da qui è si trova un link alle istruzioni d'uso.

Per verificare la versione del firmware attualmente caricato leggere a **pag. 121**.

Collocare e collegare l'apparecchio

Il telefono deve essere collocato in ambienti chiusi ed asciutti ad una temperatura compresa tra ± 0 °C e +45 °C.

- ▶ Collocare il telefono in posizione centrale in modo che sia possibile il collegamento alla rete locale.

Attenzione

- ◆ Non esporre mai il Gigaset DE410 IP PRO vicino a:
fonti di calore, raggi solari diretti, altri dispositivi elettrici.
 - ◆ Proteggere il Gigaset da umidità, polvere, liquidi e vapori aggressivi.
-

Nota

È anche possibile fissare Gigaset DE410 IP PRO a parete (→ **pag. 18**).

Collegare il ricevitore telefonico

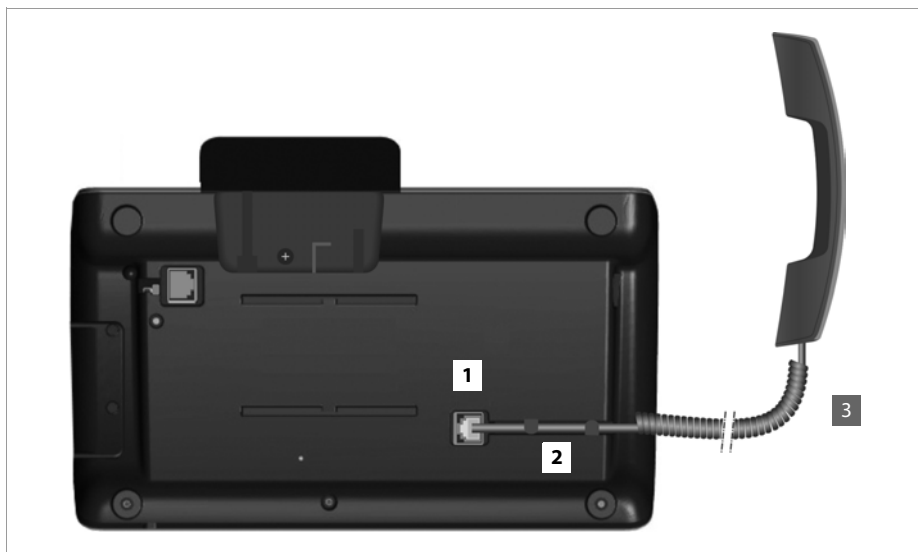

- 1** Inserire la spina che si trova nella parte finale distesa e non spiralata del cavo di collegamento nella presa di collegamento sulla parte inferiore del telefono.
- 2** Collocare la parte non spiralata del cavo nell'apposito canale per il cavo.
- 3** Inserire l'altra spina del cavo di collegamento nella presa sul ricevitore.

Collegare il cavo di rete

Per poter telefonare tramite VoIP, il vostro telefono deve avere accesso ad Internet. Questo collegamento viene realizzato nella rete locale tramite un Gateway.

Si collega il vostro telefono con la rete locale del Gateway. Una veduta d'insieme delle diverse possibilità si trova nel paragrafo **Scenari di applicazione** a **pag. 9**.

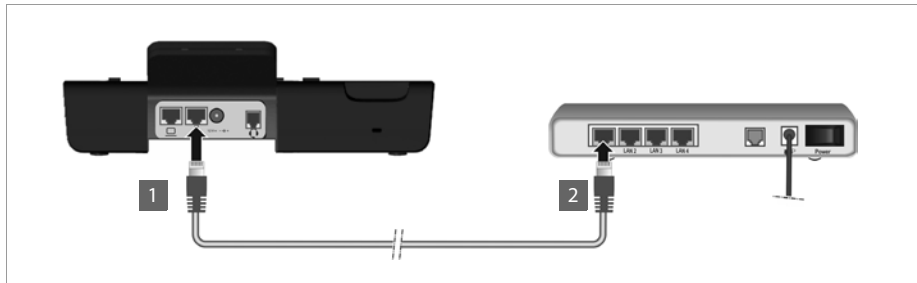

- 1** Inserire una presa del cavo Ethernet nella presa destra di collegamento LAN sul retro del telefono.
- 2** Inserire la seconda presa del cavo Ethernet in un collegamento LAN sullo Switch Ethernet della vostra rete oppure direttamente al router.



Per il collegamento utilizzare esclusivamente un cavo schermato.

Attenzione

Se si collega il vostro Gigaset DE410 IP PRO ad uno Switch Ethernet predisposto per il PoE (classe PoE IEEE802.3af), l'apparecchio viene alimentato tramite PoE (Power over Ethernet). La rete PoE non deve superare i limiti dell'area di funzionamento.

Collegare il PC

Nel telefono è integrato uno Switch a 2 porte. È quindi possibile collegare il vostro PC tramite il telefono alla rete locale e così non occupare nessuna ulteriore presa di collegamento sullo Switch o sul router.

Per questo collegamento è previsto il cavo Ethernet in dotazione. Non utilizzare questo cavo per collegare il telefono alla rete locale (→ [pag. 14](#)).

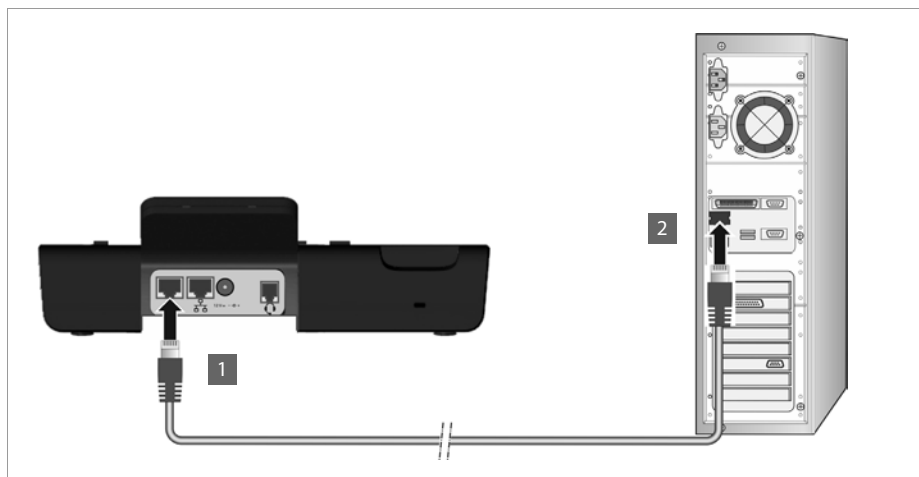

- 1** Inserire una presa del cavo Ethernet nel collegamento LAN sinistro sul retro del telefono.
- 2** Inserire la seconda presa del cavo Ethernet in un collegamento LAN sul PC.



Nota

È possibile utilizzare e configurare il Gigaset DE410 IP PRO nella rete locale tramite questo o qualsiasi altro PC. Leggere in proposito il capitolo [Configuratore web – Configurare il telefono sul PC](#) → [pag. 73](#).

Collegare l'apparecchio alla corrente (se necessario)

Il Gigaset DE410 IP PRO è sufficientemente alimentato tramite PoE (Power over Ethernet) e non è necessario collegarlo alla corrente. **Prerequisito:** l'apparecchio è collegato ad uno Switch Ethernet predisposto per il PoE (classe PoE IEEE802.3af) (→ **pag. 14**).

Per collegare all'occorrenza il vostro apparecchio alla corrente, viene fornito un alimentatore con tre diversi moduli ad innesto per Europa, Gran Bretagna e USA. Per prima cosa mettere il modulo ad innesto adatto sull'alimentatore.

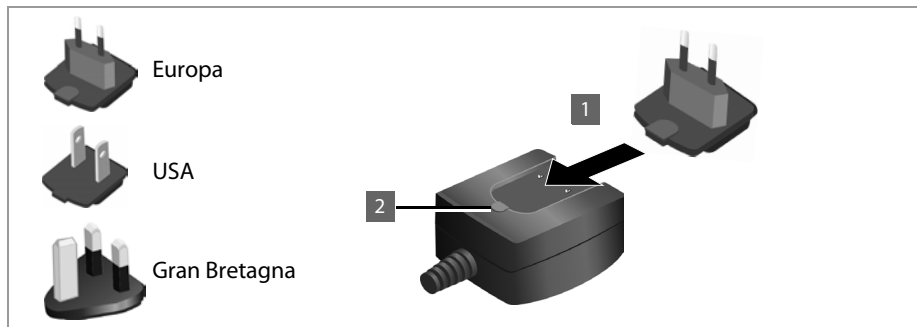

- 1 Spingere il modulo ad innesto desiderato nella scanalatura sulla parte inferiore dell'alimentatore fino al completo innesto.
- 2 Per staccare il modulo ad innesto, premere sul pulsante indicato con **Push** e togliere il modulo ad innesto dall'alimentatore.

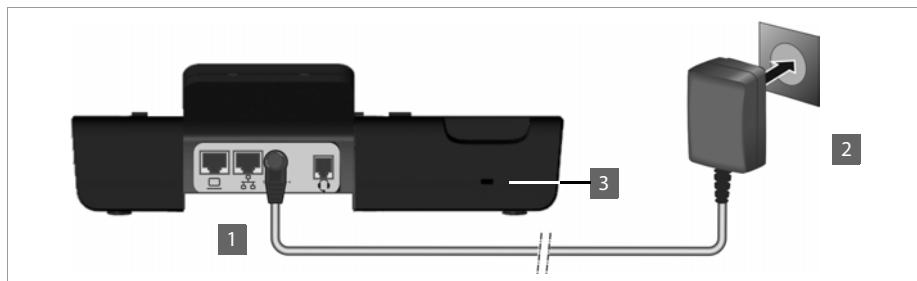

- 1 Collegare l'alimentatore alla presa di collegamento sul retro del telefono.
- 2 Inserire **quindi** la spina nella presa di corrente.

12V \equiv - - \oplus

Attenzione

Utilizzare soltanto l'alimentatore **in dotazione**.

Nota

È possibile proteggere il vostro apparecchio da furti, equipaggiandolo con un lucchetto Kensington. Il corrispondente foro si trova sul retro dell'apparecchio (3).

Collegare moduli di espansione (opzionale)

È possibile aumentare il numero dei tasti programmabili tramite moduli di espansione (max. 2, ordinabili come accessori → [pag. 123](#)). Ogni modulo offre 14 ulteriori tasti programmabili. I tasti funzione si programmano tramite il configuratore web (→ [pag. 108](#)).



Modulo di espansione

Nella fornitura del modulo di espansione sono inclusi:

- ◆ un modulo di espansione,
- ◆ un ponticello di raccordo con quattro viti di fissaggio,
- ◆ un cavo di collegamento,
- ◆ etichette..

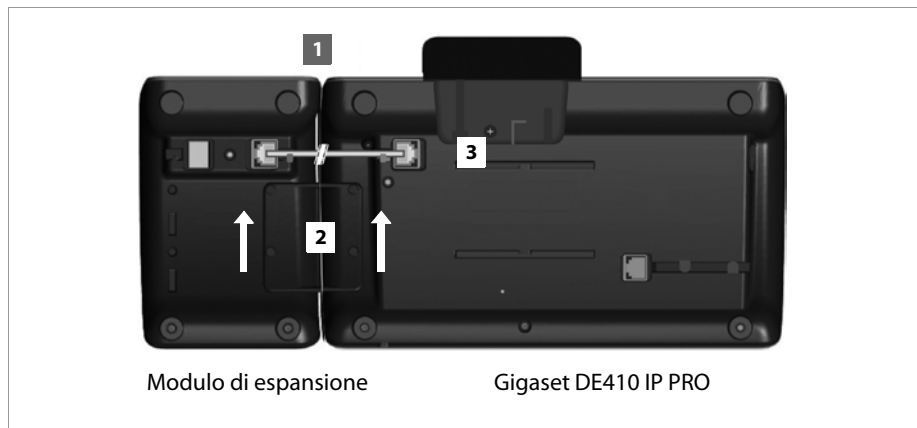

- 1** Posizionare il modulo di espansione a destra sul telefono (da sotto si vede a sinistra), così che il modulo e il telefono siano allo stesso livello e convergano nel mezzo
- 2** Inserire i ganci del ponticello di raccordo nelle apposite fessure sul telefono e sul modulo e spingere il ponticello di raccordo verso l'alto fino al completo innesto. Fissare il ponticello di raccordo con le viti in dotazione.
- 3** Congiungere i collegamenti con il cavo in dotazione.

Nota

Se dopo l'installazione il modulo di espansione non viene riconosciuto, riavviare l'apparecchio (togliere e ripristinare il collegamento alla corrente).

Montaggio a parete

Gigaset DE410 IP PRO è adatto anche per il montaggio a parete. Nella dotazione iniziale è incluso un supporto da parete.

- ▶ Togliere il cavo dal telefono, prima di iniziare con il montaggio.

1

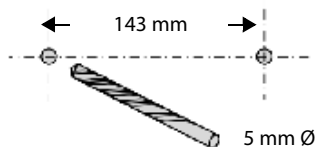

- ▶ Praticare due fori e inserire il tassello. È possibile utilizzare il supporto da parete come modello per i fori.

2

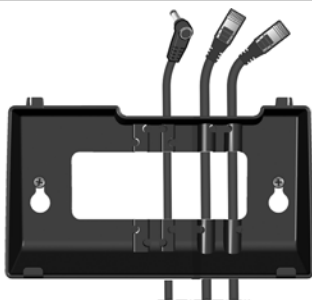

- ▶ Far passare il cavo attraverso le guide del cavo sul retro del supporto da parete e avvitare il supporto alla parete.

3



- ▶ Staccare la protezione del ricevitore con l'aiuto dell'attrezzo in dotazione dal corpo del ricevitore e reinserirlo in modo che il listello indichi verso l'alto.

4



- ▶ Inserire il telefono sul supporto da parete: prima appendere sotto ai ganci, poi sopra inclinare indietro alla parete e premere verso il basso.
- ▶ Ricollegare il cavo.

Collegare l'auricolare

È possibile collegare un auricolare tramite il collegamento RJ9 del Gigaset DE410 IP PRO.

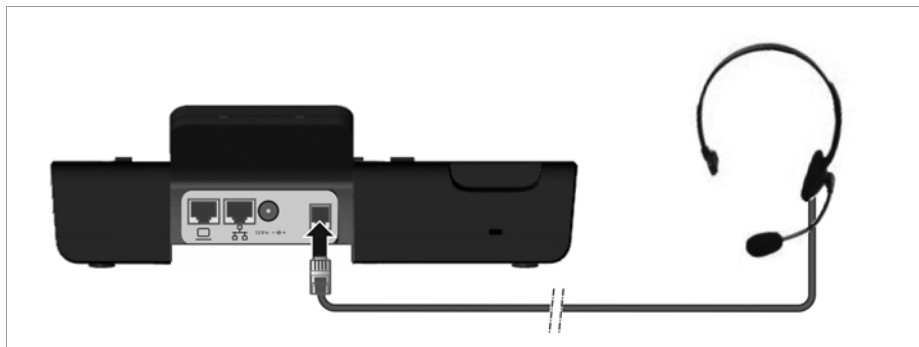

► Collegare il cavo dell'auricolare al collegamento RJ9 del telefono.



Mettere in funzione l'apparecchio (prima messa in funzione)

Dopo aver collegato il vostro apparecchio alla rete elettrica, esso si avvia **automaticamente**. Prestare attenzione al fatto che l'apparecchio è dotato di PoE (Power over Ethernet). Ciò significa che esso viene già alimentato a corrente, se è collegato con uno Switch Ethernet predisposto per il PoE.

Alla prima messa in funzione si avvia automaticamente l'installazione guidata che vi guida attraverso i passi necessari per l'installazione.

Effettuare le impostazioni per la lingua e i fusi orari



- Con il tasto di navigazione spostare la marcatura sulla lingua desiderata. Premere quindi il tasto di navigazione sopra o sotto (↻).
- Informazioni dettagliate sul tasto di navigazione si trovano a ➔ **pag. 25**.
- Premere il tasto del display sotto **OK** per confermare la selezione.
- In alternativa è anche possibile utilizzare la funzione OK del tasto di navigazione (premere ✓ in mezzo al tasto).

Primi passi

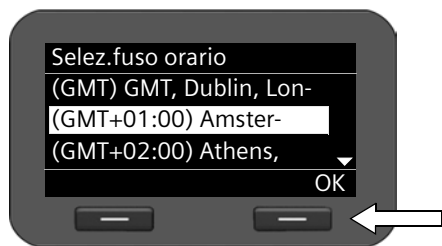

- ▶ Con il tasto di navigazione spostare la marcatura sul fuso orario desiderato.
- ▶ Premere il tasto del display sotto **OK** per confermare la selezione.

Quando avete fatto una selezione, con il tasto di fine si torna all'ultima maschera di inserimento. Eventualmente è possibile correggere la vostra selezione.

Nota

Data e ora vengono impostate automaticamente tramite un timeserver. È possibile selezionare un timeserver tramite il configuratore web oppure disattivare questa funzione (→ [pag. 111](#)).

Instaurare la connessione alla rete locale

Affinchè il vostro telefono possa instaurare una connessione in Internet e voi lo possiate utilizzare dal PC, deve innanzitutto esserci una connessione alla rete locale.

L'apparecchio verifica se c'è già una connessione di rete. La connessione di rete viene instaurata automaticamente, se al telefono viene assegnato automaticamente un indirizzo IP dalla rete di un server DHCP. In questo caso la seguente schermata non viene visualizzata e si continua a → [pag. 21](#).

Nota

Sul vostro apparecchio è preimpostata la seguente configurazione di rete: LAN secondo protocollo IP versione 4 (IPv4) con DHCP.

Se il vostro telefono non ha ancora nessuna connessione alla rete, è necessario eseguire la configurazione di rete. A seconda del tipo di rete sono necessarie le seguenti informazioni sulla configurazione:

- ◆ Rete secondo protocollo IP versione 4 (IPv4) con indirizzamento IP statico
L'indirizzo IP del vostro apparecchio, la subnet mask della rete, gli indirizzi IP del Gateway Standard e del server DNS.
- ◆ Rete secondo protocollo IP versione 6 (IPv6)
Indirizzi IP automatici: selezionare **IPv6** come **Tipo di rete**. La connessione viene quindi instaurata automaticamente.
Indirizzi IP statici: l'indirizzo IP del vostro apparecchio, la lunghezza del prefisso dell'indirizzo e l'indirizzo IP del server DNS.

Se non c'è ancora nessuna connessione alla rete, viene chiesto se si desidera eseguire ora la configurazione.

- ▶ Selezionare **Si**, se si hanno le informazioni necessarie.

- ▶ Selezionare **No**, si desidera eseguire la configurazione di rete in un secondo momento tramite il menu del display (→ **pag. 66**).



Se avete selezionato **Si**, la configurazione di rete si effettua ora.

A seconda della vostra selezione vengono visualizzate ulteriori schermate in cui inserire i dati richiesti.

Informazioni dettagliate sulla configurazione LAN si trovano da → **pag. 66**.

- ▶ Se avete effettuato tutte le impostazioni, premere il tasto del display sotto la visualizzazione **OK**. Le vostre impostazioni vengono memorizzate.

Il vostro apparecchio è ora collegato alla rete locale e può essere configurato per la telefonia via Internet.

Configurazione della telefonia via Internet

Affinchè sia possibile telefonare ad altri utenti in Internet, nella rete fissa e mobile tramite Internet, sono necessari i servizi di un provider VoIP.

Prerequisiti:

- Nella vostra rete avete un centralino che mette a disposizione account VoIP per il vostro apparecchio oppure
- Vi siete registrati (per es. tramite il vostro PC) presso un provider VoIP e avete sottoscritto un account VoIP

L'apparecchio cerca nella rete un Provisioning file e verifica se sono già stati impostati degli account VoIP. In questo caso gli account VoIP del telefono vengono configurati automaticamente. È ora possibile telefonare con il vostro telefono tramite Internet.

Se non è stato creato nessun account VoIP, è necessario eseguire la configurazione manualmente. Per questo si utilizza l'installazione guidata del configuratore web (→ **pag. 76**).

Come andare avanti

Dopo aver messo in funzione il vostro telefono, è possibile adattarlo alle vostre esigenze personali. Utilizzare le seguenti indicazioni per trovare velocemente gli argomenti più importanti.

Se non avete ancora dimestichezza con l'utilizzo di apparati con comandi a menu, come ad es. altri telefoni Gigaset, leggere prima il paragrafo **Utilizzare il telefono** a **pag. 23**.

Utilizzare il telefono tramite tastiera e menu del display → **pag. 23**

Utilizzare il telefono tramite il PC → **pag. 29**

Telefonare → **pag. 30**

Impostare e utilizzare le rubriche → **pag. 47**

Impostare le suonerie → **pag. 60**

Impostare un account VoIP → **pag. 76**

Caricare proprie suonerie → **pag. 117**

In caso di dubbi durante l'utilizzo del telefono, rivolgersi al nostro Servizio Clienti (→ **pag. 123**).

Utilizzare il telefono

Per un comodo utilizzo e la configurazione del Gigaset DE410 IP PRO si hanno **diverse possibilità**.

- ◆ Tastiera e display offrono un accesso veloce e chiaro alle funzioni del telefono.
- ◆ L'interfaccia web consente l'accesso dal PC e facilita la configurazione del telefono (→ **pag. 29**).
- ◆ Se il telefono è collegato ad un centralino telefonico Gigaset T300 PRO * oppure Gigaset T500 PRO *, è inoltre possibile utilizzare le possibilità del centralino telefonico, per es. il Call Manager, le liste delle chiamate memorizzate centralmente, la pianificazione di conferenze oppure le assegnazioni dei tasti funzione.

A seconda della situazione è possibile decidere quale modalità si desidera utilizzare.

Utilizzo tramite tastiera e menu del display

Display e tasti del display

Il display offre un rapido accesso a tutte le funzioni del vostro telefono, in particolare alle funzioni del menu.

In stand-by i simboli sul display danno informazioni sullo stato del telefono (→ **pag. 4**). Inoltre viene visualizzato l'orario.

Tramite i tasti del display si attivano le funzioni del telefono e si naviga nel menu. Le funzioni disponibili dipendono dalla situazione di utilizzo. Vengono visualizzate sul margine inferiore del display.

Esempio:

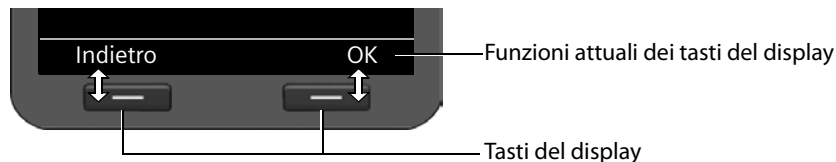

Alcuni tasti del display importanti:

Opzioni	Aprire un menu a seconda della situazione.
OK	Confermare la scelta.
< C	Tasto cancella: cancellare un carattere per volta da destra verso sinistra.
Indietro	Tornare ad un livello precedente del menu o annullare l'operazione.
Salva	Memorizzare il dato inserito.
→ □	Copiare in rubrica la voce visualizzata.

* se commercializzato nel Vostro paese.

Scrivere e modificare il testo

Per inserire il testo tramite la tastiera c'è a disposizione un editor di testo.

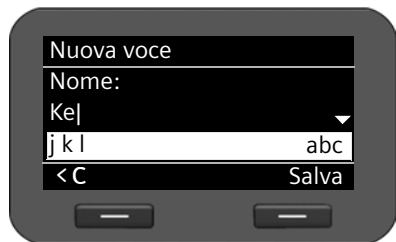

Inserire il testo.

Ad ogni tasto tra **0** e **9** sono associati più caratteri e cifre. L'inserimento di un determinato carattere avviene premendo più volte il tasto corrispondente.

Esempio: k = 2 volte il tasto **5**.

Nel campo dell'editor vengono visualizzati i caratteri ogni volta disponibili. Il carattere contrassegnato viene inserito a sinistra del cursore.

Cancellare/correggere caratteri



Premere il tasto del display. Il **carattere** del cursore viene cancellato. Premendo **a lungo** si cancella la **parola** a sinistra del cursore.

Modalità di inserimento

A seconda della situazione di utilizzo ci sono diverse modalità di inserimento. La modalità attuale viene visualizzata a destra nel campo dell'editor.

Abc Primo carattere maiuscolo, gli altri minuscoli, per es. per l'inserimento dei nomi.

abc Solo caratteri minuscoli, per es. per l'inserimento degli indirizzi e-mail.

123 Solo cifre per l'inserimento dei numeri.

Cambiare modalità di inserimento



Premere il tasto cancelletto. Si cambia la modalità per l'inserimento del testo.

Spostare il cursore



Premere **brevemente** il tasto di navigazione: si sposta il cursore **di carattere in carattere**.

Premere **a lungo** il tasto di navigazione: si sposta il cursore **di parola in parola**.



Premere il tasto di navigazione: si sposta il cursore **di riga in riga**. Esso conserva la sua posizione orizzontale.

Inserire i caratteri speciali



Premere il tasto asterisco. Viene visualizzata la tabella dei caratteri speciali.



Inserisci

Selezionare il carattere desiderato.

Premere il tasto del display. Il carattere selezionato viene aggiunto nella posizione del cursore.

Tasto di navigazione



Il tasto di navigazione offre un accesso rapido alle funzioni importanti del telefono. Con esso è possibile scorrere comodamente nelle liste e negli elenchi.

In stand-by



Aprire la lista dei numeri selezionati



Aprire il menu principale



Aprire la rubrica telefonica

Nei menu e nelle liste



A seconda della situazione di funzionamento:

OK, **Si**, **Salva**, **Scegli** oppure **Cambia**.

Trasferire in rubrica un numero inserito oppure visualizzato sul display.



Premere **brevemente**:

Navigare una riga verso l'alto/il basso.

Premere **a lungo**:

Scorrere la lista di riga in riga verso l'alto/il basso.

Nei campi di inserimento



Spostare il cursore di riga in riga verso l'alto/il basso



Premere **brevemente**:

Spostare il cursore **di carattere in carattere** verso sinistra/destra.

Premere **a lungo**:

Spostare il cursore velocemente verso sinistra/destra.

Rappresentazione del tasto di navigazione in queste istruzioni per l'uso

A seguire le funzioni del tasto di navigazione vengono rappresentate in questo modo:

✓ Premere il tasto di navigazione nel mezzo.

○ ○ ○ ○ Premere il tasto di navigazione sotto/sopra/a sinistra/a destra.

Guida ai menu

Le funzioni del telefono vengono visualizzate mediante un menu costituito da vari livelli.

Aprire il menu principale

- ▶ Premere il tasto di navigazione nel mezzo con il telefono in stand-by ✓.



Le funzioni del menu del display vengono visualizzate con il corrispondente simbolo sotto forma di lista.

La funzione selezionata è rappresentata in modo inverso.

Accedere ad una funzione oppure aprire il relativo sottomenu

- ▶ Navigare con il tasto di navigazione (⊙) alla voce desiderata e premere il tasto del display **OK** oppure il tasto di navigazione ✓.

Tornare al livello precedente

- ▶ Premere il tasto del display **Indietro** oppure **brevemente** il tasto di fine (←).

Il processo attuale viene interrotto, si torna indietro al precedente livello di menu.

Dal menu principale si torna in stand-by.

Tornare in stand-by

Da qualsiasi punto nel menu del display si torna in stand-by nel seguente modo:

- ▶ Premere **a lungo** il tasto di fine (←).

oppure:

- ▶ Non premere nessun tasto: dopo 3 min. il display passa **automaticamente** in stand-by.

Le modifiche che non sono state confermate premendo i tasti del display **OK**, **Si**, **Salva** oppure **Cambia** oppure il tasto di navigazione ✓ vengono cancellate.

Scorrere nelle liste



Se le funzioni/voci della lista non possono essere visualizzate tutte contemporaneamente (lista troppo lunga), sul lato destro vengono visualizzate delle frecce. Le frecce indicano in quale direzione si deve scorrere per visualizzare ulteriori voci della lista.

Interpretazione delle operazioni descritte nel manuale

Le operazioni per la navigazione nel menu del display vengono rappresentate in modo abbreviato.

Esempio: impostare il volume della suoneria

✓ → Impostazioni → Impostazioni audio → Suonerie → Volume

significa:

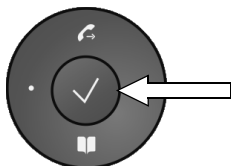

- ▶ Premere il tasto di navigazione nel mezzo per aprire il menu principale.



- ▶ Navigare con il tasto di navigazione sopra/sotto (⊙), finché viene selezionato il sottomenu **Impostazioni**.
- ▶ Premere il tasto del display **OK** per confermare la selezione.



- ▶ Navigare con il tasto di navigazione e del display nel menu, finché si raggiunge il sottomenu **Volume**.

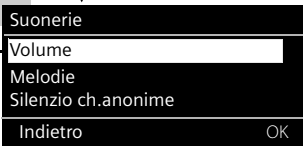
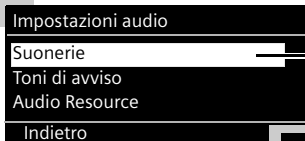

Albero del menu

La seguente rappresentazione mostra l'albero del menu completo del menu del display.

Servizi di rete	Successiva anonima			→ pag. 36
	Sempre anonime			→ pag. 37
	Deviaz.di chiamata			→ pag. 40
	Avv.ch.in attesa			→ pag. 37
	Prenotazioni attive			→ pag. 33
Voice Mail				→ pag. 54
Contatti	Rubrica			→ pag. 47
	Rubrica LDAP			→ pag. 50
	Online-Telefonbücher			→ pag. 51
Impostazioni	Data & Ora			→ pag. 59
	Impostazioni audio	Suonerie	Volume	→ pag. 60
			Melodie	→ pag. 61
			Silenzio ch.anonime	→ pag. 61
			Toni di avviso	→ pag. 62
			Audio Resource	→ pag. 62
	Display	Retroilluminazione	→ pag. 63	
		Contrasto	→ pag. 64	
	Lingua			→ pag. 64
	Rete locale			→ pag. 67
	Reset			→ pag. 64
Info				→ pag. 65

Il nome può essere scelto liberamente.

Il nome di questa voce del menu dipende dalle impostazioni nel configuratore web (→ pag. 103).

Utilizzo su PC

È possibile utilizzare le funzioni essenziali del vostro telefono dal vostro PC tramite il configuratore web.

Avviare il configuratore web

Per avviare il configuratore web è necessario l'indirizzo IP del vostro telefono. Lo si trova tramite il menu del display nelle impostazioni LAN dell'apparecchio:

✓ → **Impostazioni** → **Rete locale** (→ **pag. 67**).

Nota

L'indirizzo IP può occasionalmente cambiare a seconda delle impostazioni del server DHCP nella vostra rete.

In questo modo si richiama il configuratore web:

- ▶ Avviare il browser web sul PC.
- ▶ Inserire l'indirizzo IP nel campo dell'indirizzo del browser:

Esempio:

Viene visualizzata la schermata di registrazione.

- ▶ Selezionare la lingua desiderata.
- ▶ Selezionare **Utente** come tipo di utente e inserire la relativa password.
La password preimpostata è **user**. Questa impostazione può essere modificata.
- ▶ Cliccare su **OK**.

Nella modalità **Utente** sono disponibili le seguenti funzioni:

- ◆ Gestire i contatti nella rubrica telefonica locale e selezionare direttamente i numeri di telefono dalla rubrica (→ **pag. 114**)
- ◆ Vedere le vostre liste delle chiamate (→ **pag. 116**)
- ◆ Trasferire le chiamate in arrivo ad altri numeri di telefono (→ **pag. 97**)
- ◆ Bloccare singoli numeri di telefono e/o tutte le chiamate anonime (→ **pag. 100**)
- ◆ Caricare le suonerie dal PC sul telefono (→ **pag. 117**)
- ◆ Selezionare suonerie diverse per le vostre connessioni VoIP (→ **pag. 97**)
- ◆ Decidere l'assegnazione dei tasti della rubrica e programmare i tasti funzione (→ **pag. 108**)
- ◆ Modificare la password per la user ID (→ **pag. 113**)
- ◆ Impostare il display del vostro telefono (→ **pag. 113**)

Tutte le funzioni del configuratore web – modalità utente e amministratore – sono descritte nel capitolo **Configuratore web – Configurare il telefono sul PC** da **pag. 73**.

Telefonare

Chiamare

Si effettuano le chiamate telefoniche tramite l'account standard, se non si fa un'altra selezione. Il primo account creato viene utilizzato come standard. È possibile modificarlo tramite il configuratore web (→ [pag. 92](#)).

Selezionare un account VoIP



Se sul vostro apparecchio sono disponibili più account VoIP, è possibile selezionare l'account tramite il quale telefonare.

Linee

Premere il tasto del display.



Selezionare l'account desiderato.

OK

Premere il tasto del display per confermare la selezione.

Inserire il numero di telefono tramite tastiera

Si sta telefonando tramite il ricevitore telefonico, la funzione viva voce oppure un auricolare collegato (→ [pag. 70](#)).



Inserire il numero di telefono.



Solleverare il ricevitore.

oppure



Solleverare il ricevitore.



Inserire il numero di telefono.

Seleziona

Premere il tasto del display.

Il numero viene selezionato.

Durante la chiamata viene visualizzata la durata della chiamata.



Al posto di sollevare il ricevitore:



Premere il tasto viva voce per telefonare tramite l'altoparlante.



Premere il tasto dell'auricolare per telefonare tramite l'auricolare.

È possibile commutare anche in qualsiasi momento durante una chiamata. Di seguito è riportato il simbolo  sempre anche per  oppure .



Durante l'inserimento del numero:

- < C Premere il tasto del display per cancellare le cifre inserite in modo sbagliato a sinistra del cursore.
- □ Premere il tasto del display per trasferire il numero di telefono inserito nella rubrica telefonica locale (→ **pag. 47**).
- ◀ Premere il tasto di fine per interrompere la selezione.

Selezionare dalla rubrica telefonica

Nella rubrica telefonica locale è possibile memorizzare fino a 200 voci. Le voci della rubrica si creano e si gestiscono, per risparmiare tempo, con il configuratore web (→ **pag. 114**) oppure tramite il menu del display del telefono (→ **pag. 47**).



Per selezionare procedere come segue:

 Aprire la rubrica telefonica tramite il tasto di navigazione .

oppure tramite il menu del display

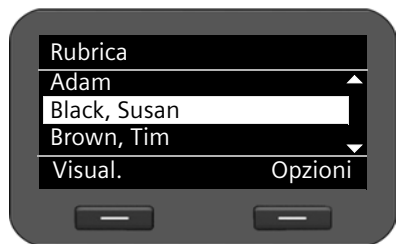
✓ → **Contatti** → **Rubrica**



-  Scorrere nella lista fino al nome desiderato.
-  Sollevare il ricevitore. Viene selezionato il numero standard (→ **pag. 49**).

Nota

È possibile selezionare un numero di telefono dalla rubrica anche tramite il configuratore web (→ **pag. 114**).

Selezionare con il tasto funzione

Assegnare fino a 7 tasti funzione a numeri di telefono che si selezionano poi premendo una volta il tasto. Collegando moduli di espansione è possibile aumentare il numero dei tasti funzione. I tasti funzione vengono assegnati con il configuratore web (→ **pag. 108**).

-  Premere il tasto funzione. Viene selezionato il numero salvato per il tasto funzione.

Telefonare



Selezionare dalle liste delle chiamate

Vengono salvate le seguenti chiamate:

- ◆ le chiamate da voi eseguite (lista di ripetizione della selezione),
- ◆ le chiamate ricevute,
- ◆ le chiamate perse.

Le liste delle chiamate contengono ognuna gli ultimi 60 numeri. Se il numero è salvato in rubrica, viene visualizzato il nome.



È possibile scorrere nelle voci visualizzate e selezionarle direttamente.

Se la lista delle chiamate perse contiene nuove voci, il tasto del Centro Messaggi  lampeggia e sul display viene visualizzato il simbolo .

Per come salvare i numeri di telefono da una lista in rubrica (→ [pag. 43](#)).

Visualizzare le liste delle chiamate e selezionare un numero di telefono

Aprire la lista delle chiamate desiderata:

 Aprire la lista di ripetizione della selezione tramite il tasto di navigazione .

 Aprire la lista dei messaggi persi nel Centro Messaggi.

oppure tramite il tasto del display **Chiamate**



Chiamate

Premere il tasto del display per visualizzare le liste delle chiamate.



Selezionare la lista:

Tutte
In uscita
In arrivo
Perse

OK

Premere il tasto del display per aprire la lista delle chiamate desiderata.

Viene visualizzata l'ultima (la più recente) chiamata oppure l'ultimo numero di telefono selezionato.

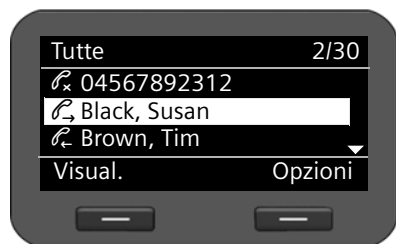

Eventualmente selezionare un'altra voce.



Solleverlo il ricevitore.

Il numero viene selezionato.

Nota

È possibile accedere alle liste delle chiamate anche tramite il configuratore web (→ **pag. 116**).

Effettuare una prenotazione

Se la linea di un utente chiamato è occupata, viene avviata automaticamente una richiamata/ prenotazione. **Prerequisito:** il vostro centralino oppure il vostro provider supporta questa funzione.

Prenotaz. Premere il tasto del display per effettuare una prenotazione.

Se la linea dell'utente è di nuovo libera, viene avviata la prenotazione.

Disattivare la funzione di prenotazione

È possibile disattivare la funzione di prenotazione per tutti oppure solo per determinati account VoIP configurati per il vostro telefono.

✓ → **Servizi di rete** → **Prenotazioni attive**

Gli account per cui è attiva una prenotazione sono contrassegnate.

 Selezionare la voce desiderata.

Cambia Premere il tasto del display per disattivare la prenotazione.

Chiamate in arrivo

Si sente la suoneria, il tasto viva voce  lampeggia.

Quando la chiamata arriva tramite un numero di telefono programmato in un tasto, questo tasto funzione lampeggia .

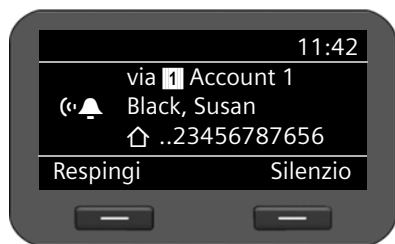

Il display mostra il numero del chiamante (se è consentita la trasmissione del numero → **pag. 36**) e il suo nome, se salvato in rubrica. Inoltre viene visualizzato l'account tramite il quale arriva la chiamata.

 Sollevare il ricevitore. Si parla con il chiamante.

Nota

Con una chiamata in arrivo innanzitutto viene cercata nella rubrica telefonica locale la voce corrispondente. Se il numero lì non viene trovato, viene cercato nelle altre rubriche telefoniche, se configurate (→ **pag. 103**).

Telefonare

Disattivare la suoneria

Silenzio Premere il tasto del display per disattivare la suoneria. È poi possibile decidere se rispondere alla chiamata oppure rifiutarla.

Rifiutare una chiamata

Respingi Premere il tasto del display oppure il tasto di fine  per rifiutare la chiamata.

Terminare la chiamata



Riagganciare il ricevitore oppure premere il tasto di fine .

Funzioni mentre si sta telefonando

Visualizzazione durante l'instaurazione della connessione oppure una chiamata

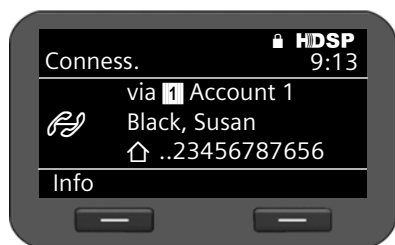

Il display mostra

- ◆ l'account VoIP tramite il quale si sta telefonando.
- ◆ il numero del chiamante (se è consentita la trasmissione del numero → [pag. 36](#)) e il suo nome, se salvato in rubrica.



Logo della connessione. Mostra i diversi stati della connessione.



Connessione in corso



Connessione interrotta



Connessione instaurata



Conferenza

HDSP



contraddistingue una connessione di qualità vocale superiore.

09:13

contraddistingue una connessione criptata.

Info

indica la durata della conversazione.

Premere il tasto del display, per visualizzare informazioni tecniche sul telefono. Questa funzione è utile, quando per es. si sta telefonando al Service-Hotline.

Modificare il volume

Durante una conversazione è possibile modificare il volume del ricevitore telefonico, del viva voce oppure dell'auricolare. Mentre il telefono squilla è possibile modificare il volume della suoneria.

 Per diminuire il volume premere il tasto a sinistra, per aumentarlo premere il tasto a destra. Ad ogni pressione il volume viene alzato o abbassato di un livello.

 Il volume è impostabile su 5 livelli. Viene visualizzata l'impostazione attuale.

Quando si modifica il volume della suoneria viene salvato l'ultimo valore.



Le impostazioni permanenti per la melodia della suoneria e il volume si effettuano tramite il menu del display (→ [pag. 60](#)).

Disattivazione del microfono (Mute)

È possibile disattivare il microfono del ricevitore telefonico, del viva voce e dell'auricolare. Il vostro interlocutore quindi non vi sentirà più.

 Premere il tasto Mute durante la conversazione.



Premere il tasto di nuovo per riattivare il microfono.

Finchè la funzione è attivata, il tasto  è acceso e sul display viene visualizzato il simbolo .

Attivare/disattivare il viva voce

Attivazione durante una chiamata tramite il ricevitore:

 Premere il tasto viva voce e riagganciare il ricevitore.

Finchè la funzione è attivata, il tasto  è acceso e sul display viene visualizzato il simbolo .

Durante il viva voce il vostro interlocutore si sente tramite l'altoparlante.

Disattivare il viva voce durante una chiamata:

 Sollevare il ricevitore. Si telefona di nuovo tramite il ricevitore.

Note

Si deve informare l'interlocutore, se è stato attivato l'altoparlante.

Telefonare

Servizio non disturbare



Se non si desidera rispondere alle chiamate e il telefono non deve squillare, attivare la funzione „Non disturbare(DND).

Mentre la funzione è attivata è possibile continuare a chiamare.



Premere il tasto non disturbare.

Premere il tasto di nuovo per disattivare la funzione.

Finchè la funzione è attivata, il tasto  è acceso e sul display viene visualizzato il simbolo .

Note

- ◆ Per le chiamate anonime è possibile disattivare la suoneria in modo permanente (→ **pag. 61**).
 - ◆ Tramite il configuratore web è possibile creare una lista di blocco per i nomi o numeri indesiderati (→ **pag. 100**). Se la si attiva, non vengono effettuate solo le chiamate con numeri dalla lista di blocco.
 - ◆ Se il vostro telefono è collegato ad un centralino telefonico Gigaset, è possibile comandare la funzione anche tramite i tasti funzione del centralino telefonico.
-

Telefonare in modo anonimo - Sopprimere la trasmissione del numero

È possibile sopprimere la trasmissione del vostro numero di telefono (CLIR = Calling Line Identification Restriction). Il vostro numero di telefono non viene quindi visualizzato presso l'utente chiamato. Si telefona in modo anonimo.

Prerequisito: le chiamate anonime sono possibili solo tramite le connessioni VoIP per cui il provider supporta la funzione „Telefonare in modo anonimo. Potrebbe essere necessario attivare la funzione presso i provider delle vostre connessioni VoIP.

Effettuare la chiamata successiva in modo anonimo

Selezionare:

✓ → **Servizi di rete** → **Successiva anonima**

Quindi procedere come al solito:



Inserire il numero di telefono.



Sollevarlo il ricevitore.

Viene selezionato il numero. Il vostro numero di telefono non viene trasmesso.

Attivare/disattivare „Telefonare in modo anonimo“ per tutte le chiamate

È possibile attivare/disattivare la soppressione del numero in modo permanente per tutti gli account VoIP del vostro telefono oppure per determinati account.

✓ → Servizi di rete → Sempre anonime

Gli account per cui è attiva la soppressione del numero sono contrassegnati con una spunta.

 Selezionare la voce desiderata.

Cambia Premere il tasto del display per mettere la spunta.

Premere il tasto del display di nuovo per togliere la spunta.

Telefonare con più utenti

Consultazione

Durante una chiamata si desidera fare una consultazione con un secondo utente.

 Durante la chiamata premere il tasto di consultazione.

La conversazione viene trattenuta. È possibile eseguire un'ulteriore chiamata con un secondo utente. Al termine della chiamata premere di nuovo il tasto di consultazione.

Si viene di nuovo collegati al primo utente.

Rispondere/rifiutare l'avviso di chiamata

Durante una chiamata si sente l'avviso di chiamata.

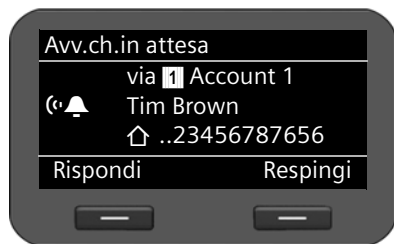

Il display mostra il numero del chiamante (se è consentita la trasmissione del numero → **pag. 36**) e il suo nome, se salvato in rubrica.

Inoltre viene visualizzato tramite quale numero di collegamento arriva la chiamata e se si tratta di una richiamata.

Rispondere alla chiamata:

Rispondi Premere il tasto del display per rispondere alla chiamata.



Si è collegati con l'utente in attesa.

Il primo utente sente una melodia di attesa. Il numero viene visualizzato e contrassegnato con il simbolo  come utente in attesa.

 Selezionare la connessione.

Rimuovi Premere il tasto del display, per terminare la connessione selezionata.

Telefonare

Rifiutare la chiamata:

 Premere il tasto del display per rifiutare la chiamata in attesa.

Attivare/disattivare l'avviso di chiamata

Durante una chiamata è possibile evitare l'avviso di chiamata dai chiamanti per tutti oppure per determinati account.

✓ → **Servizi di rete** → **Avv.ch.in attesa**

Gli account a cui è consentito l'avviso di chiamata sono contrassegnati con una spunta. I chiamanti tramite gli altri account sentono il tono di occupato.

 Selezionare la voce desiderata.



 Premere il tasto del display per mettere la spunta.
Premerlo di nuovo per togliere la spunta.

Conversazione alternata

Si sta parlando con un utente; un altro viene tenuto in attesa, ad esempio perchè avete risposto ad un avviso di chiamata oppure avete messo una chiamata in attesa.

 Premere il tasto di consultazione per passare da un interlocutore all'altro.

Avviare una consultazione con un terzo utente:

 Premere il tasto del display. Entrambi gli interlocutori vengono messi in attesa.
 Inserire il numero di telefono del terzo utente.

 Premere il tasto del display. Il numero viene selezionato.

Per parlare di nuovo con uno degli utenti in attesa al termine della consultazione:

 Selezionare l'utente desiderato.

 Premere il tasto di consultazione.

Conferenza

Si sta parlando con un utente e un altro è in attesa.

 Selezionare l'utente in attesa.

 Premere il tasto conferenza per passare l'utente in attesa in conferenza.

Oppure

Si sta parlando con uno o più utenti e si desidera accettarne un altro.

 Premere il tasto conferenza.

 Inserire il numero di telefono dell'altro utente.

 Premere il tasto del display. Il numero viene selezionato.

Quando l'utente risponde, viene passato automaticamente in conferenza.



Vengono visualizzati tutti gli utenti della conferenza.

Scolleghere un utente dalla conferenza:



Selezionare un utente.

Rimuovi

Premere il tasto del display per terminare la conferenza per l'utente contrassegnato.

Agg.ut.

Premere il tasto del display per avviare una consultazione con un altro utente. Gli utenti della conferenza vengono messi in attesa.

Nota

Le conferenze sono possibili solo tra utenti che utilizzano lo stesso account VoIP.

Trasferire una chiamata ad un altro collegamento

Si sta parlando con un utente e si desidera trasferire la chiamata ad un terzo utente.

Trasferimento senza domanda:



Premere il tasto di trasferimento. La chiamata viene trattenuta.



Inserire il numero di telefono dell'utente a cui si desidera trasferire la chiamata.



Premere di nuovo il tasto di trasferimento. La connessione viene trasferita all'utente chiamato. La vostra connessione all'utente viene terminata.

Trasferimento con domanda:

Si seleziona questo procedimento per assicurarsi che la connessione sia veramente avvenuta.



Premere il tasto di trasferimento. La chiamata viene trattenuta.



Inserire il numero di telefono dell'utente a cui si desidera trasferire la chiamata.

Seleziona

Premere il tasto del display. Il numero viene selezionato.

Dopo la chiamata del terzo utente è anche possibile attendere finché questo risponde e parlare con lui ad es. per annunciare il trasferimento di chiamata. Premere quindi il tasto di trasferimento .

Trasferimento all'utente in attesa:

Si sta parlando con un utente ed altri utenti sono in attesa. È possibile trasferire la chiamata attuale ad uno degli utenti in attesa.



Selezionare uno degli utenti in attesa.



Premere il tasto di trasferimento. L'utente selezionato viene collegato con il vostro interlocutore attuale.

Impostare la deviazione di chiamata

Con la deviazione di chiamata le chiamate vengono inoltrate ad un altro collegamento. È possibile attivare una deviazione di chiamata specifica della connessione (cioè per ogni account VoIP configurato).

Prerequisito: il provider VoIP supporta la deviazione di chiamata oppure il servizio viene messo a disposizione tramite un centralino telefonico.

Deviazione di chiamata tramite il servizio di rete di un provider

✓ → Servizi di rete → Deviaz.di chiamata

La lista contiene gli account configurati per il vostro telefono.

🕒 Selezionare l'account desiderato.

OK Premere il tasto del display per confermare la selezione.



🕒 Selezionare quando la deviazione di chiamata deve valere.

OK Premere il tasto del display per confermare la selezione.

Tutte	Vengono deviate tutte le chiamate.
Su mancata risp.	Le chiamate vengono deviate, se dopo più squilli nessuno risponde.
Su occupato	Le chiamate vengono deviate, se il vostro collegamento è occupato.
No	Le chiamate non vengono deviate.



Salva

Inserire il numero di telefono a cui deviare la chiamata.

Premere il tasto del display per memorizzare la modifica per questo account.

Nota

In proposito leggere anche:

- ◆ Impostare la deviazione di chiamata tramite il configuratore web (→ **pag. 97**).
- ◆ Programmare la deviazione di chiamata sui tasti funzione (→ **pag. 109**).

Deviazione di chiamata tramite il centralino telefonico

Se Gigaset DE410 IP PRO è collegato ad un centralino telefonico Gigaset, il trasferimento di chiamata non viene salvato nel telefono ma nel centralino telefonico. In questo caso è possibile configurare il trasferimento di chiamata tranquillamente sul centralino telefonico Gigaset. È possibile configurare un trasferimento di chiamata per ogni numero di telefono associato al telefono. Se è attivo un trasferimento di chiamata, viene visualizzato sul display in stand-by del telefono.

✓ → Servizi di rete → Deviaz.di chiamata

La lista contiene gli account configurati per il vostro telefono.

 Selezionare l'account desiderato.

OK Premere il tasto del display per confermare la selezione.

Se sul centralino telefonico all'account sono associati più numeri di telefono, essi vengono visualizzati.

 Selezionare il numero di telefono per cui si desidera configurare una deviazione di chiamata.

OK Premere il tasto del display per confermare la selezione.

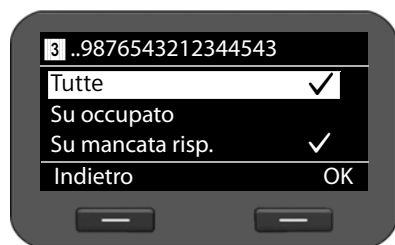

L'account selezionato e il numero di telefono vengono visualizzati in alto a destra.

Le deviazioni di chiamata attive sono contrassegnate con ✓.

► Scegliere quale deviazione di chiamata si desidera modificare.

Tutte Vengono deviate tutte le chiamate.

Su occupato Le chiamate vengono deviate se il vostro collegamento è occupato.

Su mancata risp. Le chiamate vengono deviate se dopo più squilli nessuno risponde. Ciò vale anche per una chiamata in attesa a cui non si risponde.

OK Premere il tasto del display per modificare la deviazione di chiamata.

Telefonare

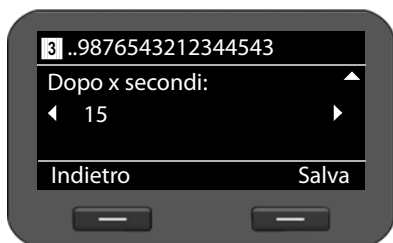
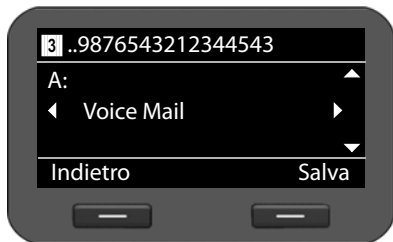
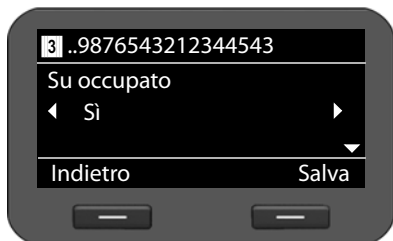

 Attivare/disattivare il trasferimento di chiamata.

 Selezionare la voce **A**.

È possibile trasferire chiamate a una segreteria telefonica oppure a un numero di telefono.

 Selezionare **Voice Mail** oppure **Numero**.

 Digitare il numero della segreteria telefonica oppure il numero di telefono a cui trasferire la chiamata.

In caso di deviazione di chiamata del tipo **Su mancata risp.** scegliere l'intervallo di tempo che bisogna aspettare prima che la deviazione sia attivata.

 Scegliere l'intervallo di tempo desiderato.

Sono disponibili valori da 5 a 120 secondi.

Salva

Display-Taste drücken, um Einstellung für dieses Konto zu speichern.

Utilizzare le liste delle chiamate

Sono disponibili le seguenti liste delle chiamate:

Tutte	Tutte le chiamate in uscita, in arrivo e perse.
In uscita	Gli ultimi numeri selezionati (lista di ripetizione della selezione).
In arrivo	Le chiamate a cui si è risposto.
Perse	Le chiamate a cui non si è risposto. Se la lista contiene voci che non avete ancora visto, sul display si vede il simbolo  e il numero di voci nuove. La lista è accessibile anche tramite il Centro Messaggi (→ pag. 56).

Nelle liste vengono salvate al max. 60 voci. La voce entrante sovrascrive la voce più vecchia. Il menu del display offre accesso a tutte le liste.

Nota

È possibile utilizzare le liste delle chiamate anche tramite il configuratore web (→ [pag. 116](#)).

Se il telefono è collegato ad un centralino telefonico Gigaset T300 PRO oppure Gigaset T500 PRO, le chiamate non vengono gestite localmente nel telefono ma dal centralino telefonico e trasferite a tutti i telefoni associati.

Vedere le voci

Si apre una lista con il telefono in stand-by del telefono.

Chiamate Premere il tasto del display per visualizzare le liste delle chiamate.

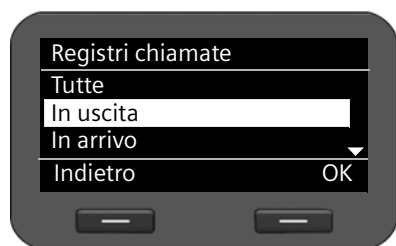



OK

Selezionare la lista.

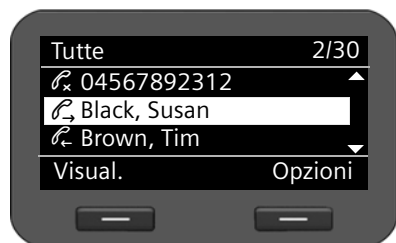
Premere il tasto del display per aprire lista delle chiamate selezionata.



Le chiamate vengono visualizzate cronologicamente dalla più recente alla più vecchia. In alto a destra si vede il numero della voce selezionata e il numero totale delle voci della lista (per es. 1/30).

Un simbolo prima della voce indica se si tratta di una chiamata in uscita () , in arrivo () oppure persa () .

Utilizzare le liste delle chiamate

Informazioni sulla voce:

- ◆ Numero di telefono del chiamante oppure dell'utente chiamato. Se il numero di telefono si trova nella rubrica telefonica, viene invece visualizzato il nome.
- ◆ Account VoIP tramite il quale la chiamata arriva o esce.
- ◆ Data e ora della chiamata. Per le chiamate in uscita anche la durata della connessione.

Quali informazioni vengono visualizzate dipende da quali informazioni vengono inviate con la trasmissione dal chiamante e se il chiamante si trova in rubrica.

Se presso il chiamante è attivo il servizio CLIP (= Calling Line Identification Presentation), viene trasmesso il numero di telefono del chiamante. A seconda del numero il chiamante può essere identificato se si trova già in rubrica. **Prerequisito:** il servizio è attivo per l'account VoIP.

Visualizzare le informazioni dettagliate

Visual. Premere il tasto del display. Vengono visualizzate le informazioni disponibili, almeno il numero di telefono.

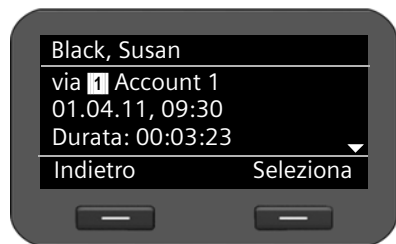

Se il numero si trova in rubrica, viene visualizzata la voce della rubrica (→ **pag. 47**).



Nota

Con una chiamata in arrivo innanzitutto viene cercata nella rubrica telefonica locale la voce corrispondente. Se il numero lì non viene trovato, viene cercato nelle altre rubriche telefoniche, se configurate (→ **pag. 103**).

Selezionare un numero di telefono dalla lista

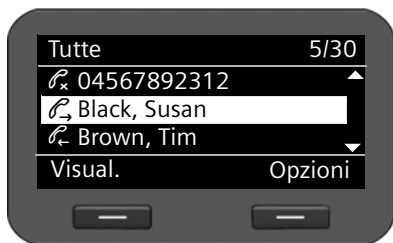

Per selezionare un numero di telefono da una lista si hanno le seguenti possibilità:

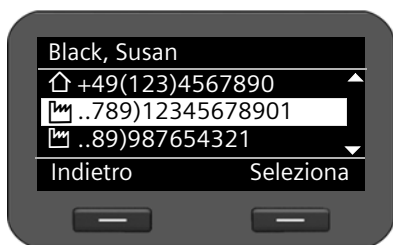

-  Scorrere nella lista fino al nome desiderato.
 -  Sollevare il ricevitore.
- Il numero viene selezionato.

oppure



-  Scorrere nella lista fino al nome desiderato.
- Visual.** Premere il tasto del display per visualizzare la voce.
-  Selezionare il numero, se disponibili più numeri.
-  Sollevare il ricevitore.

oppure

- Seleziona** Premere il tasto del display.
- Il numero viene selezionato.

Trasferire una voce dalla lista delle chiamate in rubrica

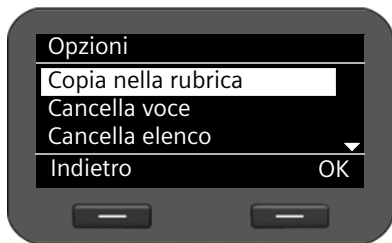

Scorrere nella lista fino al nome desiderato.

Opzioni

Premere il tasto del display.



Selezionare la voce **Copia nella rubrica**.

OK

Confermare l'azione con il tasto del display.

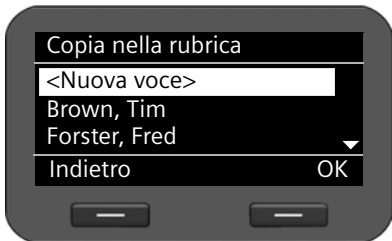

Viene aperta la rubrica telefonica.

È possibile creare una nuova voce in rubrica oppure modificare una voce esistente.

Vedere la rubrica telefonica → **pag. 48**.

Cancellare una voce oppure la lista

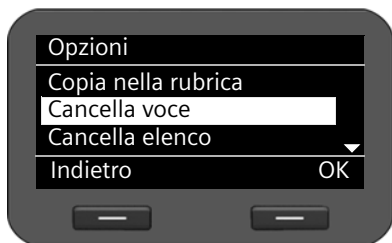

Opzioni

Premere il tasto del display.



Selezionare l'azione desiderata: **Cancella voce** oppure **Cancella elenco**.

OK

Confermare l'azione con il tasto del display.

È necessario confermare l'azione ancora una volta.

Utilizzare le rubriche telefoniche

Sono disponibili:

- ◆ rubrica telefonica locale
- ◆ rubrica telefonica online (LDAP) → **pag. 50**
- ◆ rubrica telefonica online personale o pubblica (XML) → **pag. 51**

Note

- ◆ La rubrica telefonica locale è accessibile anche tramite il configuratore web (→ **pag. 114**).
 - ◆ La rubrica telefonica locale è preimpostata come rubrica telefonica standard. Ciò significa che è la rubrica telefonica che si apre con il tasto **☰** e in cui vengono trasferite le voci con la funzione „Copiare in rubrica“.
 - ◆ Tramite il configuratore web è possibile impostare che si utilizzi come rubrica telefonica standard un'altra rubrica (→ **pag. 108**).
-

Rubrica telefonica locale

Nella rubrica telefonica locale è possibile memorizzare fino a 200 voci.

Nota

È possibile utilizzare la vostra rubrica telefonica locale anche tramite il configuratore web (→ **pag. 114**).

Voci della rubrica telefonica

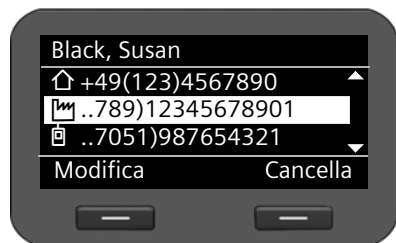



Una voce della rubrica telefonica contiene le seguenti informazioni:

- ◆ nome e cognome
- ◆ fino a sei numeri di telefono

Un simbolo prima del numero di telefono indica se si tratta di un numero privato (🏠), aziendale (🏢) oppure di cellulare (📱).

Utilizzare le rubriche telefoniche

Aprire la rubrica telefonica

Si apre la rubrica telefonica in stand-by oppure durante una conversazione esterna con il tasto  (tasto di navigazione )

oppure tramite il menu del display

✓ → Contatti → Rubrica

Visualizzare la voce

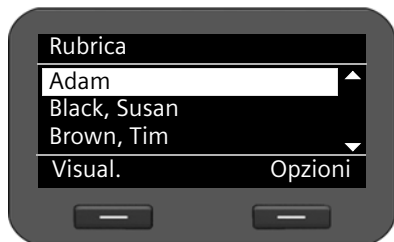

Scorrere nella lista fino al nome desiderato.

Visual.

Premere il tasto del display. La voce viene visualizzata con tutti i registri come nella raffigurazione a [pag. 47](#).

Creare una nuova voce

Opzioni Premere il tasto del display.

OK Premere il tasto del display per avviare l'azione **Nuova voce**.

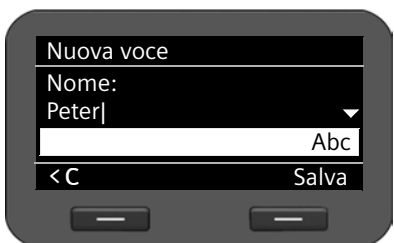

Una voce della rubrica telefonica è costituita da:

- **Nome e Nome,**
- 2 volte **Tel. (abitaz.),**
- 2 volte **Tel. (cellulare),**
- 2 volte **Tel. (ufficio).**



Inserire nome e numeri di telefono.

Per l'inserimento del testo → [pag. 24](#).



Scorrere di riga in riga.

Salva Salvare la voce della rubrica quando sono stati inseriti tutti i dati.

Modificare una voce

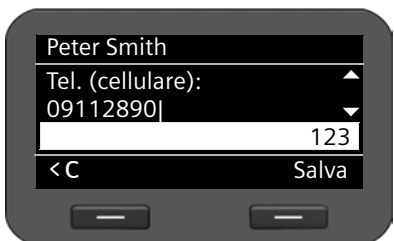

Scorrere in rubrica fino alla voce desiderata.

Opzioni

Premere il tasto del display.



Selezionare **Modifica voce**.

I campi della voce della rubrica possono essere sovrascritti. Il procedimento è identico a [Creare una nuova voce](#).

Modificare il numero standard

Il numero standard è il numero principale dell'utente che viene visualizzato e selezionato per primo nella lista. È possibile modificare il numero standard.

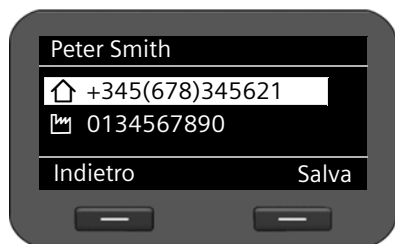

Scorrere in rubrica fino alla voce desiderata.

Opzioni

Premere il tasto del display.



Selezionare **Cambia nr. predef.**

OK

Confermare la selezione.



Selezionare il numero desiderato.

Salva

Premere il tasto del display per salvare la modifica.

Cancellare una voce della rubrica o tutta la rubrica

Cancellare una voce selezionata dalla lista:



Scorrere alla voce desiderata.

Opzioni

Premere il tasto del display.



Selezionare **Cancella voce.**

OK

Confermare la selezione.

oppure

Visual. →

Cancella Premere i tasti del display in sequenza.

Si

Confermare la cancellazione.

Cancellare l'intera lista:

Opzioni

Premere il tasto del display.



Selezionare **Cancella elenco.**

Si

Confermare la cancellazione.

Selezionare un numero di telefono dalla rubrica



Scorrere fino alla voce desiderata.



Sollevarlo il ricevitore.

Viene selezionato il numero standard della voce della rubrica (→ **pag. 49**).

Rubrica telefonica online (LDAP)

Se nella vostra rete aziendale è disponibile una rubrica telefonica tramite un server LDAP, è possibile utilizzarla sul vostro telefono (LDAP= Lightweight Directory Access Protocol).

Prerequisito: avete impostato questa funzione tramite il configuratore web (→ pag. 105).

È anche possibile dare un nome alla rubrica telefonica LDAP nel configuratore web. Questo viene quindi visualizzato sul display al posto di **Rubrica LDAP**.

Aprire la rubrica telefonica LDAP

Si apre la rubrica telefonica LDAP in stand-by tramite il menu del display

✓ → **Contatti** → **Rubrica LDAP**

oppure

☰ Premere a lungo (il tasto di navigazione ⌚).

Cercare e visualizzare una voce



☰ Inserire il nome (oppure le lettere iniziali).

Per l'inserimento del testo → pag. 24

Non appena si interrompe l'inserimento, si avvia il processo di ricerca.

Vengono visualizzate tutte le voci corrispondenti. Se non viene trovata nessuna voce corrispondente, viene visualizzato di nuovo il campo di ricerca. È possibile avviare una nuova ricerca.



Scorrere fino alla voce desiderata.

Visual.

Premere il tasto del display.

Viene visualizzata la voce.

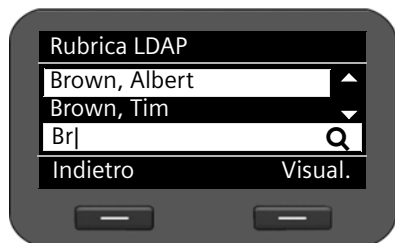

Selezionare dalla rubrica telefonica LDAP

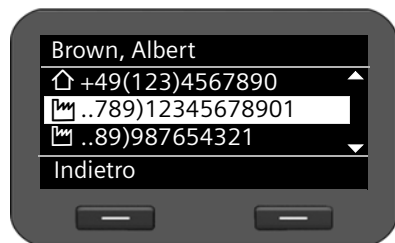

Visualizzare la voce.



Selezionare il numero di telefono.



Sollevare il ricevitore.

Viene visualizzata la voce.

Elenchi telefonici online

Gli elenchi telefonici online sono rubriche messe a disposizione in Internet.

È possibile

- ◆ utilizzare gli elenchi telefonici online pubblici messi a disposizione in Internet, per es. KlickTel oppure le „Pagine Gialle“ e
- ◆ creare un elenco telefonico online personale, se il vostro provider lo consente.

Tramite il configuratore web si imposta quale elenco telefonico pubblico online utilizzare (→ **pag. 103**).

◆ Elenco telefonico

Un elenco telefonico pubblico che il provider mette a disposizione in Internet.

◆ Pagine gialle

Un elenco per categoria che il provider mette a disposizione in Internet.

◆ Elenco telefonico personale

Alcuni provider vi offrono la possibilità di creare e gestire un elenco telefonico personale online in Internet.

È possibile utilizzare l'elenco telefonico personale online sul vostro telefono.

Prerequisito:

- Si inseriscono i dati del provider per il vostro elenco telefonico personale online nel configuratore web (→ **pag. 103**)
- Si crea e gestisce il vostro elenco telefonico personale online tramite il web-browser del vostro PC.

Aprire l'elenco telefonico online

Si apre elenco telefonico online in stand-by tramite il menu del display.

✓ → **Contatti** → **Name des Online-Telefonbuchs**

Selezionare l'elenco telefonico online pubblico o privato desiderato. Il nome dell'elenco dipende dalle impostazioni per l'elenco telefonico nel configuratore web. Può essere il nome che il provider utilizza per il suo elenco telefonico oppure un nome scelto da voi.

Cercare una voce nell'elenco telefonico online

È possibile cercare un numero di telefono oppure un nome.

Cercare un numero di telefono

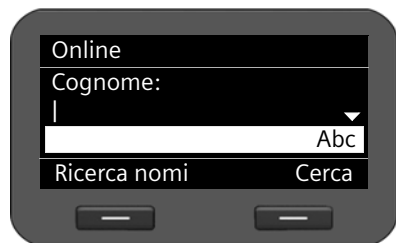

Inserire cognome e luogo di residenza dell'utente cercato. Per l'inserimento del testo → **pag. 24**



Scorrere di riga in riga.

Cerca

Premere il tasto del display per avviare la ricerca.



Se per il luogo inserito vengono trovate più voci, viene visualizzata una lista in cui è possibile specificare la ricerca del luogo di residenza. Selezionare il luogo.

OK

Avviare la ricerca.

Nota: il campo **Città** non è disponibile nella rubrica privata.

Cercare il nome

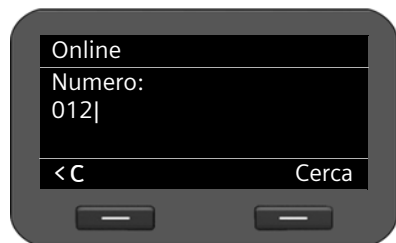

Ricerca nomi

Premere il tasto del display.



Inserire il numero della voce cercata.

Cerca

Premere il tasto del display per avviare la ricerca.

Se non viene trovata nessuna voce, si riceve un relativo avviso. È quindi possibile:

Cambia Premere il tasto del display per modificare la vostra ricerca.

oppure

NuovaRic. Premere il tasto del display per avviare una nuova ricerca.

Risultati della ricerca

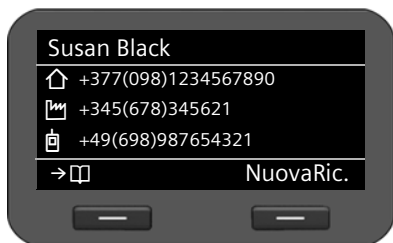
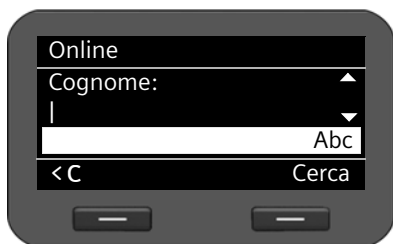
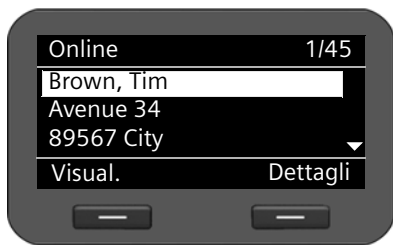

Trasferire una voce nella rubrica telefonica locale

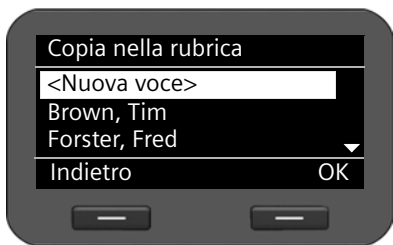

I risultati della ricerca vengono visualizzati come lista.

La prima voce trovata viene visualizzata con nome e informazioni sull'indirizzo disponibili. In alto a destra si vede il numero della voce visualizzata e il numero delle voci trovate.

Se vengono trovate più di 99 voci, si riceve un avviso sul numero di voci trovate. È quindi possibile affinare la ricerca oppure avviare una nuova ricerca.

Affinare la ricerca:

Dettagli Premere il tasto del display.

Specificare la vostra richiesta di ricerca nei seguenti campi di ricerca:

Cognome, Nome, Settore / Nome, Città oppure **Via**.

Cerca Premere il tasto del display per avviare di nuovo una ricerca.

Visualizzare i dettagli della voce:

 Scorrere alla voce desiderata.

Visual. Premere il tasto del display.

La voce contiene i numeri di telefono disponibili.

Selezionare il numero:

 Selezionare il numero.

 Sollevare il ricevitore.

Le voci di un elenco telefonico online possono essere trasferite alla rubrica telefonica locale.

→  Premere il tasto del display.

È possibile creare una nuova voce nella rubrica telefonica oppure modificare una voce esistente.

Verdere la rubrica → **pag. 48**.

Gestire i messaggi



Tramite il menu del display si ha accesso ai messaggi vocali sulla segreteria di rete. Inoltre, tramite il Centro Messaggi, premendo un tasto si ha accesso ai messaggi vocali e alle chiamate perse (→ **pag. 56**).

Messaggi vocali sulla segreteria di rete

Sul vostro telefono è possibile ascoltare messaggi vocali registrati su una segreteria di rete. Ogni segreteria di rete risponde alle chiamate che arrivano sul relativo numero di telefono VoIP. Le segreterie di rete vengono messe a disposizione per es. su un centralino telefonico Gigaset T500 PRO oppure Gigaset T300 PRO oppure si utilizza una segreteria di rete offerta da un provider in Internet.

Prerequisito: sul centralino telefonico è necessario che siano configurate caselle di mail vocali per i propri account VoIP. Le segreterie di rete dei provider Internet si configurano nel configuratore web (→ **pag. 100**).

Se sulla segreteria di rete ci sono dei messaggi nuovi, ciò viene visualizzato con il simbolo **OO**. Accanto a destra c'è il numero dei nuovi messaggi.

È possibile accedere alla vostra segreteria di rete anche tramite il Centro Messaggi (→ **pag. 56**). Se sulla segreteria di rete c'è un nuovo messaggio, il tasto lampeggia  e sul display viene visualizzato il simbolo .

Ascoltare i messaggi vocali

Per ascoltare messaggi registrati tramite il menu del display:

✓ → **Voice Mail**

Per ascoltare messaggi registrati tramite il Centro Messaggi:

 → **Voice Mail**

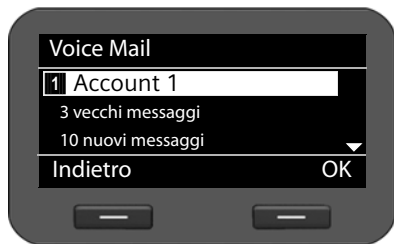

Viene visualizzato il numero di telefono del mittente, il numero del destinatario così come data e ora dell'arrivo del messaggio.

 Scorrere nella lista fino alla segreteria di rete desiderata.

OK Premere il tasto del display per instaurare la connessione alla segreteria di rete.

I messaggi vocali vengono visualizzati nelle seguenti categorie:

Posta in arrivo:

I messaggi vocali nuovi.

Privato: I messaggi privati di numeri di telefono contrassegnati nella rubrica come privati.

Vecchio: I messaggi già ascoltati oppure spostati nel centralino telefonico Gigaset nella cartella "vecchi".

 Scegliere la categoria desiderata e confermare con **OK**.

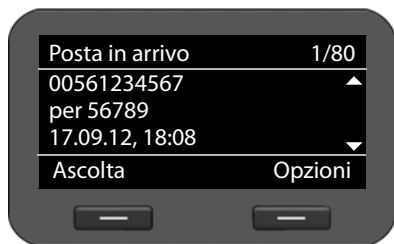

I messaggi vocali salvati vengono elencati in ordine cronologico.

In alto a destra si vede il numero del messaggio vocale selezionato e il numero delle voci nella lista.



Viene visualizzato il numero di telefono del mittente, il numero del destinatario così come data e ora dell'arrivo del messaggio.

 Scorrere di messaggio in messaggio.

 Scorrere le informazioni su un messaggio oppure scorrere al messaggio successivo.

Riprodurre i messaggi vocali

Ascolta Premere il tasto del display per ascoltare il messaggio.

Il messaggio viene riprodotto tramite l'altoparlante. In alternativa avviare la riproduzione con  oppure .

Oppure

 Sollevare il ricevitore per avviare la riproduzione tramite il ricevitore.

Terminare la riproduzione

Stop Premere il tasto del display per terminare la riproduzione.

In alternativa toccare il tasto viva voce  oppure agganciare il ricevitore.

 Scegliere altri messaggi vocali con il tasto di navigazione. La riproduzione in corso viene interrotta, viene avviata la riproduzione dei messaggi vocali appena selezionati.

Nota

Una chiamata in arrivo termina la riproduzione.

Accedere ai messaggi tramite il Centro Messaggi

Il Centro Messaggi consente, attraverso una semplice pressione del tasto, un rapido accesso ai nuovi messaggi arrivati. Dà accesso centralizzato ai seguenti messaggi:

- ◆ Messaggi vocali (→ **pag. 54**)
- ◆ Chiamate perse (→ **pag. 43**)



Se per uno di questi tipi di messaggi c'è una nuova voce, il tasto messaggi  lampeggia. Una voce è nuova se è arrivata dopo l'ultima apertura della lista corrispondente.

Quali tipi di messaggi sono accessibili tramite il Centro Messaggi, lo si stabilisce tramite il configuratore web (→ **pag. 101**).

Aprire il Centro Messaggi

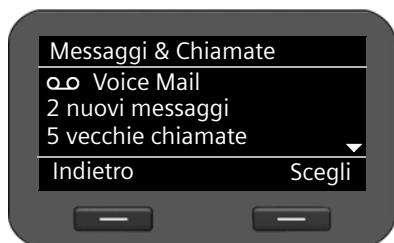
Si apre il Centro Messaggi tramite il tasto .



Commutare tra la visualizzazione
 Voice Mail e
 Perse.

Viene visualizzato il numero di messaggi nuovi o vecchi oppure le chiamate.

Scegli

Premere il tasto del display per visualizzare la lista dei messaggi oppure le chiamate. Messaggi vocali → **pag. 54**; chiamate perse → **pag. 43**.

Nota

I centralini telefonici Gigaset T500 PRO e Gigaset T300 PRO non distinguono tra chiamate vecchie e nuove. Se il vostro telefono è collegato ad un centralino del genere, questa informazione non è disponibile.

Utilizzare il citofono

Tramite il telefono è possibile utilizzare uno o più citofoni con videosorveglianza. Le immagini della/e videocamera/e vengono visualizzate sul display del telefono.

Prerequisito: il citofono deve essere configurato sul configuratore web oppure sul centralino telefonico Gigaset. Per la configurazione potrebbe essere necessario il codice DTMF del citofono.

- ◆ Configuratore web: per la configurazione si usa la pagina web **Impostazioni** → **Servizi aggiuntivi** → **Citofono** (→ **pag. 102**).
- ◆ Centralino telefonico Gigaset T500 IP PRO oppure T300 IP PRO: il citofono viene configurato durante la configurazione del telefono. Se è consentita la configurazione automatica, i dati vengono copiati automaticamente dal telefono.

Se qualcuno suona al citofono, ciò viene visualizzato sul telefono come una chiamata in arrivo. Inoltre viene mostrata l'immagine della **Videocitofono**.



Disattivare la suoneria



Silenzio Premere il tasto del display per disattivare la suoneria. È quindi possibile decidere se si desidera aprire la porta oppure no.

Terminare la connessione al citofono

Respingi Premere il tasto del display oppure il tasto di fine  per rifiutare la richiesta.

Eseguire la conversazione tramite citofono



Sollevare il ricevitore per parlare con la persona alla porta. In alternativa è possibile eseguire la conversazione tramite il tasto viva voce  oppure tramite l'auricolare .

Apri spor. Premere il tasto del display per azionare l'apertura della porta.

Fine Premere il tasto del display per terminare la connessione senza aprire la porta.

Nota

- ◆ Se si sta telefonando, lo squillo viene segnalato alla porta come avviso di chiamata (→ **pag. 37**). È possibile rifiutare la chiamata oppure rispondere e aprire la porta. Se la connessione al citofono è terminata, viene ripristinata la connessione precedente. La conversazione alternata non è possibile.
 - ◆ Una chiamata in arrivo viene segnalata come avviso di chiamata anche se si è collegati con il citofono. Se si risponde alla chiamata, la connessione al citofono termina.
-

Impostazioni di base

Il vostro telefono è preimpostato. È possibile modificare le impostazioni in modo individuale.

Impostare data e ora

L'orario viene visualizzato ad esempio con display in display così come con le chiamate in arrivo. Per questo è necessaria la corretta impostazione per data e ora.

Nota

Nel vostro telefono è memorizzato l'indirizzo di un timeserver in Internet oppure nella rete locale. Data e ora vengono copiate da questo timeserver, finché il telefono è collegato alla rete ed è attivata la sincronizzazione con il timeserver. Le impostazioni manuali vengono poi sovrascritte.

Le impostazioni per il timeserver si effettuano tramite il configuratore web (→ [pag. 111](#)).

Per impostare data e ora manualmente utilizzare il menu del display:

✓ → **Impostazioni** → **Data & Ora**

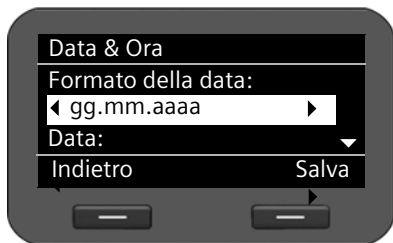

Formato data:

- 🔄 Selezionare il formato della data:
 - gg.mm.aaaa**: giorno, mese, anno
 - mm.gg.aaaa**: mese, giorno, anno



Data:

- 👆 Inserire giorno, mese e anno a 8 cifre, per es. il 14 gennaio 2011:
 - Con il formato della data **gg.mm.aaaa**: 14012011
 - Con il formato della data **mm.gg.aaaa**: 01142011

Impostazioni di base

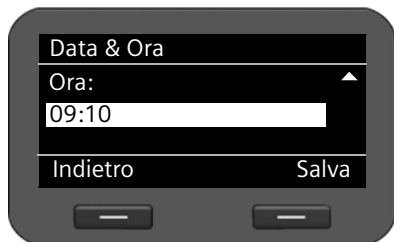
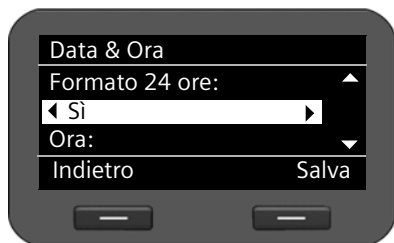

Formato ora:

-  Selezionare il formato dell'ora:
Si: formato 24 ore
No: formato 12 ore

Ora:

-  Inserire l'orario a 4 cifre, per es. 0715 per le 7.15.
Visualizzazione orario di questa impostazione nel **formato 24 ore:** 07:15
Visualizzazione orario di questa impostazione nel **formato 12 ore:** 07:15 AM

Salva

Premere il tasto del display per salvare le impostazioni.

Impostare la suoneria

Per la suoneria è possibile impostare il volume e la melodia e disattivarla totalmente per la chiamate anonime.

Stabilire il volume

Il volume della suoneria per le chiamate in arrivo si imposta su cinque livelli.

In stand-by

✓ → Impostazioni → Impostazioni audio → Suonerie → Volume

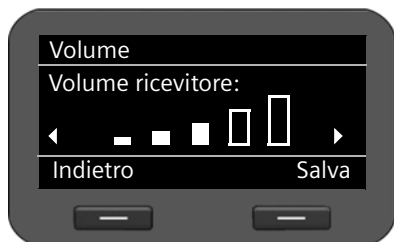

-  Selezionare il volume desiderato. Il volume viene subito modificato. Per fare un test la suoneria viene riprodotta con la melodia impostata nel volume selezionato.

Salva

Premere il tasto del display per memorizzare l'impostazione.

Mentre il telefono squilla

È possibile impostare il volume durante lo squillo tramite il tasto . Ad ogni pressione il volume viene abbassato o alzato di un livello. L'ultima impostazione resta invariata.

Scegliere la suoneria

È possibile scegliere varie suonerie dal Media-Pool (→ pag. 117) e suonerie diverse per i diversi account VoIP.

✓ → Impostazioni → Impostazioni audio → Suonerie → Melodie

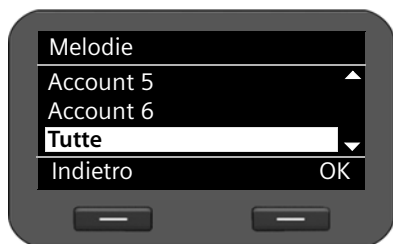

Vengono elencati tutti gli account VoIP configurati.



Selezionare l'account VoIP per il quale si desidera impostare la suoneria. Selezionare **Tutte**, se per tutti gli account di desidera stabilire la stessa suoneria.

OK

Premere il tasto del display per confermare la selezione.

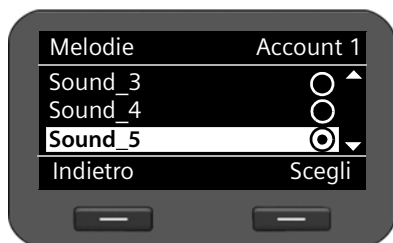

Vengono visualizzate tutte le melodie disponibili nel Media-Pool.

In alto a destra si vede quale account si sta modificando oppure **Tutte**.



Selezionare la suoneria. La suoneria selezionata viene riprodotta con il volume impostato.

Scegli

Premere il tasto del display per confermare la selezione.

Nota

In genere è impostata la stessa melodia per tutti gli account. Se per un account si sceglie un'altra melodia, l'impostazione passa automaticamente da **Tutte** a **Individuale**.

Disattivare la suoneria per le chiamate anonime

È possibile impedire che il telefono squilli con le chiamate esterne di cui non viene trasmesso il numero di telefono.

✓ → Impostazioni → Impostazioni audio → Suonerie → Sempre anonime



Se la funzione è attiva, il telefono non squilla, quando arriva una chiamata anonima. La chiamata viene tuttavia visualizzata sul display.



Selezionare l'opzione desiderata.

Scegli

Premere il tasto del display, per confermare la selezione.

La modifica è subito attiva.

Attivare/disattivare i toni di avviso

Il vostro telefono avvisa acusticamente diverse attività e situazioni. I seguenti toni di avviso possono essere attivati o disattivati in modo indipendente:

- ◆ **Tono tasti:** la pressione di ogni tasto viene confermata acusticamente.
- ◆ **Conferme:** alla fine di un inserimento/impostazione e all'arrivo di una nuova voce nella segreteria di rete oppure nella lista delle chiamate, in caso di errori e scorrendo all'inizio di un menu.

✓ → Impostazioni → Impostazioni audio → Toni di avviso

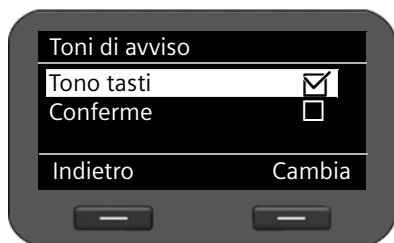

Selezionare **Tono tasti** oppure **Conferme**.

Cambia

Premere il tasto del display per attivare o disattivare la funzione selezionata.

Rinominare oppure cancellare le suonerie

Le suonerie che avete caricato sul telefono con l'ausilio del configuratore web (→ [pag. 117](#)) possono essere rinominate oppure cancellate.

✓ → Impostazioni → Impostazioni audio → Audio Resource



Vengono elencate tutte le suonerie disponibili. È possibile modificare solo quelle caricate da voi.

Opzioni

Selezionare la suoneria desiderata.

Premere il tasto del display per modificare la suoneria.

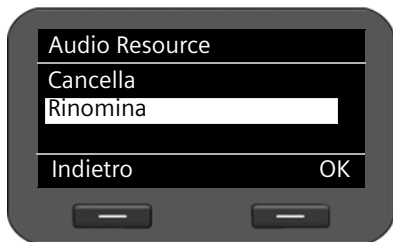

Rinominare la suoneria

 Selezionare l'opzione **Rinomina** e premere il tasto del display **OK**.

 **< C** Cancellare i caratteri precedenti.

 Inserire il nuovo nome.

Per l'inserimento del testo → **pag. 24**.

OK Premere il tasto del display per salvare il nome modificato.

Cancellare la suoneria

 Selezionare l'opzione **Cancella**.

OK Premere il tasto del display per cancellare la suoneria.

Impostare il display

È possibile impostare l'illuminazione per il display e il contrasto.

Impostare la retroilluminazione

È possibile impostare la luminosità della retroilluminazione del display in tre livelli.

Se l'illuminazione del display è disattivata premendo una volta un tasto qualsiasi oppure con una chiamata in arrivo la si attiva. La pressione dei tasti in questo caso non ha nessun'altra funzione.

✓ → **Impostazioni** → **Display** → **Retroilluminazione**

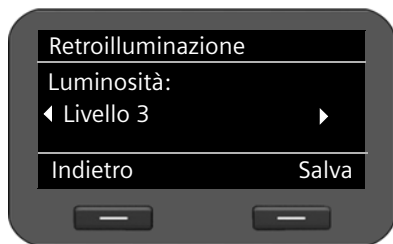

 Selezionare il livello di luminosità desiderato. La vostra impostazione è subito attiva, così che è possibile verificarla ed eventualmente correggerla.

Salva Premere il tasto del display per memorizzare l'impostazione.

Impostazioni di base

Impostare il contrasto

È possibile impostare il contrasto del display in sei livelli.

✓ → Impostazioni → Display → Contrasto



Selezionare il livello di contrasto desiderato 1-6. La vostra impostazione è subito attiva, così che è possibile verificarla ed eventualmente correggerla.

Salva

Premere il tasto del display per memorizzare l'impostazione.

Impostare la lingua

È possibile visualizzare i testi del display in diverse lingue.

✓ → Impostazioni → Lingua



La lingua attuale è contrassegnata con .



Selezionare la lingua desiderata.

Scegli

Premere il tasto del display per attivare la lingua selezionata.

La lingua viene cambiata.

Ripristinare le impostazioni iniziali dell'apparecchio

Se si passa il vostro apparecchio a qualcun altro oppure se si cambia postazione di lavoro, è possibile cancellare le vostre impostazioni e i dati personali ripristinando le impostazioni iniziali dell'apparecchio. Tutte le impostazioni del sistema vengono ripristinate. I dati specifici dell'utente vengono cancellati.

Ciò significa, in particolare, che la configurazione di rete, gli account VoIP, le rubriche telefoniche, le liste delle chiamate, i dati nel Media-Pool e tutte le impostazioni individuali vengono cancellate oppure vengono ripristinate le impostazioni di fabbrica.

Per eseguire questa funzione è necessaria la password di amministratore (→ **pag. 113**).

✓ → Impostazioni → Reset



Inserire la password di amministratore.

OK

Premere il tasto del display. La password inserita viene verificata. Se la password era corretta, è ora necessario confermare l'azione.

Si

Premere il tasto del display. L'apparecchio viene riportato alle impostazioni di fabbrica.

Ripristino tramite il tasto dell'apparecchio

È possibile ripristinare le impostazioni iniziali dell'apparecchio anche tramite il pulsante del reset sulla parte inferiore dell'apparecchio.



Pulsante reset

Il pulsante del reset si trova dietro la piccola apertura con la scritta **Reset**. Utilizzare un oggetto appuntito, per es. una graffetta.

- ◆ **Reset:** premere il pulsante almeno 5 secondi, per ripristinare tutte le impostazioni iniziali.

Visualizzare le informazioni sull'apparecchio

Il menu **Info** offre informazioni sulle impostazioni importanti del telefono.

✓ → **Info**

Versione SW

Versione firmware attualmente caricata sul telefono. Se c'è una versione più aggiornata è possibile caricare sul telefono un aggiornamento del firmware (→ **pag. 119**).

Versione nazionale

Lingua impostata (→ **pag. 64**)

Indir. MAC LAN

Indirizzo dell'apparecchio del telefono.

Indirizzo IP

Indirizzo IP attuale del telefono all'interno della rete locale. L'indirizzo IP di solito viene impostato automaticamente da un server DHCP in rete (→ **pag. 67**).

Ulteriori informazioni sulle impostazioni e lo stato del telefono si hanno nella visualizzazione di stato del configuratore web (→ **pag. 121**).

Impostazioni per la rete locale

Le impostazioni corrette per la connessione del telefono alla rete locale sono il prerequisito per la comunicazione con altri dispositivi nella rete e quindi per telefonare tramite Internet.

Il telefono può essere collegato alla rete locale con cavi tramite Ethernet. Alla messa in funzione l'apparecchio cerca di instaurare automaticamente una connessione alla rete locale (→ **pag. 20**).

Ciò è possibile se

- l'apparecchio è stato collegato alla rete tramite un cavo Ethernet (→ **pag. 14**)
- il Gateway nella rete assegna automaticamente indirizzi IP tramite DHCP
- la rete funziona in base al protocollo IP versione 4 (IPv4).

In questo caso il telefono riceve automaticamente un indirizzo IP e viene collegato alla rete locale. È quindi possibile effettuare l'ulteriore configurazione del vostro telefono su un PC tramite il configuratore web (→ **pag. 73**).

Se la connessione alla rete non viene instaurata automaticamente, innanzitutto non si ha accesso al configuratore web. In questo caso è necessario effettuare la connessione di rete del vostro telefono manualmente tramite il menu del display:

- ◆ Se al vostro apparecchio è assegnato un indirizzo IP statico, l'amministratore di rete vi deve comunicare l'indirizzo IP del vostro apparecchio. Si assegna poi questo indirizzo al vostro telefono (→ **pag. 67**).
- ◆ Se nella vostra rete viene utilizzato IPv6, è necessario commutare il telefono sul protocollo Internet Versione 6 (IPv6) (→ **pag. 69**). Se l'assegnazione dell'indirizzo avviene automaticamente, viene instaurata la connessione. Se il vostro telefono riceve un indirizzo IP statico, l'amministratore di rete ve lo deve comunicare. Lo si assegna poi al vostro telefono.

Si effettuano le impostazioni di rete al momento della messa in funzione (→ **pag. 20**) oppure si avvia la configurazione tramite il menu del display. Le impostazioni sono identiche.

Attenzione

Se si modifica la configurazione per una connessione di rete funzionante, la connessione può essere interrotta. Quindi **non si ha più accesso** alla rete locale e al configuratore web e **non è più possibile telefonare tramite Internet**.

Impostazioni LAN

Si avvia la configurazione di rete tramite il menu del display:

✓ → **Impostazioni** → **Rete locale**

Nota

Per avere accesso alla configurazione di rete, è necessario inserire la password di amministratore. È preimpostato: **admin**.

Selezione del tipo di rete



Selezionare **Tipo di rete**.



Premere il tasto del display per confermare la selezione.



Selezionare il protocollo IP utilizzato nella vostra rete (**IPv4** oppure **IPv6**).



Premere il tasto del display per confermare la selezione.

Le ulteriori impostazioni dipendono dalla vostra selezione.

Configurazione IPv4 → sotto, **Configurazione IPv6** → **pag. 69**



Premere il tasto del display per tornare al menu **Rete locale**. Da lì si richiama ogni volta il passo successivo della configurazione di rete.

Configurazione IPv4



Selezionare **Tipo indirizzo IP**.



Premere il tasto del display per confermare la selezione.



Selezionare **Dinamico**, se il vostro apparecchio riceve l'indirizzo IP tramite un server DHCP. Selezionare **Statico**, se il vostro apparecchio riceve un indirizzo IP statico.



Premere il tasto del display per confermare la selezione.

Impostazioni per la rete locale

Con l'impostazione **Dinamico** le ulteriori impostazioni vengono effettuate automaticamente. Vengono visualizzate qui e non possono essere modificate.

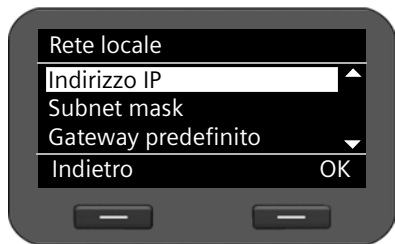

Se è stato selezionato un tipo di indirizzo **Statico**, è ora necessario effettuare le seguenti impostazioni:

- **Indirizzo IP**
- **Subnet mask**
- **Gateway predefinito**
- **Server DNS prefer. e**
- **Server DNS altern.**

Indirizzo IP

Inserire un indirizzo IP per il vostro telefono. Tramite questo indirizzo IP il vostro telefono è raggiungibile da altri utenti nella vostra rete locale (per es. dal PC).

L'indirizzo IP è costituito da quattro campi separati l'uno dall'altro da un punto con valori decimali da 0 a 255, per es. 192.168.2.1.

Fare attenzione ai seguenti punti:

- L'indirizzo IP deve essere contenuto nel campo dell'indirizzo utilizzato sul router per la rete locale. Il campo dell'indirizzo valido viene determinato dall'indirizzo IP del router e dalla subnet mask (vedi esempio).
- L'indirizzo IP deve essere unico nella rete locale, cioè non deve essere utilizzato da un altro apparecchio sul router.
- L'indirizzo IP statico non deve appartenere al campo dell'indirizzo riservato al server DHCP del router.

Verificare eventualmente l'impostazione sul router oppure chiedere all'amministratore di rete.

Esempio:

Indirizzo IP del router:	192.168.2.1
Subnet mask nella rete	255.255.255.0
Campo indirizzo del server DHCP	192.168.2.101 – 192.168.2.255
Indirizzi IP possibili per il telefono	192.168.2.2 – 192.168.2.100

Subnet mask

La subnet mask indica quante parti di un indirizzo IP costituiscono il prefisso di rete. 255.255.255.0 significa, per esempio, che le prime tre parti degli indirizzi IP devono essere uguali per tutti gli apparecchi nella rete, l'ultima parte è specifica di ogni apparecchio. Con subnet mask 255.255.0.0 solo le prime due parti sono riservate al prefisso di rete. È necessario inserire la subnet mask utilizzata nella rete.

Gateway predefinito

Inserire l'indirizzo IP del gateway standard tramite il quale la rete locale è collegata ad Internet. Questo in genere è l'indirizzo IP locale (privato) del router (per es. 192.168.2.1). Il vostro telefono necessita di questa informazione per poter accedere ad Internet.

Server DNS prefer.

Inserire l'indirizzo IP del server DNS preferito. Il DNS (Domain Name System) permette di associare agli indirizzi IP pubblici dei nomi simbolici. Il server DNS è necessario per poter tradurre il nome DNS nell'indirizzo IP durante l'instaurazione della connessione ad un server.

È possibile indicare qui l'indirizzo IP del vostro router/gateway. Questo trasferisce le richieste di indirizzo del telefono al suo server DNS.

Non è preimpostato nessun server DNS.

Server DNS altern.

Inserire l'indirizzo IP del server DNS alternativo da utilizzare in caso il server DNS preferito non sia raggiungibile.

- ▶ Se sono state fatte tutte le impostazioni, premere il tasto del display **Indietro** per memorizzare le impostazioni di configurazione.

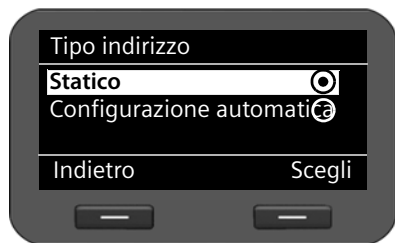
Configurazione IPv6

- ⊙ Selezionare **Tipo indirizzo IP**.
- OK Premere il tasto del display per confermare la selezione.
- ⊙ Selezionare **Configurazione automatica**, se il vostro apparecchio riceve l'indirizzo IP tramite un server DHCP. Selezionare **Statico**, se il vostro apparecchio riceve un indirizzo IP statico.

Con l'impostazione **Configurazione automatica** le ulteriori impostazioni vengono effettuate automaticamente. Vengono visualizzate qui e non possono essere modificate.

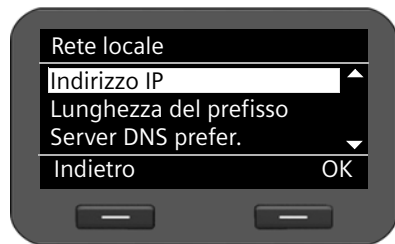

Se è stato selezionato il tipo di indirizzo **Statico**, è ora necessario effettuare le seguenti impostazioni:

- **Indirizzo IP**
- **Lunghezza del prefisso e**
- **Server DNS prefer.**
- **Server DNS altern.**

Chiedere al vostro amministratore di rete per le impostazioni nella vostra rete.

Impostazioni per la rete locale

Indirizzo IP

Inserire un indirizzo IP per il vostro telefono. Tramite questo indirizzo IP il vostro telefono è raggiungibile da altri utenti nella vostra rete locale (per es. da PC).

L'indirizzo IP è di 128 Bit. Viene rappresentato da otto campi separati da un doppio punto con valori esadecimali di 0-FFFFFF, per es. 2001:b021:189:0:205:5dff:fe6b:87.

L'indirizzo IP è costituito da un prefisso e da un Interface Identifier. La lunghezza del prefisso (normalmente 64 Bit) viene definita dal valore di **Lunghezza del prefisso**.

Lunghezza del prefisso

La lunghezza del prefisso indica quanti Bit dell'indirizzo IP vengono utilizzati per il prefisso di rete. È necessario inserire la lunghezza di prefisso utilizzata nella vostra rete.

Server DNS prefer.

Inserire l'indirizzo IP del server DNS preferito. Il DNS (Domain Name System) permette di associare agli indirizzi IP pubblici dei nomi simbolici. Il server DNS è necessario per poter tradurre il nome DNS nell'indirizzo IP durante l'instaurazione della connessione ad un server.

È possibile indicare qui l'indirizzo IP del vostro router/gateway. Questo trasferisce le richieste di indirizzo del telefono al suo server DNS.

Non è preimpostato nessun server DNS.

Server DNS altern.

Inserire l'indirizzo IP del server DNS alternativo da utilizzare in caso il server DNS preferito non sia raggiungibile.

- ▶ Se sono state fatte tutte le impostazioni, premere il tasto del display **Indietro** per memorizzare le impostazioni di configurazione.

VLAN-Tagging

Una rete locale può essere suddivisa in sottoreti logiche, le cosiddette VLAN (VLAN = Virtual Local Area Network, Standard IEEE 802.1Q). A sua volta più VLAN si dividono in una rete fisica e relative componenti, per es. Switch. I pacchetti dati di una VLAN non vengono trasferiti in un'altra. Le VLAN sono spesso utilizzate per separare il traffico dati di diversi servizi (telefonia Internet, Internet-TV, ...) e per stabilire diverse priorità per il traffico dati.

È possibile utilizzare il vostro telefono e PC, collegato alla porta PC del vostro telefono, in due diverse VLAN. Inserire qui la ID VLAN (VLAN-Tag) della vostra VLAN. La si riceve dal proprio operatore di rete.

Attenzione

- ◆ Se si utilizza il PC in una VLAN diversa da quella del telefono non è più possibile accedere dal PC direttamente al configuratore web del telefono.
- ◆ Se qui si inserisce un valore non corretto, è necessario ripristinare le impostazioni iniziali del telefono (→ [pag. 64](#)). Quindi va instaurato di nuovo l'accesso del telefono alla rete locale.

✓ → Impostazioni → Rete locale

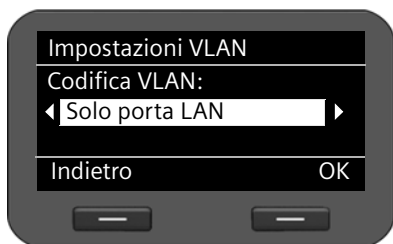
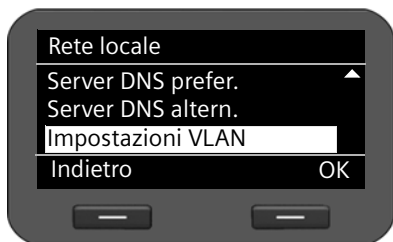

- 📍 Selezionare **Impostazioni VLAN**.
- OK** Premere il tasto del display per confermare la selezione.
- 🔄 Selezionare l'impostazione desiderata:
- No** Se non si utilizza nessuna VLAN (preimpostato).

Solo porta LAN

Se si utilizza il telefono e il PC nella stessa VLAN.

Porta LAN e PC

Se si utilizza il telefono e il PC in VLAN diverse.

- OK** Premere il tasto del display per confermare la selezione.

Impostazioni per la rete locale

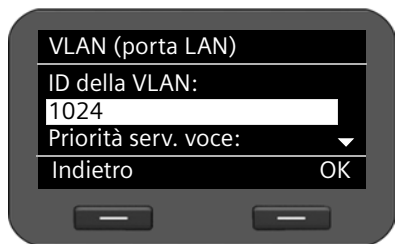

Inserire la **ID della VLAN** e confermare con **OK**.

Campo di valori: 1 – 4094



Stabilire la **priorità** per i diversi servizi e confermare con **OK**.

Valori: 1 – 7



Premere il tasto del display per confermare le impostazioni.

Priorità

I pacchetti dati delle VLAN possono essere prioritizzati. La priorità decide se i componenti di rete devono riservare un trattamento preferenziale al traffico dati di una VLAN.

È possibile stabilire la priorità per la lingua e i dati separatamente. Con una rete locale con molto traffico dati, con un'alta priorità dei pacchetti dati si ottiene una migliore qualità delle vostre connessioni telefoniche.

Porta LAN ► Indicare per **Priorità serv. voce** e **Priorità serv. dati** le priorità desiderate per la trasmissione di lingua e dati.

Porta PC ► Indicare per **Priorità VLAN** la priorità desiderata per la trasmissione di dati dal PC.

Intervallo valori e assegnazione dei valori per le classi di servizio (secondo IEEE 802.1p):

0 Nessuna priorità (Best Effort)

1 Servizi Background, per es. News Ticker (Background)

2 non definito

3 Dati generali dei servizi (Excellent Effort)

4 Servizi di controllo, per es. Routing (Controlled Load)

5 Video

6 Dati vocali (Voice)

7 Massima priorità per il software per il controllo della rete (Network Control)

► Una volta effettuate tutte le impostazioni premere il tasto del display **Indietro** per salvare le impostazioni di configurazione.

Nota

Ulteriori possibilità di ottimizzazione della qualità vocale si trovano nel configuratore web alla voce **Impostazioni QoS (Quality of Service)** → **pag. 88**.

Configuratore web – Configurare il telefono sul PC

Con il configuratore web avete a disposizione un'interfaccia utente tramite la quale è possibile gestire e utilizzare il Gigaset DE410 IP PRO sul PC. La sua configurazione guidata semplifica la prima messa in funzione del vostro apparecchio.

Prerequisito: il vostro telefono è collegato alla rete locale.

Questa connessione viene instaurata nella maggior parte dei casi automaticamente, non appena si collega l'apparecchio tramite un cavo di rete (→ [pag. 14](#)). In caso contrario, instaurare la connessione alla rete locale alla prima messa in funzione con l'aiuto del menu del display (→ [pag. 20](#)).

Nota

Il configuratore web supporta i seguenti browser:

- Mozilla Firefox dalla versione 3.6
 - Internet Explorer dalla versione 7
 - Apple Safari dalla versione 5
-

Avviare il configuratore web

È necessario l'indirizzo IP del vostro telefono. Lo si trova tramite il menu del display nelle impostazioni LAN dell'apparecchio:

✓ → **Impostazioni** → **Rete locale** (→ [pag. 67](#)).

Nota

L'indirizzo IP può occasionalmente cambiare a seconda delle impostazioni del server DHCP nella vostra rete.

In questo modo si richiama il configuratore web:

- ▶ Avviare l'Internet-Browser sul vostro PC.
- ▶ Inserire l'indirizzo IP nel campo dell'indirizzo del browser:

Esempio: 

Viene visualizzata la schermata di registrazione.

- ▶ Selezionare la lingua desiderata.
- ▶ Selezionare il nome utente desiderato e inserire la relativa password:

Utente Se si desidera utilizzare il telefono sul PC.
Password preimpostata: **user**

Amministratore Se si desidera configurare il telefono.
Password preimpostata: **admin**

- ▶ Cliccare su **OK**.

Viene ora avviato il configuratore web.

Configuratore web – Configurare il telefono sul PC

Di seguito sono descritte tutte le funzioni del configuratore web. Attenzione, nella modalità **Utente** non sono disponibili tutte le funzioni.

Nota

Per la vostra sicurezza si dovrebbe cambiare la password preimpostata (→ **pag. 113**).

Il configuratore web viene avviato

In modalità amministratore: se non è ancora impostato nessun account VoIP, si apre la pagina della configurazione guidata (→ **pag. 76**).

Se è già stata impostata una connessione VoIP, selezionare quale funzione si desidera eseguire.

- ◆ Per impostare o modificare singole funzioni del vostro telefono, utilizzare il registro **Impostazioni** (→ **pag. 81**).
- ◆ Per informarsi sulla condizione del vostro telefono, aprire il registro **Stato** (→ **pag. 121**).

Albero del menu del configuratore web

La seguente illustrazione mostra l'albero del menu del configuratore web.

Nella modalità utente sono disponibili solo le funzioni selezionate. Queste sono contrassegnate nella seguente tabella con l'asterisco (*).

Configurazione guidata	→ pag. 76	
Impostazioni *	Rete e Connessioni	Impostazioni LAN → pag. 82
		Server e sistemi telefonici → pag. 87
		Impostazioni QoS → pag. 88
		Impostazioni VoIP → pag. 89
		Impostazioni di protezione → pag. 90
	Telefonia *	Connessioni → pag. 92
		Audio → pag. 95
		Suonerie * → pag. 97
		Deviazione di chiamata * → pag. 97
		Impostazioni locali → pag. 98
		Regole di composizione → pag. 99
		Non disturbare (DND) * → pag. 100
		Servizi voice mail → pag. 100
	Messaggi	Indicatore MWI → pag. 101
	Servizi aggiuntivi	Citofono → pag. 102
		Rubrica online → pag. 103
		LDAP → pag. 105
	Tasti funzione *	→ pag. 108
	Sistema *	Data e Ora → pag. 111
		Protezione * → pag. 113
	Display * → pag. 113	
	Contatti personali * → pag. 114	
	Tutte le chiamate * → pag. 114	
	Carica toni * → pag. 117	
	Riavvio e reset → pag. 117	
	Backup dei dati → pag. 118	
	Aggiornamento firmware → pag. 119	
Stato	Apparecchio → pag. 121	
	Report del sistema → pag. 121	
	Registrazione SIP → pag. 122	
	Registrazione PCAP → pag. 122	

Eseguire la configurazione guidata

Disponibili solo in modalità amministratore.

Questa procedura guidata vi aiuta durante la configurazione del vostro telefono. Vi condurrà attraverso tutti i passaggi importanti per impostare le vostre linee telefoniche.

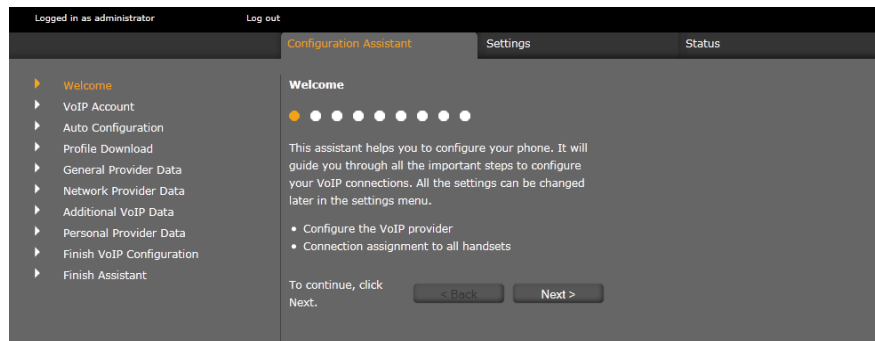

Tutte le impostazioni effettuate tramite la configurazione guidata possono essere modificate in un secondo momento nel registro **Impostazioni** (→ **pag. 81**).

Se i campi di una pagina sono stati riempiti, cliccare su **Avanti** >.

Se si vuole effettuare una modifica in una pagina precedente, cliccare su < **Indietro**. Con **Annulla** si termina la configurazione guidata.

- ▶ Prima di iniziare la configurazione assicurarsi di avere a portata di mano i dati di registrazione del vostro provider VoIP.
- ▶ Cliccare su **Avanti** > per iniziare la configurazione.

Impostare un account VoIP

Per la configurazione di un account VoIP ci sono le seguenti possibilità:

Configurazione automatica	La configurazione avviene senza inserimento. Il vostro provider VoIP deve consentire ciò per il vostro account.
Carica dati del provider	Vengono utilizzate le impostazioni standard del vostro provider. Si inseriscono solo i vostri dati di registrazione personali.
Configurazione manuale	Si effettuano tutte le impostazioni da soli.

Configurazione automatica

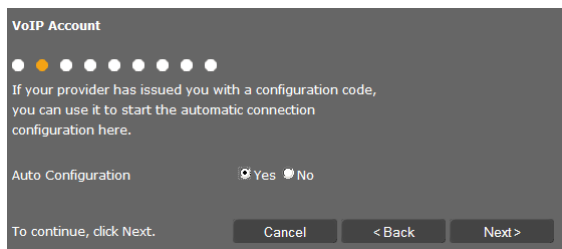

- ▶ Contrassegnare l'opzione **Si**, se il vostro provider consente la configurazione automatica per il vostro account, e cliccare su **Avanti** >.

Viene ora eseguita la configurazione automatica. Questa operazione potrebbe richiedere un paio di minuti. Quando è terminata appare la pagina → **Terminare la configurazione**.

Configurazione tramite profilo del provider

Se il vostro provider non consente la configurazione automatica, Gigaset DE410 IP PRO vi offre una serie di profili di provider che vi facilitano la configurazione dei vostri account VoIP. Ogni profilo contiene le impostazioni di configurazione più importanti del provider corrispondente.

- ▶ Cliccare **No**, se non è possibile la configurazione automatica, e cliccare **Avanti** >.
- ▶ La pagina **Configurazione automatica** informa su ulteriori azioni. Cliccare su **Avanti** >.

Si apre la pagina **Carica dati del provider**.

- ▶ Cliccare **Avanti** >, per avviare la configurazione.
- ▶ Selezionare il vostro **Paese** e cliccare **Avanti** >.
- ▶ Selezionare il vostro **Provider** e cliccare **Avanti** >.

Vengono ora caricate le impostazioni di configurazione più importanti.

- ▶ Cliccare **Avanti** >.

Il passo successivo è quello di inserire i → **Dati provider personali**.

Configurazione senza profilo del provider

Se il vostro provider non è contenuto nella lista, selezionare l'opzione **Other Provider** (altro provider).

- ▶ Nelle pagine seguenti effettuare le impostazioni necessarie per il vostro account VoIP. I dati si ricevono dal vostro provider.

Dati generali provider

Dominio

Indicare la parte finale del vostro indirizzo SIP SIP (URI).

Esempio: per l'indirizzo SIP **987654321@provider.it** inserire **provider.it**.

Configuratore web – Configurare il telefono sul PC

Indirizzo del server proxy

Il SIP Proxy è il server di accesso del vostro provider VoIP. Inserire l'indirizzo IP oppure il nome DNS del vostro server SIP-Proxy.

Esempio: **myprovider.com**.

Porta del server proxy

Inserire il numero della porta di comunicazione tramite la quale il SIP Proxy invia e riceve dati di segnalazione (porta SIP). La maggior parte dei provider VoIP utilizza la porta 5060.

Server di registrazione

Inserire l'indirizzo IP oppure il nome DNS del server di registrazione. Il server di registrazione è necessario al momento della registrazione del telefono. Associa al vostro indirizzo SIP (username@dominio) l'indirizzo IP pubblico/numero di porta con il quale si registra il telefono. Con la maggior parte dei provider VoIP il server di registrazione è uguale al server SIP.

Esempio: **reg.myprovider.it**.

Porta del server di registrazione

Indicare la porta di comunicazione utilizzata sul server di registrazione. Nella maggior parte dei casi viene utilizzata la porta 5060.

Frequenza di aggiornamento della registrazione [sec]

Indicare entro quali intervalli di tempo il telefono deve ripetere la registrazione presso il VoIP Server (SIP Proxy) (viene inviata una richiesta per instaurare una sessione). La ripetizione è necessaria affinché la voce del telefono resti nella tabella del SIP Proxy e il telefono sia raggiungibile. La ripetizione viene eseguita per tutti i numeri di telefono VoIP attivi. È preimpostato 120 sec.

Inserendo 0 sec., la registrazione non viene ripetuta periodicamente.

► Cliccare **Avanti** >.

Dati provider di rete

Il telefono deve conoscere il suo indirizzo pubblico, affinché possa ricevere i dati vocali dell'interlocutore.

Il protocollo SIP ha le seguenti opzioni:

- ◆ Il telefono richiede l'indirizzo pubblico presso un server STUN in Internet (Simple Transversal of UDP over NAT). Lo STUN può essere impiegato solo con i cosiddetti NAT asimmetrici e con firewall non-bloccanti.
- ◆ Il telefono non indirizza la richiesta di connessione al SIP Proxy ma ad un Proxy Outbound in Internet che si occupa di gestire il pacchetto dati con l'indirizzo pubblico.

Il server STUN e il Proxy Outbound vengono impiegati alternativamente per evitare il NAT/Firewall sul router/gateway.

► Inserire i dati necessari per il server STUN **oppure** per il Proxy Outbound:

Utilizza server STUN

Cliccare **Sì**, se il vostro telefono deve utilizzare lo STUN, non appena viene impiegato su un router con NAT asimmetrico.

Indirizzo del server STUN

Inserire il nome del DNS oppure l'indirizzo IP del server STUN in Internet. Se nel campo **Utilizza server STUN** è stata selezionata l'opzione **Sì**, è necessario riempire il campo.

Porta del server STUN

Inserire il numero della porta di comunicazione sul server STUN.

Porta standard: 3478.

Frequenza di aggiornamento STUN [sec]

Indicare entro quali intervalli di tempo (sec.) il telefono deve ripetere la registrazione presso lo STUN server. La ripetizione è necessaria affinché la voce del telefono resti nella tabella dello STUN server. La ripetizione viene eseguita per tutti i numeri di telefono VoIP attivi. Richiedere la frequenza di aggiornamento STUN presso il vostro provider VoIP. È preimpostato: 30 sec.

Frequenza di aggiornamento NAT [sec]

Indicare in quali intervalli di tempo il telefono deve aggiornare il proprio valore d'immissione nella tabella di routing del NAT. Indicare l'intervallo di tempo in sec., che è di poco inferiore al timeout di sessione del NAT. Il valore preimpostato per la frequenza di aggiornamento NAT non deve venir modificato nelle relative regole.

È preimpostato: 20 sec.

Modalità proxy in uscita

Indicare quando deve venir impiegato il Proxy Outbound.

Sempre Tutti i dati di segnalazione e i dati vocali trasmessi dal telefono vengono inviati al Proxy Outbound.

Automatica Se il telefono è collegato ad un router con NAT asimmetrico oppure con Firewall auto-bloccante, i dati trasmessi dal telefono vengono inviati solamente al Proxy Outbound. Se il telefono è dietro un NAT asimmetrico, viene utilizzato uno STUN server. Se è stato impostato **Utilizza server STUN = No** oppure non è stato indicato alcun server STUN, viene utilizzato sempre il Proxy Outbound.

Mai Il Proxy Outbound non viene utilizzato.

Non indicando nulla nel campo di immissione **Indirizzo del server in uscita**, il telefono è sempre indipendente dalla modalità selezionata come **Mai**.

Indirizzo del server in uscita

Indicare il nome del DNS oppure l'indirizzo IP del Proxy Outbound del vostro provider. Con molti provider l'Outbound-Proxy è identico al SIP Proxy.

Porta proxy in uscita

Indicare il numero della porta di comunicazione utilizzata dall'Outbound-Proxy. Porta standard: 5060.

Negoziazione automatica della trasmissione DTMF

I toni DTMF sono necessari ad esempio per interrogare e comandare alcune segreterie di rete tramite cifre-codici oppure per la gestione da remoto della segreteria telefonica locale. Selezionare se l'impostazione viene effettuata automaticamente. Se si seleziona **No**, è necessario stabilire da soli l'impostazione per la trasmissione DTMF.

Configuratore web – Configurare il telefono sul PC

Impostazioni per la trasmissione DTMF

Per l'invio dei toni DTMF tramite VoIP è necessario stabilire come i codici dei tasti devono essere convertiti ed inviati in toni DTMF:

- Audio** come informazione udibile nel canale vocale, cioè non è noto quale pulsante è stato premuto.
- RFC 2833** come valore (= tasto premuto) in un pacchetto RTP.
- SIP Info** come cosiddetta segnalazione „SIP Info“. Il valore (= tasto premuto) viene inviato come pacchetto dati SIP.

Informarsi presso il proprio provider VoIP sul tipo di trasmissione DTMF supportata.

- ▶ Cliccare **Avanti** >.

Dati provider personali

In entrambi i casi della configurazione manuale, con e senza profilo del provider, inserire ora i dati di registrazione personali ricevuti dal vostro provider VoIP.

- ▶ Inserire i seguenti dati:
 - **Nome di autenticazione**
 - **Password di autenticazione**
 - **Nome utente**
 - **Nome visualizzato**

È inoltre possibile inserire un nome qualsiasi per questa connessione telefonica. Questo è utile se si utilizzano più account VoIP.

- ▶ Inserire un **Nome della connessione**.
- ▶ Cliccare **Avanti** >, per terminare la configurazione dell'account VoIP.

Terminare la configurazione

Vengono visualizzati i dati per l'account VoIP configurato.

- ▶ Se si desidera modificare le impostazioni, cliccare < **Indietro**.
- ▶ Se si desidera configurare un ulteriore account VoIP, attivare la relativa casella di controllo. In questo caso il configuratore web, dopo aver premuto **Avanti** > torna alla pagina iniziale (→ **Impostare un account VoIP**).
- ▶ Cliccare **Fine** per terminare la configurazione guidata.
- ▶ Cliccare **Avanti** > per impostare un ulteriore account VoIP.

Terminare la configurazione guidata

Ora avete configurato correttamente il telefono con l'aiuto del configuratore web. Vengono visualizzati ancora i seguenti dati:

- Numero degli account VoIP configurati
- Nome dell'account preimpostato per le chiamate in uscita
- ▶ Cliccare **Fine**, per terminare la configurazione guidata e copiare le modifiche.
- ▶ Cliccare < **Indietro**, se si desidera effettuare modifiche alle vostre impostazioni.

Impostazioni del telefono tramite configuratore web

Nel menu **Impostazioni** del configuratore web si modificano le impostazioni già effettuate tramite il menu del display del telefono oppure tramite la configurazione guidata o che sono preimpostate per dotazione iniziale. Inoltre si hanno le seguenti possibilità di configurazione.

Il menu offre le seguenti funzioni:

◆ **Rete e Connessioni** (→ **pag. 81**)

Configurare le impostazioni per la rete locale, il server e i centralini, impostare ulteriori account VoIP ed effettuare le impostazioni di protezione.

◆ **Telefonia** (→ **pag. 91**)

Modificare i propri account VoIP configurati, ottimizzare la qualità delle connessioni vocali, configurare le funzioni telefoniche come la deviazione di chiamata e le regole di composizione e impostare le liste dei numeri da bloccare e i servizi Voicemail.

◆ **Messaggi** (→ **pag. 101**)

Configurare il Centro Messaggi (MWI) del vostro apparecchio.

◆ **Servizi aggiuntivi** (→ **pag. 102**)

Effettuare le impostazioni per l'utilizzo di rubriche telefoniche oppure configurare un citofono.

◆ **Tasti funzione** (→ **pag. 108**)

Associare i tasti programmabili del vostro telefono alle funzioni di uso frequente.

◆ **Sistema** (→ **pag. 111**)

Modificare le impostazioni di base del vostro telefono, per es. data e ora oppure le impostazioni per il display. Inoltre è possibile riavviare il sistema o installare un nuovo firmware.

Rete e connessioni

Disponibile solo in modalità amministratore.

Le impostazioni corrette per il collegamento del telefono alla rete locale sono i prerequisiti per la comunicazione con altri dispositivi in rete e quindi per telefonare via Internet.

Se si utilizza il configuratore web, il vostro telefono è già collegato alla rete locale. Nel menu **Rete e Connessioni** è possibile modificare e ampliare queste impostazioni. Inoltre è possibile configurare ulteriori account VoIP ed effettuare impostazioni per le linee telefoniche:

◆ Impostazioni LAN (→ **pag. 82**)

◆ Server e centralini (→ **pag. 87**)

◆ Impostazioni QoS (Quality of Service) (→ **pag. 88**)

◆ Impostazioni VoIP (→ **pag. 89**)

◆ Impostazioni di protezione (→ **pag. 90**)

Impostazioni LAN

Attenzione

Se durante la modifica delle impostazioni LAN si fa un errore, la connessione del PC al telefono può venir interrotta e non si ha più l'accesso al configuratore web.

In questo caso è necessario instaurare l'accesso del telefono alla rete locale di nuovo tramite il menu del display (→ **pag. 67**).

Impostazioni → Rete e Connessioni → Impostazioni LAN

Assegnare l'indirizzo di rete

Tipo di rete

► Selezionare il protocollo IP da utilizzare nella vostra rete (**IPv4** oppure **IPv6**).

Le altre impostazioni dipendono dalla vostra selezione.

Configurazione IPv4

► Selezionare **Dinamico**, se il vostro apparecchio riceve l'indirizzo IP tramite un server DHCP.

► Selezionare **Statico**, se il vostro apparecchio riceve un indirizzo IP statico.

Con l'impostazione **Dinamico** le altre impostazioni vengono effettuate automaticamente. Vengono visualizzate e non possono essere modificate.

Se come tipo di indirizzo è stato selezionato **Statico**, è necessario effettuare le seguenti impostazioni:

The screenshot shows a configuration screen with a dark grey background. At the top, 'IP Address Type' is set to 'Static' in a dropdown menu. Below are several rows of input fields, each with four segments separated by dots. The 'IP Address' row contains the values 192, 168, 2, and 101. The 'Subnet Mask' row contains 255, 255, 255, and 0. The 'Standard Gateway' row contains 192, 168, 2, and 1. The 'Preferred DNS Server' and 'Alternate DNS Server' rows are empty.

IP Address Type	Static			
IP Address	192	168	2	101
Subnet Mask	255	255	255	0
Standard Gateway	192	168	2	1
Preferred DNS Server				
Alternate DNS Server				

Indirizzo IP

Inserire un indirizzo IP per il vostro telefono. Tramite questo indirizzo IP il vostro telefono è raggiungibile da altri utenti nella vostra rete locale (per es. da PC).

L'indirizzo IP è costituito da quattro campi separati l'uno dall'altro da un punto con valori decimali da 0 a 255, per es. 192.168.2.1.

Fare attenzione ai seguenti punti:

- L'indirizzo IP deve essere contenuto nel campo dell'indirizzo utilizzato sul router/gateway per la rete locale. Il campo dell'indirizzo valido viene determinato dall'indirizzo IP del router/gateway e dalla subnet mask (vedi esempio).
- L'indirizzo IP deve essere unico nella rete, cioè non deve essere utilizzato da un altro apparecchio sul router/gateway.
- L'indirizzo IP statico non deve appartenere al campo dell'indirizzo riservato al server DHCP del router/gateway.

Verificare eventualmente l'impostazione sul router oppure chiedere all'amministratore di rete.

Esempio:

Indirizzo IP del router:	192.168.2.1
Subnet mask nella rete	255.255.255.0
Campo indirizzo del server DHCP	192.168.2.101 – 192.168.2.255
Indirizzi IP possibili per il telefono	192.168.2.2 – 192.168.2.100

Subnet mask

La subnet mask indica quanti di parti di un indirizzo IP costituiscono il prefisso di rete. 255.255.255.0 significa, per esempio, che le prime tre parti di un indirizzo IP devono essere uguali per tutti i dispositivi nella rete, l'ultima parte è specifica di ogni dispositivo. Con subnet mask 255.255.0.0 solo le prime due parti sono riservate al prefisso di rete. È necessario inserire la subnet mask utilizzata nella rete.

Gateway predefinito

Inserire l'indirizzo IP del gateway predefinito tramite il quale la rete locale è collegata ad Internet. In genere questo è l'indirizzo IP locale (privato) del vostro router/gateway (per es. 192.168.2.1). Il vostro telefono ha bisogno di questa informazione per poter accedere ad Internet.

Server DNS preferito

Inserire l'indirizzo IP del server die DNS preferito. Il DNS (Domain Name System) permette di associare agli indirizzi IP pubblici dei nomi simbolici. Il server DNS è necessario per poter tradurre il nome DNS nell'indirizzo IP durante l'instaurazione della connessione ad un server.

È possibile indicare qui l'indirizzo IP del vostro router/gateway. Questo trasferisce le richieste di indirizzo del telefono al suo server DNS.

Non è preimpostato nessun server DNS.

Server DNS alternativo

Inserire l'indirizzo IP del server DNS alternativo, da utilizzare in caso il server DNS preferito non sia raggiungibile.

Impostazioni del telefono tramite configuratore web

Configurazione IPv6

Tipo di indirizzo IP

- ▶ Selezionare **Configurazione automatica**, se il vostro apparecchio riceve un indirizzo IP tramite un server DHCP.
- ▶ Selezionare **Statico**, se il vostro apparecchio riceve un indirizzo IP statico.

Con l'impostazione **Configurazione automatica** le altre impostazioni vengono effettuate automaticamente. Vengono visualizzate qui e non possono essere modificate.

Se come tipo di indirizzo è stato selezionato **Statico**, è necessario effettuare le seguenti impostazioni:

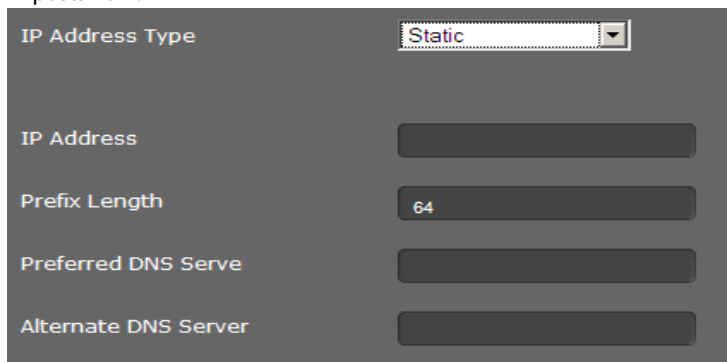

The screenshot shows a configuration panel with a dark grey background. At the top, 'IP Address Type' is set to 'Static' in a dropdown menu. Below are five input fields: 'IP Address' (empty), 'Prefix Length' (set to '64'), 'Preferred DNS Server' (empty), and 'Alternate DNS Server' (empty).

Indirizzo IP

Inserire un indirizzo IP per il vostro telefono. Tramite questo indirizzo IP il vostro telefono è raggiungibile da altri utenti nella vostra rete locale (per es. il PC).

L'indirizzo IP è di 128 Bit. Viene rappresentato da otto campi separati da un doppio punto con valori esadecimali di 0-FFFFFF, per es. 2001:b021:189:0:205:5dff:fe6b:87.

L'indirizzo IP è costituito da un prefisso e da un Interface Identifier. La lunghezza del prefisso (normalmente 64 Bit) viene definita dal valore di **Lunghezza prefisso**.

Lunghezza prefisso

La lunghezza del prefisso indica quanti Bit dell'indirizzo IP vengono utilizzati per il prefisso di rete. È necessario inserire la lunghezza di prefisso utilizzata nella vostra rete.

Server DNS preferito

Inserire l'indirizzo IP del server DNS preferito. Il DNS (Domain Name System) permette di associare agli indirizzi IP pubblici dei nomi simbolici. Il server DNS è necessario per poter tradurre il nome DNS nell'indirizzo IP durante l'instaurazione della connessione ad un server.

È possibile indicare qui l'indirizzo IP del vostro router/gateway. Questo trasferisce le richieste di indirizzo del telefono al suo server DNS.

Non è preimpostato nessun server DNS.

Server DNS alternativo

Inserire l'indirizzo IP del server DNS alternativo da utilizzare in caso il server DNS preferito non sia raggiungibile.

VLAN-Tagging

Una rete locale può essere suddivisa in sottoreti logiche, le cosiddette VLAN (VLAN = Virtual Local Area Network, Standard IEEE 802.1Q). A sua volta più VLAN si dividono in una rete fisica e relative componenti, per es. Switch. I pacchetti dati di una VLAN non vengono trasferiti in un'altra VLAN. Le VLAN sono spesso utilizzate per separare il traffico dati di diversi servizi (telefonia Internet, Internet-TV, ...) e per stabilire diverse priorità per il traffico dati.

È possibile utilizzare il vostro telefono e un PC collegato alla porta PC del telefono in due diverse VLAN. Inserire qui la ID VLAN (VLAN-Tag) della vostra VLAN. La si riceve dal vostro operatore di rete.

Attenzione

Se si utilizza il PC in una VLAN diversa da quella del telefono, non è più possibile accedere dal PC direttamente al configuratore web del telefono.

► Selezionare

- No** Se non si utilizza nessuna VLAN (preimpostazione).
- Solo porta LAN** Se si utilizza il telefono e il PC nella stessa VLAN.
- Porta LAN e PC** Se si utilizza il telefono e il PC in VLAN diverse.

VLAN Tagging

You should receive the tagging values of a virtual LAN from your provider. Wrong settings will require hardware reset.

Use VLAN Tagging LAN and PC Port ▼

VLAN LAN Port

VLAN Identifier (1..4094)

Voice Priority 1 ▼

Data Priority 0 ▼

VLAN PC Port

VLAN Identifier (1..4094)

VLAN Priority 0 ▼

Impostazioni del telefono tramite configuratore web

- ▶ Nel campo **ID della VLAN (1..4094)** inserire la ID VLAN della vostra rete virtuale. Con la selezione **Porta LAN e PC** inserire sotto **Porta LAN VLAN** e **Porta PC VLAN** le diverse ID VLAN.
Campo di valori: 1 – 4094

Attenzione

Se per **ID della VLAN (1..4094)** si inserisce un valore non corretto, è necessario ripristinare le impostazioni iniziali del telefono (→ **pag. 64**). Quindi va instaurato di nuovo l'accesso del telefono alla rete locale (→ **pag. 67**).

- ▶ Selezionare dai menu **Priorità voce** e **Priorità dati** le priorità desiderate per il trasferimento di lingua e dati per la porta LAN.
- ▶ Se è stato selezionato **Porta LAN e PC**, selezionare inoltre la **Priorità VLAN** per il trasferimento dei dati del PC.

Priorità delle VLAN

I pacchetti dati delle VLAN possono avere la priorità. La priorità decide se i componenti di rete devono riservare un trattamento preferenziale al traffico dati di una VLAN. È possibile stabilire la priorità per la lingua e i dati separatamente. Con una rete locale con molto traffico dati, con un'alta priorità dei pacchetti dati si ottiene una migliore qualità delle vostre connessioni telefoniche.

Intervallo valori e assegnazione dei valori per le classi di servizio (secondo IEEE 802.1p):

- 0 Nessuna priorità (Best Effort)
- 1 Servizi Background, per es. News Ticker (Background)
- 2 non definito
- 3 Dati generali dei servizi (Excellent Effort)
- 4 Servizi di controllo, per es. Routing (Controlled Load)
- 5 Video
- 6 Dati vocali (Voice)
- 7 Massima priorità per il software per il controllo della rete (Network Control)

Nota

Ulteriori possibilità di ottimizzazione della qualità vocale alla voce **Impostazioni QoS (Quality of Service)** → **pag. 88**.

Salvare le impostazioni

- ▶ Cliccare **Salva**, per salvare le vostre impostazioni nella pagina **Impostazioni LAN**.

Server e centralini

Se nella vostra rete locale funziona un proprio server HTTP oppure un centralino, utilizzare questa pagina per configurare l'accesso del vostro telefono.

Impostazioni → **Rete e Connessioni** → **Server e sistemi telefonici**

Configurare l'HTTP-Proxy

- ▶ Selezionare se nella rete si desidera attivare un proprio Proxy-Server per il telefono.
- ▶ Se **Sì**, nel campo **Indirizzo del server proxy** inserire l'indirizzo IP del Proxy-Server.
- ▶ La **Porta del server proxy** è preimpostata su 80. Modificarlo se il vostro server utilizza un'altra porta.

Impostazioni proprio server HTTP

- ▶ Se si utilizza un proprio server HTTP, inserire i dati di comunicazione.

Porta HTTP

Inserire il numero della porta utilizzata dal server HTTP per la comunicazione.
È preimpostato: 80.

Porta HTTPS

Inserire il numero della porta utilizzata dal server HTTP per le connessioni protette.
È preimpostato: 443.

Tipo di connessione HTTP

Scegliere quali connessioni possono essere instaurate:

- HTTP** Connessioni non protette
- HTTPS** Connessioni protette
- HTTP + HTTPS** Connessioni sia protette sia non protette

Disconnessione automatica [min]

Inserire il tempo (min.) dopo cui deve terminare automaticamente la connessione HTTP se non si effettua nessun inserimento.

Sistemi telefonici

Se il vostro telefono è collegato ad un centralino, selezionare il tipo di centralino.

Connessione al sistema telefonico (esempio di selezione)

Gigaset T500/300 Il telefono è collegato ad un Gigaset T500 PRO o ad un Gigaset T300 PRO. Per un supporto ottimale delle funzioni del telefono questi sono i centralini consigliati.

Standard Il telefono è collegato ad un qualsiasi centralino.

Asterisco

...

Impostazioni del telefono tramite configuratore web

Gestione chiamate

Se il telefono è collegato ad un centralino telefonico Gigaset:

- ▶ Selezionare come si desidera effettuare le chiamate che si avviano tramite il Call Manager del centralino telefonico. Si hanno le seguenti possibilità:

tramite cuffia Si esegue la chiamata tramite l'auricolare collegato al telefono.

in viva voce Si esegue la chiamata tramite l'altoparlante del telefono.

Nota: utilizzare questa impostazione se si vuole ricevere messaggi Broadcast del centralino telefonico (per es. comunicazioni) sul telefono.

No Se una chiamata è stata effettuata tramite il Call Manager, il vostro telefono squilla. Sollevare il ricevitore per eseguire la chiamata.

Salvare le impostazioni

- ▶ Cliccare **Salva**, per salvare le vostre impostazioni nella pagina **Server e sistemi telefonici**.

Impostazioni QoS (Quality of Service)

In questa pagina è possibile ottimizzare la qualità vocale del vostro telefono IP.

La qualità vocale dipende dalla priorità dei dati vocali nella rete IP. Per la prioritizzazione dei pacchetti dati VoIP viene utilizzata la procedura QoS DiffServ (= Differentiated Services). DiffServ definisce più classi per la qualità del servizio e all'interno delle classi diversi livelli di priorità per cui sono già stabilite ogni volta determinate procedure di prioritizzazione.

È possibile indicare diversi valori QoS per i pacchetti SIP e RTP. I pacchetti SIP (Session Initiation Protocol) contengono i dati di segnalazione, l'RTP (Realtime Transport Protocol) viene utilizzato per la trasmissione vocale.

Impostazioni → **Rete e Connessioni** → **Impostazioni QoS**

VoIP Quality of Service (QoS)

Type of Services / Differentiated Services

SIP ToS/Diffserv (0..63)

RTP ToS/Diffserv (0..63)

- ▶ Nei campi **TdS SIP/ServDiff (0..63)** e **TdS RTP/ServDiff (0..63)** inserire i valori QoS desiderati. Intervallo valori: 0 - 63.

Valori correnti per il VoIP (preimpostazione):

SIP 34 classe di servizio più elevata per cambio rapido del flusso dei dati (Expedited Flow)

RTP 46 classe di servizio più elevata per inoltro rapido del flusso dei dati (Expedited Forwarding)

Attenzione

Modificare questi valori solo d'accordo con il vostro operatore di rete. Un valore più alto non significa necessariamente una priorità maggiore. Il valore determina la classe di servizio, non la priorità. La procedura di prioritizzazione utilizzata ogni volta è conforme ai requisiti di questa classe e non è necessariamente adatta per la trasmissione dei pacchetti vocali.

Informazioni dettagliate sulla procedura Diffserv si trovano in [RFC 2474](#) e [RFC 3168](#)

Salvare le impostazioni

- Cliccare su **Salva**, per salvare le vostre impostazioni nella pagina **Impostazioni QoS**.

Impostazioni VoIP

In questa pagina si configurano le porte per l'instaurazione delle connessioni VoIP.

Impostazioni → **Rete e Connessioni** → **Impostazioni VoIP**

"Listen Ports" per le connessioni VoIP

- Selezionare le porte su cui il vostro telefono attende le connessioni VoIP in arrivo.

Utilizza porte in modo casuale

- Cliccare **Si**, se per la porta SIP e RTP il telefono non deve utilizzare porte fisse ma qualsiasi porta libera.

L'utilizzo di una porta a caso ha senso quando si devono impiegare più telefoni sullo router/gateway con NAT. I telefoni devono quindi utilizzare porte affinché il NAT del router/gateway possa trasmettere le chiamate entranti e i dati vocali diverse solamente ad un telefono (quello che si sta contattando).

- Cliccare **No**, il telefono utilizza le porte indicate in **Porta SIP** e **Porta RTP**.

Porta SIP

Stabilire la porta di comunicazione locale tramite la quale il telefono deve ricevere i dati di segnalazione. Inserire una cifra compresa tra 1024 e 49152. Il numero standard della porta per la segnalazione SIP è 5060.

Impostazioni del telefono tramite configuratore web

Porta RTP

Indicare la porta di comunicazione locale tramite la quale il telefono deve ricevere i dati vocali. Inserire una cifra compresa tra 1024 e 49152. Il numero di porta non può corrispondere al numero di porta nel campo della porta SIP. Se si inserisce una cifra non corretta, viene impostata automaticamente la cifra inferiore corretta (ad es. inserendo 5003, viene sostituito con 5002). Il numero standard della porta per la trasmissione vocale è 5004.

Attiva ICE

Selezionare se utilizzare o meno l'ICE (Interactive Connectivity Establishment). L'ICE è, similmente allo STUN (→ [pag. 78](#)), un metodo di Session Initiation Protocol (SIP) per il superamento dei Firewall NAT.

Salvare le impostazioni

- ▶ Cliccare **Salva**, per salvare le vostre impostazioni nella pagina **Impostazioni VoIP**.

Impostazioni di protezione

In questa pagina si effettuano le impostazioni di protezione per il vostro telefono.

Impostazioni → **Rete e Connessioni** → **Impostazioni di protezione**

Gestione remota

- ▶ Selezionare se si desidera consentire **Consenti accesso da altre reti al configuratore WEB (Si)** oppure no (**No**).

Se si consente la **Gestione remota**, aumenta il rischio di accesso non autorizzato alle vostre impostazioni dell'apparecchio.

- ▶ Selezionare il protocollo di rete tramite il quale deve avvenire la comunicazione:
 - **TLS** (Transport Level Security)
 - **UDP** (User Datagram Protocol)
 - **TCP** (Transmission Control Protocol)

Impostazioni di protezione

In questa pagina è possibile caricare nel telefono i certificati del server, cancellare i certificati caricati e stabilire il trattamento dei certificati non validi.

I certificati del server consentono l'identificazione digitale di un server tramite SSL (Secure Sockets Layer). Il funzionamento di un server con SSL richiede un certificato del server sia per un'identificazione unilaterale (Server rispetto al Client), sia per un'identificazione bilaterale (Client e Server reciprocamente). Il certificato del server deve venir caricato sul proprio apparecchio, affinché l'apparecchio possa eseguire l'autenticazione.

Le liste **Certificati server** e **Certificati CA** contengono tutti i certificati caricati.

- ▶ Selezionare un certificato da una delle liste.
- ▶ Cliccare **Rimuovi**, per cancellare il certificato da una lista.
- ▶ Cliccare **Dettagli**, per visualizzare informazioni sul certificato.

Importazione di un certificato locale

Per caricare un certificato nel vostro telefono, esso deve essere disponibile in rete.

- ▶ Cliccare **Sfoglia**, per cercare il file sul vostro PC oppure in rete. Selezionare il file desiderato.
- ▶ Cliccare **Carica**, per caricare il file nell'apparecchio.

Certificati non validi

La lista contiene tutti i certificati non validi.

- ▶ Selezionare un certificato dalla lista.
- ▶ Cliccare **Accetta**, per accettare comunque il certificato.
- ▶ Cliccare **Respingi**, per rifiutare il certificato.

Secure Real-time Transport Protocol (SRTP)

Con il Secure Real-Time Transport Protocol (SRTP) i dati vocali trasferiti con il Real-Time Transport Protocol (RTP) possono essere criptati.

- ▶ Attivare oppure disattivare il **Secure Real-time Transport Protocol (SRTP)**.
- ▶ Selezionare se si desidera **Accetta chiamate non protette SRTP** oppure no. Se la funzione è attivata, si risponde anche alle chiamate che arrivano da un ricevitore senza utilizzo dell'SRTP.

Salvare le impostazioni

- ▶ Cliccare **Salva**, per salvare le vostre impostazioni nella pagina **Impostazioni di protezione**.

Telefonia

Il menu **Telefonia** offre le seguenti possibilità di impostazione:

- ◆ **Connessioni** (→ **pag. 92**)
Qui si configurano le vostre connessioni VoIP e si impostano nuove connessioni.
- ◆ **Audio (Qualità della voce)** (→ **pag. 95**)
In questa pagina si ottimizza la qualità vocale delle vostre connessioni VoIP.
- ◆ **Suonerie** (→ **pag. 97**)
Questa pagina è disponibile solo nella modalità utente. Qui è possibile impostare le suonerie per le connessioni. Nella modalità amministratore questa impostazione si trova con i dati di configurazione della connessione (**Telefonia** → **Connessioni**).
- ◆ **Deviazione di chiamata** (→ **pag. 97**)
In questa pagina si stabiliscono le opzioni per la deviazione di chiamata e si attiva o disattiva questa funzione.
- ◆ **Regole di composizione** (→ **pag. 99**)
Nella pagina delle regole di composizione è possibile stabilire l'utilizzo dei prefissi e delle connessioni VoIP per le telefonate in uscita, così come inserire il prefisso internazionale e locale del vostro collegamento telefonico.
- ◆ **Servizio non disturbare (DND)** (→ **pag. 100**)
Tramite le liste dei numeri bloccati è possibile bloccare le chiamate in arrivo dai numeri selezionati oppure bloccare anche tutte le chiamate anonime.
- ◆ **Servizi Voicemail** (→ **pag. 100**)
In questa pagina si configura la vostra segreteria di rete.

Connessioni

Disponibile solo in modalità amministratore.

È possibile impostare 6 connessioni per la telefonia (account VoIP) per il vostro telefono.

Impostazioni → Telefonia → Connessioni

In questa pagina

- si imposta una nuova connessione tramite **Configurazione automatica**,
- si vede lo stato delle connessioni configurate,
- si attivano oppure disattivano le singole connessioni,
- si stabilisce quale delle connessioni utilizzare normalmente per le chiamate in uscita,
- si modifica la configurazione delle connessioni oppure si impostano nuove connessioni,
- si cancellano le connessioni esistenti.

Impostare una nuova connessione tramite l'Auto-configurazione

► Se si desidera impostare una nuova connessione e il vostro provider consente la configurazione automatica per l'account, cliccare **Avvia**.

Se il processo è terminato, la connessione viene visualizzata nella lista.

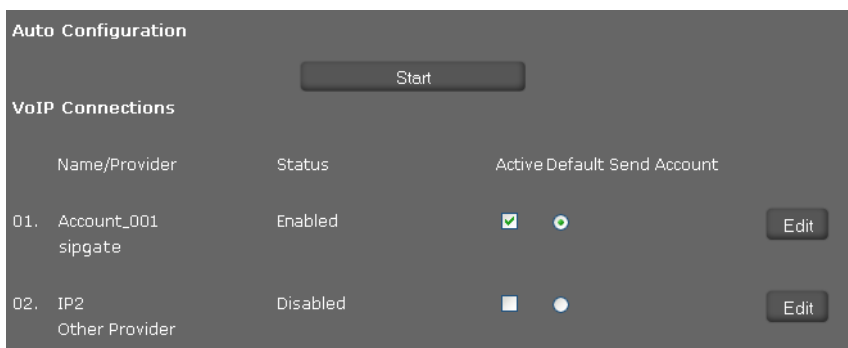

The screenshot shows a web interface for 'Auto Configuration'. At the top, there is a 'Start' button. Below it, the section 'VoIP Connections' contains a table with the following columns: 'Name/Provider', 'Status', 'Active Default', and 'Send Account'. There are two entries in the table:

	Name/Provider	Status	Active Default	Send Account	
01.	Account_001 sipgate	Enabled	<input checked="" type="checkbox"/>	<input type="radio"/>	Edit
02.	IP2 Other Provider	Disabled	<input type="checkbox"/>	<input type="radio"/>	Edit

Connessioni di Gigaset DE410 IP PRO

Per ogni connessione configurata vengono visualizzate le seguenti informazioni:

Nome/Provider

Nome o numero della connessione VoIP/nome del provider VoIP

Stato Stato della connessione. Sono possibili i seguenti stati:

Registrato La connessione è registrata presso il provider.

Non registrato La connessione non è registrata presso il provider.

Registrazione non riuscita Durante la registrazione si è verificato un errore.

Server non accessibile Il server di registrazione indicato nella configurazione non è disponibile.

Disattivato La connessione è disattivata.

Attivare/disattivare le connessioni

Per la telefonia via Internet è possibile utilizzare solo le connessioni attivate.

► Per utilizzare una connessione configurata, selezionare la casella **Attivo**.

Stabilire la connessione standard per le chiamate in uscita

► Contrassegnare l'opzione **Preimpostazione delle chiamate in uscita** per la connessione che si desidera utilizzare come connessione standard per le vostre telefonate. È possibile solo una selezione.

Impostare le connessioni nuove oppure modificare quelle esistenti

► Cliccare **Modifica** nella riga di una connessione configurata per modificare la sua configurazione.

► Cliccare **Modifica** in una riga senza connessione configurata per impostare una nuova connessione.

Per i telefoni cellulari può essere configurata sempre solo una connessione.

Configurazione delle connessioni

In proposito sono necessarie le relative informazioni del vostro provider per la telefonia in Internet.

► Nel campo **Nome della connessione o numero di telefono** inserire un nome qualsiasi oppure il numero di telefono per questa connessione.

► Cliccare **Avvia scelta del provider**, per caricare il profilo di un provider.

Viene avviata la configurazione guidata che vi guida attraverso i passi successivi.

► Selezionare il vostro paese **Paese** e nel passo successivo il vostro **Provider**.

► Se il vostro provider non è nella lista, selezionare **Other Provider** (altro provider).

► Cliccare **Fine**.

Viene caricato il profilo del provider selezionato.

Impostazioni del telefono tramite configuratore web

Inserire i dati provider personali

Inserire ora solo i dati di registrazione personali ricevuti dal vostro provider VoIP.

- ▶ Immettere i seguenti dati:
 - Nome di autenticazione
 - Password di autenticazione
 - Nome utente
 - Nome visualizzato

Impostazioni avanzate

Ulteriori parametri per la configurazione della vostra connessione VoIP si trovano sotto **Impostazioni avanzate**.

- ▶ Cliccare accanto a **Impostazioni avanzate** su **Mostra**.

Informazioni dettagliate sulle impostazioni di configurazione si trovano nel paragrafo **Impostare un account VoIP** su **pag. 76**.

Conteggiare le chiamate perse e ricevute

Le chiamate perse e ricevute per questo account VoIP vengono registrate nelle liste delle chiamate del telefono, se questa funzione è attivata (→ **pag. 43**).

- ▶ Aprire l'area **Impostazioni avanzate**.
- ▶ Contrassegnare **Si** per **Conta chiamate perse/ricevute**, se si desidera attivare la funzione. È preimpostato: **Si**

Nota

Se il telefono è collegato ad un centralino telefonico Gigaset T300 PRO oppure Gigaset T500 PRO, le chiamate non vengono gestite localmente nel telefono ma dal centralino telefonico e trasferite a tutti i telefoni associati.

Consentire o impedire l'Avviso di chiamata in attesa

Se durante una chiamata arriva un'altra chiamata, ciò in genere viene indicato dall'avviso di chiamata. Per ogni connessione è possibile stabilire se l'avviso di chiamata è consentito oppure no.

- ▶ Aprire l'area **Impostazioni avanzate**.
- ▶ Selezionare **No** per **Avviso di chiamata in attesa**, se si desidera disattivare la funzione. Preimpostazione: **Si**

Impostare la suoneria

È possibile impostare una suoneria per ogni connessione.

- ▶ Aprire il campo **Impostazioni avanzate**.
- ▶ Selezionare una **Melodia**.
- ▶ Cliccare **Test**, per riprodurre la melodia selezionata.

Salvare le impostazioni

- ▶ Cliccare **Salva**, per salvare le vostre impostazioni per questa connessione.

Cancellare la connessione

- Cliccare **Cancella connessione**, per cancellare la connessione visualizzata.

Audio (Qualità della voce)

Disponibile solo in modalità amministratore.

La qualità della voce delle vostre chiamate VoIP viene determinata dal Codec utilizzato per la trasmissione. Per un aumento della qualità è necessario che vengano trasmessi più dati. A seconda della larghezza di banda del vostro collegamento DSL potrebbero – in particolare nel caso di 2 chiamate VoIP eseguite contemporaneamente – insorgere dei problemi con la quantità dei dati, così che la trasmissione non sia più perfetta. Le seguenti impostazioni vi consentono di adattare il vostro Gigaset al vostro collegamento DSL personale.

Impostazioni → Telefonia → Audio

Per la qualità della voce è possibile impostare i seguenti parametri:

Packed time for RTP packages [ms]

Voice Quality

- Optimised for high bandwidth
- Optimised for low bandwidth
- Own Codec preference

Selected codecs

- G.722
- G.711 a-law
- G.711 μ-law

Available codecs

- G.726
- iLbc
- G.729A

<Add

Remove>

Down

Up

Silence Suppression Yes No

Intervallo di tempo per i pacchetti RTP

- Selezionare l'intervallo per l'invio dei pacchetti RTP (20 oppure 30 ms).

L'RTP (RTP=Real-Time Transport Protocol) è un protocollo per la trasmissione continua di dati audiovisivi (Stream) su reti IP-based.

Qualità della voce

- ▶ Selezionare la qualità della voce che corrisponde alla larghezza di banda del vostro collegamento DSL.
 - **Ottimizzata per larghezza di banda alta**
 - **Ottimizzata per larghezza di banda bassa**
 - Selezionare **La mia preferenza Codec**, se si desidera stabilire da soli i Codec.

Entrambe le parti di un collegamento telefonico (chiamante/mittente e destinatario) devono utilizzare lo stesso Codec vocale. Durante l'instaurazione della connessione il Codec vocale viene negoziato tra mittente e destinatario. È possibile influenzare la qualità della voce (tenendo conto della larghezza di banda del vostro collegamento Internet) selezionando il Codec vocale che deve utilizzare il vostro telefono e stabilire la sequenza in cui i Codec devono essere proposti durante l'instaurazione di una connessione VoIP.

- ▶ Selezionare il Codec desiderato e stabilire la sequenza in cui deve essere utilizzato. Il vostro telefono supporta i seguenti Codec vocali:

G.722 Il Codec vocale a larga banda G.722 lavora con gli stessi bitrate di G.711 (64 kbit/s per connessione vocale), ma con sample rate più elevata (16 kHz) e offre pertanto una qualità audio eccellente.

G.711 a law / G.711 μ law

Qualità vocale elevata (confrontabile con l'ISDN). La larghezza necessaria di banda è di 64 kbit/s per connessione vocale.

G.726 Buona qualità vocale (inferiore alla G.711, ma superiore rispetto alla G.729). Il vostro telefono supporta G.726 con una velocità di trasmissione di 32 Kbit/s per connessione vocale.

iLbc Qualità vocale media. Il Codec lavora con blocchi da 30 ms oppure 20 ms. La data rate è di 13,33 kbit/s (blocchi da 30 ms) oppure 15,2 kbit/s (blocchi da 20 ms).

G.729A Qualità vocale media. La larghezza necessaria della banda è inferiore o uguale a 8 Kbit/s per connessione vocale.

Sopprimere le pause vocali

Soppressione delle pause vocali significa che in una pausa vocale non vengono inviati pacchetti dati. Questo porta a meno volume di dati, ma può essere percepito dagli interlocutori come interruzione della connessione.

- ▶ Selezionare **No**, se non si desidera la soppressione delle pause vocali. È preimpostato: **Si**

Salvare le impostazioni

- ▶ Cliccare **Salva**, per salvare le vostre impostazioni nella pagina.

Suonerie

Disponibile solo in modalità utente. In modalità amministratore le suonerie si impostano durante la configurazione della connessione (→ [pag. 94](#)).

Per ogni connessione VoIP configurata è possibile impostare una propria suoneria.

Impostazioni → Telefonia → Suonerie

La tabella contiene una voce per ognuna delle vostre connessioni VoIP.

- ▶ Selezionare una **Melodia** dalla lista.
- ▶ Cliccare **Test**, per riprodurre la melodia selezionata.

Salvare le impostazioni

- ▶ Cliccare **Salva**, per salvare le vostre impostazioni sulla pagina.

Nota

È possibile caricare ulteriori suonerie dal PC sul vostro telefono (→ [pag. 117](#)).

Deviazione di chiamata

Per ogni account configurato è possibile trasferire automaticamente le telefonate in arrivo ad un altro numero di telefono.

Impostazioni → Telefonia → Deviazione di chiamata

Connection	When	Phone Number
IP1	Off	
IP2	Off	

- ▶ Per ogni account VoIP selezionare in quali casi la chiamata deve essere trasferita.

- Nessuno** Nessuna deviazione di chiamata.
- A tutti i numeri** Deviazione di chiamata per tutte le chiamate in arrivo.
- Su mancata risposta** Deviazione di chiamata se non si risponde alla chiamata.
Nel campo **Tempo di attesa in caso di mancata risposta (valori ammessi: 1 - 600 sec)** inserire il tempo in sec., dopo di cui la deviazione di chiamata deve essere attivata.
- Su occupato** Deviazione di chiamata se si sta telefonando con un altro utente.

- ▶ Inserire **Numero di telefono** a cui deviare la chiamata.
- ▶ Cliccare **Salva**, per salvare le vostre impostazioni nella pagina.

Impostazioni locali

In questa pagina si fanno gli inserimenti sulla posizione del telefono. Ciò serve per stabilire il prefisso internazionale e locale così come i toni specifici del paese (per es. il tono di selezione e di chiamata).

Impostazioni → **Telefonia** → **Impostazioni locali**

Area Codes

Country

International

Prefix

Code Number

Local

Prefix

Code Number

Selezionare il paese

Il fuso orario viene determinato automaticamente a seconda del paese che si seleziona.

- ▶ Selezionare dalla lista il paese **Paese** in cui si utilizza il telefono.

Stabilire i prefissi

A seconda della scelta del paese nei campi **Prefisso** e **Numero** vengono inseriti automaticamente i prefissi internazionali e – se rilevante per il paese – e nazionali.

Se il vostro paese non è nella lista dei paesi inserite voi il prefisso. Memorizzate il prefisso completo (con prefisso internazionale) del luogo in cui si utilizza il telefono. Con le chiamate VoIP è in genere necessario selezionare anche il prefisso locale – anche con le chiamate locali. Per evitare il fastidioso inserimento del prefisso locale con le chiamate locali, il telefono antepone il prefisso inserito a tutte le chiamate VoIP nella rete locale, cioè a tutti i numeri che non cominciano con 0 – anche selezionando numeri dalla rubrica telefonica e da altre liste.

Eccezioni: i numeri di telefono per cui avete stabilito delle regole di composizione.

- ▶ Alla fine della lista **Paese** selezionare la voce **Altro paese**.
- ▶ Digitare il prefisso completo del paese da cui si telefona. Altrimenti ci possono essere errori durante le connessioni telefoniche oppure lo scambio di dati (per es. tra la rete fissa e quella mobile).

Il prefisso è formato dal codice internazionale (**Indicativo internazionale: Prefisso e Numero**, per es. 00 39 per l'Italia) ed eventualmente il prefisso utilizzato per le chiamate all'interno del Paese (**Prefisso locale: Prefisso e Numero**, per es. 0 per le chiamate nazionali in Germania).

Stabilire il tono di chiamata e di selezione specifico del paese

I toni, ad es. il tono di selezione, di chiamata, di occupato o dell'avviso di chiamata sono diversi a seconda del paese o della regione. Per il vostro telefono è possibile scegliere tra diversi gruppi di toni.

Lo **Schema suonerie** viene stabilito automaticamente a seconda del paese selezionato sopra. È possibile modificare l'impostazione.

- Scegliere dalla lista il paese o regione di cui si devono utilizzare i toni di chiamata per il telefono.

Salvare le impostazioni

- Cliccare su **Salva** per salvare le impostazioni sulla pagina.

Regole di composizione

Disponibile solo il modalità amministratore.

Con le regole di composizione si stabilisce quali numeri di telefono devono essere selezionati e tramite quale account VoIP configurato e se deve essere anteposto un prefisso.

Impostazioni → Telefonia → Regole di composizione

Phone Number	Use Area Codes	Connection	Comment	Active
<input type="text"/>	<input type="checkbox"/>	IP3	<input type="text"/>	Delete <input type="checkbox"/>
<input type="text"/>	<input type="checkbox"/>	IP7	<input type="text"/>	Delete <input type="checkbox"/>
<input type="text"/>	<input type="checkbox"/>	IP5	<input type="text"/>	Add <input type="checkbox"/>

- Inserire **Numero di telefono** per cui deve valere la regola di composizione.
- Contrassegnare l'opzione **Utilizza indicativi località**, se si deve chiamare questo numero con prefisso.
- Selezionare la connessione tramite la quale deve essere eseguita la chiamata a questo numero.
- Nel campo **Commento** inserire un nome per questa regola di composizione.
- Cliccare **Aggiungi**, per aggiungere la regola nella lista.
- Cliccare **Cancella**, per cancellare una regola dalla lista.
- Contrassegnare l'opzione **Attivo**, se si deve attivare una regola.

Codice di accesso

Il codice di accesso durante la selezione viene impostato automaticamente prima del numero.

- Stabilire quando deve essere usato:
 - **Nessuno** (se non si utilizza nessun codice di accesso)
 - con i numeri di **Rubrica & Registri delle chiamate**
 - con **A tutti i numeri**

Impostazioni del telefono tramite configuratore web

Salvare le impostazioni

- ▶ Cliccare **Salva**, per salvare le vostre impostazioni nella pagina **Regole di composizione**.

Servizio non disturbare (DND)

Bloccare singoli numeri di telefono e/o tutte le chiamate anonime. Non siete quindi più raggiungibili per queste chiamate, il vostro telefono non squilla.

Impostazioni → Telefonia → Non disturbare (DND)

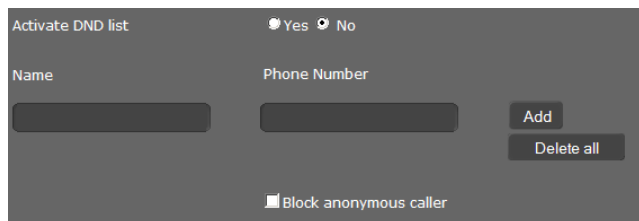

- ▶ Selezionare l'opzione **Sì**, per attivare **Non disturbare (DND)**.
- ▶ Inserire **Nome** e **Numero di telefono** del chiamante.
- ▶ Cliccare **Aggiungi**, per aggiungere una voce alla lista dei numeri bloccati.
- ▶ Cliccare **Cancella**, per cancellare una voce.
- ▶ Cliccare **Cancella tutto**, per cancellare tutte le voci.
- ▶ Attivare l'opzione **Blocca chiamate anonime** per bloccare tutte le chiamate anonime.
- ▶ Cliccare **Salva**, per salvare le vostre impostazioni in questa pagina.

Servizi Voicemail

Disponibile solo in modalità amministratore.

Alcuni provider VoIP offrono la segreteria in rete, la cosiddetta segreteria di rete. La segreteria di rete accetta ogni volta le chiamate che arrivano tramite il relativo numero di telefono VoIP. Si accede ai messaggi vocali sulla segreteria di rete tramite il menu del display (→ **pag. 54**) oppure il Centro Messaggi (→ **pag. 56**).

Per registrare tutte le chiamate, è necessario impostare una segreteria di rete per ognuno dei vostri account VoIP.

Impostazioni → Telefonia → Servizi voice mail

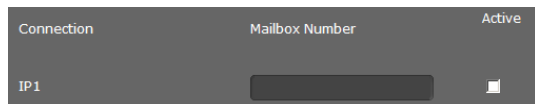

- ▶ Inserire il **Numero di telefono della mailbox** per la connessione VoIP e attivare la segreteria di rete.
- ▶ Cliccare **Salva**, per salvare le impostazioni.

Messaggi

Disponibile solo in modalità amministratore.

Nel menu **Messaggi** si configura il comportamento del tasto del Centro Messaggi (MWI=Message Waiting Indication).

Indicatore MWI

Tramite il Centro Messaggi premendo un tasto (☒) si ha accesso ai vostri messaggi vocali, alle chiamate perse, alle e-mail e agli appuntamenti scaduti (→ **pag. 56**). Questo tasto lampeggia quando è arrivato un nuovo messaggio. È possibile attivare o disattivare il lampeggiare per ogni tipo di messaggio (MWI = Message Waiting Indication).

Impostazioni → Messaggi → Indicatore MWI

Missed Calls	<input checked="" type="radio"/> Yes	<input type="radio"/> No
Voice Mail	<input checked="" type="radio"/> Yes	<input type="radio"/> No
MWI notification	<input checked="" type="radio"/> silent	<input type="radio"/> beep

- ▶ Selezionare per quale tipo di messaggi l'arrivo di un nuovo messaggio deve essere visualizzato con il lampeggiare del tasto del Centro Messaggi.
 - **Chiamate perse**
 - **Voice Mail**
- ▶ Cliccare se la **Notifica MWI** (l'arrivo di un nuovo messaggio) oltre al lampeggiare (**senza tono**) deve essere visualizzato anche con un segnale acustico (**con beep**).
- ▶ Cliccare **Salva**, per salvare le impostazioni.

Servizi aggiuntivi

Disponibile solo in modalità amministratore.

Il menu **Servizi aggiuntivi** offre le seguenti funzioni:

- ◆ Configurare il citofono
- ◆ Assegnare una rubrica online (→ **pag. 103**).
- ◆ Assegnare e configurare una rubrica LDAP (→ **pag. 105**).

Citofono

Tramite il telefono è possibile comandare uno o più citofoni con videosorveglianza. Le immagini della fotocamera vengono visualizzate sul display del telefono (→ **pag. 57**). In questa pagina si inseriscono i dati per il citofono.

Nota

Il citofono può essere configurato per il telefono anche tramite il centralino Gigaset. Se è consentita la configurazione automatica, la configurazione sul vostro telefono avviene automaticamente.

Impostazioni → Servizi aggiuntivi → Citofono

Name	SIP ID	DTMF code	
<input type="text"/>	<input type="text"/>	<input type="text"/>	<input type="button" value="Add"/>

- ▶ Inserire un nome e la ID SIP per il citofono.
- ▶ Nel campo **Codice DTMF** inserire il codice per il citofono. Questo codice DTMF è necessario per comandare il citofono dal telefono. Il codice DTMF si trova nella descrizione del citofono.
- ▶ Cliccare su **Aggiungi** per aggiungere un citofono alla lista.
- ▶ Cliccare su **Cancella** se si vuole cancellare un citofono dalla lista.
- ▶ Cliccare su **Salva** per salvare le vostre impostazioni.

Rubrica online

Se si desidera utilizzare una rubrica online (→ [pag. 51](#)), selezionare in questa pagina il provider che offre la rubrica in Internet. Inoltre stabilire di quale servizio si vuole usufruire.

Impostazioni → **Servizi aggiuntivi** → **Rubrica online**

Vengono visualizzate le rubriche dei provider disponibili.

Provider	Select	Automatic look-up
tel.search.ch	<input checked="" type="checkbox"/>	<input type="radio"/>
Klicktel (GER)	<input checked="" type="checkbox"/>	<input type="radio"/>
EDSA De Gule Sider	<input checked="" type="checkbox"/>	<input type="radio"/>
Telefoongids (NDL)	<input checked="" type="checkbox"/>	<input type="radio"/>
Eniro	<input checked="" type="checkbox"/>	<input type="radio"/>
Gigaset PRO	<input checked="" type="checkbox"/>	<input type="radio"/>

- ▶ Selezionare il provider di cui si desidera utilizzare le rubriche online, selezionando la casella **Seleziona**.
- ▶ Se si attiva l'opzione **Ricerca automatica**, il servizio online durante una chiamata in arrivo cerca automaticamente nella directory online il nome del chiamante. Questa funzione deve essere disponibile per la directory del provider.

Configurare provider aggiuntivi

- ▶ Per utilizzare i servizi online di un ulteriore provider, inserire i dati di accesso sotto **Impostazioni provider aggiuntivi**:
 - **Nome del provider**
 - **Indirizzo del server**
 - **Nome utente**
 - **Password**

Impostazioni del telefono tramite configuratore web

- ▶ Attivare il servizio oppure i servizi che si desiderano utilizzare:
 - **Elenco telefonico**
Un elenco pubblico che il provider inserito sopra mette a disposizione in Internet.
 - **Pagine gialle**
Un elenco per categoria pubblico che il provider inserito sopra mette a disposizione in Internet.
 - **Elenco telefonico personale**
Un elenco telefonico che potete gestire da soli, se il vostro provider lo consentet.
- È possibile attivare uno, due o tutti e tre i servizi.



The image shows a dark-themed web interface. At the top, there is a label 'Name of directory' followed by a dark grey rectangular input field. Below this, there is a label 'Enable "White Pages"' followed by a small white square checkbox.

- ▶ Nel campo **Nome dell'elenco telefonico** inserire ogni volta un nome per i servizi attivati. Questo è il nome con cui viene visualizzata la rubrica sul vostro apparecchio (→ **pag. 51**)

Salvare le impostazioni

- ▶ Cliccare **Salva**, per salvare le vostre impostazioni nella pagina **Rubrica online**.

Rubrica LDAP

Se nella vostra rete aziendale è disponibile una rubrica tramite un server LDAP, è possibile utilizzarla sul vostro telefono (LDAP= Lightweight Directory Access Protocol). In questa pagina si imposta la funzione. Sono necessarie informazioni sulla configurazione del server LDAP e sulla struttura del database LDAP.



Impostazioni → **Servizi aggiuntivi** → LDAP

- ▶ Nel campo **Nome dell'elenco telefonico** inserire ogni volta un nome. Questo è il nome con cui viene visualizzata la rubrica sul vostro apparecchio (→ **pag. 50**).
- ▶ Inserire tutti i dati del vostro server LDAP e della rubrica.

Attributi

Per una voce della rubrica nel database LDAP è definita una serie di attributi, per es. nome, cognome, numero di telefono, indirizzo, società etc. Tutti gli attributi che possono essere memorizzati in una voce vengono salvati nel modello del relativo server LDAP. Per accedere agli attributi oppure per definire i filtri di ricerca, è necessario conoscere gli attributi e la loro denominazione nel server LDAP. La maggior parte delle denominazioni degli attributi sono standardizzate, ma è possibile definire anche attributi specifici.

Gigaset DE410 IP PRO supporta i seguenti attributi:

Nome attributo	Nome nel telefono	Significato
cn sn		Nome con cui la voce viene visualizzata nella lista (cn = common name, sn = surname)
company oppure o	Società	Nome azienda
telephoneNumber		Numero di telefono ufficio
mobile		Numero di cellulare
homePhone		Numero di telefono privato
mail	E-mail	Indirizzo e-mail
postalAddress	Via	Via
postalCode	CAP	Codice postale
l (location)	Città	Città o località
c (country)	Paese	Paese

Attributi dei nomi LDAP

Stabilisce quali informazioni devono essere fornite come risultato della ricerca per nome, per es. solo il cognome (surname), cognome e nome (givenName surname), ...

Attributi dei numeri LDAP

Stabilisce quali numeri di telefono devono essere messi a disposizione per una voce dal database, per es. il numero di telefono dell'ufficio (telephoneNumber), il numero di cellulare (mobile).

Impostazioni del telefono tramite configuratore web

Filtri

Con i filtri si definiscono i criteri con i quali cercare determinate voci nel database LDAP. Un filtro è costituito da uno e più criteri di ricerca. Un criterio di ricerca contiene la richiesta di un attributo LDAP, per es. sn=% . Il simbolo del percentuale (%) è un segnaposto per l'inserimento da parte dell'utente.

Filtro dei nomi LDAP

Il filtro dei nomi decide quale attributo verrà utilizzato per la ricerca.

Esempio: (sn=%)

Il simbolo del percentuale (%) viene sostituito dal nome o parte del nome inserito dall'utente. Se l'utente inserisce per es. il carattere „A“, nel database LDAP si cercano tutte le voci il cui attributo **sn** comincia con „A“. Inserendo poi una „b“, si cercano le voci il cui attributo **sn** comincia con „Ab“.

Filtro dei numeri LDAP

Il filtro dei numeri stabilisce i criteri per il completamento automatico dei numeri di telefono.

Esempio: ((telephoneNumber=%)(mobile=%))

Il simbolo di percentuale (%) viene sostituito con la parte del numero di telefono inserito dall'utente. Se l'utente durante la selezione inserisce per es. la cifra „123“, nel database LDAP si cercano tutti i numeri di telefono (aziendali e di cellulare) che cominciano con „123“. Il numero di telefono viene completato con informazioni del database.

Con gli operatori logici E (&) e/o OPPURE (|) è possibile collegare tra loro più criteri. Gli operatori logici „&“ e „|“ vengono sostituiti dai criteri di ricerca. Il criterio di ricerca deve essere messo tra parentesi e l'intera espressione ancora una volta tra parentesi. Le operazioni E e OPPURE possono anche essere combinate.

Esempi:

Operazione E: (& (givenName=%) (mail=%))

Cerca le voci il cui nome e indirizzo e-mail iniziano con i caratteri inseriti dall'utente.

Operazione OPPURE: (| (cn=%) (sn=%))

Cerca le voci il cui Common Name **oppure** cognome iniziano con i caratteri inseriti dall'utente.

Operazione combinata: ((& (givenName=%) (mail=%))(& (sn=%) (mail=%)))

Cerca le voci il cui nome e indirizzo e-mail **oppure** il cui cognome e indirizzo e-mail iniziano con i caratteri inseriti dall'utente.

Ulteriori parametri

Nome visualizzato LDAP

Stabilisce come i risultati della ricerca devono essere visualizzati sul portatile. Qui è possibile inserire combinazioni di diversi attributi di nomi e numeri e inserire caratteri speciali. Affinché vengano visualizzati i valori degli attributi per gli attributi desiderati, al nome dell'attributo va anteposto il simbolo di percentuale (%).

Nota: l'attributo **Nome visualizzato LDAP** per il telefono è designato con %sn, %cn e non può essere modificato.

Esempio

Dati della voce sul server LDAP:

cn	Administrator	telephoneNumber	0891234567890
sn	Black	mobile	012398765432
...		homePhone	09876543123

Definizione attributo nel Web UI:

Attributi dei nomi LDAP cn sn

Attributi dei numeri LDAP mobile telephoneNumber homePhone

Nome visualizzato LDAP %sn, %cn; %telephoneNumber / %homePhone / %mobile

La voce viene visualizzata sul portatile nel seguente modo:

Black, Administrator; 0891234567890 / 09876543123 / 012398765432

Indirizzo del server

Indirizzo IP del server LDAP nella propria rete.

Porta del server

Numero di porta tramite cui viene messo a disposizione il servizio LDAP.

Preimpostazione: 389

Ambito di ricerca LDAP

Area nel database LDAP creato gerarchicamente in cui inizia la ricerca. Tutti i campi hanno denominazioni definite.

Nome utente

Codice di accesso al server LDAP.

Password

Password del codice di accesso al server LDAP.

Riscontri max.

Numero massimo di risultati della ricerca che devono venir visualizzati.

Preimpostazione: 50

- ▶ Selezionare l'opzione **Sì** per **Ricerca LDAP su chiamate in arrivo**, se un chiamante deve essere cercato, anziché nella rubrica telefonica locale, nella rubrica telefonica LDAP.

Salvare le impostazioni



- ▶ Cliccare **Salva**, per salvare le vostre impostazioni nella pagina.

Tasti funzione

In questa pagina si decide l'assegnazione del tasto della rubrica e si programmano i tasti funzione.

Impostazioni → **Tasti funzione**

Assegnazione tasto della rubrica

Con il tasto della rubrica  (tasto di navigazione ) si apre in genere la rubrica telefonica locale (→ [pag. 47](#)). È possibile modificare questa impostazione.

► Selezionare quale rubrica si desidera richiamare con il **Tasto rubrica**:

- **Rubrica locale** (→ [pag. 47](#)),
- **LDAP** (rubrica aziendale → [pag. 50](#)),
- **Rubrica online** (→ [pag. 51](#)).

Questa voce viene visualizzata solo se è attivata una rubrica online (→ [pag. 103](#)). Si vede qui il nome del servizio online.

Tasti programmabili

il vostro Gigaset DE410 IP PRO vi offre la possibilità di assegnare fino a 7 tasti alle funzioni usate spesso oppure ai numeri di telefono richiamabili premendo un tasto. Collegando moduli di espansione si aumenta il numero dei tasti funzione (→ [pag. 17](#)). Vengono visualizzati sotto **Tasti programmabili aggiuntivi**.

Tutti i tasti funzione disponibili vengono visualizzati con **Programmazione tasti**.

► Cliccare **Modifica**, per assegnare un numero di telefono o una funzione ad un **Tasto**. Si apre la finestra per programmare il tasto selezionato.

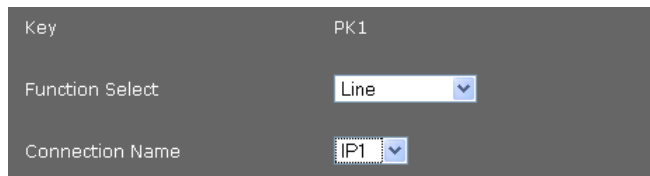

Key	PK1
Function Select	Line
Connection Name	IP1

► Selezionare la funzione desiderata dalla lista **Scelta della funzione**.

Linea

Assegna al tasto funzione una determinata connessione. Tramite il tasto si avvia una chiamata tramite questa connessione oppure si risponde ad una chiamata in arrivo per questa connessione. Il tasto lampeggia quando arriva una chiamata, è acceso quando la linea è occupata.

► Selezionare la connessione desiderata. Sono disponibili tutte le connessioni configurate (→ [pag. 92](#)).

Park + Orbit

Con questo tasto funzione si „parcheggia“ una chiamata. L'utente sente il tono di attesa. È quindi possibile trasferire una chiamata all'interno di un gruppo che utilizza una linea comune. Questo tasto funzione viene configurato su tutti gli interni del gruppo. I tasti „Park + Orbit“ sono accesi su tutti gli interni se su un interno è stata „parcheggiata“ una chiamata. La chiamata può essere presa in consegna su ogni interno premendo il tasto.

La funzione è disponibile solo se il telefono è collegato ad un centralino Gigaset e il numero di telefono è assegnato ad un gruppo. L'associazione del tasto funzione può avvenire anche tramite il centralino telefonico.

- ▶ Selezionare la connessione desiderata e inserire il **Numero di telefono** della linea condivisa.

Selezione abbreviata

Assegna al tasto funzione la selezione rapida per un numero di telefono.

- ▶ Inserire il **Numero di telefono** che deve essere selezionato tramite questo tasto funzione.

BLF Un tasto funzione che è configurato come BLF (Busy Lamp Field), indica lo stato di una determinata linea, per es. quella di un collega. Il tasto funzione lampeggia quando arriva una chiamata per il numero di telefono assegnato, è acceso quando la linea è occupata.

È possibile rispondere ad una chiamata in arrivo se è stato impostato il **Codice della risposta per assente**.

La funzione è disponibile solo se il telefono è collegato ad un centralino telefonico Gigaset. L'assegnazione del tasto funzione può avvenire anche tramite il centralino telefonico.

- ▶ Digitare il **Numero di telefono** della linea.
- ▶ Se si desidera rispondere alle chiamate con il tasto, digitare il **Codice della risposta per assente**. Con un centralino telefonico Gigaset è il codice *8.

Deviazione di chiamata

Assegna al tasto funzione una deviazione di chiamata.

- ▶ Selezionare la connessione per cui deve valere la deviazione di chiamata e inserire il **Numero di telefono** a cui devono essere trasferite le chiamate.

La deviazione di chiamata qui impostata vale per tutte le chiamate. Per la configurazione differenziata delle regole di trasferimento utilizzare la pagina **Impostazioni**

- **Telefonia** → **Deviazione di chiamata** (→ **pag. 97**).

Impostazioni del telefono tramite configuratore web

DTMF

Assegna al tasto funzione un numero di telefono che verrà selezionato con il DTMF (Dual-tone multi-frequency= multifrequenza). È necessario per es. per l'interrogazione e il comando di alcune segreterie di rete tramite codici cifra oppure per la gestione remota della segreteria telefonica locale.

- ▶ Inserire il **Numero di telefono** che deve essere selezionato con i toni DTMF.

Menu - Successiva anonima

Apri la funzione **Servizi di rete** → **Successiva anonima** sul menu del display del telefono (→ **pag. 36**) per avviare una chiamata senza trasmissione del numero di telefono.

Menu - Deviazione di chiamata

Apri la funzione **Servizi di rete** → **Deviaz.di chiamata** sul menu del display del telefono (→ **pag. 40**) per attivare/disattivare oppure configurare una deviazione di chiamata.

Nessuno

nessuna assegnazione

- ▶ Cliccare **Salva**, per salvare l'assegnazione dei tasti.

Si ritorna ora alla pagina **Tasti funzione** ed è possibile programmare altri tasti.

Salvare le impostazioni

- ▶ Cliccare **Salva**, per salvare le vostre impostazioni in questa pagina.

Nota

Se il vostro telefono è collegato ad un centralino Gigaset T500 PRO oppure Gigaset T300 PRO, è possibile caricare assegnazioni dei tasti funzione anche dal centralino sui tasti del telefono, se è consentita la configurazione automatica.

Al telefono vengono trasferiti i seguenti tasti funzione del centralino:

Selezione abbreviata (selezione diretta), **Deviazione di chiamata** (deviazione), **BLF**, **Park + Orbit**

In questo modo è possibile considerare diverse funzioni configurabili dei tasti sul centralino. Informazioni dettagliate in proposito si trovano nel manuale di istruzioni del centralino telefonico.

Impostazioni del sistema

Nel menu **Sistema** è possibile effettuare le seguenti impostazioni:

- ◆ Stabilire data e ora oppure il timeserver
- ◆ Sicurezza – modificare le password per l'ID amministratore e utente (→ **pag. 113**)
- ◆ Display – impostare la luminosità così come il formato della data e dell'ora (→ **pag. 113**)
- ◆ Modificare la rubrica telefonica locale (→ **pag. 114**)
- ◆ Modificare le liste delle chiamate (→ **pag. 116**)
- ◆ Caricare suonerie (→ **pag. 117**)
- ◆ Riavviare l'apparecchio e ripristinare le impostazioni iniziali (→ **pag. 117**)
- ◆ Proteggere e ripristinare i dati del telefono (→ **pag. 118**)
- ◆ Eseguire e configurare l'aggiornamento del firmware (→ **pag. 119**)

Data e ora

Disponibile solo in modalità amministratore.

In questa pagina si stabilisce un timeserver oppure si inserisce data e ora manualmente.

Impostazioni → **Sistema** → **Data e Ora**

Impostare il timeserver

- ▶ Selezionare **Sì** per **Imposta automaticamente l'ora del sistema tramite il server orario.**

The screenshot shows a configuration interface with the following elements:

- A title: "Automatic adjustment of system time with time server." followed by two radio buttons: "Yes" (selected) and "No".
- A label: "Last synchronization with time server" followed by the value "23.07.2010 15:08:59".
- A label: "Time Server" followed by a text input field containing the IP address "203.216.1.47".

- ▶ Nel campo **Server orario** inserire l'indirizzo IP del server desiderato. Viene visualizzata l'ultima sincronizzazione avvenuta con il timeserver.

Impostazioni del telefono tramite configuratore web

Inserire data e ora manualmente

- ▶ Selezionare **No** per **Imposta automaticamente l'ora del sistema tramite il server orario.**

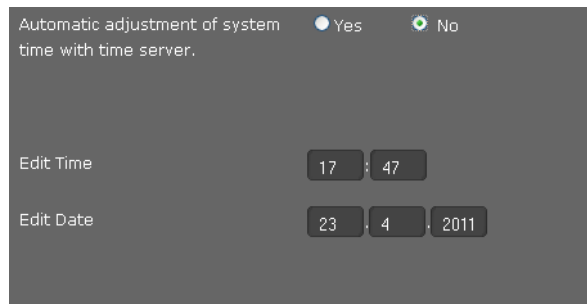

The screenshot shows a configuration page with a dark background. At the top, it says "Automatic adjustment of system time with time server." followed by two radio buttons: "Yes" (which is selected) and "No". Below this, there are two sections: "Edit Time" with two input fields containing "17" and "47", and "Edit Date" with three input fields containing "23", "4", and "2011".

- ▶ **Inserire Ora e Data:**

- **Formato dell'ora:** ss:mm
- **Formato della data:** gg.mm.aaaa

- ▶ Cliccare su **Salva** per salvare le vostre impostazioni.

Se nel menu **Sistema** → **Display** è stato modificato il formato della data, inserire qui anche la data nel formato **mm.gg.aaaa** (→ **pag. 114**).

Impostare il fuso orario

- ▶ Selezionare dalla lista il vostro **Fuso orario**.
- ▶ Attivare eventualmente l'opzione **Passa automaticamente a ora legale**.

Salvare le impostazioni

- ▶ Cliccare **Salva**, per salvare le vostre impostazioni in questa pagina.

Sicurezza

L'accesso al configuratore web e alle funzioni di amministrazione sul telefono per sicurezza è protetto con password.

Preimpostazioni:	Tipo utente	Password
	Amministratore sul configuratore web	admin
	Utente sul configuratore web	user
	Amministrazione sul telefono	admin

Impostazioni → Sistema → Protezione

In questa pagina si modificano le password per amministratore e utente. Per motivi di sicurezza lo si dovrebbe fare in ogni caso dopo la messa in funzione del proprio dispositivo e quindi periodicamente.

- ▶ Inserire le nuove password:

Configuratore Web Per l'accesso al configuratore web in modalità utente

Configuratore Web (amministratore) Per l'accesso al configuratore web in modalità amministratore

PIN del telefono Per l'accesso alle funzioni di amministrazione sul telefono

- ▶ Le password per motivi di sicurezza non vengono visualizzate in modo leggibile. Selezionare l'opzione **Password visibile** per visualizzare le password.

Salvare le impostazioni

- ▶ Cliccare **Salva**, per salvare le impostazioni in questa pagina.

Display

In questa pagina è possibile configurare diverse impostazioni per il display del vostro telefono.

Impostazioni → Sistema → Display

Impostare la luminosità e il contrasto del display

È possibile impostare la luminosità del display in tre livelli e il contrasto in sei livelli. Queste misure servono per ottimizzare il consumo di energia del vostro apparecchio.

- ▶ Selezionare la **Luminosità** del display: 1,2 oppure 3
- ▶ Selezionare il **Contrasto**: 1 - 6.

Impostazioni del telefono tramite configuratore web

Stabilire il formato per la visualizzazione del display

► Selezionare l'impostazione desiderata:

Lingua dell'apparecchio

Lingua delle visualizzazioni del display

Lingua del configuratore web

Lingua del configuratore web

Schema suonerie Paesi diversi hanno convenzioni diverse per le suonerie, per es. per il tono di selezione, il segnale di occupato etc. Selezionare qui il paese di cui si desidera utilizzare lo schema della suoneria.

Formato della data Formato in cui viene visualizzata la data:

gg.mm.aaaa per es. 03.12.2011 per il 3 dicembre 2011

mm.gg.aaaa per es. 02.17.2011 per il 17 febbraio 2011

Formato 24 ore **On** l'ora viene visualizzata nel formato 24 ore, per es. 18:15
Off l'ora viene visualizzata nel formato 12 ore, per es. 6:15 PM

Criterio ordine della rubrica

Selezionare se la vostra rubrica telefonica locale deve essere elencata per nome oppure per cognome

Salvare le impostazioni

► Cliccare **Salva**, per salvare le impostazioni in questa pagina.

Contatti personali

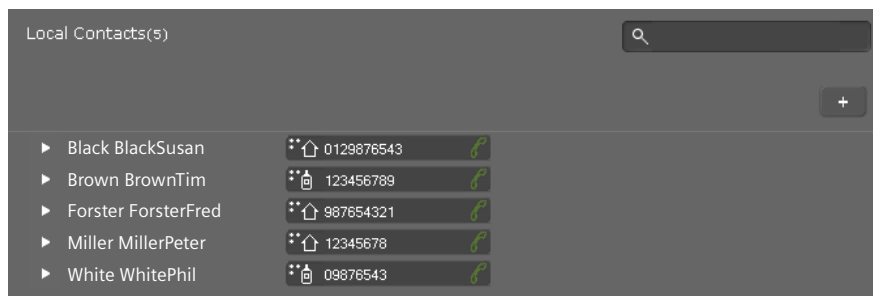

In questa pagina si gestisce la vostra rubrica locale. Tutte le funzioni qui descritte sono disponibili anche nel menu del display del telefono (→ **pag. 47**).

Impostazioni → **Sistema** → **Contatti personali**



Le voci nella rubrica locale vengono in visualizzati in ordine alfabetico con il nome del contatto e il numero di telefono stabilito come numero standard.

Selezionare un numero dalla rubrica

- ▶ Cliccare il simbolo del telefono  accanto al numero di telefono. Il numero viene selezionato tramite la funzione viva voce del telefono.
- ▶ Per terminare la conversazione oppure il processo di selezione, cliccare .

Cercare una voce

- ▶ Nel campo di ricerca in alto a destra digitare un nome oppure parte di un nome e cliccare sul simbolo della lente d'ingrandimento . Vengono visualizzate tutte le voci che iniziano con la stringa indicata.

Creare una nuova voce

- ▶ Cliccare il comando , per creare una nuova voce.

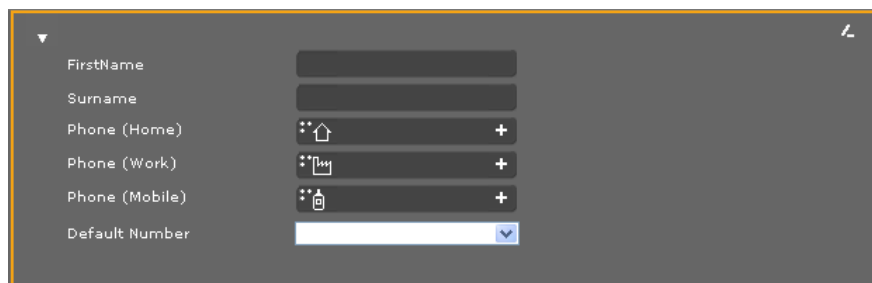

A screenshot of a contact creation form with a dark grey background. On the left, there is a dropdown arrow and a list of fields: 'FirstName', 'Surname', 'Phone (Home)', 'Phone (Work)', 'Phone (Mobile)', and 'Default Number'. Each field has a corresponding input area. The 'Phone' fields include icons for home, work, and mobile phones, and a plus sign to add more numbers. The 'Default Number' field has a dropdown arrow.

- ▶ Inserire **Nome** e **Cognome** così come i numeri di telefono per il contatto. È possibile inserire due numeri di telefono privati, aziendali e/o di cellulare.
- ▶ Se sono stati inseriti più numeri, selezionarne uno come **Numero predefinito**.
- ▶ Cliccare , per salvare la voce.

Visualizzare una voce

- ▶ Cliccare sulla freccia ▶ prima del nome per visualizzare una voce completa.

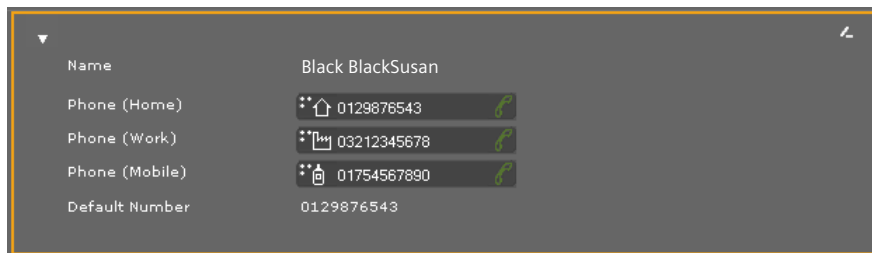

A screenshot of the contact details view with a dark grey background. On the left, there is a dropdown arrow and a list of fields: 'Name', 'Phone (Home)', 'Phone (Work)', 'Phone (Mobile)', and 'Default Number'. The 'Name' field contains the text 'Black BlackSusan'. The 'Phone' fields contain phone numbers: '0129876543', '03212345678', and '01754567890'. Each phone number is accompanied by an icon (home, work, or mobile) and a green phone icon. The 'Default Number' field contains the number '0129876543'.

- ▶ Cliccare sulla freccia ▼ in alto a sinistra per nascondere i dettagli della voce e tornare alla lista.

Impostazioni del telefono tramite configuratore web

Modificare una voce



















► Cliccare , per modificare la voce.

Cancellare una voce

► Cliccare prima  e quindi  per cancellare la voce.

Tutte le chiamate

In questa pagina si gestiscono le liste delle chiamate. Tutte le funzioni qui descritte sono disponibili anche nel menu del display del telefono (→ [pag. 43](#)).

Calls(6)						
▲ Date	Time	Line	Caller		Duration	
10.03.2011	16:03	1	→ Black Susan	 089878970987 	00:02:50	
28.03.2011	10:55	1	← Tim Brown	 08912121212@sigate 	00:01:04	
05.04.2011	15:22	1	→ Forster Fred	 68070085 	00:00:00	
05.04.2011	15:22	1	→ unknown	 68000000 	00:00:50	
05.04.2011	15:23	1	→ White Phil	 09876543 	00:00:00	
05.04.2011	15:35	1	↔ 01222222222	 01222222222@sigga 	00:00:40	

Data/Ora

Orario della conversazione telefonica/conferenza.

Con ▼ ▲ si ordina la lista per data crescente o decrescente.

Linea

Account VoIP tramite il quale la conversazione è stata effettuata.



Chiamata effettuata da voi



Chiamata ricevuta



Chiamata persa

Chiamante

Nome, se conosciuto, e numero di telefono dell'utente.

 Chiamare l'utente.

 Terminare la conversazione/conferenza con questo utente.

Durata

Durata della connessione a questo utente.



Cancellare la voce.

Caricare le suonerie

È possibile caricare suonerie dal PC nella memoria dell'apparecchio. I dati devono essere disponibili sul PC nei seguenti formati:

Formato	Dimensione
WAV CCITT u-Law 8k mono	max. 40 KB

Impostazioni → Sistema → Carica toni

Upload ringtone from PC

Recommended ringtone file size less than 40 KByte

Ringtone file

Name

- ▶ Cliccare accanto a **File suoneria** su **Sfogli**a. Navigare nel filesystem del PC fino al percorso del file audio e selezionare il file desiderato.
- ▶ Inserire un **Nome** per la suoneria e cliccare **Memorizza**.

Nota

Si modifica la suoneria per una connessione direttamente sul telefono (→ [pag. 60](#)) oppure tramite il configuratore web (Modalità utente → [pag. 97](#), modalità amministratore → [pag. 94](#)).

Ripristinare le impostazioni iniziali e riavviare il sistema

Disponibile solo in modalità amministratore.

In alcune situazioni di funzionamento è necessario riavviare il telefono, ad es. per salvare le modifiche.

Impostazioni → Sistema → Riavvio e reset

Reboot system

Reboot

Factory settings

All settings of base station are restored to factory settings.

Start factory reset

- ▶ Cliccare accanto a **Riavvia** su **OK**, per riavviare il sistema.

Impostazioni del telefono tramite configuratore web

Tutte le impostazioni del telefono si ripristinano su **Impostazioni iniziali**. In questo modo vengono cancellate tutte le impostazioni, le liste e le voci della rubrica!

- ▶ Cliccare accanto a **Ripristina impostazioni iniziali** su **OK**, per ripristinare le impostazioni iniziali del telefono.

Nota

È possibile ripristinare le impostazioni iniziali del telefono anche tramite il menu del display oppure tramite il pulsante del Reset sulla parte inferiore dell'apparecchio (→ **pag. 64**).

Backup e ripristino dei dati del telefono

Disponibile solo in modalità amministratore.

È possibile salvare i dati del vostro telefono sul vostro PC e all'occorrenza utilizzarli di nuovo sul telefono.

Impostazioni → Sistema → Backup dei dati

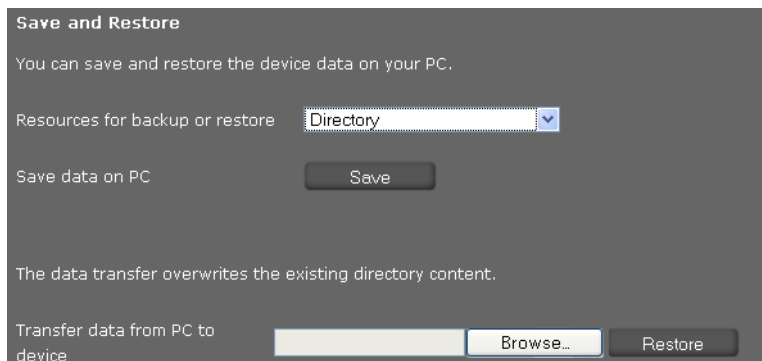

Trasferire i dati dal telefono su PC

- ▶ Selezionare quali dati si desiderano salvare:
 - **Rubrica**
 - **Suonerie**
 - **Impostazioni del telefono (file Config)** (file di configurazione)
- ▶ Cliccare **Salva**, per salvare i dati selezionati su PC e selezionare il percorso del file desiderato.

Trasferire i dati dal PC al telefono

- ▶ Selezionare il file desiderato tramite il comando **Sfogli**a dal filesystem del vostro PC oppure inserire il nome completo del percorso del file nel campo **Trasferisci i dati dal PC all'apparecchio**.
- ▶ Cliccare **Ripristina**.

Aggiornamento del firmware

Disponibile solo in modalità amministratore.

Sull'homepage di Gigaset www.gigaset.com/pro vengono messi a disposizione gli aggiornamenti del firmware per tenere sempre il vostro telefono aggiornato. La versione attuale del vostro firmware si vede nella pagina dello stato dell'**Apparecchio** (pag. 121). È possibile eseguire l'aggiornamento manualmente oppure automaticamente. Il vostro provider per la telefonia via Internet può mettere a disposizione sia aggiornamenti per il firmware del telefono e/o per il profilo del vostro account VoIP.

Durante l'aggiornamento del firmware non è possibile l'accesso alla rete locale e ad Internet.

Impostazioni → Sistema → Aggiornamento firmware

Aggiornamento automatico del firmware

Data server

Automatic check for software updates Yes No

Automatic check for profile updates Yes No

When the firmware update is started, the device checks if the requirements for a successful firmware download are fulfilled. A successful update results in a short message text.

- ▶ Selezionare **Sì** per **Cerca automaticamente gli aggiornamenti del software** e/o **Cerca automaticamente gli aggiornamenti del profilo**.
- ▶ Nel campo **Server dati** inserire l'indirizzo Internet per la ricerca automatica.
- ▶ Cliccare **Aggiorna firmware**, per avviare la ricerca e caricare il nuovo firmware.

Impostazioni del telefono tramite configuratore web

Aggiornamento manuale

- ▶ Caricare il nuovo firmware da Internet sul vostro PC e aprire quindi la pagina dell'aggiornamento del firmware.



User-defined firmware file

- ▶ Selezionare **No** per **Cerca automaticamente gli aggiornamenti del software e/ Cerca automaticamente gli aggiornamenti del profilo.**
- ▶ Cliccare **Sfoglia** e selezionare il file dal filesystem del vostro PC.
- ▶ Cliccare **Carica**, per avviare il processo di aggiornamento.

Se l'aggiornamento del firmware viene avviato, l'apparecchio esegue prima di tutto una verifica per vedere se ci sono i prerequisiti per il download del firmware. L'avvenuto aggiornamento viene visualizzato con un testo di avviso.

Salvare le impostazioni

- ▶ Cliccare **Salva**, per salvare le vostre impostazioni in questa pagina.

Richiedere lo stato del telefono

Disponibile solo in modalità amministratore.

Nel menu **Stato** si ricevono informazioni sullo stato del telefono e per la diagnosi.

Apparecchio

Stato → **Apparecchio**

Questa pagina mostra le informazioni generali sul vostro telefono.

Configurazione IP

Indirizzo IP Indirizzo IP attuale del telefono all'interno della rete locale.

Indirizzo MAC della LAN Indirizzo di apparecchio del telefono.

MAC ID Identificatore dell'apparecchio. È costituito dall'indirizzo MAC e da un identificatore a quattro cifre del provider. Questo identificatore viene utilizzato per la configurazione automatica.

Software

Versione firmware Versione del firmware attuale caricato sul telefono. È possibile caricare sul telefono gli aggiornamenti del firmware (→ **pag. 119**).

Stato VoIP

Lista di tutte le configurazioni VoIP configurate con **Nome**, **Stato** e quale connessione è configurata come **Preimpostazione delle chiamate in uscita**.

Data e ora

Valori attuali per **Ora** e **Data** nell'apparecchio e data dell'ultima sincronizzazione con il timeserver.

Report del sistema

Status → **Report del sistema**

Gli eventi del sistema, come per es. l'avvio del sistema, l'assegnazione di un indirizzo IP etc., vengono registrati nel report del sistema. Questa pagina mostra il report del sistema. Gli eventi vengono visualizzati con **Data**, **Ora** e **Messaggio**. Queste informazioni possono essere di interesse per il Servizio Clienti in caso di problemi.

- ▶ Per aggiornare la visualizzazione cliccare **Ricarica**.
- ▶ Per cancellare le voci cliccare **Cancella tutto**.

Registrazione SIP

Stato → Registrazione SIP

La registrazione SIP salva informazioni sull'instaurazione e l'abbattimento delle connessioni telefoniche così come sulla registrazione del vostro telefono.

Queste informazioni sono utili nella diagnosi dei guasti e possono eventualmente essere di interesse per il Servizio Clienti nella risoluzione dei problemi.

- ▶ Per aggiornare la visualizzazione cliccare **Ricarica**.
- ▶ Per cancellare le voci cliccare **Cancella tutto**.

Registrazione PCAP

Stato → Registrazione PCAP

In questa pagina è possibile creare un file di registrazione PCAP e salvarlo per un'analisi successiva. Il PCAP (Packet Capture) analizza il traffico dati nella rete sull'interfaccia D Ethernet del telefono. Questa registrazione viene fatta a fini diagnostici e deve essere effettuata solo su richiesta del personale del Service.

- ▶ Cliccare **Avvia**. Viene registrato ogni pacchetto dati in arrivo o in uscita a/sul vostro telefono.
- ▶ Per interrompere la registrazione cliccare **Stop**.
- ▶ Per bloccare il file PCAP creato (pcapdump.pcap) cliccare **Memorizza** e selezionare una directory nel filesystem del vostro PC in cui il file deve essere conservato.

Note

- ◆ La registrazione delle informazioni avviene in un buffer circolare la cui capacità di memoria è limitata. Se il buffer è pieno, i primi pacchetti vengono sovrascritti e vanno persi. Cercare quindi di registrare scenari che siano i più brevi possibili.
 - ◆ Questa registrazione assorbe molta memoria e prestazione della CPU e può avere un impatto negativo sul comportamento del telefono (per es. rallentamento della visualizzazione del display, distorsione della suoneria, ...).
-

Accessori

Modulo di espansione con 14 tasti programmabili aggiuntivi

Per Gigaset DE410 IP PRO: ZY700 PRO Codice prodotto: S30852-S2211-R701

Servizi Clienti (Customer Care)

Avete domande? Ottenete un aiuto rapido in queste istruzioni per l'uso e alla pagina www.gigaset.com/pro. Se avete ulteriori domande sul vostro centralino Gigaset Professional il partner retail presso il quale avete acquistato il vostro centralino è a vostra disposizione.

Domande e risposte

In caso di domande sull'utilizzo del vostro telefono, alla pagina www.gigaset.com/pro siamo a disposizione.

Tuteliamo l'ambiente

Il nostro modello ambientale di riferimento

Gigaset Communications GmbH si è assunta la responsabilità sociale di contribuire ad un mondo migliore. Il nostro agire, dalla pianificazione del prodotto e del processo, alla produzione e distribuzione fino allo smaltimento dei prodotti a fine vita tengono conto della grande importanza che diamo all'ambiente.

In Internet, all'indirizzo www.gigaset.com, è possibile trovare notizie relative ai prodotti ed ai processi Gigaset rispettosi dell'ambiente.

Certificazioni di Gigaset Communications



Gigaset Communications GmbH è certificata in conformità alle norme internazionali ISO 14001 e ISO 9001.

ISO 14001 (Certificazione Ambientale): da settembre 2007.

ISO 9001 (Certificazione del Sistema Qualità): da febbraio 1994.

Le certificazioni sono state rilasciate dal TÜV SÜD Management Service GmbH, uno dei più autorevoli Organismi Certificatori Indipendenti a livello mondiale.

Smaltimento degli apparati a fine vita (solo per l'Italia)



INFORMAZIONE AGLI UTENTI

Eco-contributo RAEE assolto ove dovuto

N° Iscrizione Registro A.E.E.: IT08010000000060

Ai sensi dell'art 13 del Decreto Legislativo 25 luglio 2005, n. 151

“Attuazione delle Direttive 2002/95/CE, 2002/96/CE e 2003/108/CE, relative alla riduzione dell'uso di sostanze pericolose nelle apparecchiature elettriche ed elettroniche, nonché allo smaltimento dei rifiuti”

Il simbolo del cassonetto barrato riportato sull'apparecchiatura o sulla sua confezione indica che il prodotto alla fine della propria vita utile deve essere raccolto separatamente dagli altri rifiuti. L'utente dovrà, pertanto, conferire l'apparecchiatura giunta a fine vita agli idonei centri di raccolta differenziata dei rifiuti elettronici ed elettrotecnici, oppure riconsegnarla al rivenditore al momento dell'acquisto di una nuova apparecchiatura di tipo equivalente, in ragione di uno a uno.

Nel caso di utenti professionali (aziende o enti), ai sensi della normativa sopra citata, la raccolta differenziata della presente apparecchiatura giunta a fine vita è organizzata e gestita:

- ◆ direttamente dall'utente, nel caso in cui questo decida di disfarsi dell'apparecchiatura senza sostituirla con una apparecchiatura nuova equivalente ed adibita alle stesse funzioni;
- ◆ dal produttore, inteso come il soggetto che ha per primo introdotto e commercializzato in Italia o rivende in Italia col proprio marchio l'apparecchiatura nuova che ha sostituito la precedente, nel caso in cui, contestualmente alla decisione di disfarsi dell'apparecchiatura a fine vita, l'utente effettui un acquisto di un prodotto di tipo equivalente ed adibito alle stesse funzioni. In tale ultimo caso, l'utente potrà richiedere al produttore il ritiro della presente apparecchiatura contestualmente alla consegna della suddetta apparecchiatura nuova.

L'adeguata raccolta differenziata per l'avvio successivo dell'apparecchiatura dismessa al riciclaggio, al trattamento e allo smaltimento ambientalmente compatibile contribuisce ad evitare possibili effetti negativi sull'ambiente e sulla salute e favorisce il reimpiego e/o riciclo dei materiali di cui è composta l'apparecchiatura.

Lo smaltimento abusivo del prodotto da parte dell'utente comporta l'applicazione delle sanzioni di cui alla corrente normativa di legge.

Appendice

Cura

Pulire l'apparecchio con un **panno umido** oppure **antistatico**. Non utilizzare solventi o panni in microfibra.

Non utilizzare in **nessun** caso un panno asciutto. C'è il rischio di cariche elettrostatiche.

Contatto con liquidi

Qualora l'apparecchio fosse venuto a contatto con liquidi:

- 1 Scollegare l'alimentazione.**
- 2** Lasciar defluire il liquido dall'apparecchio.
- 3** Asciugare tutte le parti con un panno e conservare l'apparecchio per **almeno 72 ore** in un luogo caldo e asciutto (**non** in forno, sia esso a microonde, a gas o di qualsiasi altro tipo).
- 4 Riattivare l'apparecchio solo quando asciutto.**

Una volta asciugato completamente, in alcuni casi sarà possibile rimettere in funzione il telefono. I liquidi, tuttavia, lasciano residui di ossidazioni interne causa di possibili problemi funzionali. Ciò può avvenire anche se l'apparato viene tenuto (anche immagazzinato) ad una temperatura troppo bassa, infatti, quando viene riportato a temperatura normale, al suo interno può formarsi della condensa che può danneggiarlo. Tali problemi, conseguenti da ossidazioni per contatto con liquidi o umidità, non sono coperti da garanzia.

Direttive Comunitarie

Con la presente Gigaset Communications GmbH dichiara che questo apparato è conforme ai requisiti essenziali ed alle altre disposizioni pertinenti stabilite dalla Direttiva 1999/05/CE.

La telefonia Voice over IP è possibile tramite interfaccia LAN (IEEE 802.3).

A seconda della struttura di rete del proprio operatore telefonico potrebbe essere necessario un modem aggiuntivo.

Per ulteriori informazioni si prega di contattare il proprio Internet provider.

Questo terminale è stato progettato per essere usato in qualunque paese del mondo, al di fuori della Comunità Economica Europea (con eccezione della Svizzera) in relazione alle specifiche omologazioni nazionali.

Ogni requisito specifico del Paese è stato tenuto in debita considerazione.

 0682

Etichette





























Nella dotazione del prodotto si hanno le etichette per il blocco dei tasti funzione. Se avete bisogno di ulteriori etichette bianche per i tasti funzione, le trovate come file PDF in Internet alla pagina www.gigaset.com/pro.

Gigaset QuickSync – Funzioni aggiuntive tramite l'interfaccia PC

È possibile sincronizzare la rubrica telefonica del vostro portatile con Outlook. Per questo sul vostro computer deve essere installato il programma „Gigaset QuickSync“. Lo si trova in Internet alla pagina www.gigaset.com/pro.

Combinazioni di tasti per le funzioni del centralino

Per l'accesso alle funzioni dei centralini Gigaset T300 PRO/Gigaset T500 PRO

		+ numero di telefono	Contrassegnare una telefonata come privata.	
			+ ID gruppo	Fare login al gruppo.
			+ ID gruppo	Disconnettersi dal gruppo.
		+ selezione rapida	Chiamare un numero di telefono con la selezione rapida.	
			+ Login-ID	Fare login sul telefono.
			+ Login-ID	Disconnettersi dal telefono.
				Disconnettere tutti gli utenti dal telefono.
		+ numero di telefono interno	Subentrare alle chiamate per gli utenti con questo numero di telefono.	
			Call-pickup casuale.	
		+ ID casella mail vocali	Interrogare i messaggi vocali.	
			+ cifra	Instaurazione chiamata tramite linea con corrispondente prefisso di linea.

Durante la telefonata

  Call2Go: passare la chiamata su altri telefoni.

Nota: disponibile solo da Gigaset T300 PRO/Gigaset T500 PRO versione software 5.

  Convidere la telefonata e inviare come mail vocale.

  + numero di telefono trasferire la chiamata con consultazione.

Servizi aggiuntivi

* 0... 1 1 + numero di destinazione

* 0... 1 0...

* 0... 2 abc 1 + numero di destinazione

* 0... 2 abc 0...

* 0... 3 def 1 + numero di destinazione

* 0... 3 def 0...

* 0... 7 pqr 1

* 0... 7 pqr 0...

* 0... 8 tiv da +00 a 99 (ID area di attesa)

* 0... 9 wxyz 1

* 0... 9 wxyz 0...

Attivare l'inoltro generale per tutte le chiamate (sempre) sul numero di destinazione.

Annulare l'inoltro.

Attivare l'inoltro di tutte le chiamate se occupato sul numero di destinazione.

Disattivare l'inoltro di tutte le chiamate se occupato.

Attivare l'inoltro di tutte le chiamate con time-out (se non risponde) sul numero di destinazione.

Disattivare l'inoltro di tutte le chiamate con time-out (se non risponde).

Attivare la richiamata se occupato.

Disattivare la richiamata se occupato.

Parcheggiare un utente in attesa in un'area di attesa oppure prelevarlo dall'area di attesa.

Attivare il servizio non disturbare (DND) per tutti i telefoni.

Disattivare il servizio non disturbare (DND) per tutti i telefoni.

Comandi della conferenza

*

* 1

* 2 abc

* 3 def

* 4 ghi (... 4 ghi) 8 tiv

* 6 mno (... 6 mno) 8 tiv

* 7 pqr (... 7 pqr) 8 tiv

* 9 wxyz (... 9 wxyz) 8 tiv

Richiamare il menu vocale delle opzioni di comando.

Attivare e disattivare il Mute (microfono disattivato).

Prendere parola, se zittiti dal moderatore.

Moderatore: bloccare e sbloccare la conferenza.

Diminuire il volume del ricevitore di livello in livello.

8 tuv = memorizzare.

Aumentare il volume del ricevitore di livello in livello.

8 tuv = memorizzare.

Diminuire il volume del microfono di livello in livello.

8 tuv = memorizzare.

Aumentare il volume del microfono di livello in livello.

8 tuv = memorizzare.

Dati tecnici

LAN	2-Port LAN-Switch: 10 Mbit, 100 Mbit
Collegamento auricolare	a filo
Alimentazione	100 - 240 V, ~ 50/60 Hz
Alimentazione tramite Ethernet	PoE, IEEE 802.3af, class 3
Autonomia (stand-by)	4,6 W
Condizioni ambientali di funzionamento	da ± 0 °C a +45 °C, da 10 % a 95 % umidità relativa
Codec vocali	G.711 μ -law/a-law, G.722, G.726, G.729AB, iLbc
Qualità di servizio (QoS)	RSVP/DiffServ (RFC2474, RFC2475)
Protocollo VoIP	SIP (RFC3261, RFC2543), RTP
Protezione VoIP	SRTP (RFC3711), TLS (RFC2246), SIPS
Protocollo Internet	IPv4 (RFC0791), IPv6(RFC2460)
Ulteriori protocolli	STUN, ICE, TCP, DHCP

Software Open Source

Generale

Il vostro dispositivo Gigaset contiene tra l'altro dei software Open Source soggetti a diverse condizioni di licenza. La concessione dei diritti di utilizzo in relazione al software Open Source Software che vanno al di là dell'utilizzo del dispositivo nella forma prodotta da Gigaset Communications GmbH, è regolata dalle relative condizioni di licenza del Software Open Source.

Note sulla licenza e il copyright

Il vostro dispositivo Gigaset contiene software Open Source soggetti alle licenze GNU General Public License (GPL) oppure GNU Lesser General Public License (LGPL). Le corrispondenti condizioni di licenza sono stampate alla fine di questo capitolo nella loro versione originale. Il codice sorgente corrispondente può essere scaricato da Internet all'indirizzo <http://www.gigaset.com/opensource/>. Entro tre anni dall'acquisto del prodotto il codice sorgente corrispondente può essere richiesto anche a Gigaset Communications GmbH. Utilizzare le possibilità di contatto indicate all'indirizzo www.gigaset.com/service.

Testo delle licenze

GNU General Public License (GPL)

Version 2, June 1991

Copyright (C) 1989, 1991 Free Software Foundation, Inc.
59 Temple Place, Suite 330, Boston, MA 02111-1307 USA

Everyone is permitted to copy and distribute verbatim copies of this license document, but changing it is not allowed.

Preamble

The licenses for most software are designed to take away your freedom to share and change it. By contrast, the GNU General Public License is intended to guarantee your freedom to share and change free software – to make sure the software is free for all its users. This General Public License applies to most of the Free Software Foundation's software and to any other program whose authors commit to using it. (Some other Free Software Foundation software is covered by the GNU Lesser General Public License instead.) You can apply it to your programs, too.

When we speak of free software, we are referring to freedom, not price. Our General Public Licenses are designed to make sure that you have the freedom to distribute copies of free software (and charge for this service if you wish), that you receive source code or can get it if you want it, that you can change the software or use pieces of it in new free programs; and that you know you can do these things.

Software Open Source

To protect your rights, we need to make restrictions that forbid anyone to deny you these rights or to ask you to surrender the rights. These restrictions translate into certain responsibilities for you if you distribute copies of the software, or if you modify it.

For example, if you distribute copies of such a program, whether gratis or for a fee, you must give the recipients all the rights that you have. You must make sure that they, too, receive or can get the source code. And you must show them these terms so they know their rights.

We protect your rights with two steps: (1) copyright the software, and (2) offer you this license which gives you legal permission to copy, distribute and/or modify the software.

Also, for each author's protection and ours, we want to make certain that everyone understands that there is no warranty for this free software. If the software is modified by someone else and passed on, we want its recipients to know that what they have is not the original, so that any problems introduced by others will not reflect on the original authors' reputations.

Finally, any free program is threatened constantly by software patents. We wish to avoid the danger that redistributors of a free program will individually obtain patent licenses, in effect making the program proprietary. To prevent this, we have made it clear that any patent must be licensed for everyone's free use or not licensed at all. The precise terms and conditions for copying, distribution and modification follow.

GNU GENERAL PUBLIC LICENSE

TERMS AND CONDITIONS FOR COPYING, DISTRIBUTION AND MODIFICATION

0. This License applies to any program or other work which contains a notice placed by the copyright holder saying it may be distributed under the terms of this General Public License. The "Program", below, refers to any such program or work, and a "work based on the Program" means either the Program or any derivative work under copyright law: that is to say, a work containing the Program or a portion of it, either verbatim or with modifications and/or translated into another language. (Hereinafter, translation is included without limitation in the term "modification".) Each licensee is addressed as "you".

Activities other than copying, distribution and modification are not covered by this License; they are outside its scope. The act of running the Program is not restricted, and the output from the Program is covered only if its contents constitute a work based on the Program (independent of having been made by running the Program). Whether that is true depends on what the Program does.

1. You may copy and distribute verbatim copies of the Program's source code as you receive it, in any medium, provided that you conspicuously and appropriately publish on each copy an appropriate copyright notice and disclaimer of warranty; keep intact all the notices that refer to this License and to the absence of any warranty; and give any other recipients of the Program a copy of this License along with the Program.

You may charge a fee for the physical act of transferring a copy, and you may, at your discretion, offer warranty protection in exchange for a fee.

2. You may modify your copy or copies of the Program or any portion of it, thus forming a work based on the Program, and copy and distribute such modifications or work under the terms of Section 1 above, provided that you also meet all of these conditions:

- a) You must cause the modified files to carry prominent notices stating that you changed the files and the date of any change.
- b) You must cause any work that you distribute or publish, that in whole or in part contains or is derived from the Program or any part thereof, to be licensed as a whole at no charge to all third parties under the terms of this License.
- c) If the modified program normally reads commands interactively when run, you must cause it, when running is commenced for such interactive use in the most ordinary way, to print or display an announcement including an appropriate copyright notice and a notice that there is no warranty (or else, saying that you provide a warranty) and that users may redistribute the program under these conditions, and telling the user how to view a copy of this License. (Exception: if the Program itself is interactive but does not normally print such an announcement, your work based on the Program is not required to print an announcement.)

These requirements apply to the modified work as a whole. If identifiable sections of that work are not derived from the Program, and can be reasonably considered independent and separate works in themselves, then this License, and its terms, do not apply to those sections when you distribute them as separate works. But when you distribute the same sections as part of a whole which is a work based on the Program, the distribution of the whole must be on the terms of this License, whose permissions for other licensees extend to the entire whole, and thus to each and every part regardless of who wrote it. Thus, it is not the intent of this section to claim rights or contest your rights to work written entirely by you; rather, the intent is to exercise the right to control the distribution of derivative or collective works based on the Program.

In addition, mere aggregation of another work not based on the Program with the Program (or with a work based on the Program) on a volume of a storage or distribution medium does not bring the other work under the scope of this License.

3. You may copy and distribute the Program (or a work based on it, under Section 2) in object code or executable form under the terms of Sections 1 and 2 above, provided that you also do one of the following:

- a) Accompany it with the complete corresponding machine-readable source code, which must be distributed under the terms of Sections 1 and 2 above on a medium customarily used for software interchange; or,
- b) Accompany it with a written offer, valid for at least three years, to give any third party, for a charge no more than your cost of physically performing source distribution, a complete machine-readable copy of the corresponding source code, to be distributed under the terms of Sections 1 and 2 above on a medium customarily used for software interchange; or,
- c) Accompany it with the information you received as to the offer to distribute corresponding source code. (This alternative is allowed only for noncommercial distribution and only if you received the program in object code or executable form with such an offer, in accord with Subsection b above.)

Software Open Source

The source code for a work means the preferred form of the work for making modifications to it. For an executable work, complete source code means all the source code for all modules it contains, plus any associated interface definition files, plus the scripts used to control compilation and installation of the executable. However, as a special exception, the source code distributed need not include anything that is normally distributed (in either source or binary form) with the major components (compiler, kernel, and so on) of the operating system on which the executable runs, unless that component itself accompanies the executable.

If distribution of executable or object code is made by offering access to copy from a designated place, then offering equivalent access to copy the source code from the same place counts as distribution of the source code, even though third parties are not compelled to copy the source along with the object code.

4. You may not copy, modify, sublicense, or distribute the Program except as expressly provided under this License. Any attempt otherwise to copy, modify, sublicense or distribute the Program is void, and will automatically terminate your rights under this License. However, parties who have received copies, or rights, from you under this License will not have their licenses terminated so long as such parties remain in full compliance.

5. You are not required to accept this License, since you have not signed it. However, nothing else grants you permission to modify or distribute the Program or its derivative works. These actions are prohibited by law if you do not accept this License. Therefore, by modifying or distributing the Program (or any work based on the Program), you indicate your acceptance of this License to do so, and all its terms and conditions for copying, distributing or modifying the Program or works based on it.

6. Each time you redistribute the Program (or any work based on the Program), the recipient automatically receives a license from the original licensor to copy, distribute or modify the Program subject to these terms and conditions. You may not impose any further restrictions on the recipients' exercise of the rights granted herein. You are not responsible for enforcing compliance by third parties to this License.

7. If, as a consequence of a court judgment or allegation of patent infringement or for any other reason (not limited to patent issues), conditions are imposed on you (whether by court order, agreement or otherwise) that contradict the conditions of this License, they do not excuse you from the conditions of this License. If you cannot distribute so as to satisfy simultaneously your obligations under this License and any other pertinent obligations, then as a consequence you may not distribute the Program at all. For example, if a patent license would not permit royalty-free redistribution of the Program by all those who receive copies directly or indirectly through you, then the only way you could satisfy both it and this License would be to refrain entirely from distribution of the Program.

If any portion of this section is held invalid or unenforceable under any particular circumstance, the balance of the section is intended to apply and the section as a whole is intended to apply in other circumstances.

It is not the purpose of this section to induce you to infringe any patents or other property right claims or to contest validity of any such claims; this section has the sole purpose of protecting the integrity of the free software distribution system, which is implemented by public license practices. Many people have made generous contributions to the wide range of software distributed through that system in reliance on consistent application of that

system; it is up to the author/donor to decide if he or she is willing to distribute software through any other system and a licensee cannot impose that choice.

This section is intended to make thoroughly clear what is believed to be a consequence of the rest of this License.

8. If the distribution and/or use of the Program is restricted in certain countries either by patents or by copyrighted interfaces, the original copyright holder who places the Program under this License may add an explicit geographical distribution limitation excluding those countries, so that distribution is permitted only in or among countries not thus excluded. In such a case, this License incorporates the limitation as if written in the body of this License.

9. The Free Software Foundation may publish revised and/or new versions of the General Public License from time to time. Such new versions will be similar in spirit to the present version, but may differ in detail to address new problems or concerns.

Each version is given a distinguishing version number. If the Program specifies a version number of this License which applies to it and "any later version", you have the option of following the terms and conditions either of that version or of any later version published by the Free Software Foundation. If the Program does not specify a version number of this License, you may choose any version ever published by the Free Software Foundation.

10. If you wish to incorporate parts of the Program into other free programs whose distribution conditions are different, write to the author to ask for permission. For software which is copyrighted by the Free Software Foundation, write to the Free Software Foundation; we sometimes make exceptions for this. Our decision will be guided by the two goals of preserving the free status of all derivatives of our free software and of promoting the sharing and reuse of software generally.

NO WARRANTY

11. BECAUSE THE PROGRAM IS LICENSED FREE OF CHARGE, THERE IS NO WARRANTY FOR THE PROGRAM, TO THE EXTENT PERMITTED BY APPLICABLE LAW. EXCEPT WHEN OTHERWISE STATED IN WRITING THE COPYRIGHT HOLDERS AND/OR OTHER PARTIES PROVIDE THE PROGRAM "AS IS" WITHOUT WARRANTY OF ANY KIND, EITHER EXPRESSED OR IMPLIED, INCLUDING, BUT NOT LIMITED TO, THE IMPLIED WARRANTIES OF MERCHANTABILITY AND FITNESS FOR A PARTICULAR PURPOSE. THE ENTIRE RISK AS TO THE QUALITY AND PERFORMANCE OF THE PROGRAM IS WITH YOU. SHOULD THE PROGRAM PROVE DEFECTIVE, YOU ASSUME THE COST OF ALL NECESSARY SERVICING, REPAIR OR CORRECTION.

12. IN NO EVENT UNLESS REQUIRED BY APPLICABLE LAW OR AGREED TO IN WRITING WILL ANY COPYRIGHT HOLDER, OR ANY OTHER PARTY WHO MAY MODIFY AND/OR REDISTRIBUTE THE PROGRAM AS PERMITTED ABOVE, BE LIABLE TO YOU FOR DAMAGES, INCLUDING ANY GENERAL, SPECIAL, INCIDENTAL OR CONSEQUENTIAL DAMAGES ARISING OUT OF THE USE OR INABILITY TO USE THE PROGRAM (INCLUDING BUT NOT LIMITED TO LOSS OF DATA OR DATA BEING RENDERED INACCURATE OR LOSSES SUSTAINED BY YOU OR THIRD PARTIES OR A FAILURE OF THE PROGRAM TO OPERATE WITH ANY OTHER PROGRAMS), EVEN IF SUCH HOLDER OR OTHER PARTY HAS BEEN ADVISED OF THE POSSIBILITY OF SUCH DAMAGES.

END OF TERMS AND CONDITIONS

How to Apply These Terms to Your New Programs

If you develop a new program, and you want it to be of the greatest possible use to the public, the best way to achieve this is to make it free software which everyone can redistribute and change under these terms.

To do so, attach the following notices to the program. It is safest to attach them to the start of each source file to most effectively convey the exclusion of warranty; and each file should have at least the "copyright" line and a pointer to where the full notice is found.

```
<one line to give the program's name and a brief idea of what it does.>
```

```
Copyright (C) <year> <name of author>
```

```
This program is free software; you can redistribute it and/or modify it under the terms of the GNU  
General Public License as published by the Free Software Foundation; either version 2 of the License,  
or (at your option) any later version.
```

```
This program is distributed in the hope that it will be useful, but WITHOUT ANY WARRANTY; without  
even the implied warranty of MERCHANTABILITY or FITNESS FOR A PARTICULAR PURPOSE. See the  
GNU General Public License for more details.
```

You should have received a copy of the GNU General Public License along with this program; if not, write to the Free Software Foundation, Inc., 59 Temple Place, Suite 330, Boston, MA 02111-1307 USA

Also add information on how to contact you by electronic and paper mail.

If the program is interactive, make it output a short notice like this when it starts in an interactive mode:

```
Gnomovision version 69, Copyright (C) <year> <name of author>
```

```
Gnomovision comes with ABSOLUTELY NO WARRANTY; for details type 'show w'. This is free software,  
and you are welcome to redistribute it under certain conditions; type 'show c' for details.
```

The hypothetical commands `show w' and `show c' should show the appropriate parts of the General Public License. Of course, the commands you use may be called something other than `show w' and `show c'; they could even be mouse-clicks or menu items – whatever suits your program.

You should also get your employer (if you work as a programmer) or your school, if any, to sign a "copyright disclaimer" for the program, if necessary.

Here is a sample; alter the names:

```
Yoyodyne, Inc., hereby disclaims all copyright interest in the program `Gnomovision' (which makes  
passes at compilers) written by James Hacker.
```

```
<signature of Ty Coon>, 1 April 1989, Ty Coon, President of Vice
```

This General Public License does not permit incorporating your program into proprietary programs. If your program is a subroutine library, you may consider it more useful to permit linking proprietary applications with the library. If this is what you want to do, use the GNU Lesser General Public License instead of this License.

Glossario

A

Accesso Internet banda larga

Vedi **DSL**.

ADSL

Asymmetric Digital Subscriber Line

Tipo speciale di **DSL**.

ALG

Application Layer Gateway

Meccanismo di controllo NAT di un router.

Molti router con NAT integrato utilizzano l'ALG. L'ALG fa passare i pacchetti dati di una connessione VoIP e li completa sull'indirizzo IP pubblico della rete privata protetta.

L'ALG del router deve essere disattivato se il provider VoIP offre un server STUN oppure un Outbound-Proxy.

Vedi anche: **Firewall, NAT, Outbound Proxy, STUN**.

Autenticazione

Limitazione d'accesso ad una rete/servizio tramite registrazione con una ID e una password.

Autenticazione utente

Nome/combinazione di cifre per l'accesso ad es. al proprio account VoIP.

Avviso di chiamata

= CW (Call Waiting). Servizio del provider VoIP. Durante la conversazione si ha un tono di avviso, se vi sta chiamando un altro interlocutore. È possibile accettare o rifiutare la seconda chiamata. È possibile attivare/disattivare il servizio.

B

Buddy

Utente con cui si scambiano brevi messaggi in Internet in tempo reale (chat).

Vedi anche: **Instant Messaging**.

C

Campo IP Pool

Campo degli indirizzi IP, che il server DHCP può utilizzare per assegnare indirizzi IP dinamici.

CF

Call Forwarding

Vedi **Trasferimento di chiamata**.

Glossario

Chat

Forma di comunicazione in Internet. Chattando vengono scambiati piccoli messaggi tra gli interlocutori in tempo reale.

Client

Applicazione che richiede un servizio fornito da un server.

CLIP

Calling Line Identification Presentation

Servizio per la telefonia. Trasmette il numero del chiamante (se quello trasmette il numero di telefono) sul display telefonico dell'utente chiamato. Il telefono dell'utente chiamato deve essere compatibile per il CLIP e il servizio deve essere attivato sul collegamento telefonico.

Codec

Coder/Decoder

Il Codec è responsabile del processo di digitalizzazione e compressione del linguaggio analogico prima dell'invio in Internet così come decodifica dati digitali alla ricezione di pacchetti dati, cioè converte i pacchetti nel linguaggio analogico. Esistono diversi Codec che si differenziano nel grado di compressione.

Entrambe le parti del collegamento telefonico (chiamante/mittente e destinatario) devono utilizzare lo stesso Codec. Esso viene stabilito al momento dell'instaurazione del collegamento tra mittente e destinatario.

La scelta del Codec è un compromesso tra qualità vocale, velocità di trasmissione e larghezza di banda necessaria. Per es., un alto grado di compressione implica che la larghezza di banda necessaria per la connessione vocale è piccola. Significa però anche che il tempo necessario per la compressione/decompressione dei dati sarà maggiore, che il tempo necessario per il trasferimento dei dati in rete aumenta e quindi la qualità vocale si riduce. In altre parole aumenta il ritardo tra le parole del chiamante e la ricezione delle parole da parte del destinatario.

Codec vocale

Vedi **Codec**.

COLP/COLR

Connected Line Identification Presentation/Restriction

Funzionalità di una connessione VoIP per le chiamate in uscita.

Con il COLP l'utente che effettua la chiamata visualizza il numero di telefono dell'utente che risponde alla chiamata.

Il numero di telefono dell'utente che risponde alla chiamata si differenzia dal numero selezionato per es. con la deviazione della chiamata oppure il callpickup.

L'utente chiamato può sopprimere con il COLR (Connected Line Identification Restriction) la trasmissione del numero di telefono al chiamante.

Consultazione

Si sta effettuando una conversazione. Con la consultazione si interrompe la conversazione per collegarsi con un altro interlocutore. Se si interrompe subito la comunicazione con questo ultimo, si ha una consultazione. Se si passa dal primo al secondo interlocutore si parla di **Conversazione alternata**.

Conversazione alternata

È possibile alternare tra due diversi interlocutori oppure passare ad una conferenza e ad un singolo interlocutore, senza che l'utente in attesa possa sentire.

CW

Call Waiting

Vedi **Avviso di chiamata**.

D**DHCP**

Dynamic Host Configuration Protocol

Protocollo di Internet che regola l'assegnazione automatica di un **Indirizzo IP** ad un **Utente di rete**. Il protocollo viene messo a disposizione in rete da un server. Un router può essere per es. un server DHCP.

Il telefono contiene un client DHCP. Un router che contiene un server DHCP può assegnare automaticamente indirizzi IP per il telefono da un campo d'indirizzo stabilito. Attraverso questa assegnazione dinamica più utenti di rete (vedi **Utente di rete**) possono condividere uno stesso indirizzo IP e utilizzarlo, tuttavia non contemporaneamente ma solamente una alla volta.

Con alcuni router è possibile stabilire di non modificare mai l'indirizzo IP del telefono.

DMZ (Demilitarized Zone)

Il DMZ indica un campo della rete che si trova al di fuori di un firewall.

Il DMZ viene installato tra una rete da proteggere (per es. una LAN) e una rete non sicura (per es. Internet). Il DMZ permette l'accesso non protetto da Internet solamente per uno o pochi componenti di rete, mentre gli altri componenti di rete restano al sicuro dietro il firewall.

DNS

Domain Name System

Sistema gerarchico che rende possibile l'assegnazione di un **Indirizzo IP** ad un **Dominio** facile da ricordare. Questa assegnazione deve venir gestita in ogni (W)LAN da un server DNS locale. Il server DNS locale rintraccia l'indirizzo IP eventualmente richiedendolo a server DNS preposti ed altri server DNS locali in Internet.

È possibile stabilire gli indirizzi IP del server DNS principale/secondario.

Vedi anche: **DynDNS**.

Dominio

Nome di uno (o più) web server in Internet (per es. www.gigaset.com). Il dominio viene assegnato al corrispettivo indirizzo attraverso DNS.

DSCP

Differentiated Service Code Point

Vedi **Quality of Service (QoS)**.

Glossario

DSL

Digital Subscriber Line

Tecnologia di trasmissione dati con la quale è possibile un accesso ad Internet tramite linea telefonica tradizionale. Prerequisiti: modem DSL e corrispettiva offerta del provider Internet.

DSLAM

Digital Subscriber Line Access Multiplexer

Il DSLAM è uno switch presente in una centralina telefonica nella quale confluiscono le linee di accesso degli utenti.

DTMF

Dual Tone Multi-Frequency

Altra denominazione per multifrequenza.

DynDNS

Dynamic DNS

L'assegnazione di nomi di dominio e indirizzi IP viene realizzata tramite **DNS**. Per un **Indirizzo IP dinamico** questo servizio viene espletato dal cosiddetto DynamicDNS. Esso permette l'utilizzo di un componente di rete con indirizzo IP dinamico come **Server** in **Internet**. Il DynDNS garantisce che in Internet si possa raggiungere lo stesso **Dominio**.

E

ECT

Explicit Call Transfer

Un utente A chiama un utente B. Si mantiene il collegamento e si chiama un utente C. Anzichè instaurare una conversazione a tre (conferenza), A mette in comunicazione solamente l'utente B con C e riattacca.

EEPROM

Electrically erasable programmable read only memory

Elemento della memoria del telefono con dati fissi (per es. impostazioni dell'apparecchio da parte del costruttore e specifiche dell'utente) e dati salvati automaticamente (per es. voci delle liste delle chiamate).

F

Firewall

Con il firewall è possibile proteggere la rete da accessi non autorizzati dall'esterno. Consiste nel combinare provvedimenti e tecniche diverse (hardware e/o software) per controllare il flusso dati tra una rete privata da proteggere e una rete non protetta (per es. Internet).

Vedi anche: **NAT**.

Firmware

Il software di un apparato nel quale sono salvate informazioni fondamentali per il suo funzionamento. Una nuova versione del firmware può venir caricata nella memoria dell'apparato (update del firmware) per correggere errori o per l'aggiornamento del software dell'apparecchio).

Flatrate

Tipo di contratto per l'accesso ad Internet. L'Internet provider offre questo servizio a pagamento a cui viene corrisposto un importo mensile. Per la durata e il numero delle connessioni non ci sono costi aggiuntivi.

Frammentazione

I grandi pacchetti di dati sono suddivisi in sotto-pacchetti (frammenti) prima che vengano trasferiti. Al ricevitore vengono riassembleati (deframmentati).

Fullduplex

Modalità per la trasmissione dei dati tramite la quale vengono simultaneamente inviati e ricevuti i pacchetti dati.

G**G.711 a law, G.711 μ law**

Standard per il **Codec**.

G.711 offre una qualità vocale molto buona, simile a quella garantita dall'ISDN nella rete fissa. Poichè la compressione è piccola, la larghezza della banda necessaria è di ca. 64 Kbit/s per connessione vocale, il ritardo per la codifica/decodifica però è solamente di ca. 0,125 ms.

„a law“ indica lo standard europeo, „ μ law“ lo standard nordamericano/giapponese.

G.722

Standard per il **Codec**.

G.722 è un Codec vocale **a larga banda** da 50 Hz bis 7 kHz, velocità netta di 64 Kbit/s per connessione vocale così come così come per l'identificazione integrata della pause vocali e la produzione di fruscii (soppressione delle pause vocali).

G.722 offre una qualità vocale molto buona. La qualità vocale è più chiara e migliore che con gli altri codificatori per via di una maggiore sample rate e consente un suono vocale in High Definition Sound Performance (HDSP).

G.726

Standard per il **Codec**.

G.726 offre una buona qualità vocale. È inferiore rispetto a quella del Codec **G.711** ma migliore di quella del **G.729**.

G.729A/B

Standard per il **Codec**.

Con il G.729A/B la qualità vocale è bassa. Per via dell'elevata compressione la larghezza necessaria della banda è di circa 8 Kbit/s per connessione vocale, il ritardo di circa 15 ms.

Gateway

Collega tra loro due reti distinte (vedi **Rete**), un esempio di Internet Gateway è il router.

Per le chiamate dal **VoIP** nella rete telefonica è necessario che sia collegato un gateway con la rete IP e la rete telefonica (provider gateway/VoIP). Inoltre le chiamate dal VoIP eventualmente alla rete telefonica.

Gateway-Provider

Vedi **SIP-Provider**.

Glossario

GSM

Global System for Mobile Communication

Standard europeo originario per la rete mobile. Al momento il GSM può essere considerato lo standard mondiale. Negli USA e in Giappone vengono supportati sempre più spesso standard nazionali.

H

HTTP-Proxy

Il server tramite il quale l'**Utente di rete** effettua la navigazione in Internet.

Hub

Collega in una **Infrastruttura di rete** più utenti di rete (vedi **Utente di rete**). Tutti i dati che vengono inviati da un utente di rete all'Hub vengono trasferiti a tutti gli utenti di rete.

Vedi anche: **Gateway, Router**. |

IEEE

Institute of Electrical and Electronics Engineers

Commissione generale per la normalizzazione nell'elettronica e nell'elettrotecnica, in particolare per la standardizzazione della tecnologia LAN, protocolli di trasmissione, velocità di trasmissione dati e cablaggio.

Indirizzo IP

Indirizzo univoco di un componente di rete all'interno della rete sulla base del protocollo TCP/IP (per es. LAN, Internet). In **Internet** vengono assegnati per lo più nomi di dominio anziché indirizzi IP. Il **DNS** assegna ai nomi di dominio i corrispondenti indirizzi IP.

L'indirizzo IP secondo IPv4 è costituito da quattro parti (cifre decimali tra 0 e 255), separate l'una dall'altra da un punto (per es. 230.94.233.2).

L'indirizzo IP è composto dal numero di rete e dal numero dell'**Utente di rete** (per es. il telefono). A seconda della subnet mask il numero di rete è formato da una, due oppure tre parti, il resto dell'indirizzo IP si riferisce ai componenti di rete. In una rete il numero di rete di tutti i componenti deve essere identico.

Gli indirizzi IP possono venir assegnati automaticamente tramite DHCP (indirizzi IP dinamici) oppure manualmente (indirizzi IP fissi).

Vedi anche: **DHCP**.

Indirizzo IP dinamico

L'indirizzo IP dinamico viene assegnato automaticamente ad un componente di rete tramite **DHCP**. L'indirizzo IP dinamico del componente di rete può modificarsi ad ogni registrazione oppure in determinati intervalli di tempo.

Vedi anche: **Indirizzo IP fisso**.

Indirizzo IP fisso

Un indirizzo IP fisso viene assegnato ad un componente di rete manualmente oppure durante la configurazione della rete. A differenza dell'**Indirizzo IP dinamico** un indirizzo IP fisso non si modifica.

Indirizzo IP globale

Vedi **Indirizzo IP**.

Indirizzo IP locale

L'indirizzo locale o privato è l'indirizzo di un componente di rete nella rete locale (LAN). Può venir assegnato a piacere dal gestore di rete. Gli apparati che collegano una rete locale ad Internet (gateway oppure router), hanno un indirizzo IP privato e uno pubblico.

Vedi anche **Indirizzo IP**.

Indirizzo IP privato

Vedi **Indirizzo IP pubblico**.

Indirizzo IP pubblico

L'indirizzo IP pubblico è l'indirizzo di un componente di rete in Internet. Viene assegnato dall'Internet provider. Gli apparati che collegano una rete locale ad Internet (gateway, router) hanno un indirizzo IP pubblico ed uno locale.

Vedi anche: **Indirizzo IP, NAT**.

Indirizzo IP statico

Vedi **Indirizzo IP fisso**.

Indirizzo MAC**Media Access Control Address**

Indirizzo hardware tramite il quale ogni apparecchio di rete (per es. scheda di rete, switch, telefono) può venir identificato chiaramente in tutto il mondo. È costituito da sei parti (cifre esadecimali) separate tra di loro da „-“ (per es. 00-90-65-44-00-3A).

L'indirizzo MAC viene assegnato dal fabbricante e non può venir modificato.

Indirizzo SIP

Vedi **URI**.

Infrastruttura di rete

Rete con struttura centrale: tutti gli utenti di rete (vedi **Utente di rete**) comunicano tra di loro tramite un **Router** centrale.

Instant Messaging

Servizio che permette di chattare in tempo reale per mezzo di un programma Client, cioè inviare messaggi ad un altro utente in Internet.

Internet

WAN globale. Per lo scambio di dati è definita una sequenza di protocolli TCP/IP.

Ogni **Utente di rete** è identificabile tramite un **Indirizzo IP**. Il **DNS** assegna un **Dominio** ad un **Indirizzo IP**.

I principali servizi in Internet sono il World Wide Web (WWW), le e-mail, il trasferimento di dati e i forum di discussione.

Internet Provider

Permette l'accesso ad Internet a pagamento.

IP (Internet Protocol)

Protocollo TCP/IP in **Internet**. L'IP è responsabile dell'indirizzamento tra gli utenti di una **Rete** in base all'**Indirizzo IP** e trasmette dati da un mittente ad un destinatario. Inoltre l'IP stabilisce la scelta del path (il routing) del pacchetto dati.

Esiste lo standard IPv4 e IPv6. Si differenziano essenzialmente dalla diversa struttura degli indirizzi IP.

Glossario

L

LAN

Local Area Network

Rete con estensione di spazio limitata. La LAN può essere senza cavi (WLAN) e/o con cavi (Ethernet).

LDAP

Lightweight Directory Access Protocol

Servizio di directory per la gestione a livello di rete delle rubriche telefoniche.

Il LDAP viene utilizzato per la memorizzazione e il richiamo di informazioni tramite singole persone (per es. collaboratori) di una organizzazione.

M

Mbps

Million Bits per Second

Unità della velocità di trasmissione nella rete.

Melodia su attesa

Music on hold

Motivo musicale riprodotto durante **Consultazione** oppure una **Conversazione alternata**. Durante l'interruzione l'interlocutore sente una melodia di attesa.

MRU

Maximum Receive Unit

Definisce la quantità di dati utili massima all'interno di un pacchetto dati.

MTU

Maximum Transmission Unit

Definisce la lunghezza massima di un pacchetto dati che può essere trasportato subito tramite la rete.

N

NAT

Network Address Translation

Metodo per la conversione di un **Indirizzo IP** (privato) in uno o più indirizzi IP (pubblici). Attraverso il NAT è possibile assegnare un indirizzo IP ad un **Utente di rete** (per es. telefoni VoIP) in una **LAN** che vengono nascosti dietro un indirizzo IP pubblico del **Router** in **Internet**.

I telefoni VoIP non sono raggiungibili dietro ad un router NAT dai Server VoIP (per via dell'indirizzo IP privato). Per "aggirare" il NAT si può (alternativamente) impostare nel router l'**ALG**, nel telefono VoIP lo **STUN** oppure dal provider VoIP **Outbound Proxy**.

Se è a disposizione un Outbound Proxy, è necessario tenerne presente nelle impostazioni VoIP del telefono.

NAT simmetrico

Il NAT simmetrico assegna differenti indirizzi IP esterni e numeri di porta allo stesso indirizzo IP interno e numero di porta - a seconda dell'indirizzo finale esterno.

Nome visualizzato

Servizio del vostro provider VoIP. È possibile inserire un nome a piacere che viene visualizzato al posto del numero di telefono presso il vostro interlocutore.

Numero di porta

Indica un'applicazione specifica di un **Utente di rete**. Il numero di porta è stabilito a seconda dell'impostazione in maniera permanente nella **LAN** oppure viene assegnato ad ogni accesso.

La combinazione **Indirizzo IP**/numero di **Porta** identifica il destinatario o il mittente di un pacchetto dati all'interno della rete.

O**Outbound Proxy**

Meccanismo di controllo del NAT alternativo per STUN, ALG.

Gli Outbound-Proxy vengono utilizzati dal provider VoIP in ambiente Firewall/NAT in alternativa al **SIP-Proxy-Server**. Si comanda il traffico dati tramite il firewall.

L'Outbound-Proxy e il server STUN non devono essere utilizzati contemporaneamente.

Vedi anche: **STUN** e **NAT**.

P**PIN**

Personal Identification Number

Protegge dall'utilizzo non autorizzato. Con PIN attivo è necessario inserire una combinazione di cifre per accedere ad un campo di inserimento protetto.

Porta

I dati vengono scambiati tra due applicazioni tramite una porta in una **Rete**.

Porta RTCP

Porta (locale) tramite la quale vengono inviati e ricevuti i pacchetti vocali del VoIP.

Porta SIP locale

Vedi **SIP-Porta SIP/Porta SIP locale**.

Porta SIP/Porta SIP locale

Porta (locale) tramite la quale vengono inviati e ricevuti i dati di segnalazione SIP del VoIP.

Port-Forwarding

Il gateway (per es. il router) trasferisce pacchetti dati indirizzati ad una **Porta** in **Internet**. I server nella **LAN** possono quindi mettere a disposizione dei servizi in Internet, senza dover aver bisogno di un indirizzo IP pubblico.

Preparazione della selezione

Vedi **Selezione in blocco**.

Glossario

Presa per auricolare

Combinazione di microfono e auricolare. L'auricolare permette di parlare comodamente senza l'uso delle mani durante le connessioni telefoniche. Sono disponibili auricolari che possono essere collegati senza cavi al portatile.

Protocollo

Descrizione delle regole per la comunicazione nella **Rete**. Comprende le regole per l'instaurazione, la gestione e l'interruzione della connessione, sul formato dei dati, dei tempi ed eventuale sul trattamento degli errori.

Protocollo di trasporto

Regola il trasporto di dati tra due interlocutori (applicazioni).

Vedi anche: **UDP, TCP, TLS**.

Provider SIP

Vedi **Provider VoIP**.

Provider VoIP

Un provider VoIP, SIP oppure un **Gateway Provider** è un gestore di servizi Internet che mette a disposizione un **Gateway** per la telefonia Internet. Poiché il telefono funziona con lo standard SIP, è necessario che il provider lo supporti.

Il provider trasferisce le chiamate dal VoIP alla rete telefonica (analogica, ISDN e rete mobile) e viceversa.

Proxy/Proxy-Server

Programma del computer che regola lo scambio di dati nelle reti del computer tra **Client** e **Server**. Se il telefono fa una richiesta al server VoIP, il Proxy si comporta rispetto al telefono come server e rispetto al server come Client. Un Proxy viene indirizzato tramite **Indirizzo IP/Dominio** e **Porta**.

Q

Quality of Service (QoS)

Qualità del servizio

Indica la qualità del servizio della rete di comunicazione. Si distinguono diversi livelli di qualità del servizio.

La QoS influenza il flusso dei pacchetti dati in Internet ad es. attraverso la priorità di pacchetti dati, la prenotazione della banda e l'ottimizzazione dei pacchetti. Nelle reti VoIP la QoS influenza la qualità vocale. Se l'intera infrastruttura (router, server di rete ecc.) dispone della QoS, la qualità è maggiore, quindi si ha meno ritardo, meno eco, meno fruscii.

R

RAM

Random Access Memory

Memoria per la quale si hanno diritti di lettura e salvataggio. Nella RAM vengono salvati per es. melodie e loghi scaricabili sul telefono tramite il configuratore web.

Registrar

Il registrar gestisce gli indirizzi IP attuali dell'**Utente di rete**. Al momento della registrazione presso il proprio provider VoIP, l'indirizzo IP viene memorizzato sul registrar. In questo modo siete raggiungibili anche in viaggio.

Rete

Collegamento di apparati. Gli apparati possono essere collegati tra loro tramite diverse linee oppure tramite segnale radio.

Le reti possono venir distinte anche in base alla portata e alla struttura:

- Portata: rete locale (**LAN**) oppure wide area network (**WAN**)
- Struttura: **Infrastruttura di rete** oppure rete ad-hoc

Rete Ethernet

Cavo collegato alla **LAN**.

L'Ethernet per la trasmissione dati utilizza un cavo base-band con una velocità di trasmissione di 10 oppure 100 Mbps oppure 1 Gbps.

Richiamata automatica

In caso di occupato si hanno automaticamente più tentativi di chiamata. Il numero è impostabile.

ROM

Read Only Memory

Memoria di sola lettura.

Router

Trasferisce pacchetti dati all'interno della rete e tra reti diverse sulla route più veloce. Può collegare più reti Ethernet (vedi **Rete Ethernet**) e WLAN. Può essere il **Gateway** ad Internet.

Routing

Il routing è il processo di trasmissione di pacchetti dati ad un altro utente della rete. Lungo il tragitto verso il destinatario i pacchetti dati vengono spediti da un nodo di rete al successivo, finché arrivano a destinazione.

Senza questo tipo di trasmissione di pacchetti una rete così come Internet non esisterebbe. Il routing collega le singole reti al sistema globale.

Il router è una parte di questo sistema; trasmette sia pacchetti dati all'interno della rete locale che da una rete ad un'altra. La trasmissione di dati da una rete ad un'altra avviene sulla base di un protocollo comune.

RSS-Feed

Really Simple Syndication (auch Rich Site Summary)

Disposizione di dati in formato RSS. L'RSS è un servizio Internet che riassume una pagina in Internet con un breve testo e che contiene un link alla pagina originale. È possibile iscriversi ad un Feed RSS; esso fornisce automaticamente al lettore informazioni aggiornate.

Glossario

RTCP

Realtime Control Protocol

Serve per il comando del protocollo. Il protocollo RTCP riconosce come protocollo di controllo la coesione della sessione trasmessa.

RTP

Realtime Transport Protocol

Standard universale per la trasmissione di dati audio e video. Viene utilizzato spesso con l'UDP. In questo caso i pacchetti RTP vengono inglobati in pacchetti UDP.

S

Selezione in blocco

Si digita prima il numero di telefono completo ed eventualmente lo si corregge. Infine si solleva il ricevitore oppure si preme il tasto viva voce per selezionare il numero di telefono.

Server

Mette a disposizione un servizio ad un altro **Utente di rete (Client)**. Il server può identificare sia un PC che un'applicazione. Il server viene identificato tramite un **Indirizzo IP/Dominio** e una **Porta**.

SIP (Session Initiation Protocol)

Protocollo di segnalazione indipendente dalla comunicazione vocale. Viene utilizzato per instaurare e concludere la chiamata. Inoltre è possibile definire i parametri per la trasmissione vocale.

SIP-Proxy-Server

Indirizzo IP del server gateway del provider VoIP.

STUN

Simple Transversal of UDP over NAT

Meccanismo di controllo del NAT.

Lo STUN è un protocollo dati per i telefoni VoIP. Lo STUN sostituisce gli indirizzi IP privati nei pacchetti dati del telefono VoIP con l'indirizzo pubblico della rete privata protetta. Per il controllo del trasferimento di dati è necessario inoltre uno STUN server in Internet. Lo STUN non può essere implementato con il NAT simmetrico.

Vedi anche: **ALG, Firewall, NAT, Outbound Proxy**.

Subnet

Segmento di una **Rete**.

Subnet mask

Un **Indirizzo IP** è costituito da un numero di rete fisso e un numero utente variabile. La parte relativa alla rete (numero di rete) è uguale per ogni **Utente di rete**. Nella subnet mask viene stabilito il numero di rete. Con la subnet mask 255.255.255.0, per es., le prime tre parti dell'indirizzo IP costituiscono il numero di rete e l'ultima parte il numero utente.

T

TCP

Transmission Control Protocol

Protocollo di trasporto. Protocollo di trasporto protetto: per la trasmissione dei dati viene instaurata una connessione tra il mittente e il destinatario, monitorata e abbattuta di nuovo.

Telefonia Internet

Trasmissione vocale tramite Internet (Voice over IP).

TLS

Transport Layer Security

Protocollo per la cifratura delle trasmissioni dei dati in Internet. Il TLS è un **Protocollo di trasporto**.

Transmission rate

La velocità con la quale vengono trasmessi i dati nella **WAN** oppure nella **LAN**. La transmission rate viene misurata in unità dati per unità di tempo (Mbit/s).

Trasferimento di chiamata

Trasferimento automatico di chiamata ad un altro numero di telefono. Esistono tre tipi di trasferimento di chiamata:

- immediato (CFU, Call Forwarding Unconditional)
- se occupato (CFB, Call Forwarding Busy)
- se non risponde (CFNR, Call Forwarding No Reply)

U

UDP

User Datagram Protocol

Protocollo di trasporto. A differenza del TCP l'UDP è un protocollo non basato sulla sessione. L'UDP non instaura alcuna connessione fissa. I pacchetti dati (i cosiddetti "datagram") vengono inviati come Broadcast. Il destinatario è il solo responsabile per la ricezione dei dati. Il mittente non riceve nessun avviso dell'avvenuta ricezione.

URI

Uniform Resource Identifier

Sequenza di caratteri che serve per l'identificazione delle risorse (ad es. e-mail del destinatario, www.gigaset.com, file).

In **Internet** gli URI vengono introdotti per indicare le singole risorse. Gli URI vengono anche rappresentati sotto forma di indirizzi SIP.

Gli URI possono essere inseriti nel telefono come numeri. Selezionando un URI è possibile chiamare un utente di Internet tramite il VoIP.

Glossario

URL

Universal Resource Locator

Indirizzo univoco globale di un dominio in **Internet**.

L'URL è una sottospecie di **URI**. Gli URL identificano una risorsa tramite la loro posizione (in inglese "location") in **Internet**. Il concetto viene spesso utilizzato (per cause storiche) come sinonimo di URI.

Utente di rete

Apparati e calcolatori collegati tra loro in una rete, per es. server, PC e telefoni.

User-ID

Vedi **Autenticazione utente**.

V

VoIP

Voice over Internet Protocol

Le telefonate non vengono più instaurate e trasmesse tramite la rete telefonica ma tramite **Internet** (o altre reti IP).

W

WAN

Wide Area Network

Rete geografica spazialmente illimitata (per es. **Internet**).

Indice analitico

A

Account VoIP	
attivare.....	76
configurazione automatica	77
configurazione manuale.....	77
configurazione tramite profilo provider.....	77
dati personali provider	80, 94
inserire dati di registrazione.....	80, 94
selezionare	30
standard	30
trasmissione DTMF.....	79
Account VoIP standard.....	30
Aggiornamento firmware	119
automatico.....	119
manuale	120
Albero del menu	
configuratore web	74
display	28
Alimentatore	8
collegare.....	16
Altoparlante	35
Ascoltare messaggi vocali.....	54
Attivare DTMF tramite tasto funzione .	110
Attributi	
database LDAP	105
Attributi LDAP	105
Audio	95
Auricolare	
modificare volume	35
tasto.....	3
telefonare tramite.....	30
Avviso di chiamata	37
attivare/disattivare	38
evitare	94
rifiutare chiamata	38
rispondere alla chiamata.....	37

B

BLF	
assegnare tasto funzione	109
codice per rispondere alle chiamate	109
BLF (Busy Lamp Field)	109

C

Call Manager, rispondere a chiamate....	88
Cancellare cifre.....	31
Caratteri	
correggere	24
maiuscoli/minuscoli.....	24
Cavo di rete (collegare)	14
Cavo Ethernet.....	15
Centralino	9
utilizzare in rete.....	87
Centro Messaggi	32, 56
aprire	56
aprire lista messaggi.....	56
Centro Messaggi (tasto).....	3, 56
Certificati CA.....	90
Certificati del server	90
Certificato	
importare	91
non valido.....	91
Chiamante	
foto sul display.....	33
nome sul display.....	33
Chiamata	
anonima	36
in arrivo	33
in uscita	30
lista chiamate.....	43
liste delle chiamate.....	43
persa.....	43
persa nel Centro Messaggi	56
rifiutare	34, 57
rispondere tramite ricevitore.....	33, 57
trasferire	39
trattenuta	37
Citofono.....	57
CLIP (Calling Line Identification Presentation)	44
CLIR (Calling Line Identification Restriction).....	36
Codec	
G.711 a law	96
G.711 μ law.....	96
G.722	96

Indice analitico

Codec		
G.726	96
G.729	96
Codice di configurazione	77
Codice per rispondere alle chiamate	..	109
Collegamento LAN	15
Collegare		
alimentatore	16
cavo di rete	14
moduli di espansione	17
PC	15
ricevitore	13
Combinazioni di tasti per le funzioni del centralino	126
Conferenza	38
accettare nuovo utente	38
passare all'utente in attesa	38
tasto	3, 38
Configuratore web	73
avviare	29, 73
configurazione guidata	76
impostazioni	81
modificare password	113
richiamare	29, 73
schermata di registrazione	29, 73
selezionare lingua	29, 73
struttura menu	74
user ID	29
Configurazione automatica		
di account VoIP	77
Configurazione basata su MAC	77
Configurazione di rete		
preimpostazione	20
Configurazione guidata	76
terminare	80
Consultazione	37
Contatti LDAP		
sul display	50, 105
Contatti locali		
nel menu del display	47
Contatti privati	114
Contenuto confezione	11
Contrasto	64
Conversazione alternata	38
Correggere		
caratteri inseriti erroneamente	24
cifre inserite erroneamente	31
Criptazione	91
Cura del telefono	125
D		
Data (impostare tramite menu display)	..	59
Dati provider di rete	78
Dati tecnici	128
Deviazione di chiamata	40, 97, 109
se non risponde	40, 41
se occupato	40, 41
su occupato	40
DHCP	66
DiffServ (Differentiated Services)	88
Direttive Comunitarie	125
Disattivare microfono	35
Display	23, 113
albero del menu	28
disattivare a tempo controllato	113
durante la chiamata	34
formato visualizzazione	114
impostare contrasto	64
impostare lingua	64
impostazioni	63
in stand-by	23, 59
luminosità	113
retroilluminazione	63
tornare in stand-by	26
visualizzazione numero di tel.	33
Display in stand-by	23
tornare	26
DND (Do Not Disturb) vedi "Servizi Non disturbare"		
Domande e risposte	123
Durata della chiamata	30
E		
Editor di testo	24
Elenchi telefonici online	51
Ethernet	9, 66
Etichette	126
F		
File protocollo PCAP	122
Filtri LDAP	106
Filtro numeri LDAP	106
Formato visualizzazione LDAP	107
Foto chiamante	33
Funzioni del display	23, 113

Fusi orari (impostare)	19
Fuso orario	98
G	
Gateway predefinito	68, 83
Gigaset QuickSync	126
GNU General Public License (GPL)	129
GPL	129
I	
ICE (Interactive Connectivity Establishment)	90
Impostare lingua	64
alla prima messa in funzione	19
per config. web	29, 73
Impostazioni del sistema	111
data e ora	111
Impostazioni di base	
nel menu del display	59
Impostazioni di protezione	
certificati server	90
Impostazioni iniziali	118
Impostazioni iniziali apparecchio	64
Impostazioni LAN	67, 82
Impostazioni telefono	
nel configuratore web	81
Impostazioni tramite config. web	81
Impostazioni tramite menu display	
contrasto display	64
data/ora	59
lingua display	64
retroilluminazione display	63
suonerie	60
toni di avviso	62
Indicatori luminosi	4
Indirizzo IP	66
configurazione automatica	69, 84
dinamico	67, 69, 82
IPv4	68, 83
IPv6	70, 84
prefisso	70, 84
statico	66, 67, 69, 82, 84
trovare	29, 73
Indirizzo MAC	
visualizzare	65
Indirizzo server in uscita	79
Indirizzo SIP	77

Informazioni diagnosi	
protocollo PCAP	122
protocollo SIP	122
report di sistema	121
Informazioni tecniche	34
Inserire caratteri speciali	24
Inserire Gateway predefinito	68
Inserire testo	24
Installazione guidata	19
Interfaccia utente (display)	23
IPv4	66
IPv6	66
L	
LDAP	
ambito ricerca	107
attributi dei nomi	105
attributi dei numeri	105
filtro dei numeri	106
formato di visualizzazione	107
indirizzo server	107
nome visualizzato	107
porta server	107
LDAP (Lightweight Directory Access Protocol)	50, 105
LED vedi Indicatori luminosi	
Licenze GPL	129
Lingua	
del configuratore web	114
del display	114
impostare	64
visualizzare	65
Lista	
chiamate in arrivo	43
chiamate perse	43
ripetizione della selezione	43
sfogliare	26
tutte le chiamate	43
Lista chiamate	43
aprire	32, 43
cancellare	46
cancellare voce	46
chiamate in uscita	43
chiamate perse	43
informazioni memorizzate	44
lista ripetizione selezione	32
nel configuratore web	116

Indice analitico

Lista chiamate		
selezionare numero di tel.	32, 45	
trasferire voce in rubrica	46	
tutte le chiamate	43	
Lista numeri bloccati (DND)	100	
Lista ripetizione selezione	32	
Lista selezione chiamate	43	
Lucchetto Kensington	16	
Lunghezza prefisso	84	
M		
Menu	26	
guida	26	
impostazioni	81	
navigazione	26	
principale	26	
tono inizio menu	62	
Menu del display	28	
rappresentazione nel manuale	27	
Messaggi vocali	54, 100	
nel centro Messaggi	56	
riprodurre	55	
terminare riproduzione	55	
Modalità di inserimento caratteri	24	
Modalità proxy in uscita	79	
Modalità utente		
funzioni disponibili	74	
Modificare volume	35	
Moduli di espansione	17	
Modulo di espansione		
ponticello di raccordo	17	
Mute	35	
Mute (tasto)	3, 35	
MWI (Message Waiting Indication) .	54, 101	
N		
Note di sicurezza	8	
Numero di tel.		
cercare in rubrica	115	
da rubrica (display)	31	
inserire tramite tastiera	30	
selezionare dalla rubrica	49, 115	
selezionare dalla rubrica LDAP	50	
trasferire nella rubrica locale	31	
Numero di telefono		
selezionare da lista chiamate	45	
visualizzazione sul display	33	
Numero principale in rubrica tel.	49	
O		
Open Source Software	129	
Ora (impostare)	60	
P		
Paese	98	
Park + Orbit		
associare tasto funzione	109	
Password		
leggibile	113	
per configuratore web	113	
PC (collegare)	15	
Pin del telefono		
modificare	113	
PoE (Power over Ethernet)	9, 14, 16	
Ponticello di raccordo per modulo di		
espansione	17	
Porta server di registrazione	78	
Power adapter	8	
Preferenza Codec	96	
Prefissi	98	
Prefisso indirizzo IP	70, 84	
Prenotazione	33	
attivare/disattivare funzione	33	
Prima messa in funzione	19	
Priorità dati vocali	72, 86, 88	
Priorità VLAN	86	
Profilo provider	77	
Protezione da furti	16	
Protocollo IP	66, 67, 69, 82	
Provider SIP	10	
Provisioning file	21	
Proxy Outbound	78	
Q		
QoS (Quality of Service)	88	
Qualità vocale	88, 95, 96	
R		
Registrazione SIP	122	
Regole di composizione	99	
Report del sistema	121	

Reset.....	64, 65
Rete	
attivare alla prima messa in funzione.....	20
attivare tramite config. web.....	81
attivare tramite menu del display.....	66
con cavo.....	66
wireless.....	66
Retroilluminazione.....	63
Riavviare telefono.....	117
Riavvio.....	65, 117
Ricevitore	
collegare.....	13
modificare volume.....	35
Ripristinare impostazioni iniziali... ..	64, 117
Risoluzione problemi.....	123
Rispondere alle chiamate	
tramite tasto funzione.....	33
Router DSL.....	9
RTP (Realtime Transport Protocol).....	88
Rubrica LDAP.....	50, 105
aprire.....	50
cercare voce.....	50
selezionare numero di tel.....	50
Rubrica locale.....	47
aprire.....	48
creare voce nel configuratore web..	115
nel configuratore web.....	114
Rubrica online.....	51, 103
affinare ricerca.....	53
aprire.....	51
cercare nome.....	52
cercare numero di tel.....	52
personale.....	51
pubblica.....	51
risultati ricerca.....	53
selezionare provider.....	103
trasferire voce in rubrica.....	53
visualizzare dettagli voce.....	53
Rubrica tel.	
richiamare tramite tasto.....	108
trasferire da PC al telefono.....	118
trasferire su PC.....	118
Rubrica tel. locale	
cancellare.....	49
voce.....	47
Rubriche telefoniche.....	47

S

Scenari di applicazione	
ambiente aziendale con centralino.....	9
senza centralino.....	10
Schema suonerie.....	99
Segreteria di rete.....	54, 100
nuovi messaggi.....	54
Selezionare numero di telefono.....	30
tramite tasto funzione.....	31
Selezione numero di tel.	
da lista chiamate (config. web).....	116
da lista chiamate (display).....	32
interrompere.....	31
Selezione rapida.....	109
Server di file.....	10
Server DNS	
alternativo.....	69, 70, 83, 84
preferito.....	69, 70, 83, 84
Server e-mail.....	10
Server HTTP.....	87
Server LDAP.....	105
Server STUN.....	78
Servizi Non disturbare.....	36
Servizio Clienti.....	123
Simboli del display.....	4
Sistemi NAS.....	10
Smaltimento degli apparati a fine vita.	124
Sopprimere pause vocali.....	96
Sopprimere trasmissione numero tel.	36, 44
per la chiamata successiva.....	36
per tutte le chiamate.....	37
Spostare cursore.....	24
SRTP (Secure Real-Time Protocol).....	91
Stand-by (display).....	26
Stato.....	121
Stato VoIP.....	121
STUN	
frequenza di aggiornamento.....	79
Subnet mask.....	68, 83
Suoneria.....	60
cancellare.....	62
caricare.....	117
disattivare.....	34
disattivare per le chiamate anonime..	61
impostare melodia.....	61
modificare durante lo squillo.....	35
rinominare.....	62

Indice analitico

Suoneria		
volume per appuntamenti	60
volume per chiamate in arrivo	60
Switch integrato	9
T		
Tasti del display	3, 23
Tasti funzione	4, 31, 108
DTMF	110
programmare	108
richiamare funzione menu	110
tasti funzione		
aggiuntivi	17
Tasti programmabili	108
Tasto		
auricolare	3
Centro Messaggi	3, 32, 56
conferenza	3, 38
di consultazione	3, 37
di fine	3, 31
di navigazione	3, 25
di trasferimento	39
display	3
Mute	3, 35
Non disturbare	36
programmabile	4
rubrica	108
viva voce	3, 30, 35
volume	3, 35
Telefonare	30
Telefonare in modo anonimo	36
Telefonia	91
Telefonia via Internet		
configurare	21, 76
Telefono		
riavviare	117
ripristino impostazioni iniziali	118
Terminare chiamata		
con tasto di fine	34
riagganciando	34
Timeserver	59
Tipo di rete	67
Toni di avviso		
attivare/disattivare	62
pressione tasto	62
tono di conferma	62
Tono di conferma	62
Tono di errore	62
Trasferimento di chiamata	39
con domanda	39
senza domanda	39
Tutela ambientale	123
U		
User ID config. web	29
Utilizzo del telefono su PC	29
Utilizzo telefono tramite menu display	..	23
V		
vCard	47
Versione Firmware	65
Versione firmware	121
Versione software v. Versione firmware		
Viva voce		
attivare/disattivare	35
modificare volume	35
tasto	3, 30, 35
VLAN (VlRtual Local Area Network)	..	71, 85
VLAN-Tagging	71, 85
Voce della rubrica	47
cancellare	49
modificare	48, 49
modificare numero principale	49
visualizzare	48
Volume		
suoneria	60
tasto	3
W		
WLAN	66
Workgroup-Server	10

Issued by

Gigaset Communications GmbH
Frankenstr. 2a, D-46395 Bocholt

© Gigaset Communications GmbH 2012

Subject to availability.

All rights reserved. Rights of modifications reserved.

www.gigaset.com

A31008-M2219-K101-3-7219