

# Gigaset

## N720 DECT IP

### Multicell System

Εγκατάσταση, διαμόρφωση και χειρισμός

**Gigaset**pro

INSPIRING CONVERSATION.



# Gigaset N720 DECT IP Multicell System ...

... το σύστημα πολλαπλών κυψελών DECT IP για τηλεφωνία μέσω Internet και απεριόριστη φορητότητα της τηλεφωνίας σε μικρές και μεσαίες επιχειρήσεις.

## **Δυνατότητα τηλεφωνίας μέσω Internet για έως και 100 συνομιλητές**

Δυνατότητα κλήσεων μεταξύ των συνεργατών της εταιρείας σας μέσω Internet και ταυτόχρονα χρήσης των πλεονεκτημάτων της τηλεφωνίας DECT: Προσπελάσιμο σε όλο το δίκτυο DECT, ελευθερία κινήσεων κατά τις κλήσεις.

## **Διαχειριστείτε τις λειτουργίες του τηλεφώνου κεντρικά σε έναν σταθμό διαχείρισης**

Διαχειριστείτε το σύστημα τηλεφώνων σας Gigaset μέσω του προγράμματος περιήγησης του Η/Υ σας. Αποθηκεύστε κατά την έναρξη της λειτουργίας τη διαμόρφωση του συστήματος τηλεφώνων σας στον Η/Υ.

## **Οργανώστε και συγχρονίστε τους σταθμούς βάσης**

Καταχωρήστε τους σταθμούς βάσης που ανήκουν στο δίκτυό σας DECT και καθορίστε μια σειρά συγχρονισμού. Αν οι σταθμοί βάσης βρίσκονται σε απομακρυσμένες θέσεις, δημιουργήστε ανεξάρτητες ομάδες DECT (συστάδα) και διαχειριστείτε τις κεντρικά.

## **Διαχειριστείτε τις ασύρματες συσκευές**

Καταχωρήστε τις ασύρματες συσκευές του δικτύου DECT. Διαμορφώστε συνδέσεις VoIP και ρυθμίστε τηλεφωνητές δικτύου και θυρίδες μηνυμάτων για τους συνεργάτες της εταιρείας σας.

## **Θέστε σημαντικές λειτουργίες κεντρικά**

Θέστε δημόσιους και συγκεκριμένους εταιρικούς τηλεφωνικούς καταλόγους στη διάθεση των συνεργατών.

## **Συνδεθείτε με το Gigaset online**

Χρησιμοποιήστε το κέντρο πληροφοριών του τηλεφώνου σας και εμφανίστε πληροφορίες που έχουν συγκεντρωθεί ειδικά για το τηλέφωνο από το Internet στις οθόνες των δηλωμένων ασύρματων ακουστικών.

## **Πρακτικές λειτουργίες**

Χρησιμοποιήστε τα προγραμματιζόμενα πλήκτρα οθόνης των δηλωμένων ασύρματων συσκευών για την ταχεία πρόσβαση σε σημαντικές λειτουργίες του τηλεφώνου ή διαβάστε τα μηνύματα e-mail σας (χωρίς Η/Υ) στο τηλέφωνό σας.

Για περισσότερες πληροφορίες, δείτε το Internet [www.gigasetpro.com](http://www.gigasetpro.com)

**Καλή διασκέδαση με το νέο σας σύστημα τηλεφωνίας!**

# Περιεχόμενα

|   |           |
|---|-----------|
| <b>Gigaset N720 DECT IP Multicell System ...</b>                        | <b>1</b>  |
| <b>Εισαγωγή</b>   | <b>5</b>  |
| <b>Υποδείξεις ασφαλείας</b>   | <b>8</b>  |
| <b>Πρώτα βήματα</b>   | <b>9</b>  |
| Έλεγχος περιεχομένου συσκευασίας  | 9         |
| Εγκατάσταση σταθμών βάσης και DECT Manager – Διαδικασία                 | 10        |
| Σύνδεση των σταθμών βάσης και του DECT Manager                          | 11        |
| Σύνδεση των συσκευών στο τοπικό δίκτυο και στο Internet                 | 13        |
| Στερέωση συσκευών στον τοίχο  | 15        |
| Θέση του συστήματος τηλεφώνων σε λειτουργία                             | 16        |
| Συνέχιση διαδικασίας  | 20        |
| <b>Υποδείξεις για τον χειρισμό</b>                                      | <b>21</b> |
| φωτεινές ενδείξεις (LED)  | 21        |
| Επαναφορά ρυθμίσεων συσκευής  | 23        |
| Επισκόπηση του μενού (ασύρματο ακουστικό)                               | 25        |
| Αναπαράσταση των βημάτων χειρισμού στις οδηγίες χρήσης                  | 27        |
| <b>Πραγματοποίηση κλήσεων</b>   | <b>29</b> |
| Κλήσεις   | 29        |
| Τερματισμός συνομιλίας  | 31        |
| Αποδοχή κλήσης  | 31        |
| Αναγνώριση κλήσεων  | 31        |
| Αναμονή κλήσης κατά τη διάρκεια μίας συνομιλίας                         | 33        |
| Επιστροφή κλήσης  | 33        |
| Παράλληλη κλήση   | 34        |
| Εναλλαγή  | 34        |
| Μεταβίβαση συνομιλίας σε άλλον συνομιλητή                               | 35        |
| Κλήση με απόκρυψη   | 35        |
| Gigaset HDSP – Πραγματοποίηση κλήσεων με κορυφαία ποιότητα ήχου         | 36        |
| <b>Ρύθμιση λειτουργιών τηλεφώνου</b>                                    | <b>37</b> |
| Ενεργοποίηση/απενεργοποίηση της αναμονής κλήσης σε περίπτωση συνομιλιών | 37        |
| Πρωώθηση κλήσεων (AWS)  | 37        |
| Μην ενοχλείτε   | 38        |
| <b>Χρήση τηλεφωνικών καταλόγων</b>                                      | <b>39</b> |
| Χρήση εταιρικών τηλεφωνικών καταλόγων                                   | 40        |
| Χρήση online τηλεφωνικών καταλόγων                                      | 41        |
| <b>Χρήση λιστών κλήσεων</b>   | <b>45</b> |
| Προβολή καταχωρήσεων  | 45        |
| Κλήση αριθμού από λίστα   | 46        |
| Μεταφορά καταχώρησης από λίστα κλήσεων στον τοπικό τηλεφωνικό κατάλογο  | 47        |
| Διαγραφή καταχώρησης/λίστας   | 47        |

|   |            |
|---|------------|
| <b>Εμφάνιση μηνυμάτων</b> .....   | <b>48</b>  |
| Χρήση του αυτόματου τηλεφωνητή δικτύου .....  | 48         |
| Ειδοποιήσεις E-Mail .....   | 50         |
| <b>Κέντρο ενημέρωσης – με το τηλέφωνο πάντοτε online</b> .....  | <b>55</b>  |
| Εκκίνηση κέντρου ενημέρωσης, επιλογή υπηρεσιών ενημέρωσης .....   | 55         |
| Δήλωση για προσωποποιημένες υπηρεσίες ενημέρωσης .....  | 56         |
| Χρήση κέντρου ενημέρωσης .....  | 57         |
| <b>Ρυθμίσεις συστήματος και ρυθμίσεις στο ασύρματο ακουστικό</b> .....                                      | <b>59</b>  |
| Ημερομηνία και ώρα .....  | 59         |
| Ταχεία πρόσβαση σε λειτουργίες .....  | 60         |
| <b>Διαμόρφωση του συστήματος στον DECT Manager</b> .....  | <b>62</b>  |
| Χρήση διαμορφωτή Web .....  | 62         |
| Μενού διαμορφωτή Web .....  | 67         |
| Σύνδεση του DECT Manager στο τοπικό δίκτυο (LAN / Router) .....   | 68         |
| Διαμόρφωση και συγχρονισμός σταθμών βάσης .....   | 72         |
| Ρυθμίσεις ασφαλείας .....   | 77         |
| Διαμόρφωση παρόχου VoIP .....   | 79         |
| Διαμόρφωση ασύρματων ακουστικών .....   | 82         |
| Περισσότερες ρυθμίσεις για την πραγματοποίηση κλήσεων .....   | 90         |
| Υπηρεσίες πληροφοριών .....   | 97         |
| Online τηλεφωνικοί κατάλογοι .....  | 98         |
| Διαχείριση συσκευών .....   | 109        |
| Κατάσταση του DECT Manager και των σταθμών βάσης .....  | 114        |
| <b>Διάγνωση</b> .....   | <b>115</b> |
| Αναφορά συστήματος (SysLog) .....   | 115        |
| Προβολή συμβάντων στους σταθμούς βάσης .....  | 116        |
| Γραφική απεικόνιση του δικτύου DECT .....   | 117        |
| <b>Εξυπηρέτηση πελατών (Customer Care)</b> .....  | <b>119</b> |
| Ερωτήσεις και απαντήσεις .....  | 119        |
| Υποδείξεις για τη λειτουργία τηλεφώνων VoIP Gigaset με router με<br>Network Address Translation (NAT) ..... | 121        |
| Αίτηση πληροφοριών υπηρεσιών .....  | 123        |
| <b>Περιβάλλον</b> .....   | <b>123</b> |
| Η περιβαλλοντική εικόνα της εταιρείας μας .....   | 123        |
| Σύστημα περιβαλλοντικής διαχείρισης .....   | 124        |
| Απόρριψη .....  | 124        |

## Περιεχόμενα

|  |            |
|--|------------|
| <b>Παράρτημα</b> .....                 | <b>124</b> |
| Φροντίδα .....                         | 124        |
| Επαφή με υγρά .....                    | 125        |
| Άδεια χρήσης Gigaset N720 IP PRO ..... | 125        |
| Άδεια χρήσης Gigaset N720 DM PRO ..... | 125        |
| Τεχνικά χαρακτηριστικά .....           | 126        |
| <b>Γλωσσάριο</b> .....                 | <b>127</b> |
| <b>Αξεσουάρ</b> .....                  | <b>141</b> |
| <b>Ευρετήριο</b> .....                 | <b>142</b> |

# Εισαγωγή

Το Gigaset N720 DECT IP Multicell System είναι ένα σύστημα πολλαπλών κυψελών DECT για τη σύνδεση σταθμών βάσης DECT σε ένα τηλεφωνικό κέντρο VoIP. Συνδυάζει τις δυνατότητες της τηλεφωνίας IP με τη χρήση τηλεφωνικών συσκευών DECT.

Στην παρακάτω εικόνα παρουσιάζονται τα στοιχεία του Gigaset N720 DECT IP Multicell System και η ενσωμάτωσή τους στο τηλεφωνικό περιβάλλον IP:



## ◆ DECT Manager Gigaset N720 DM PRO

Κεντρικός σταθμός για τη διαχείριση του δικτύου DECT. Για κάθε εγκατάσταση πρέπει να χρησιμοποιείται ένας σταθμός DECT-Manager. Ο DECT Manager

- διαχειρίζεται έως 30 σταθμούς βάσης DECT
- διαχειρίζεται έως 100 ασύρματα ακουστικά στο σύστημα πολλαπλών κυψελών
- παρέχει τη δυνατότητα υποδιαίρεσης σε υποδίκτυα (δημιουργία **Ομάδα**)
- αποτελεί το μέσω σύνδεσης ένα τηλεφωνικό κέντρο IP (π. χ. Gigaset T640 PRO/T440 PRO)

Ο σταθμός DECT Manager παρέχει ένα περιβάλλον Web για τη διαμόρφωση και τη διαχείριση του δικτύου DECT.

Θέση σε λειτουργία του σταθμού DECT Manager → [σελ. 10](#)

Διαμόρφωση του δικτύου DECT μέσω του περιβάλλοντος Web → [σελ. 62](#)

## ◆ Σταθμοί βάσης DECT Gigaset N720 IP PRO

- Αποτελούν τις κυψέλες του τηλεφωνικού δικτύου DECT.
- Κάθε σταθμός βάσης μπορεί να διαχειρίζεται ταυτόχρονα έως οκτώ συνομιλίες.

Θέση των σταθμών βάσης σε λειτουργία → [σελ. 10](#)

Διαμόρφωση των σταθμών βάσης → [σελ. 72](#)

### ◆ Ασύρματα ακουστικά Gigaset

- Μπορούν να συνδεθούν έως και 100 ασύρματες συσκευές και να αποκατασταθούν ταυτόχρονα έως και 30 συνδέσεις DECT (συνομιλίες, ερωτήματα e-mail, συνδέσεις σε online τηλεφωνικούς καταλόγους και στο κέντρο πληροφοριών).

Πληροφορίες αναφορικά με τις λειτουργίες των ασύρματων ακουστικών σε σχέση με τους σταθμούς βάσης Gigaset μπορείτε να βρείτε στο Internet, στη διεύθυνση [wiki.gigasetpro.com](http://wiki.gigasetpro.com).

- Οι συνδρομητές μπορούν να αποδέχονται ή να πραγματοποιούν κλήσεις με το ασύρματο ακουστικό τους σε όλες τις κυψέλες DECT (**Περιαγωγή (Roaming)**), καθώς και εναλλάσσονται κατά βούληση μεταξύ των κυψελών DECT κατά τη διάρκεια μίας τηλεφωνικής συνομιλίας (**Μετάβαση**). Η μετάβαση σε άλλη κυψέλη είναι εφικτή μόνο εντός της ίδιας ομάδας.

Διαμόρφωση των ασύρματων συσκευών → **σελ. 82**.

Οι λειτουργίες μιας ασύρματης συσκευής σε ένα Gigaset N720 DECT IP Multicell System περιγράφονται στο παρόν έγγραφο για το παράδειγμα του ασύρματου ακουστικού Gigaset SL610H PRO. Λεπτομερείς πληροφορίες σχετικά με αυτό το ασύρματο ακουστικό, καθώς και με άλλα εγκεκριμένα ασύρματα ακουστικά Gigaset, θα βρείτε στις αντίστοιχες οδηγίες χρήσης. Αυτές διατίθενται στο CD προϊόντος ή στο Internet, στη διεύθυνση [wiki.gigasetpro.com](http://wiki.gigasetpro.com).

### ◆ Τηλεφωνικό κέντρο

Μπορείτε να συνδέσετε το δικό σας τηλεφωνικό κέντρο DECT σε ένα τηλεφωνικό κέντρο VoIP, ISDN ή αναλογικό τηλεφωνικό κέντρο, π.χ.

- ένα Gigaset T640 PRO ή T440 PRO
- ένα τηλεφωνικό κέντρο τρίτου κατασκευαστή
- ένα τηλεφωνικό κέντρο μέσω Internet (Hosted PBX)

Το τηλεφωνικό κέντρο

- πραγματοποιεί τη σύνδεση σε ένα δημόσιο δίκτυο τηλεφωνίας,
- επιτρέπει την κεντρική διαχείριση των τηλεφωνικών συνδέσεων, τηλεφωνικών καταλόγων, τηλεφωνητών δικτύου.

### ◆ Δημιουργία ομάδας με το Gigaset N720 DECT IP Multicell System

Μπορείτε να κατανέμετε τους σταθμούς βάσης DECT που έχετε εγκαταστήσει στη δική σας τοποθεσία, σε πολλές ανεξάρτητες μεταξύ τους ομάδες, και να τους διαχειρίζεστε με τη βοήθεια του Gigaset N720 DM PRODECT-Manager (→ **σελ. 75**).

Με τον τρόπο αυτό είναι εφικτή η κεντρική διαχείριση απομακρυσμένων περιοχών DECT. Ο DECT Manager συνδέεται μέσω του τοπικού δικτύου με τους σταθμούς βάσης και το τηλεφωνικό κέντρο και για το λόγο αυτό δεν εξαρτάται από τις εμβέλειες DECT. Διασφαλίζει την πρόσβαση στις κεντρικά διαμορφωμένες συνδέσεις IP, στους τηλεφωνικούς καταλόγους κ.λπ. Όμως δεν είναι εφικτή η μεταγωγή των ασύρματων ακουστικών μεταξύ διαφορετικών ομάδων.



## Σχεδιασμός του ασύρματου δικτύου σας DECT

Ο σχολαστικός σχεδιασμός του ασύρματου δικτύου σας DECT αποτελεί την προϋπόθεση για την επιτυχημένη λειτουργία του συστήματος Gigaset N720 DECT IP Multicell System με καλή ποιότητα συνομιλιών και επαρκείς δυνατότητες συνομιλιών για όλους τους συνομιλητές σε όλα τα κτίρια και τις περιοχές που ανήκουν στο τηλεφωνικό κέντρο. Για να κριθεί το πλήθος των απαιτούμενων σταθμών βάσης και το σημείο στο οποίο πρέπει να τοποθετηθούν, πρέπει να ληφθούν υπόψη τόσο οι απαιτήσεις δυναμικότητας του τηλεφωνικού κέντρου και της ασύρματης κάλυψης όσο και πολλές συνθήκες του περιβάλλοντος.

Η ενότητα Gigaset N720 DECT IP Multicell System - Οδηγίες για τον προγραμματισμό και τις μετρήσεις που περιλαμβάνεται στο CD προϊόντος, διευκολύνει τον σχεδιασμό του δικτύου σας DECT πολλαπλών κυψελών, εξηγεί τις απαραίτητες προετοιμασίες για την εγκατάσταση και περιγράφει τον τρόπο διεξαγωγής των μετρήσεων για την εύρεση των βέλτιστων θέσεων για τους σταθμούς βάσης. Πριν ξεκινήσετε την εγκατάσταση, διαβάστε αυτές τις οδηγίες.

Ως βοηθητικό μέσο για μετρήσεις της ασύρματης κάλυψης και της ποιότητας του δικτύου σας DECT, η Gigaset παρέχει επίσης το Gigaset N720 SPK PRO (Site Planning Kit). Πληροφορίες για τη δομή και τη χρήση του εξοπλισμού μέτρησης Gigaset παρέχονται στο κεφάλαιο Gigaset N720 DECT IP Multicell System - Οδηγίες για τον προγραμματισμό και τις μετρήσεις.

## Υποδείξεις ασφαλείας

### Προσοχή

Πριν από τη χρήση διαβάστε τις υποδείξεις ασφαλείας και τις οδηγίες χρήσης.



Χρησιμοποιείτε μόνον το τροφοδοτικό που έρχεται μαζί με τη συσκευή, όπως αναγράφεται και στο κάτω μέρος της συσκευής.



Η λειτουργία ιατρικών μηχανημάτων ενδέχεται να επηρεαστεί. Λαμβάνετε υπόψη τις τεχνικές απαιτήσεις του αντίστοιχου περιβάλλοντος χρήσης, π.χ. ιατρεία.

Σε περίπτωση που χρησιμοποιείτε ιατρικά μηχανήματα (π.χ. βηματοδότη), παρακαλούμε να ενημερωθείτε από τον κατασκευαστή του μηχανήματος. Από αυτόν μπορείτε να μάθετε, σε τι βαθμό τα σχετικά μηχανήματα είναι ανθεκτικά στις εξωτερικές πηγές υψηλής συχνότητας. Τα τεχνικά χαρακτηριστικά του συγκεκριμένου προϊόντος Gigaset παρέχονται στο κεφάλαιο **Παράρτημα**.



Μην τοποθετείτε τις συσκευές σε χώρους με αυξημένη υγρασία όπως π.χ. στο μπάνιο. Δεν είναι αδιάβροχες.



Μην χρησιμοποιείτε το σύστημα τηλεφώνων σε περιβάλλον με αυξημένο κίνδυνο εκρήξεων, π.χ. βαφεία.



Δώστε τη συσκευή Gigaset σε τρίτους πάντα μαζί με τις οδηγίες χρήσης.



Θέτετε τις ελαττωματικές συσκευές εκτός λειτουργίας ή αναθέστε την επισκευή τους στο τμήμα τεχνικής υποστήριξης, διότι θα μπορούσαν να επηρεάσουν άλλες συσκευές ασύρματης λειτουργίας.

### Υποδείξεις

- ◆ Σε ορισμένες χώρες δεν είναι διαθέσιμες όλες οι λειτουργίες που περιγράφονται στις συγκεκριμένες οδηγίες χρήσης.
- ◆ Οι συσκευές δεν λειτουργούν κατά τη διάρκεια διακοπής ρεύματος. Επίσης μπορεί να μην είναι δυνατή η πραγματοποίηση κλήσεων έκτακτης ανάγκης.

# Πρώτα βήματα

## Έλεγχος περιεχομένου συσκευασίας

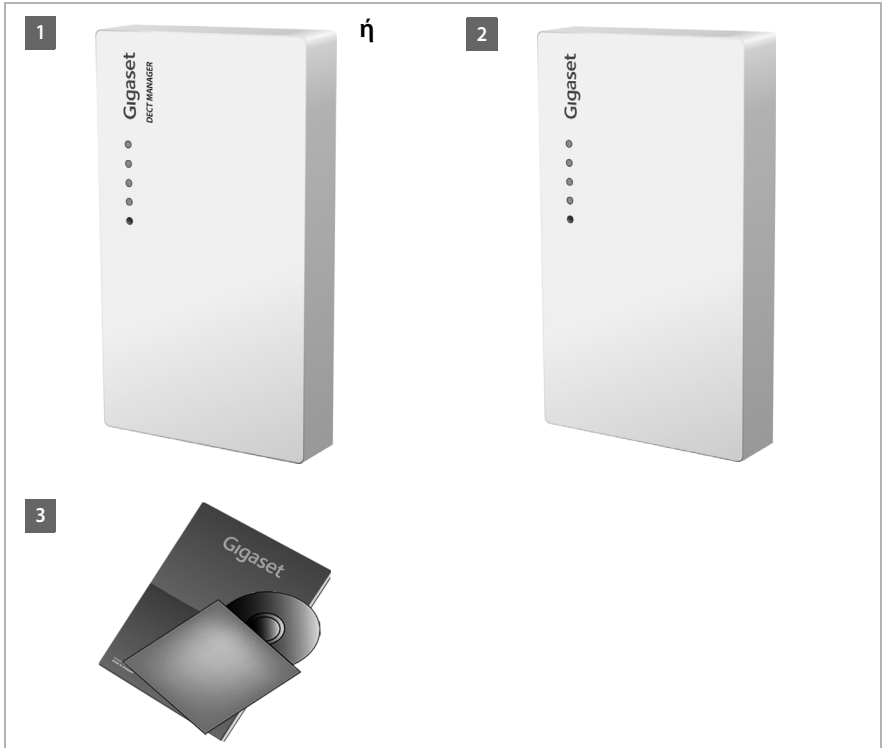

**1** ένας DECT Manager Gigaset N720 DM PRO ή

**2** ένας σταθμός βάσης Gigaset N720 IP PRO

**3** ένα CD με οδηγίες χρήσης (Gigaset N720 DM PRO)

Εδώ θα βρείτε π. χ. το Gigaset N720 DECT IP Multicell System - Οδηγίες για τον προγραμματισμό και τις μετρήσεις, → [σελ. 7](#)

### Υπόδειξη

Οι συσκευές του συστήματος Gigaset N720 DECT IP Multicell System τροφοδοτούνται με ρεύμα μέσω PoE (Power over Ethernet). Εάν δεν διαθέτετε data switch Ethernet με δυνατότητα PoE και απαιτείται τροφοδοτικό για τη σύνδεση στο δίκτυο ρεύματος, μπορείτε να το παραγγείλετε ως αξεσουάρ (→ [σελ. 141](#)).

### Αναβαθμίσεις υλικολογισμικού

Πάντοτε όταν υπάρχουν νέες ή βελτιωμένες λειτουργίες για το Gigaset, διατίθενται αναβαθμίσεις του λογισμικού, τις οποίες μπορείτε να φορτώσετε στον DECT Manager και στο σταθμό βάσης σας (→ **σελ. 112**). Σε περίπτωση που μέσω αυτών προκύψουν αλλαγές κατά το χειρισμό του τηλεφώνου, θα βρείτε επίσης μία νέα έκδοση των συγκεκριμένων οδηγιών χρήσης ή συμπληρώσεις των οδηγιών χρήσης στο Internet, στη διεύθυνση

[www.gigasetpro.com](http://www.gigasetpro.com).

Επιλέξτε εδώ το προϊόν, για να ανοίξετε τη σελίδα προϊόντος για το σταθμό βάσης σας. Εκεί θα βρείτε ένα σύνδεσμο για τις οδηγίες χρήσης.

Πώς θα εντοπίσετε την έκδοση του τρέχοντος λογισμικού στον DECT Manager (→ **σελ. 112** και **σελ. 123**).

## Εγκατάσταση σταθμών βάσης και DECT Manager – Διαδικασία

### Προσοχή

Διαβάστε τον „Gigaset N720 DECT IP Multicell System - Οδηγίες για τον προγραμματισμό και τις μετρήσεις“ προτού ξεκινήσετε με την εγκατάσταση των συσκευών.

- ▶ Κατά την εγκατάσταση των σταθμών βάσης, λάβετε υπόψη τις τεχνικές συνθήκες για την τοποθέτηση και τις οδηγίες συναρμολόγησης που περιγράφονται στον „Gigaset N720 DECT IP Multicell System - Οδηγίες για τον προγραμματισμό και τις μετρήσεις“.
- ▶ Η εγκατάσταση των σταθμών βάσης πρέπει να γίνεται στις θέσεις που έχουν εντοπιστεί κατά τον σχεδιασμό και τις μετρήσεις του ασύρματου δικτύου σας DECT.
- ▶ Ο Gigaset N720 DM PRO (DECT Manager) μπορεί να εγκατασταθεί οπουδήποτε εντός της περιοχής του τοπικού δικτύου. Δεν πρέπει να εγκατασταθεί στην περιοχή κάλυψης του ασύρματου δικτύου DECT.
- ▶ Οι σταθμοί βάσης Gigaset N720 IP PRO και ο DECT Manager Gigaset N720 DM PRO έχουν πρόβλεψη για τοποθέτηση στον τοίχο (→ **σελ. 15**).

### Προσοχή

- ◆ Για τη λειτουργία, οι συσκευές πρέπει να τοποθετούνται σε κλειστούς, ξηρούς χώρους με θερμοκρασίες από +5 °C έως +45 °C.
- ◆ Μην εκθέτετε ποτέ τις συσκευές σε: πηγές θερμότητας, άμεση ηλιακή ακτινοβολία, άλλες ηλεκτρικές συσκευές.
- ◆ Προστατέψτε το Gigaset από την υγρασία, τη σκόνη, τα καυστικά υγρά και τους υδρατμούς.

## Σύνδεση των σταθμών βάσης και του DECT Manager

Προκειμένου να μπορείτε να πραγματοποιήσετε κλήσεις με το Gigaset N720 DECT IP Multicell System μέσω VoIP, πρέπει να ικανοποιούνται οι παρακάτω συνθήκες:

- ◆ ο DECT Manager να έχει εγκατασταθεί
- ◆ ο DECT Manager και ο σταθμός βάσης να συνδέονται με το τοπικό δίκτυο (→ **σελ. 13**)
- ◆ τουλάχιστον ένας σταθμός βάσης να έχει δηλωθεί (→ **σελ. 16**)
- ◆ τουλάχιστον ένα ασύρματο ακουστικό να έχει δηλωθεί στο σύστημα τηλεφώνων (→ **σελ. 17**)

Ακολουθήστε τα παρακάτω βήματα πρώτα για τον DECT Manager και έπειτα για όλους τους σταθμούς βάσης που θέλετε να εγκαταστήσετε, με την καθορισμένη σειρά:

- 1** Συνδέστε το καλώδιο τροφοδοσίας στη συσκευή και στο δίκτυο ρεύματος, εάν χρειάζεται.
- 2** Συνδέστε τον σταθμό βάσης με το router/switch για σύνδεση στο τοπικό δίκτυο και για διαμόρφωση μέσω του διαμορφωτή Web.
- 3** Στερεώστε τη συσκευή στον τοίχο, στην προβλεπόμενη θέση.

### Υπόδειξη

Το Gigaset N720 DECT IP Multicell System σας λαμβάνει επαρκή ισχύ μέσω PoE (Power over Ethernet), όταν η συσκευή είναι συνδεδεμένη σε data switch Ethernet με δυνατότητα PoE.

(PoE Κατηγορία IEEE802.3af). Στην περίπτωση αυτή **δεν** πρέπει να συνδέσετε τη συσκευή με το δίκτυο ρεύματος και το βήμα **1** δεν ισχύει.

## Σύνδεση του καλωδίου τροφοδοσίας

### Υπόδειξη

Η σύνδεση αυτή χρειάζεται μόνο όταν η συσκευή δεν τροφοδοτείται με ρεύμα μέσω PoE.

Όταν δεν χρησιμοποιείτε PoE, για τη λειτουργία το τροφοδοτικό πρέπει να είναι **πάντοτε συνδεδεμένο**, διότι η συσκευή δεν λειτουργεί χωρίς σύνδεση ρεύματος.

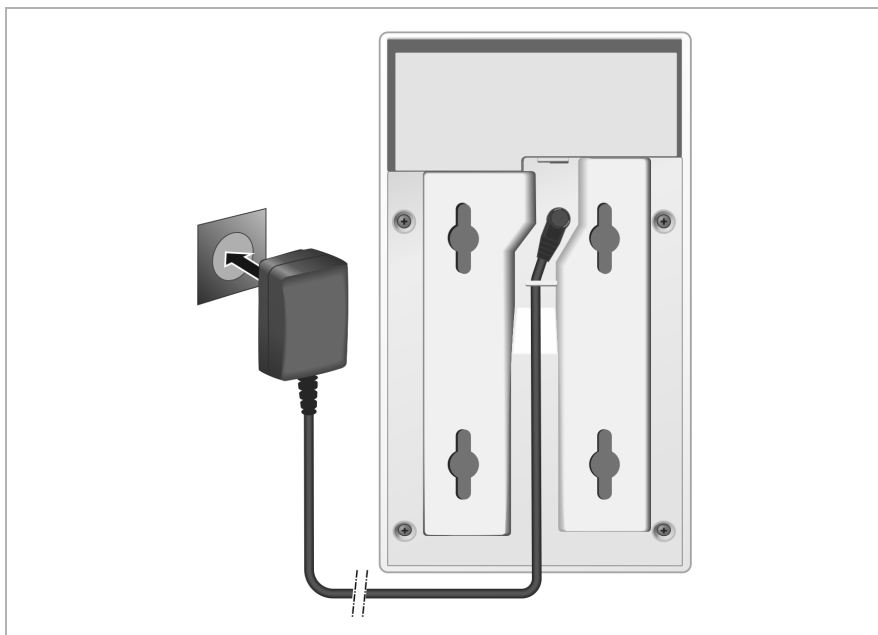

- 1 Συνδέστε το καλώδιο τροφοδοσίας του τροφοδοτικού στην υποδοχή σύνδεσης στην πίσω πλευρά της συσκευής.
- 2 Τοποθετήστε το καλώδιο στο προβλεπόμενο για το σκοπό αυτό κανάλι καλωδίων.
- 3 Συνδέστε το τροφοδοτικό στην πρίζα.

### Προσοχή

Χρησιμοποιείτε μόνο το τροφοδοτικό που προτείνεται στην ενότητα **Αξεσουάρ** (→ **σελ. 141**).

## Σύνδεση των συσκευών στο τοπικό δίκτυο και στο Internet

### Υπόδειξη προστασίας δεδομένων

Όταν η συσκευή συνδέεται στο Internet, επικοινωνεί αυτόματα με τον Gigaset Support Server για τη διευκόλυνση της διαμόρφωσης των συσκευών και για την επικοινωνία με τις υπηρεσίες Internet.

Για τον σκοπό αυτό, κατά την έναρξη του συστήματος και έπειτα κάθε 5 ώρες, αποστέλλει προς τον DECT Manager τις ακόλουθες πληροφορίες:

- ◆ Σειριακό αριθμός/αριθμό προϊόντος
- ◆ Διεύθυνση MAC
- ◆ Διεύθυνση IP του Gigaset στο LAN/αριθμό θύρας
- ◆ Όνομα συσκευής
- ◆ Έκδοση λογισμικού

Μία φορά την ημέρα μεταδίδονται τα ακόλουθα δεδομένα.

- ◆ Πλήθος των καταχωρημένων ασύρματων ακουστικών
- ◆ Πληροφορίες για κάθε ασύρματο ακουστικό: Αναγνωριστικό DECT (IPUI), τύπος συσκευής, όνομα χρήστη και εμφανιζόμενο όνομα

Στο Support Server υπάρχει ένας σύνδεσμος με τις ήδη υπάρχουσες ειδικές για την συσκευή πληροφορίες:

- ◆ Κωδικοί πρόσβασης συστήματος/ειδικοί για την συσκευή

Οι σταθμοί βάσης και ο DECT Manager έχουν μία σύνδεση LAN, μέσω της οποίας η συσκευή συνδέεται στο τοπικό δίκτυο μέσω switch/hub ή απευθείας με router. Για τηλεφωνία μέσω Internet, απαιτείται τηλεφωνικό κέντρο VoIP. Αυτό πρέπει να είναι προσβάσιμο στο τοπικό δίκτυο και να διατίθεται μέσω πρόσβασης δικτύου (για Internet και/ή για αναλογικό ή δίκτυο τηλεφωνίας ISDN. Διαφορετικά μπορούν να πραγματοποιούνται μόνο συνομιλίες εντός του δικτύου LAN.

Απαιτείται επίσης ένας υπολογιστής συνδεδεμένος στο τοπικό δίκτυο, με τον οποίο θα μπορείτε να πραγματοποιήσετε τη διαμόρφωση του συστήματος τηλεφωνίας χρησιμοποιώντας τον διαμορφωτή Web.

### Προσοχή

Σε κάθε σταθμό βάσης υπάρχουν δύο μονάδες DECT με δική τους διεύθυνση MAC, συνδεδεμένες στη σύνδεση δικτύου LAN μέσω ενός ενσωματωμένου μεταγωγέα Ethernet.

Για την αποφυγή της εμφάνισης των προειδοποιήσεων ασφαλείας, πρέπει να επιτρέψετε στο εταιρικό σας δίκτυο τη διαδοχική απόδοση διευθύνσεων MAC.

## Πρώτα βήματα

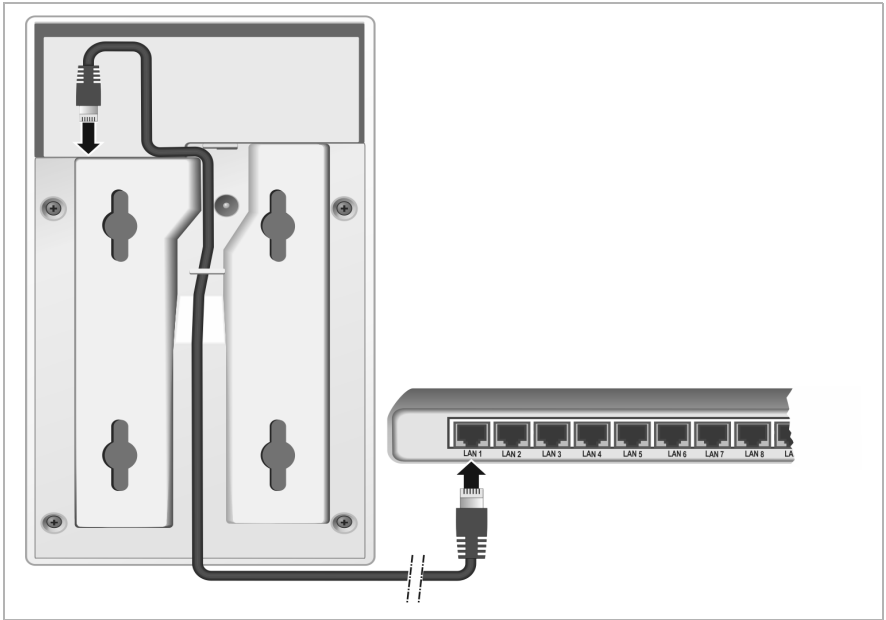

- 1** Συνδέστε το ένα βύσμα του παρεχόμενου καλωδίου Ethernet (Cat 5 με 2 βύσματα RJ45 Western-Modular) στην υποδοχή σύνδεσης LAN στο πίσω μέρος της συσκευής.
- 2** Συνδέστε το δεύτερο βύσμα του καλωδίου Ethernet σε έναν σύνδεσμο LAN του τοπικού δικτύου ή στον router.
- 3** Τοποθετήστε το καλώδιο στο προβλεπόμενο για το σκοπό αυτό κανάλι καλωδίων.



## Στερέωση συσκευών στον τοίχο

Ο σταθμός βάσης Gigaset N720 IP PRO και ο Gigaset N720 DM PRO DECT Manager έχουν πρόβλεψη για τοποθέτηση στον τοίχο.

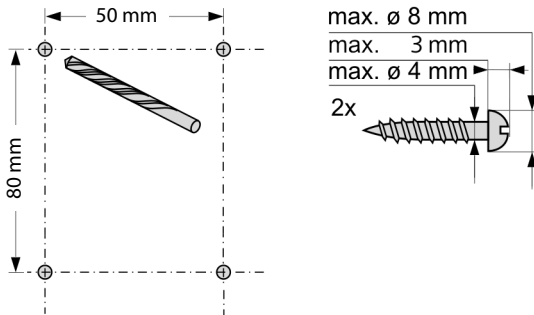

Μπορείτε να στερεώσετε τη συσκευή στον τοίχο με δύο ή τέσσερις βίδες:

- ▶ Ανοίξτε οπές με τις ακόλουθες αποστάσεις:  
Οριζόντια: 50 mm, κατακόρυφα: 80 mm.
- ▶ Τοποθετήστε τα ούπα και στερεώστε τις βίδες.  
Αφήστε τις βίδες να προεξέχουν κατά 4 mm περίπου.
- ▶ Αναρτήστε τη συσκευή στις βίδες.

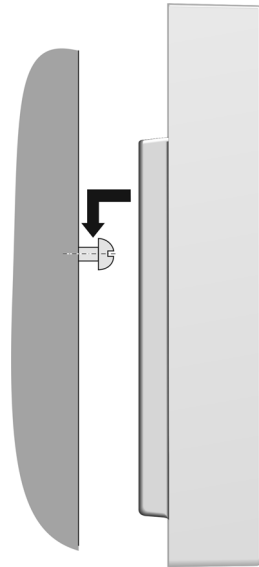

# Θέση του συστήματος τηλεφώνων σε λειτουργία

Για να θέσετε το Gigaset N720 DECT IP Multicell System σε λειτουργία, πρέπει να ακολουθήσετε τα παρακάτω βήματα:

- ◆ Δήλωση και συγχρονισμός των σταθμών βάσης στο σύστημα τηλεφώνων
- ◆ Δήλωση των ασύρματων συσκευών στο σύστημα τηλεφώνων, διαμόρφωση και αντιστοίχιση λογαριασμών VoIP

## Δήλωση των σταθμών βάσης στον DECT Manager

Πριν ξεκινήσετε την καταχώρηση των σταθμών βάσης, φροντίστε να έχετε στα χέρια σας τα σχέδια εγκατάστασης που δημιουργήσατε στη φάση σχεδιασμού του δικτύου σας DECT.

Χρειάζεστε τη **διεύθυνση MAC** των εγκατεστημένων σταθμών βάσης, καθώς και τα παρακάτω δεδομένα σχεδιασμού:

- ◆ Όνομα, θέση εγκατάστασης

Το όνομα του σταθμού βάσης μπορεί να επιλεγεί ελεύθερα. Θα πρέπει να περιέχει τη θέση εγκατάστασης έτσι, ώστε σε περίπτωση συντήρησης να μπορείτε να εντοπίσετε γρήγορα το εκάστοτε Gigaset N720 IP PRO.

- ◆ Επίπεδο συγχρονισμού

Οι σταθμοί βάσης που συγκροτούν από κοινού ένα ασύρματο δίκτυο DECT, πρέπει να συγχρονίζονται μεταξύ τους. Αυτή είναι η προϋπόθεση για την απρόσκοπτη μετάβαση των ασύρματων ακουστικών από κυψέλη σε κυψέλη (μετάβαση).

Καθώς σε ένα δίκτυο DECT πολλαπλών κυψελών, ένας σταθμός βάσης δεν έχει ουσιαστικά επαρκώς καλή σύνδεση σε όλους τους άλλους σταθμούς βάσης, θα πρέπει να ορίσετε μια σειρά - ιεραρχία συγχρονισμού.

Λεπτομερείς πληροφορίες για τον σχεδιασμό του συγχρονισμού διατίθενται στην Gigaset N720 DECT IP Multicell System - Οδηγίες για τον προγραμματισμό και τις μετρήσεις.

- ◆ Δομή ομάδας

Οι απομακρυσμένες ομάδες σταθμών βάσης πρέπει να διατάσσονται σε διαφορετικές ομάδες.

### Υπόδειξη

Ο συγχρονισμός αφορά πάντοτε σε μία ομάδα. Μπορείτε να δημιουργήσετε πολλές ομάδες, οι οποίες όμως δεν συγχρονίζονται μεταξύ τους. Για το λόγο αυτό δεν παρέχεται επίσης η δυνατότητα μεταπομπής μεταξύ ομάδων.

Για τη δήλωση των σταθμών βάσης, τη διάταξη της ομάδας καθώς και τον καθορισμό της ιεραρχίας συγχρονισμού, χρησιμοποιήστε τον διαμορφωτή Web στο DECT-Manager. Η διαδικασία περιγράφεται στο κεφάλαιο **Διαμόρφωση του συστήματος στον DECT Manager** (→ **σελ. 62**).

## Δήλωση σταθμών βάσης

- ▶ Ανοίξτε τον διαμορφωτή Web και συνδεθείτε ( → **σελ. 63**).
- ▶ Ανοίξτε τη σελίδα **Νοέμβρο** → **Δίκτυο και συνδέσεις** → **Εγγραφή νέων σταθμών βάσης** ( → **σελ. 72**).

Στο παράθυρο εμφανίζεται μια λίστα όλων των σταθμών βάσης DECT που συνδέονται στο τοπικό δίκτυο και δεν έχουν δηλωθεί ακόμη. Οι σταθμοί βάσης επισημαίνονται μέσω της διεύθυνσης MAC καθώς και της ημερομηνίας και ώρας της πρώτης επαφής τους με το σύστημα.

- ▶ Καταχωρήστε όλους τους σταθμούς βάσης που θέλετε να συμπεριλάβετε στο σύστημα τηλεφώνων σας, όπως περιγράφεται στην ενότητα **Δήλωση σταθμών βάσης**.

## Συγχρονισμός σταθμών βάσης και δημιουργία ομάδας

- ▶ Ανοίξτε τη σελίδα **Νοέμβρο** → **Δίκτυο και συνδέσεις** → **Συγχρονισμός σταθμού βάσης** ( → **σελ. 75**)

Εμφανίζονται οι δηλωμένοι σταθμοί βάσης.

- ▶ Αντιστοιχίστε τον κάθε σταθμό βάσης σε μία ομάδα.  
Εάν θέλετε να χρησιμοποιήσετε μία ομάδα, αντιστοιχίστε όλους τους σταθμούς βάσης στον ίδιο αριθμό ομάδας.
- ▶ Αντιστοιχίστε κάθε σταθμό βάσης στο σχεδιασμένο επίπεδο συγχρονισμού.  
Προσέξτε ότι το επίπεδο συγχρονισμού 1 μπορεί να αποδοθεί μόνο μία φορά.
- ▶ Αποθηκεύστε τις ρυθμίσεις σας.

Ο συγχρονισμός ξεκινά αυτόματα. Ένας επιτυχημένος συγχρονισμός υποδηλώνεται στους σταθμούς βάσης Gigaset N720 IP PRO με τις ενδεικτικές λυχνίες **DECT 1 / DECT 2** ( → **σελ. 22**).

## Δήλωση ασύρματων συσκευών και αντιστοίχιση λογαριασμών VoIP

Όλα τα ασύρματα ακουστικά που θα πραγματοποιούν κλήσεις μέσω του συστήματος Gigaset N720 DECT IP Multicell System πρέπει να δηλωθούν στον DECT Manager. Κατά τη δήλωση, στο ασύρματο ακουστικό αντιστοιχίζεται μια σύνδεση VoIP ως σύνδεση λήψης και αποστολής.

Μπορούν να συνδεθούν έως και 100 ασύρματα ακουστικά.

Πληροφορίες αναφορικά με τις λειτουργίες των ασύρματων ακουστικών σε σχέση με τους σταθμούς βάσης Gigaset μπορείτε να βρείτε στο Internet, στη διεύθυνση [wiki.gigasetpro.com](http://wiki.gigasetpro.com).

### Δημιουργία συνδέσεων VoIP

Πριν ξεκινήσετε τη δήλωση των ασύρματων ακουστικών, βεβαιωθείτε ότι υπάρχουν διαθέσιμοι επαρκείς λογαριασμοί του τοπικού τηλεφωνικού κέντρου VoIP ή ενός παρόχου VoIP και ότι έχετε έτοιμα τα στοιχεία δήλωσης. Μπορείτε να δημιουργήσετε λογαριασμούς για έως και 10 διαφορετικούς παρόχους.

Διαμορφώστε πρώτα τις συνδέσεις VoIP.

- ▶ Συνδεθείτε στον διαμορφωτή Web ( → **σελ. 63**).
- ▶ Ανοίξτε τη σελίδα **Ρυθμίσεις** → **Πάροχοι VoIP** και δημιουργήστε μια καταχώρηση για κάθε πάροχο ( → **σελ. 79**).

### Δήλωση ασύρματου ακουστικού

Η δήλωση του ασύρματου ακουστικού πρέπει να γίνει παράλληλα στον DECT Manager (α) και στη ασύρματη συσκευή (β). Για τον σκοπό αυτό, το ασύρματο ακουστικό πρέπει να βρίσκεται σε μία τουλάχιστον κυψέλη του δικτύου DECT, δηλαδή κοντά σε έναν σταθμό βάσης που έχει δηλωθεί στον DECT Manager.

#### α) Στον DECT Manager

- ▶ Ανοίξτε τον διαμορφωτή Web και συνδεθείτε ( → **σελ. 63**).
- ▶ Ανοίξτε τη σελίδα **Ρυθμίσεις** → **Ασύρματα ακουστικά** ( → **σελ. 82**) και πατήστε το κουμπί **Προσθήκη**. Μπορείτε στο σημείο αυτό να αποφασίσετε εάν θα εγκαταστήσετε ένα ασύρματο ακουστικό με νέα δεδομένα ή εάν θα χρησιμοποιήσετε τα στοιχεία ενός ήδη διαμορφωμένου ασύρματου ακουστικού.
- ▶ Επιλέξτε τον πάροχο VoIP από τη λίστα και εισαγάγετε τα στοιχεία δήλωσης για τον λογαριασμό μέσω του οποίου θα πραγματοποιούνται κλήσεις με το ασύρματο ακουστικό.
- ▶ Ξεκινήστε την καταχώριση του ασύρματου ακουστικού γι' αυτόν το λογαριασμό.

Ο DECT Manager είναι τώρα έτοιμος για δήλωση. Δημιουργείται και εμφανίζεται ένα PIN δήλωσης.

#### β) Στο ασύρματο ακουστικό

- ▶ Εκκινήστε στο ασύρματο ακουστικό τη δήλωση, σύμφωνα με τις οδηγίες χρήσης του ασύρματου ακουστικού.

Στην οθόνη εμφανίζεται ένα μήνυμα που σας ενημερώνει ότι γίνεται αναζήτηση για έναν έτοιμο προς δήλωση σταθμό βάσης.

Μόλις το ασύρματο ακουστικό εντοπίσει έναν σταθμό βάσης, καλείστε να εισάγετε το PIN δήλωσης.

- ▶ Εισάγετε το τετραψήφιο PIN δήλωσης, που δημιουργείται από τον DECT Manager, στο ασύρματο ακουστικό.

#### γ) Στον DECT Manager

- ▶ Επιβεβαιώστε το μήνυμα **Η Δήλωση ολοκληρώθηκε με επιτυχία**. με το **OK**.

Μετά την επιτυχή δήλωση, το ασύρματο ακουστικό επιστρέφει στην κατάσταση αναμονής. Στην οθόνη εμφανίζεται το όνομα του ασύρματου ακουστικού. Σε αντίθετη περίπτωση επαναλάβετε τη διαδικασία.

### Υπόδειξη





Ως όνομα για το ασύρματο ακουστικό χρησιμοποιείται είτε το **Όνομα χρήστη** είτε το **Εμφαν. όνομα** του λογαριασμού VoIP που έχει αντιστοιχιστεί στο ασύρματο ακουστικό. Μπορείτε να το δημιουργήσετε στον διαμορφωτή Web (→ [σελ. 82](#))

Αμέσως μετά τη δήλωση, στο ασύρματο ακουστικό ορίζεται η σύνδεση VoIP ως σύνδεση λήψης και αποστολής (οι εισερχόμενες κλήσεις σηματοδοτούνται στη ασύρματη συσκευή και μπορούν να απαντηθούν).









Μπορείτε τώρα να πραγματοποιήσετε κλήσεις με το ασύρματο ακουστικό.

### Ενδείξεις οθόνης

- ◆ Ασύρματη επαφή μεταξύ σταθμού βάσης και ασύρματου ακουστικού:

- καλή έως περιορισμένη:    
- καμία λήψη:  (κόκκινο)

Εάν εντός της εμβέλειας βρίσκονται περισσότεροι σταθμοί βάσης, εμφανίζεται η ποιότητα σύνδεσης προς τον σταθμό βάσης με τη βέλτιστη λήψη.

- ◆ Κατάσταση φόρτισης των μπαταριών:
  -     (άδεια έως πλήρης)
  -  αναβοσβήνει με **κόκκινο** χρώμα: Οι μπαταρίες πρόκειται να αποφορτιστούν σύντομα
  -     (διαδικασία φόρτισης)
- ◆ όνομα του ασύρματου ακουστικού

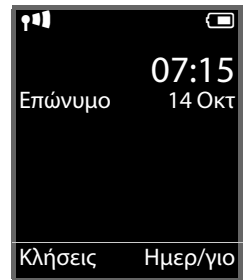

### Υπόδειξη

Ανάλογα με τον τύπο της συσκευής, μπορείτε να δηλώσετε το ασύρματο ακουστικό σας σε περισσότερους μεμονωμένους σταθμούς βάσης ή σε έναν Gigaset N720 DECT IP Multicell System (έως τέσσερις). Σχετικές πληροφορίες θα βρείτε στις οδηγίες χρήσης του εκάστοτε ασύρματου ακουστικού και των σταθμών βάσης.

## Συνέχιση διαδικασίας

Αφού θέσετε επιτυχώς σε λειτουργία το τηλέφωνο, επιθυμείτε να το προσαρμόσετε σύμφωνα με τις προσωπικές σας ανάγκες. Χρησιμοποιήστε τον ακόλουθο οδηγό, για να εντοπίσετε γρήγορα τα σημαντικότερα θέματα.

| Πληροφορίες για ...   | ... θα βρείτε εδώ. |
|---|--------------------|
| Πραγματοποίηση και λήψη κλήσεων   | σελ. 29            |
| Χρήση τηλεφωνικού καταλόγου δικτύου   | σελ. 39            |
| Ανάγνωση μηνυμάτων e-mail, χρήση υπηρεσιών πληροφοριών και τηλεφωνητή δικτύου   | σελ. 48            |
| Αλλαγή της ταχείας πρόσβασης σε λειτουργίες μέσω των πλήκτρων οθόνης  | σελ. 60            |
| Αλλαγή των ρυθμίσεων για τη λειτουργία του τηλεφώνου: τοπικός κωδικός, κωδικός υπηρεσίας, κανόνες κλήσης, ποιότητα ομιλίας, κ.λπ. | σελ. 90            |
| Διάθεση τηλεφωνικών καταλόγων   | σελ. 98            |
| Διάθεση υπηρεσιών πληροφοριών   | σελ. 97            |
| Αποθήκευση διαμόρφωσης  | σελ. 110           |

Σε περίπτωση που έχετε απορίες σχετικά με τη χρήση του τηλεφώνου σας, διαβάστε τις συμβουλές σχετικά με την αντιμετώπιση σφαλμάτων (→ [σελ. 119](#)), ή απευθυνθείτε στο τμήμα εξυπηρέτησης πελατών της εταιρείας μας (→ [σελ. 119](#)).

# Υποδείξεις για τον χειρισμό

## φωτεινές ενδείξεις (LED)

### Φωτεινές ενδείξεις στον DECT Manager



DECT

Power/LAN

VoIP

CALL

RESET

#### Από πάνω προς τα κάτω

Κατάσταση της σύνδεσης στους σταθμούς βάσης

Κατάσταση της τροφοδοσίας ρεύματος

Εάν η τροφοδοσία ρεύματος είναι εντάξει, η λυχνία LED δείχνει την κατάσταση της σύνδεσης LAN.

Κατάσταση των συνδέσεων VoIP (ενεργοποίηση και καταχώριση)

Εμφάνιση των ενεργών κλήσεων

Πλήκτρο επαναφοράς (→ [σελ. 23](#))

| Power/LAN                         | VoIP                              | DECT                              | CALL     | Περιγραφή  |
|-----------------------------------|-----------------------------------|-----------------------------------|----------|--|
| Ανενεργό                          | Ανενεργό                          | Ανενεργό                          | Ανενεργό | Δεν υπάρχει τροφοδοσία ρεύματος / Δεν υπάρχει τάση τροφοδοσίας                 |
| Αναβοσβήνει (κάθε 2 δευτερόλεπτα) | Ανενεργό                          | Ανενεργό                          | Ανενεργό | Δεν υπάρχει σύνδεση LAN ή αναμονή για εκχώρηση διεύθυνσης μέσω του server DHCP |
| Προς                              | Ανενεργό                          | Ανενεργό                          | Ανενεργό | Λήψη διεύθυνσης IP μέσω DHCP, η υπηρεσία VoIP δεν είναι (ακόμη) διαθέσιμη      |
| Προς                              | Αναβοσβήνει (κάθε 4 δευτερόλεπτα) | Ανενεργό                          | Ανενεργό | Τουλάχιστον μία υπηρεσία VoIP είναι ενεργή, αναμονή για καταχώριση SIP         |
| Προς                              | Προς                              | Ανενεργό                          | Ανενεργό | Όλες οι ενεργοποιημένες υπηρεσίες VoIP έχουν καταχωρηθεί με επιτυχία           |
| Προς                              | Προς                              | Αναβοσβήνει (κάθε 4 δευτερόλεπτα) | Ανενεργό | Τουλάχιστον ένας σταθμός βάσης συνδεδεμένος                                    |
| Προς                              | Προς                              | Προς                              | Ανενεργό | Όλοι οι καταχωρημένοι σταθμοί βάσης είναι συνδεδεμένοι                         |
| Προς                              | Προς                              | Προς                              | Προς     | Τουλάχιστον μία ενεργή κλήση   |
| Αναβοσβήνει (κάθε 2 δευτερόλεπτα) | Αναβοσβήνει (κάθε 2 δευτερόλεπτα) | Ανενεργό                          | Ανενεργό | Το λογισμικό ενημερώνεται.   |

### Πρόσθετες ενδείξεις:

- ◆ Κατά την επαναφορά των εργοστασιακών ρυθμίσεων, αναβοσβήνει η δεύτερη λυχνία LED από πάνω (**Power/LAN**), γεγονός που δείχνει ότι η διαδικασία επαναφοράς έχει ξεκινήσει, μόλις ελευθερώσετε το πλήκτρο επαναφοράς (→ **σελ. 23**).
- ◆ Όλες οι λυχνίες LED ανάβουν για ένα δευτερόλεπτο, όταν η επαναφορά πραγματοποιείται επιτυχώς για τις στατικές διευθύνσεις IP (→ **σελ. 24**) ή το DHCP (→ **σελ. 24**).

## Φωτεινές ενδείξεις στους σταθμούς βάσης

Οι σταθμοί βάσης Gigaset N720 IP PRO διαθέτουν δύο μονάδες DECT, η κατάσταση των οποίων εμφανίζεται μεμονωμένα.

|               | Από πάνω προς τα κάτω   |
|---------------|---|
| ● — DECT 1    | Κατάσταση της μονάδας DECT 1  |
| ● — Power/LAN | Κατάσταση της τροφοδοσίας ρεύματος  |
| ● — Power/LAN | Εάν η τροφοδοσία ρεύματος είναι εντάξει, η λυχνία LED δείχνει την κατάσταση της σύνδεσης LAN. |
| ● — DECT 2    | Κατάσταση της μονάδας DECT 2  |
| ● — RESET     | Πλήκτρο επαναφοράς (→ <b>σελ. 23</b> )  |

| Power/LAN 1/2                         | DECT 1/2                          | Περιγραφή   |
|---------------------------------------|-----------------------------------|---|
| Ανενεργό                              | Ανενεργό                          | Δεν υπάρχει τροφοδοσία ρεύματος / Δεν υπάρχει τάση τροφοδοσίας                                  |
| Αναβοσβήνει (1 φορά ανά δευτερόλεπτο) | Ανενεργό                          | Ο σταθμός βάσης πραγματοποιεί αναζήτηση του DECT Manager  |
| Προς                                  | Ανενεργό                          | Αποκαταστάθηκε σύνδεση με τον DECT Manager, η υπηρεσία στον σταθμό βάσης δεν είναι ακόμη έτοιμη |
| Αναβοσβήνει (κάθε 2 δευτερόλεπτα)     | Ανενεργό                          | Γίνεται ενημέρωση λογισμικού, η υπηρεσία στον σταθμό βάσης δεν είναι ενεργή                     |
| Προς                                  | Προς                              | Η μονάδα DECT του σταθμού βάσης είναι έτοιμη, έχει γίνει συγχρονισμός DECT                      |
| Προς                                  | Αναβοσβήνει (κάθε 4 δευτερόλεπτα) | Η μονάδα DECT του σταθμού βάσης είναι έτοιμη, δεν έχει γίνει συγχρονισμός DECT                  |
| Αναβοσβήνει (κάθε 4 δευτερόλεπτα)     | Προς                              | Η μονάδα DECT του σταθμού βάσης είναι υπερφορτωμένη, έχει γίνει συγχρονισμός DECT               |
| Αναβοσβήνει (κάθε 4 δευτερόλεπτα)     | Αναβοσβήνει (κάθε 4 δευτερόλεπτα) | Η μονάδα DECT του σταθμού βάσης είναι υπερφορτωμένη, δεν έχει γίνει συγχρονισμός DECT           |



**Πρόσθετες ενδείξεις:**

- ◆ Κατά την επαναφορά των εργοστασιακών ρυθμίσεων, αναβοσβήνει η δεύτερη λυχνία LED από πάνω (**Power/LAN**), γεγονός που δείχνει ότι η διαδικασία επαναφοράς έχει ξεκινήσει, μόλις ελευθερώσετε το πλήκτρο επαναφοράς (→ **σελ. 23**).

**Υπόδειξη**

Μπορείτε να απενεργοποιήσετε τις ενδείξεις LED του σταθμού βάσης, χρησιμοποιώντας τον διαμορφωτή Web στον DECT Manager (→ **σελ. 110**).

**Επαναφορά ρυθμίσεων συσκευής**

Στις συσκευές υπάρχει ένα πλήκτρο επαναφοράς, με το οποίο μπορείτε να επαναφέρετε τις ρυθμίσεις των συσκευών.

Το πλήκτρο αυτό βρίσκεται κάτω από τις λυχνίες LED στην μπροστινή πλευρά της συσκευής.

**Επαναφορά συσκευής στις εργοστασιακές ρυθμίσεις****Προσοχή**

Η λειτουργία αυτή επαναφέρει όλες τις ρυθμίσεις που έχετε πραγματοποιήσει. Τα αποθηκευμένα δεδομένα στον σταθμό βάσης και στο ασύρματο ακουστικό διαγράφονται με τη διαδικασία αυτή. Η αντιστοίχιση του σταθμού βάσης στον DECT Manager αναιρείται.

Η ενέργεια αυτή διατίθεται στον DECT Manager και στους σταθμούς βάσης.

- ▶ Διακόψτε την τροφοδοσία ρεύματος.
- ▶ Πατήστε το πλήκτρο επαναφοράς και κρατήστε το πατημένο.
- ▶ Συνδέστε τη συσκευή με το πατημένο πλήκτρο επαναφοράς με την τροφοδοσία ρεύματος.
- ▶ Ελευθερώστε ξανά το πλήκτρο επαναφοράς, όταν η δεύτερη λυχνία LED από πάνω (**Power/LAN**) αρχίσει να αναβοσβήνει.

Η συσκευή επανέρχεται στις εργοστασιακές ρυθμίσεις.

**Υπόδειξη**

Εάν η συσκευή τροφοδοτείται με ρεύμα μέσω PoE, πρέπει να αποσυνδέσετε το καλώδιο LAN για να διακόψετε την τροφοδοσία ρεύματος.

**Επαναφορά της διαμόρφωσης IP και του κωδικού πρόσβασης**

Οι δύο ακόλουθες διαδικασίες επαναφέρουν τις ρυθμίσεις του DECT Manager για τη διαμόρφωση IP, καθώς και τον κωδικό πρόσβασης για τη σύνδεση στον DECT Manager.

Η λειτουργία αυτή είναι απαραίτητη όταν δεν έχετε πλέον πρόσβαση στο σύστημα, π. χ. διότι έχετε ξεχάσει τον κωδικό πρόσβασης για τον διαμορφωτή Web ή λόγω προβλημάτων με την πρόσβαση στο δίκτυο LAN.

## Υποδείξεις για τον χειρισμό

Μπορείτε να επαναφέρετε τη διαμόρφωση IP είτε σε καθορισμένες στατικές διευθύνσεις IP είτε σε δυναμική διευθυνσιοδότηση (DHCP). Έπειτα, ο DECT Manager θα είναι ξανά προσβάσιμος και εσείς θα μπορείτε, εάν χρειαστεί, να αλλάξετε τον κωδικό πρόσβασης ή τη διαμόρφωση LAN (→ **σελ. 63**).

Ως επιβεβαίωση για την επιτυχημένη έκβαση των δύο διαδικασιών επαναφοράς, όλες οι λυχνίες LED στον DECT Manager ανάβουν για ένα δευτερόλεπτο.

### Επαναφορά σε στατικές διευθύνσεις IP

- ▶ Πατήστε το πλήκτρο επαναφοράς και κρατήστε το πατημένο για **τέσσερα** δευτερόλεπτα.
- ▶ Ελευθερώστε το πλήκτρο επαναφοράς.
- ▶ Πατήστε το πλήκτρο επαναφοράς ακόμη μία φορά για **τέσσερα** δευτερόλεπτα.
- ▶ Αφήστε το ξανά.

Η επαναφορά πραγματοποιήθηκε. Τώρα, η διαμόρφωση IP έχει ως εξής:

| Παράμετρος  | Τιμή στην οποία έγινε επαναφορά |
|---|---------------------------------|
| Τύπος διεύθυνσης IP                               | Στατικός                        |
| Διεύθυνση IPDECT-Manager                          | 192.168.143.1                   |
| Subnet mask                                       | 255.255.0.0                     |
| Τυπικό Gateway                                    | 192.168.1.1                     |
| Προτιμώμενος DNS server, Εναλλακτικός DNS server  | 192.168.1.1                     |
| Αναγνωριστικό για την πρόσβαση στο διαμορφωτή Web | admin                           |
| VLAN Tagging                                      | ανενεργή                        |

### Επαναφορά σε δυναμική διευθυνσιοδότηση (DHCP)

Καθορίζετε ότι ο DECT Manager θα λαμβάνει αυτόματα μια διεύθυνση IP από έναν server DHCP στο τοπικό δίκτυο.

- ▶ Πατήστε το πλήκτρο επαναφοράς και κρατήστε το πατημένο για **τέσσερα** δευτερόλεπτα.
- ▶ Ελευθερώστε το πλήκτρο επαναφοράς.
- ▶ Πατήστε το πλήκτρο επαναφοράς για **ένα** δευτερόλεπτο.
- ▶ Αφήστε το ξανά.
- ▶ Πατήστε το πλήκτρο επαναφοράς ακόμη μία φορά για **τέσσερα** δευτερόλεπτα.
- ▶ Αφήστε το ξανά.

Η επαναφορά πραγματοποιήθηκε. Η διαμόρφωση IP έχει τώρα ως εξής:

| Παράμετρος  | Τιμή στην οποία έγινε επαναφορά |
|---|---------------------------------|
| Τύπος διεύθυνσης IP                               | Αυτόματη ανάκτηση               |
| Αναγνωριστικό για την πρόσβαση στο διαμορφωτή Web | admin                           |
| VLAN Tagging                                      | ανενεργό                        |

## Επισκόπηση του μενού (ασύρματο ακουστικό)

Μπορείτε να χρησιμοποιήσετε τις λειτουργίες του Gigaset N720 DECT IP Multicell System μέσω ενός δηλωμένου ασύρματου ακουστικού. Οι λειτουργίες του συστήματος τηλεφωνίας, όπως απεικονίζεται στη συνέχεια, έχουν προστεθεί στο μενού του ασύρματου ακουστικού. Οι λειτουργίες που είναι ειδικές για το ασύρματο ακουστικό, π. χ. τοπικός τηλεφωνικός κατάλογος ή ατζέντα, δεν περιγράφονται εδώ. Σχετικές πληροφορίες θα βρείτε στις οδηγίες χρήσης του εκάστοτε ασύρματου ακουστικού. Η διαθεσιμότητα των λειτουργιών ή τα χαρακτηριστικά τους ενδέχεται να διαφέρουν ανάλογα με το ασύρματο ακουστικό.

Σε ορισμένα ασύρματα ακουστικά Gigaset για την επισκόπηση του μενού μπορείτε να αποφασίσετε μεταξύ των επιλογών **Απλό** (τυπική λειτουργία) και **Πλήρες** (εξειδικευμένη λειτουργία). Οι καταχωρήσεις του μενού, που διατίθενται μόνο στην εξειδικευμένη λειτουργία, επισημαίνονται με το σύμβολο .

**Άνοιγμα βασικού μενού:** Στην κατάσταση αναμονής του ασύρματου ακουστικού πατήστε :

|   |                     |                  |  |
|---|---------------------|------------------|--|
|  Υπηρεσίες Δικτύου | Επόμενη κλήση ανών. | → <b>σελ. 35</b> | Οι λειτουργίες είναι διαθέσιμες μόνο όταν υποστηρίζονται από το τηλεφωνικό κέντρο. |
|   | Εκτροπή κλήσης      | → <b>σελ. 37</b> |  |
|   | Αναμονή κλήσης      | → <b>σελ. 37</b> |  |
|   | Μην ενοχλείτε       | → <b>σελ. 38</b> |  |
|   | Επιστρ. κλήσ. Εκτός | → <b>σελ. 33</b> |  |

Ανάλογα με το τηλεφωνικό κέντρο, ενδέχεται να παρέχονται και άλλες υπηρεσίες.

|  |  |
|--|--|
|  Κέντρο πληροφορ. | Λίστα των διαθέσιμων υπηρεσιών πληροφοριών<br>→ <b>σελ. 55</b> |
|--|--|

**Υπόδειξη:** Σε ορισμένα ασύρματα ακουστικά το κέντρο ενημέρωσης διατίθεται από το μενού.

|  |   |
|--|---|
|  Πρόσθετα | Ανατρέξτε στις οδηγίες χρήσης του ασύρματου ακουστικού σας. |
|--|---|

|  |             |                  |
|--|-------------|------------------|
|  Λίστες κλήσεων | Όλες        | → <b>σελ. 45</b> |
|  | Εξερχόμενες | → <b>σελ. 45</b> |
|  | Απαντημένες | → <b>σελ. 45</b> |
|  | Αναπάντητες | → <b>σελ. 45</b> |

|  |       |                  |
|--|-------|------------------|
|  Μηνύματα | Email | → <b>σελ. 50</b> |
|--|-------|------------------|

|   |                   |                  |
|---|-------------------|------------------|
|  Τηλεφωνητής | Ακρόαση μηνυμ/των | → <b>σελ. 49</b> |
|---|-------------------|------------------|

|   |   |
|---|---|
|  Ατζέντα | Ανατρέξτε στις οδηγίες χρήσης του ασύρματου ακουστικού σας. |
|---|---|

## Υποδείξεις για τον χειρισμό



**Επαφές**

**Τηλεφ. Κατάλογος**

Πληροφορίες για τον τοπικό τηλεφωνικό κατάλογο:

**Τηλ.κατάλ.  
Δικτύου**

Λίστα των διαθέσιμων δημόσιων και εταιρικών τηλεφωνικών καταλόγων

→ **σελ. 39**



**Ρυθμίσεις**



→ **σελ. 59** Τυπικές ρυθμίσεις: Ανατρέξτε στις οδηγίες χρήσης του ασύρματου ακουστικού σας

## Αναπαράσταση των βημάτων χειρισμού στις οδηγίες χρήσης

Τα βήματα χειρισμού παρουσιάζονται σε σύντμηση χρησιμοποιώντας το παράδειγμα ενός ασύρματου ακουστικού Gigaset SL610H PRO.

### Παράδειγμα:

Η προβολή

 →  Υπηρεσίες Δικτύου → Μην ενοχλείτε  = ενεργό)

σημαίνει:

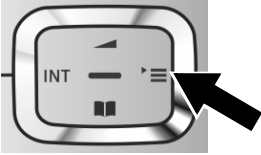



- ▶ Πατήστε τη **δεξιά πλευρά** του πλήκτρου ελέγχου , για να ανοίξετε το βασικό μενού.

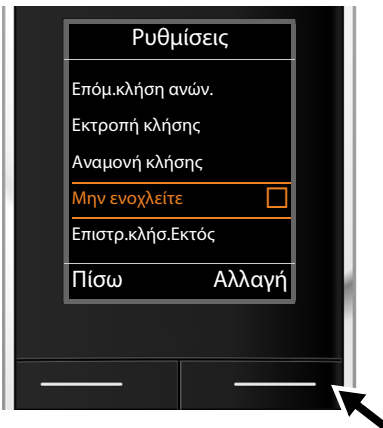

- ▶ Πλοηγηθείτε με το πλήκτρο ελέγχου δεξιά, αριστερά, επάνω και κάτω , μέχρι να επιλεγεί το υπομενού **Υπηρεσίες Δικτύου**.

- ▶ Πατήστε το πλήκτρο οθόνης **OK**, για να επιβεβαιώσετε την επιλογή.



- ▶ Πατήστε **προς τα κάτω** το πλήκτρο ελέγχου , μέχρι να εμφανιστεί στην οθόνη το στοιχείο του μενού **Μην ενοχλείτε**.

- ▶ Πατήστε το πλήκτρο οθόνης **Αλλαγή**, για να ενεργοποιήσετε ή να απενεργοποιήσετε τη λειτουργία.

## Υποδείξεις για τον χειρισμό

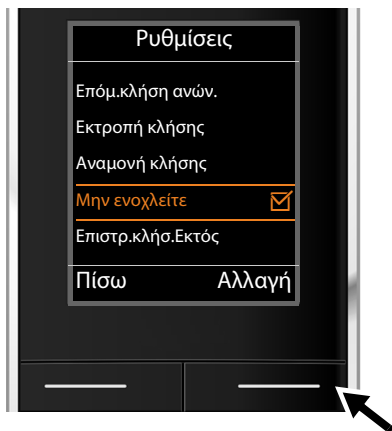

Η αλλαγή τίθεται σε ισχύ άμεσα και δεν απαιτείται επιβεβαίωσή της.

- ▶ Πατήστε το πλήκτρο κάτω από την ένδειξη οθόνης **Πίσω**, για να επιστρέψετε στο προηγούμενο επίπεδο του μενού ή
- ▶ **κρατήστε** πατημένο το πλήκτρο τερματισμού (☎), για να επιστρέψετε στην κατάσταση αναμονής.

## Πραγματοποίηση κλήσεων

Μπορείτε να πραγματοποιείτε κλήσεις με οποιαδήποτε από τα ασύρματα ακουστικά που έχουν δηλωθεί στο Gigaset N720 DECT IP Multicell System. **Προϋπόθεση:** Βρίσκεστε εντός της κυψέλης τουλάχιστον ενός από τους σταθμούς βάσης που έχουν δηλωθεί στο σύστημα τηλεφωνίας.

Οι κυψέλες των σταθμών βάσης δημιουργούν όλες μαζί το ασύρματο δίκτυο DECT του συστήματος τηλεφωνίας. Μπορείτε να πραγματοποιείτε ή να αποδέχεστε συνομιλίες σε ένα ασύρματο ακουστικό σε όλο το ασύρματο δίκτυο και να αλλάζετε κυψέλη κατά τη διάρκεια μιας συνομιλίας (μετάβαση). **Προϋπόθεση για μετάβαση:** οι σταθμοί βάσης που συμμετέχουν πρέπει να ανήκουν στην ίδια ομάδα και να συγχρονίζονται (→ **σελ. 72**).

Σε κάθε ασύρματο ακουστικό αντιστοιχίζεται μια σύνδεση αποστολής και μια σύνδεση λήψης (→ **σελ. 83**).

Όταν το Gigaset N720 DECT IP Multicell System συνδέεται σε ένα τηλεφωνικό κέντρο, το οποίο επιτρέπει τη δημιουργία ομάδων, οι συνδέσεις VoIP μπορούν επίσης να αντιστοιχισθούν σε ομάδες. Στην περίπτωση αυτή, στο ασύρματο ακουστικό σας δέχεστε και κλήσεις που προορίζονται για τον αριθμό της ομάδας σας.

Για την τηλεφωνία μέσω Internet, το Gigaset N720 DECT IP Multicell System χρησιμοποιεί ένα τηλεφωνικό κέντρο VoIP ή τις υπηρεσίες ενός παρόχου VoIP. Η διαθεσιμότητα ορισμένων λειτουργιών τηλεφώνου εξαρτώνται από το εάν αυτές υποστηρίζονται από το τηλεφωνικό κέντρο ή τον πάροχο και από το εάν είναι ενεργοποιημένες. Μια περιγραφή των λειτουργιών θα βρείτε από τον φορέα του τηλεφωνικού σας κέντρου.

### Υπόδειξη

Ανάλογα με τις προδιαγραφές του τηλεφωνικού σας κέντρου, θα πρέπει να προσθέτετε έναν κωδικό κλήσης για κλήσεις εκτός της περιοχής του τηλεφωνικού κέντρου VoIP (→ **σελ. 91**).

## Κλήσεις





Πληκτρολογήστε τον αριθμό και πατήστε το πλήκτρο απάντησης. Ο αριθμός καλείται.

Ή:



Πατήστε το πλήκτρο απάντησης  **παρατεταμένα** και στη συνέχεια πληκτρολογήστε τον αριθμό.

Αντί του πλήκτρου απάντησης  μπορείτε να πατήσετε το πλήκτρο ανοικτής ακρόασης  στη ασύρματη συσκευή για να πραγματοποιήσετε κλήση με ανοικτή ακρόαση.

Στις παρούσες οδηγίες χρήσης, για τη συγκεκριμένη περίπτωση χρησιμοποιείται μόνο η μέθοδος „πατήστε το πλήκτρο απάντησης “.

Στην οθόνη εμφανίζεται ο επιλεγμένος αριθμός.

### Υπόδειξη

Όταν τηλεφωνείτε μέσω VoIP στο σταθερό δίκτυο, ενδεχομένως να πρέπει ακόμη και για τις τοπικές συνομιλίες να καλέσετε και τον τοπικό κωδικό (ανάλογα με το τηλεφωνικό κέντρο ή τον πάροχο). Αυτό δεν ισχύει εάν η προεπιλογή έχει καταχωρηθεί στον DECT Manager κατά τη διαμόρφωση και εάν η επιλογή **Ortsvorwahl für Ortsgespräche über VoIP vorwählen** έχει ενεργοποιηθεί (βλ. διαμορφωτής Web → **σελ. 91**).

### Υποδείξεις

- ◆ Με το πλήκτρο τερματισμού  μπορείτε να διακόψετε την κλήση.
- ◆ Κατά τη διάρκεια της συνομιλίας εμφανίζεται η διάρκειά της.
- ◆ Με τη χρήση των τηλεφωνικών καταλόγων (→ **σελ. 39**) ή των λιστών κλήσης και επανάκλησης (→ **σελ. 45**) αποφεύγετε την επανειλημμένη πληκτρολόγηση αριθμών.
- ◆ Εάν όλες οι συνδέσεις του Gigaset N720 DECT IP Multicell System είναι κατειλημμένες, εμφανίζεται ένα μήνυμα σφάλματος: **Η ενέργεια απέτυχε!**
- ◆ Εάν όλες οι συνδέσεις του σταθμού βάσης, με τον οποίο συνδέεται το ασύρματο ακουστικό σας, είναι κατειλημμένες, τότε εμφανίζεται το „...“. Έπειτα εμφανίζεται και πάλι η οθόνη κατάστασης αναμονής.

## Εμφάνιση του αριθμού κλήσης του καλούμενου (COLP)

### Προϋποθέσεις:

- ◆ Το τηλεφωνικό σας κέντρο ή ο πάροχος υποστηρίζει τη λειτουργία COLP (**C**onnecte**d** **L**ine **I**dentification **P**resentation). Εάν χρειάζεται, η λειτουργία COLP πρέπει να ενεργοποιηθεί.
- ◆ Ο καλούμενος δεν έχει ενεργοποιήσει τη λειτουργία COLR (**C**onnecte**d** **L**ine **I**dentification **R**estriction).

Κατά τις εξερχόμενες κλήσεις, εμφανίζεται στο ασύρματο ακουστικό ο τηλεφωνικός αριθμός της σύνδεσης από τον οποίο θα γίνει δεκτή η κλήση.

Ο εμφανιζόμενος αριθμός κλήσης μπορεί να διαφέρει από τον αριθμό που έχετε καλέσει. Παραδείγματα:

- ◆ Ο καλούμενος έχει ενεργοποιήσει την προώθηση κλήσεων.
- ◆ Η κλήση έγινε αποδεκτή μέσω μεταφοράς κλήσης σε μία άλλη σύνδεση ενός τηλεφωνικού κέντρου.

Εάν στον τηλεφωνικό κατάλογο υπάρχει κάποια καταχώρηση για τον συγκεκριμένο αριθμό κλήσης, εμφανίζεται το αντίστοιχο όνομα.

### Υπόδειξη

- ◆ Ακόμη και κατά την εναλλαγή και κατά την παράλληλη κλήση, αντί του καλούμενου αριθμού εμφανίζεται ο αριθμός κλήσης της τελικής σύνδεσης (ή το αντίστοιχο όνομα).
- ◆ Κατά τη μεταφορά του αριθμού κλήσης στον τηλεφωνικό κατάλογο και στη λίστα επανάκλησης μεταφέρεται ο καλούμενος αριθμός (όχι ο εμφανιζόμενος).



## Τερματισμός συνομιλίας



Πατήστε το πλήκτρο τερματισμού.

## Αποδοχή κλήσης

Μία εισερχόμενη κλήση σηματοδοτείται με τρεις τρόπους σε ένα ασύρματο ακουστικό Gigaset: με κωδωνισμό, με ένδειξη στην οθόνη και με τα πλήκτρα και που αναβοσβήνουν.

Για την αποδοχή της κλήσης στο ασύρματο ακουστικό έχετε τις ακόλουθες δυνατότητες:

- ▶ Πατήστε το πλήκτρο απάντησης για να πραγματοποιήσετε τη συνομιλία μέσω του ακουστικού.
- ▶ Πατήστε το πλήκτρο ανοικτής ακρόασης για να πραγματοποιήσετε τη συνομιλία μέσω του ηχείου.
- ▶ Εάν ο ήχος κουδουνισμού ενοχλεί, πατήστε το πλήκτρο οθόνης **Σίγαση**. Έχετε τη δυνατότητα να αποδεχτείτε την κλήση, για όσο διάστημα εμφανίζεται στην οθόνη.

Πατήστε το πλήκτρο οθόνης **Απόρριψη** ή το πλήκτρο τερματισμού για να απορρίψετε μια κλήση.

## Αναγνώριση κλήσεων

Σε μία κλήση εμφανίζεται στην οθόνη ο αριθμός ή το όνομα του καλούντος, εάν πληρούνται οι ακόλουθες προϋποθέσεις:

- ◆ Το τηλεφωνικό κέντρο ή ο πάροχος υποστηρίζει τις λειτουργίες CLIP, CLI και CNIP.
  - CLI (Calling Line Identification): Πραγματοποιείται μετάδοση του αριθμού του καλούντος.
  - CLIP (Calling Line Identification Presentation): Εμφανίζεται ο αριθμός του καλούντος.
  - CNIP (Calling Name Identification Presentation): Εμφανίζεται το όνομα του καλούντος.
- ◆ Έχετε ζητήσει από τον πάροχό σας την ενεργοποίηση της λειτουργίας CLIP ή CNIP.
- ◆ Ο καλών έχει ζητήσει από τον παροχέα την ενεργοποίηση της λειτουργίας CLI.

## Ένδειξη κλήσης

Παράδειγμα ένδειξης:

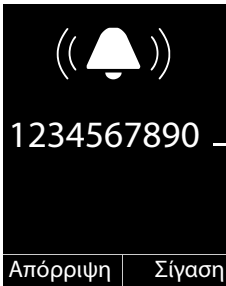

Ασύρματο ακουστικό Gigaset SL610H PRO  
σε Gigaset N720 DECT IP Multicell System

Αριθμός ή όνομα του καλούντος (με CLIP)

Εάν δεν πραγματοποιείται μετάδοση αριθμού, εμφανίζεται η ένδειξη **Εξωτερική**.

Εάν ο αριθμός του καλούντος είναι αποθηκευμένος στον τηλεφωνικό σας κατάλογο, εμφανίζεται το αντίστοιχο όνομα. Εάν έχει αποθηκευτεί μια εικόνα, θα εμφανίζεται και αυτή.

### Ένδειξη οθόνης κατά τη λειτουργία CNIP



Κείμενο CNIP,  
π.χ. όνομα και  
τόπος

Εάν έχετε ενεργοποιημένη τη λειτουργία CNIP, εμφανίζονται οι πληροφορίες CNIP που έχουν καταχωρηθεί από τον παροχέα σας για τον αριθμό του καλούντα, π. χ. το όνομα και ο τόπος.

### Ένδειξη οθόνης κατά τη λειτουργία CNIP και CLIP

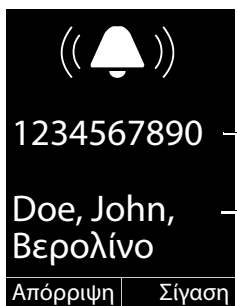

Πληροφορίες CLIP

Κείμενο CNIP

Εάν οι λειτουργίες CLIP και CNIP έχουν ενεργοποιηθεί, οι πληροφορίες εμφανίζονται η μία κάτω από την άλλη.

Εάν ο αριθμός του καλούντος είναι αποθηκευμένος στον τηλεφωνικό σας κατάλογο, η ένδειξη CNIP αντικαθίσταται από την αντίστοιχη καταχώρηση του τηλεφωνικού καταλόγου.

### Υποδείξεις για την εμφάνιση αριθμών κλήσης (CLIP)

Το τηλέφωνο Gigaset που διαθέτετε είναι ρυθμισμένο από το εργοστάσιο έτσι, ώστε να εμφανίζεται στην οθόνη του ασύρματου ακουστικού ο αριθμός του καλούντος. Εσείς δεν χρειάζεται να πραγματοποιήσετε άλλες ρυθμίσεις στο τηλέφωνο Gigaset.

**Εάν ωστόσο ο αριθμός κλήσης δεν εμφανίζεται, αυτό μπορεί να οφείλεται στις ακόλουθες αιτίες:**

- ◆ Δεν έχετε ζητήσει την ενεργοποίηση της λειτουργίας CLIP από το δίκτυό σας ή
- ◆ το τηλεφωνικό κέντρο στο οποίο συνδέεται το Gigaset N720 DECT IP Multicell System, δεν μεταδίδει όλες τις πληροφορίες.
- ▶ Ελέγξτε τις ρυθμίσεις στο τηλεφωνικό σας κέντρο σχετικά με την εμφάνιση αριθμών κλήσης (CLIP) και ενεργοποιήστε ενδεχομένως τη συγκεκριμένη λειτουργία. Αναζητήστε στις οδηγίες χρήσης της συσκευής, πληροφορίες για τη λειτουργία CLIP (ή έναν εναλλακτικό χαρακτηρισμό, όπως αναγνώριση κλήσεων, μετάδοση αριθμών κλήσης, εμφάνιση αριθμών κλήσης, ...). Ενημερωθείτε, εάν χρειαστεί, από τον κατασκευαστή ή τον προμηθευτή του συγκεκριμένου κέντρου.

- ▶ Ελέγξτε εάν το δίκτυό σας υποστηρίζει την εμφάνιση αριθμών κλήσης (CLIP) και εάν η λειτουργία είναι ενεργοποιημένη για το τηλέφωνό σας. Απευθυνθείτε ενδεχομένως στο δίκτυό σας.

## Αναμονή κλήσης κατά τη διάρκεια μίας συνομιλίας

Εάν κατά τη διάρκεια μίας συνομιλίας λάβετε μία πρόσθετη κλήση, θα ακούσετε τον τόνο αναμονής (σύντομος ήχος). Εάν διαθέτετε τη λειτουργία αναγνώρισης κλήσεων (CLIP), εμφανίζεται στην οθόνη ο αριθμός κλήσης του συνομιλητή που βρίσκεται σε αναμονή ή η καταχώρηση του τηλεφωνικού καταλόγου για τον συγκεκριμένο αριθμό κλήσης. Ο καλών ακούει τον τόνο ελεύθερης γραμμής.

Έχετε τις ακόλουθες δυνατότητες:

### Απόρριψη κλήσης

**Απόρριψη** Πατήστε το πλήκτρο οθόνης.

Ο τόνος αναμονής απενεργοποιείται. Παραμένετε συνδεδεμένοι με τον πρώτο συνομιλητή. Ο άλλος καλών ακούει τον τόνο κατειλημμένου.

### Αποδοχή κλήσης / Διατήρηση συνομιλητή

**Αποδοχή** Πατήστε το πλήκτρο οθόνης.

Συνδέεστε με τον καλούντα. Η πρώτη συνομιλία τίθεται **σε αναμονή**.

- ▶ Με το πλήκτρο  μπορείτε να εναλλάσσετε μεταξύ των συνομιλητών (Εναλλαγή → **σελ. 34**).

### Αποδοχή κλήσης / διακοπή της πρώτης συνομιλίας

 Πατήστε το πλήκτρο τερματισμού.

Η κλήση σηματοδοτείται ως εισερχόμενη κλήση. Μπορείτε να την αποδεχτείτε (→ **σελ. 31**).

### Υπόδειξη

Μπορείτε να απενεργοποιήσετε την αναμονή κλήσης κατά τη διάρκεια μιας συνομιλίας (→ **σελ. 37**).

## Επιστροφή κλήσης

Εάν η γραμμή του καλούμενου είναι κατειλημμένη, μπορείτε να ενεργοποιήσετε την επιστροφή κλήσης, εφόσον η λειτουργία αυτή υποστηρίζεται από το τηλεφωνικό κέντρο ή τον πάροχό σας.

### Επιστροφή Κλήσης

Πατήστε το πλήκτρο οθόνης, για να ενεργοποιήσετε μια επιστροφή κλήσης.

Η επιστροφή κλήσης ενεργοποιείται μόλις η γραμμή ελευθερωθεί ξανά.

### Απενεργοποίηση επιστροφής κλήσης

Εάν δεν επιθυμείτε να έχετε τη δυνατότητα επιστροφής κλήσης, μπορείτε να την απενεργοποιήσετε ξανά.

 →  Υπηρεσίες Δικτύου → Επιστρ.κλήσ.Εκτός

## Παράλληλη κλήση

Διατηρείτε μια τηλεφωνική συνομιλία με ένα συνδρομητή και έχετε τη δυνατότητα να καλέσετε ταυτόχρονα έναν δεύτερο συνδρομητή για να πραγματοποιήσετε μία παράλληλη κλήση.

Πραγματοποιείτε μία συνομιλία:



Πατήστε το πλήκτρο παράλληλης κλήσης. Αυτό είναι εφικτό μόνο όταν το πλήκτρο παράλληλης κλήσης είναι ενεργοποιημένο για δικτύωση συνομιλιών (→ **σελ. 94**).

Η:



Πατήστε το πλήκτρο οθόνης.

Η προηγούμενη κλήση κρατείται. Ο συνομιλητής ακούει μια αναγγελία ή μια μελωδία αναμονής, εφόσον αυτή έχει διαμορφωθεί στο τηλεφωνικό κέντρο VoiP.



Εισάγετε τον αριθμό κλήσης του δεύτερου συνομιλητή.

Ο αριθμός καλείται. Συνδέεστε με το δεύτερο συνομιλητή.

Εάν αυτός δεν απαντήσει, πατήστε το πλήκτρο οθόνης **Τέλος κλ.** για να επιστρέψετε στον πρώτο συνομιλητή.

### Υπόδειξη

Μπορείτε επίσης να λάβετε τον αριθμό κλήσης του δεύτερου συνομιλητή από τον τηλεφωνικό κατάλογο, τη λίστα επανάκλησης ή από μία λίστα κλήσεων του ασύρματου ακουστικού.

### Τερματισμός παράλληλης κλήσης

**Επιλογές** → **Τερματ. ενεργού**

Συνδέεστε και πάλι με τον πρώτο συνομιλητή.

Μπορείτε επίσης να τερματίσετε μια παράλληλη κλήση, πατώντας το πλήκτρο τερματισμού . Η σύνδεση διακόπτεται στιγμιαία και λαμβάνετε μια επανάκληση. Αφού σηκώσετε το ακουστικό, συνδέεστε ξανά με τον πρώτο συνομιλητή.

**Προϋπόθεση:** Η μεταβίβαση κλήσης με κατέβασμα του ακουστικού δεν είναι ενεργοποιημένη (**Μεταβίβαση κλήσης με κλείσιμο του ακουστικού** → **σελ. 94**).

## Εναλλαγή

Μπορείτε να συνομιλήσετε εναλλάξ με δύο συνομιλητές (εναλλαγή).

**Προϋπόθεση:** Πραγματοποιείτε μια συνομιλία και έχετε καλέσει έναν δεύτερο συνομιλητή (παράλληλη κλήση) ή έχετε αποδεχθεί έναν συνομιλητή σε αναμονή.

▶ Με το πλήκτρο  προβείτε σε εναλλαγή μεταξύ των συνομιλητών.

Ο συνομιλητής με τον οποίο ήδη συνομιλείτε **επισημαίνεται** στην οθόνη με .

### Τερματισμός στιγμιαία ενεργής συνομιλίας

**Επιλογές** → **Τερματ. ενεργού**

Συνδέεστε και πάλι με το συνομιλητή σε αναμονή.

## Μεταβίβαση συνομιλίας σε άλλον συνομιλητή

Μπορείτε να μεταβιβάσετε μια συνομιλία σε άλλον συνομιλητή (σύνδεση), εφόσον η λειτουργία αυτή υποστηρίζεται από το τηλεφωνικό κέντρο ή τον πάροχό σας.

Πραγματοποιείτε μία συνομιλία:

- ▶ Πραγματοποίηση συνομιλίας με παράλληλη κλήση (→ **σελ. 34**).

Μόλις ο συνομιλητής απαντήσει:

- ▶ Αναγγείλετε τη συνομιλία, εάν χρειάζεται.



Πατήστε το πλήκτρο τερματισμού.

Η συνομιλία που βρίσκεται σε συγκράτηση μεταβιβάζεται σε άλλον συνομιλητή.

**Προϋπόθεση:** Η μεταβίβαση κλήσης με κατέβασμα του ακουστικού είναι ενεργοποιημένη (**Μεταβίβαση κλήσης με κλείσιμο του ακουστικού** → **σελ. 94**).

Εάν ο δεύτερος συνομιλητής **δεν** απαντά ή είναι κατειλημμένος, πατήστε το πλήκτρο οθόνης **Τέλος κλ** για να επιστρέψετε στην πρώτη συνομιλία.

Μπορείτε επίσης, κατά τη μεταβίβαση, να πατήσετε το πλήκτρο τερματισμού  πριν απαντήσει ο δεύτερος συνομιλητής.

## Κλήση με απόκρυψη

Έχετε τη δυνατότητα να καταστείλετε τη μετάδοση του προσωπικού σας αριθμού κλήσης για την επόμενη κλήση (CLIR = Calling Line Identification Restriction).

Στην κατάσταση αναμονής:



→  Υπηρεσίες Δικτύου → Επόμε.κλήση ανών.

Επιλέξτε και πατήστε **OK**.



Εισάγετε τον αριθμό κλήσης ή επιλέξτε τον από τον τηλεφωνικό κατάλογο.

Κλήση αριθμού / 

Πατήστε το πλήκτρο οθόνης ή το πλήκτρο απάντησης. Ο αριθμός καλείται.

## Gigaset HDSP – Πραγματοποίηση κλήσεων με κορυφαία ποιότητα ήχου



Το τηλέφωνο Gigaset που διαθέτετε υποστηρίζει τον ευρυζωνικό κώδικα G.722. Με αυτόν μπορείτε να τηλεφωνείτε με κορυφαία ποιότητα ήχου (High Definition Sound Performance).

Προϋποθέσεις για ευρυζωνικές συνδέσεις στο τηλέφωνό σας είναι οι ακόλουθες:

- Πραγματοποιείτε τη συνομιλία σε ένα ασύρματο ακουστικό με δυνατότητα ευρυζωνικής σύνδεσης.
- Η κωδικοποίηση G.722 είναι ενεργοποιημένη για το σύστημα τηλεφωνίας και έχει επιλεγεί για το ασύρματο ακουστικό (→ **σελ. 85**).
- Το τηλεφωνικό κέντρο ή ο παροχέας VoIP υποστηρίζει τις ευρυζωνικές συνδέσεις.
- Το τηλέφωνο του συνομιλητή υποστηρίζει τον κώδικα G.722 και αποδέχεται τη δημιουργία μίας ευρυζωνικής σύνδεσης.

### Υπόδειξη

Η ευρυζωνική τηλεφωνία με κωδικοποίηση G.722 πρέπει να έχει ενεργοποιηθεί στον διαμορφωτή Web του DECT-Manager, → **σελ. 93**. Η ρύθμιση αυτή ισχύει για ολόκληρο το Gigaset N720 DECT IP Multicell System. Εάν η ευρυζωνική τηλεφωνία είναι ενεργοποιημένη, μπορούν να πραγματοποιούνται έως και τέσσερις συνομιλίες ανά σταθμό βάσης (οκτώ σε λειτουργία στενής ζώνης).

## Ρύθμιση λειτουργιών τηλεφώνου

### Ενεργοποίηση/απενεργοποίηση της αναμονής κλήσης σε περίπτωση συνομιλιών

Όταν η λειτουργία είναι ενεργοποιημένη, σηματοδοτείται στο τηλέφωνό σας κατά τη διάρκεια μιας τηλεφωνικής κλήσης μέσω τόνου αναμονής, ότι επιχειρεί να σας καλέσει και ένας άλλος συνομιλητής (→ **σελ. 33**).

Όταν η αναμονή κλήσης είναι απενεργοποιημένη, ο καλών ακούει τον τόνο κατειλημμένου, σε περίπτωση που διατηρείτε ήδη κάποια τηλεφωνική συνομιλία.

#### Ενεργοποίηση/απενεργοποίηση αναμονής κλήσης

 →  Υπηρεσίες Δικτύου

 Επιλέξτε **Αναμονή κλήσης** με το πλήκτρο ελέγχου.

**Αλλαγή** Πατήστε το πλήκτρο οθόνης, για να ενεργοποιήσετε ή να απενεργοποιήσετε τη λειτουργία (☑ = ενεργή).

### Πρωώθηση κλήσεων (AWS)

Με τη λειτουργία πρωώθησης κλήσεων οι κλήσεις προωθούνται σε μια άλλη γραμμή. Η πρωώθηση κλήσεων μπορεί να χρησιμοποιηθεί ως λειτουργία του συστήματος Gigaset N720 DECT IP Multicell System ή διατίθεται ως υπηρεσία του τηλεφωνικού κέντρου VoIP ή του παροχέα.

 →  Υπηρεσίες Δικτύου → Εκτροπή κλήσης

► Αλλαγή καταχώρησης με πολλές σειρές:

#### Κατάσταση

Επιλέξτε **Εντός** / **Εκτός** για να ενεργοποιήσετε ή να απενεργοποιήσετε τη λειτουργία Εκτροπή κλήσης.

#### Αριθμός

Εισάγετε τον αριθμό, προς τον οποίο πρέπει να γίνει η εκτροπή. Μπορείτε να εισάγετε έναν αριθμό σταθερού δικτύου, VoIP ή δικτύου κινητής τηλεφωνίας.

#### Όταν

Επιλέξτε **Όλες οι κλήσεις** / **Όταν κατειλημμένο** / **Αναπάντητες**.

**Όλες οι κλήσεις:** Οι κλήσεις προωθούνται αμέσως, δηλ. στο τηλέφωνο δεν σηματοδοτείται καμία κλήση.

**Αναπάντητες:** Οι κλήσεις προωθούνται, όταν μετά από πολλαπλό κουδούνισμα δεν απαντά κανείς.

**Όταν κατειλημμένο:** Οι κλήσεις προωθούνται, όταν το τηλέφωνό σας είναι κατειλημμένο.

Αν η λειτουργία διατίθεται από τον DECT Manager:

**OK** Πατήστε το πλήκτρο οθόνης για να ενεργοποιήσετε την πρωώθηση κλήσεων.

Αν χρησιμοποιείται η υπηρεσία του τηλεφωνικού κέντρου VoIP ή ενός παρόχου:

**Αποστολ.** Πατήστε το πλήκτρο οθόνης.

### Υποδείξεις

- ◆ Μία κλήση για το ασύρματο ακουστικό, η οποία υπέστη εκτροπή, καταχωρείται στις λίστες κλήσεων.
- ◆ Εάν μια κλήση προωθείται σε συνομιλητή που δεν είναι προσβάσιμος (π. χ. όταν το ασύρματο ακουστικό είναι απενεργοποιημένο), η κλήση απορρίπτεται μετά από ένα σύντομο χρονικό διάστημα.

## Μην ενοχλείτε

Μπορείτε να ενεργοποιήσετε τη λειτουργία „Μην ενοχλείτε” (DND) εάν δεν επιθυμείτε να λαμβάνετε κλήσεις και δεν επιθυμείτε να κουδουνίζει το τηλέφωνο, εφόσον η λειτουργία αυτή υποστηρίζεται από το τηλεφωνικό κέντρο ή τον πάροχό σας. Εξακολουθείτε να μπορείτε να πραγματοποιήσετε κλήσεις ενώ αυτή η λειτουργία είναι ενεργοποιημένη.

 →  Υπηρεσίες Δικτύου → Μην ενοχλείτε

**Κατάσταση** Επιλέξτε **Εντός** / **Εκτός** για να ενεργοποιήσετε/απενεργοποιήσετε τη λειτουργία **Μην ενοχλείτε**.

- ▶ Πατήστε το πλήκτρο οθόνης **Αποστολ.**



## Χρήση τηλεφωνικών καταλόγων

Διατίθενται οι ακόλουθες επιλογές:

- ◆ Ο (τοπικός) τηλεφωνικός κατάλογος/κατάλογος διευθύνσεων του ασύρματου ακουστικού σας (βλ. οδηγίες χρήσης του ασύρματου ακουστικού)
- ◆ Δημόσιος online τηλεφωνικός κατάλογος και κατάλογος κλάδων (→ **σελ. 41**)
- ◆ Online τηλεφωνικοί κατάλογοι, που είναι διαθέσιμοι μέσω ενός τηλεφωνικού κέντρου, π. χ. ένας εταιρικός τηλεφωνικός κατάλογος ή/και ένας προσωπικός τηλεφωνικός κατάλογος (→ **σελ. 40**)

Ποιοι τηλεφωνικοί κατάλογοι είναι διαθέσιμοι, καθορίζεται από τον διαμορφωτή Web του DECT Manager (→ **σελ. 98**).

### Άνοιγμα τηλεφωνικών καταλόγων μέσω του πλήκτρου τηλεφωνικού καταλόγου

Το πλήκτρο τηλεφωνικού καταλόγου  (πλήκτρο ελέγχου κάτω) των ασύρματων ακουστικών είναι κανονικά ρυθμισμένο ως εξής:

- ◆ πιέζοντας **στιγμιαία** ανοίγει ο τοπικός τηλεφωνικός κατάλογος,
- ◆ πιέζοντας **παρατεταμένα** ανοίγει η επιλογή των διαθέσιμων online τηλεφωνικών καταλόγων.

Αυτή η διάταξη μπορεί να αλλάξει για κάθε ασύρματο ακουστικό μέσω του διαμορφωτή Web στον DECT Manager (→ **σελ. 84**). Η εφαρμογή „στιγμιαίο πάτημα του πλήκτρου τηλεφωνικού καταλόγου” μπορεί να αντιστοιχιστεί σε έναν συγκεκριμένο online τηλεφωνικό κατάλογο. Σε αυτή την περίπτωση ανοίγετε τον τοπικό τηλεφωνικό κατάλογο κρατώντας πατημένο το πλήκτρο τηλεφωνικού καταλόγου.





Ξεκινάμε από την περιγραφή την τυπικής διαμόρφωσης.

### Άνοιγμα εταιρικού τηλεφωνικού καταλόγου μέσω του πλήκτρου INT

Το πλήκτρο εσωτερικής επικοινωνίας  (πλήκτρο ελέγχου αριστερά) των ασύρματων ακουστικών ανοίγει έναν εταιρικό τηλεφωνικό κατάλογο, όταν αυτός έχει διαμορφωθεί μέσω του διαμορφωτή Web και είναι προσβάσιμος για τον DECT Manager. Το ποιος τηλεφωνικός κατάλογος θα ανοίξει μπορεί να ρυθμιστεί για κάθε ασύρματο ακουστικό στον DECT Manager (→ **σελ. 84**).

### Άνοιγμα τηλεφωνικού καταλόγου μέσω του μενού

Από το μενού του ασύρματου ακουστικού έχετε πρόσβαση σε όλους τους διαθέσιμους τηλεφωνικούς καταλόγους:

- |   |  |
|---|--|
|  →  <b>Επαφές</b> → <b>Τηλεφ. Κατάλογος</b>   | Τοπικός τηλεφωνικός κατάλογος  |
|  →  <b>Επαφές</b> → <b>Τηλ.κατάλ. Δικτύου</b> | Λίστα όλων των online τηλεφωνικών καταλόγων που είναι εγκατεστημένοι στον DECT Manager |

Οι τηλεφωνικοί κατάλογοι εμφανίζονται με τα ονόματα που έχουν οριστεί στον διαμορφωτή Web.

### Υπόδειξη

Για ασύρματα ακουστικά που είναι συνδεδεμένα σε ένα Gigaset N720 DECT IP Multicell System δεν είναι δυνατή η μεταφορά καταχωρήσεων του τοπικού καταλόγου σε ένα άλλο ασύρματο ακουστικό.

Ο Administrator μπορεί με τη βοήθεια του διαμορφωτή Web να μεταφέρει τον τοπικό τηλεφωνικό κατάλογο από τα ασύρματα ακουστικά σε έναν Η/Υ και από εκεί να τον φορτώσει σε άλλα ασύρματα ακουστικά (→ **σελ. 86**).

## Χρήση εταιρικών τηλεφωνικών καταλόγων

Στο ασύρματο ακουστικό σας μπορείτε να χρησιμοποιήσετε τηλεφωνικούς καταλόγους που είναι διαθέσιμοι στο λογισμικό μέσω ενός server. Είναι δυνατές οι ακόλουθες παραλλαγές:

- ◆ Τηλεφωνικός κατάλογος σε μορφή LDAP (LDAP = Lightweight Directory Access Protocol)
- ◆ Τηλεφωνικός κατάλογος σε μορφή XML
- ◆ Προσωπικός τηλεφωνικός κατάλογος σε μορφή XML

### Προϋπόθεση:

- ◆ Οι τηλεφωνικοί κατάλογοι βρίσκονται σε έγκυρη μορφή XML ή LDAP.
- ◆ Είναι διαμορφωμένοι και ενεργοποιημένοι στον DECT Manager (→ **σελ. 100**).



## Άνοιγμα τηλεφωνικού καταλόγου

**Προϋπόθεση:** Το ασύρματο ακουστικό βρίσκεται στην κατάσταση αναμονής.

 Πατήστε το πλήκτρο ελέγχου (INT).

Ανοίγει ο τηλεφωνικός κατάλογος, ο οποίος ορίστηκε στο DECT Manager για το ασύρματο ακουστικό σας για να ανοίξει μέσω του πλήκτρου εσωτερικής επικοινωνίας (→ **σελ. 84**).

Ή:

 →  **Επαφές** → **Λίστα δικτύου**

Εμφανίζονται όλοι οι διαθέσιμοι online τηλεφωνικοί κατάλογοι.

 Επιλέξτε τηλεφωνικό κατάλογο και πατήστε **OK**.

## Αναζήτηση και προβολή καταχώρησης



Μετακινηθείτε μέχρι την επιθυμητή καταχώρηση.

Ή:



Εισάγετε το όνομα (ή τα αρχικά γράμματα).

Μόλις πατήσετε ένα πλήκτρο του πληκτρολογίου, το τηλέφωνο περνάει σε κατάσταση αναζήτησης. Μπορείτε να εισάγετε έως και οκτώ χαρακτήρες. Θα εμφανιστεί η πρώτη καταχώρηση στη λίστα που ταιριάζει με τα στοιχεία που εισάγατε.



Εφόσον υπάρχουν περισσότερες ταιριαστές καταχωρήσεις, μετακινηθείτε μέχρι την επιθυμητή καταχώρηση.

- ▶ Πατήστε το πλήκτρο οθόνης **Εμφάνιση** ή , για να εμφανιστεί η καταχώρηση.

## Επιλογή αριθμού τηλεφώνου από τον εταιρικό τηλεφωνικό κατάλογο

Ο εταιρικός τηλεφωνικός κατάλογος ανοίγει μέσω του πλήκτρου INT  (πλήκτρο ελέγχου αριστερά).



Άνοιγμα εταιρικού τηλεφωνικού καταλόγου.



Επιλέξτε καταχώρηση.



Πατήστε το πλήκτρο απάντησης. Ο αριθμός καλείται.

Ακούτε τον ήχο κατειλημμένου, όταν:

- ◆ το καλούμενο τηλέφωνο δεν είναι διαθέσιμο (ασύρματο ακουστικό απενεργοποιημένο, εκτός εμβέλειας).
- ◆ η συζήτηση δεν θα γίνεται δεκτή μέσα σε ένα συγκεκριμένο χρονικό διάστημα (που καθορίζεται από το τηλεφωνικό κέντρο).

## Χρήση online τηλεφωνικών καταλόγων

Μπορείτε να χρησιμοποιήσετε δημόσιους online τηλεφωνικούς καταλόγους (online τηλεφωνικός κατάλογος και κατάλογος κλάδων, π.χ. „Χρυσός Οδηγός“). **Προϋπόθεση:** Οι online τηλεφωνικοί κατάλογοι ενεργοποιούνται στον DECT Manager (→ **σελ. 98**) και ο DECT Manager έχει πρόσβαση στο Internet μέσω της σύνδεσης LAN του.

### Αποποίηση ευθύνης

Η συγκεκριμένη υπηρεσία εξαρτάται από τη χώρα. Η Gigaset Communications GmbH δεν παρέχει καμία εγγύηση και δεν αναλαμβάνει καμία ευθύνη για τη διαθεσιμότητα της συγκεκριμένης υπηρεσίας.



Η συγκεκριμένη υπηρεσία μπορεί να ρυθμιστεί ανά πάσα στιγμή.

### Άνοιγμα online τηλεφωνικού καταλόγου/καταλόγου κλάδων

**Προϋπόθεση:** Το ασύρματο ακουστικό βρίσκεται στην κατάσταση αναμονής.

 **Κρατήστε πατημένο.**

Ή:

 →  **Επαφές** → **Λίστα δικτύου**

Ανοίγει η λίστα των online τηλεφωνικών καταλόγων.

 Επιλέξτε online τηλεφωνικό κατάλογο ή κατάλογο κλάδων από τη λίστα και πατήστε **OK**.

Πραγματοποιείται μία σύνδεση με τον online τηλεφωνικό κατάλογο ή τον κατάλογο κλάδων.

Εάν διατίθεται μόνο ένας online τηλεφωνικός κατάλογος, η σύνδεση σε αυτόν πραγματοποιείται αμέσως, μόλις πατήσετε **παρατεταμένα** το πλήκτρο ελέγχου  προς τα κάτω.

### Αναζήτηση καταχώρησης

**Προϋπόθεση:** Έχετε ανοίξει τον online τηλεφωνικό κατάλογο/κατάλογο κλάδων.

▶ Πραγματοποίηση καταχώρησης με πολλές σειρές:

**Επώνυμο:** (Online τηλεφωνικός κατάλογος) ή

**Κατηγορία/Όνομα:** (Κατάλογος κλάδων)

Εισάγετε το όνομα, τμήμα ενός ονόματος ή κλάδο (έως 30 χαρακτήρες).

**Πόλη:** Εισάγετε το όνομα της πόλης, στην οποία κατοικεί ο αναζητούμενος συνδρομητής (έως 30 χαρακτήρες).

Εάν έχετε ήδη πραγματοποιήσει αναζήτηση καταχωρήσεων, εμφανίζονται τα τελευταία ονόματα πόλεων που καταχωρήθηκαν (έως 5).

Μπορείτε να εισάγετε ένα νέο όνομα ή με το  να επιλέξετε ένα από τα εμφανιζόμενα ονόματα πόλεων και να επιβεβαιώσετε με **OK**.

Ή:

**Αριθμός:** Εισάγετε τον αριθμό (έως 30 χαρακτήρες).

▶ Πατήστε το πλήκτρο οθόνης **Εύρεση** , για να εκκινήσετε την αναζήτηση.

Πρέπει να εισάγετε δεδομένα στο πεδίο **Επώνυμο** ή **Κατηγορία/Όνομα:** και στο πεδίο **Πόλη** ή στο πεδίο **Αριθμός**. Η αναζήτηση μέσω του αριθμού είναι δυνατή, μόνο όταν ο επιλεγμένος online τηλεφωνικός κατάλογος υποστηρίζει την αναζήτηση αριθμών.

#### Υπόδειξη

Ο τρόπος εισαγωγής κειμένου στο ασύρματο ακουστικό, περιγράφεται στις οδηγίες χρήσης του ασύρματου ακουστικού.

Εάν υπάρχουν περισσότερες πόλεις με το συγκεκριμένο όνομα, εμφανίζεται μία λίστα των πόλεων που εντοπίστηκαν:



Επιλέξτε πόλη.

Εάν κάποιο όνομα πόλης έχει έκταση μεγαλύτερη από μία γραμμή, εμφανίζεται σε σύντμηση. Με **Εμφάνιση** μπορείτε να εμφανίσετε το πλήρες όνομα.

Εάν δεν εμφανιστεί καμία πόλη που να συμφωνεί: Πατήστε **Αλλαγή**, εάν επιθυμείτε να αλλάξετε τα κριτήρια αναζήτησης. Τα δεδομένα για **Κατηγορία/Όνομα** και **Πόλη** μεταφέρονται και είναι δυνατή η τροποποίησή τους.

#### Εύρεση

Πατήστε το πλήκτρο οθόνης, για να συνεχίσετε την αναζήτηση.

Εάν δεν εντοπιστεί κανένας συνδρομητής, για τον οποίο να ισχύουν τα καταχωρημένα κριτήρια αναζήτησης, εμφανίζεται ένα σχετικό μήνυμα. Έχετε τις ακόλουθες δυνατότητες:

- ▶ Πατήστε το πλήκτρο οθόνης **Νέο**, για να εκκινήσετε μία νέα αναζήτηση.

Ή

- ▶ Πατήστε το πλήκτρο οθόνης **Αλλαγή**, για να αλλάξετε τα κριτήρια αναζήτησης. Το καταχωρημένο όνομα και η πόλη μεταφέρονται και είναι δυνατή η τροποποίησή τους.

Εάν η λίστα εύστοχων καταχωρήσεων είναι υπερβολικά εκτενής, δεν εμφανίζεται καμία καταχώρηση. Εμφανίζεται ένα αντίστοιχο μήνυμα.

- ▶ Πατήστε το πλήκτρο οθόνης **Λεπτομ.**, για να εκκινήσετε μία λεπτομερή αναζήτηση (→ **σελ. 44**).

Ή

- ▶ Ανάλογα με το δίκτυο: Εάν στην οθόνη εμφανίζεται ο αριθμός των εύστοχων καταχωρήσεων, μπορείτε επίσης να εμφανίσετε τη λίστα εύστοχων καταχωρήσεων. Πατήστε το πλήκτρο οθόνης **Εμφάνιση**.

## Αποτέλεσμα αναζήτησης (λίστα εύστοχων καταχωρήσεων)



Το αποτέλεσμα της αναζήτησης εμφανίζεται σε μία λίστα στην οθόνη. Παράδειγμα:

|              |          |   |
|--------------|----------|---|
| Online Dir.  | 1/50     | 1 |
| Doe, John    |          | 2 |
| +49123456789 |          |   |
| Αιγαίου 11   |          |   |
| Αθήνα 12345  |          |   |
| Εμφάνιση     | Επιλογές |   |

- 1/50: Αύξων αριθμός της καταχώρησης/αριθμός των καταχωρήσεων (εάν πρόκειται για τον αριθμό καταχώρησης >99, εμφανίζεται μόνο ο αύξων αριθμός).
- Τέσσερις γραμμές με όνομα, κλάδο, τηλεφωνικό αριθμό και διεύθυνση του συνδρομητή (ενδεχομένως σε σύντμηση). Εάν δεν διατίθεται κανένας αριθμός σταθερού δικτύου, εμφανίζεται (εάν υπάρχει) ο αριθμός κινητού.

## Χρήση τηλεφωνικών καταλόγων

Έχετε τις ακόλουθες δυνατότητες:

- ▶ Με το πλήκτρο  μπορείτε να μετακινηθείτε στη λίστα.
- ▶ Πατήστε το πλήκτρο οθόνης **Εμφάνιση**. Εμφανίζονται όλες οι πληροφορίες της καταχώρησης (όνομα, ενδεχομένως κλάδος, διεύθυνση, τηλεφωνικοί αριθμοί) χωρίς σύντμηση. Με το πλήκτρο  μπορείτε να μετακινηθείτε στην καταχώρηση.

Μέσω της επιλογής **Επιλογές** έχετε επιπλέον τις ακόλουθες δυνατότητες:

### Λεπτομ. αναζήτηση

Να αυξήσετε τα κριτήρια αναζήτησης και να περιορίσετε τη λίστα εύστοχων καταχωρήσεων (→ **σελ. 44**).

### Νέα αναζήτηση

Να εκκινήσετε μία νέα αναζήτηση.

### Αντιγρ.στο κατάλ.

Να μεταφέρετε τον αριθμό στον τοπικό τηλεφωνικό κατάλογο. Εάν μία καταχώρηση περιέχει πολλούς αριθμούς, αυτοί εμφανίζονται σε μία λίστα προς επιλογή. Για τον επιλεγμένο αριθμό δημιουργείται μία νέα καταχώρηση. Το επώνυμο μεταφέρεται στο πεδίο **Επώνυμο** του τοπικού τηλεφωνικού καταλόγου.

## Κλήση συνδρομητή

**Προϋπόθεση:** Εμφανίζεται μία λίστα εύστοχων καταχωρήσεων.

- ▶ Επιλέξτε καταχώρηση και πατήστε το πλήκτρο απάντησης .

Εάν η καταχώρηση περιέχει μόνο έναν αριθμό, αυτός καλείται.

Εάν η καταχώρηση περιέχει περισσότερους τηλεφωνικούς αριθμούς, εμφανίζεται μία λίστα των αριθμών.

- ▶ Με  επιλέξτε αριθμό και πατήστε το πλήκτρο οθόνης **Κλήση**.

## Έναρξη λεπτομερούς αναζήτησης

Με τη λεπτομερή αναζήτηση έχετε τη δυνατότητα να περιορίσετε τον αριθμό εύστοχων καταχωρήσεων μίας προηγούμενης αναζήτησης, με τη βοήθεια περαιτέρω κριτηρίων αναζήτησης (επώνυμο ή/και οδός).

**Προϋπόθεση:** Εμφανίζεται το αποτέλεσμα μίας αναζήτησης (λίστα εύστοχων καταχωρήσεων με περισσότερες καταχωρήσεις ή μήνυμα εξαιτίας υπερβολικά πολλών καταχωρήσεων).

**Λεπτομ.** Πατήστε το πλήκτρο οθόνης.

Ή

**Επιλογές** → **Λεπτομ. αναζήτηση**  
Επιλέξτε και πατήστε **OK**.

Τα κριτήρια αναζήτησης της προηγούμενης αναζήτησης μεταφέρονται και καταχωρούνται στα αντίστοιχα πεδία.

**Επώνυμο:** (Online τηλεφωνικός κατάλογος) ή

**Κατηγορία/Όνομα:** (Κατάλογος κλάδων)

Αλλάξτε ενδεχομένως όνομα/κλάδο ή επεκτείnete τις συμμετοχές.

**Πόλη:** Εμφανίζεται το όνομα της πόλης από την προηγούμενη αναζήτηση (χωρίς δυνατότητα αλλαγής του).

**Οδός:** Εισάγετε το όνομα της οδού (έως 30 χαρακτήρες).

**Όνομα:** (μόνο στον online τηλεφωνικό κατάλογο)



Εισάγετε ενδεχομένως το επώνυμο (έως 30 χαρακτήρες).

**Εύρεση** Εκκινήστε τη λεπτομερή αναζήτηση.

## Χρήση λιστών κλήσεων

Διατίθενται οι ακόλουθες λίστες κλήσεων:

|                        |  |
|------------------------|--|
| <b>Όλες οι κλήσεις</b> | Όλες οι εξερχόμενες, απαντημένες και αναπάντητες κλήσεις.  |
| <b>Εξερχόμενες</b>     | Οι 20 τελευταίοι αριθμοί που κλήθηκαν (λίστα επανάκλησης). |
| <b>Απαντημένες</b>     | Κλήσεις που έγιναν αποδεκτές (έως 15).                     |
| <b>Αναπάντητες</b>     | Κλήσεις που δεν έγιναν αποδεκτές (έως 15).                 |

Εάν η λίστα περιέχει καταχωρήσεις που δεν έχετε ακόμα δει, στην οθόνη εμφανίζεται το σύμβολο  και ο αριθμός των νέων καταχωρήσεων. Έχετε επίσης πρόσβαση στη λίστα μέσω του πλήκτρου μηνυμάτων  (→ **σελ. 48**).

Στις λίστες οι κλήσεις αποθηκεύονται με χρονολογική σειρά. Εφόσον επιτυχθεί ο μέγιστος αριθμός, η επόμενη καταχώρηση διαγράφει την παλαιότερη. Προϋπόθεση για την αποθήκευση των εισερχόμενων κλήσεων είναι να συμπεριλαμβάνονται οι πληροφορίες CLIP (→ **σελ. 31**).

## Προβολή καταχωρήσεων

Ανοίξτε τις λίστες κλήσεων σε κατάσταση αναμονής:



**Κλήσεις** Πατήστε το πλήκτρο οθόνης

Άνοιγμα μέσω του μενού:



 Επιλέξτε επιθυμητή λίστα και πατήστε **OK**.

### Υπόδειξη

Μπορείτε επίσης να ανοίξετε τη λίστα επανάκλησης (εξερχόμενες κλήσεις) μέσω του πλήκτρου απάντησης . Η λίστα των αναπάντητων κλήσεων ανοίγει επίσης μέσω του πλήκτρου μηνυμάτων .

### Καταχώρηση λίστας

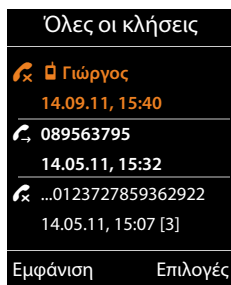

Οι κλήσεις εμφανίζονται με χρονολογική σειρά από την πιο πρόσφατη στην παλαιότερη καταχώρηση.

Ένα σύμβολο εμφανίζεται μπροστά από κάθε καταχώρηση, με το οποίο υποδεικνύεται εάν πρόκειται για εξερχόμενη (☎), απαντημένη (☎) ή αναπάντητη (☎) κλήση.

#### Πληροφορίες σχετικά με την καταχώρηση:

- ◆ Ο τύπος λίστας (στην επικεφαλίδα)
- ◆ Η κατάσταση της καταχώρησης, **έντονη γραφή**: νέα καταχώρηση
- ◆ Αριθμός ή όνομα του καλούντος
- ◆ Ημερομηνία και ώρα της κλήσης (σε περίπτωση που έχει ρυθμιστεί)

- ◆ Τηλεφωνικός αριθμός του καλούντα ή του καλούμενου. Εάν ο αριθμός βρίσκεται στον τοπικό τηλεφωνικό κατάλογο, εμφανίζεται το όνομα. Εάν ο αριθμός δεν βρίσκεται στον τοπικό τηλεφωνικό κατάλογο, θα γίνει αναζήτηση στους εταιρικούς τηλεφωνικούς καταλόγους.
- ◆ Ημερομηνία και ώρα της κλήσης. Για τις αναπάντητες κλήσεις εμφανίζεται η συχνότητα κλήσεων.

Το ποιες πληροφορίες εμφανίζονται εξαρτάται από το ποιες πληροφορίες περιλαμβάνονται στη μετάδοση του καλούντος και από το εάν ο καλών υπάρχει στον τηλεφωνικό κατάλογο.

Εάν ο καλών έχει ενεργοποιήσει το χαρακτηριστικό CLIP (=Calling Line Identification Presentation), ο αριθμός κλήσης του καλούντος μεταδίδεται. Με τη βοήθεια του αριθμού ο καλών μπορεί να αναγνωρισθεί, εφόσον είναι καταχωρημένος στον τηλεφωνικό κατάλογο.

#### Εμφάνιση λεπτομερών πληροφοριών

**Εμφάνιση** Πατήστε το πλήκτρο οθόνης. Εμφανίζονται οι διαθέσιμες πληροφορίες, τουλάχιστον ο αριθμός κλήσης.

### Κλήση αριθμού από λίστα

Για την κλήση ενός αριθμού από λίστα, έχετε τις ακόλουθες δυνατότητες:

- Μετακινηθείτε στη λίστα μέχρι το επιθυμητό όνομα.
- Πατήστε το πλήκτρο απάντησης. Ο αριθμός καλείται.

Ή:

- Εμφάνιση** Πατήστε το πλήκτρο οθόνης για να εμφανίσετε την καταχώρηση.
- Πατήστε το πλήκτρο απάντησης. Ο αριθμός καλείται.



## Μεταφορά καταχώρησης από λίστα κλήσεων στον τοπικό τηλεφωνικό κατάλογο



Μετακινηθείτε στη λίστα μέχρι την επιθυμητή καταχώρηση.



Πατήστε το πλήκτρο οθόνης.



Επιλέξτε καταχώρηση **Αντιγρ.στο κατάλ.** και επιβεβαιώστε με **OK**.

Ο τηλεφωνικός κατάλογος ανοίγει. Έχετε τη δυνατότητα να δημιουργήσετε μία νέα καταχώρηση στον τηλεφωνικό κατάλογο ή να αλλάξετε μία υπάρχουσα.

## Διαγραφή καταχώρησης/λίστας



Μετακινηθείτε στη λίστα μέχρι την επιθυμητή καταχώρηση, αν επιθυμείτε να διαγράψετε μια συγκεκριμένη καταχώρηση.



Πατήστε το πλήκτρο οθόνης.



**Διαγραφή καταχ.** ή επιλέξτε **Διαγραφή λίστας** και επιβεβαιώστε με **OK**.

Πρέπει να επιβεβαιώσετε ξανά την ενέργεια.

## Εμφάνιση μηνυμάτων

Εμφανίζονται οι ακόλουθοι τύποι μηνυμάτων:

- ◆ Φωνητικά μηνύματα στον τηλεφωνητή δικτύου (βλ. παρακάτω)
- ◆ Αναπάντητες κλήσεις (→ **σελ. 45**)
- ◆ E-Mail (→ **σελ. 50**)
- ◆ Χαμένες συναντήσεις (βλ. οδηγίες χρήσης της ασύρματης συσκευής σας)

Χρησιμοποιώντας το πλήκτρο μηνυμάτων  έχετε πρόσβαση σε όλα τα μηνύματα.

Η παρουσία ενός νέου μηνύματος εμφανίζεται ως εξής:

- ◆ αναβοσβήνει το πλήκτρο μηνυμάτων 
- ◆ εμφανίζεται μια ένδειξη στην οθόνη αναμονής:

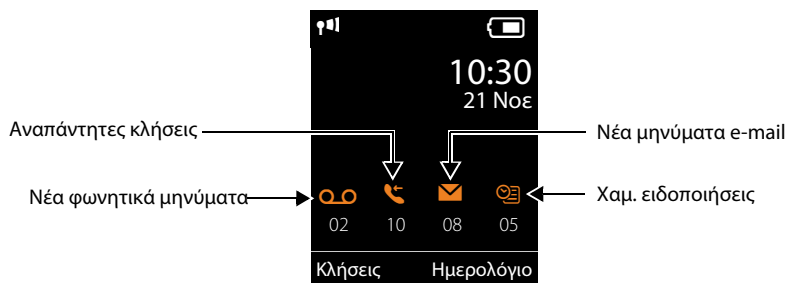



## Χρήση του αυτόματου τηλεφωνητή δικτύου

Το τηλεφωνικό κέντρο VoIP ή ο πάροχος σας προσφέρουν αυτόματο τηλεφωνητή στο δίκτυο, τον αυτόματο τηλεφωνητή δικτύου.

Κάθε τηλεφωνητής δικτύου αποδέχεται τις εκάστοτε κλήσεις που εισέρχονται μέσω της αντίστοιχης γραμμής (αριθμός κλήσης VoIP). Για την καταγραφή όλων των κλήσεων, πρέπει να ρυθμιστεί ένας τηλεφωνητής δικτύου για κάθε σύνδεση VoIP.

Ο τηλεφωνητής δικτύου πρέπει να διαμορφωθεί για κάθε ασύρματη συσκευή μέσω του διαμορφωτή Web στον DECT Manager, και, επιπλέον, μπορεί να ενεργοποιηθεί ή να απενεργοποιηθεί μόνο εκεί (→ **σελ. 84**).

## Ένδειξη ύπαρξης νέων μηνυμάτων στην οθόνη αναμονής ενός ασύρματου ακουστικού Gigaset

Εάν στον τηλεφωνητή δικτύου που έχει αντιστοιχιστεί στη ασύρματη συσκευή υπάρχει ένα νέο μήνυμα, εμφανίζεται στην οθόνη αναμονής το σύμβολο  και ο αριθμός των νέων μηνυμάτων. Το πλήκτρο μηνυμάτων  αναβοσβήνει.

## Ακρόαση μηνύματος

### Κλήση αυτόματου τηλεφωνητή μέσω της ταχείας κλήσης



 Κρατήστε πατημένο.

Συνδέεστε απευθείας με τον τηλεφωνητή του δικτύου.

 Πατήστε το πλήκτρο ανοικτής συνομιλίας.

Ακούγεται το μήνυμα αναγγελίας του τηλεφωνητή δικτύου.

### Κλήση του τηλεφωνητή δικτύου μέσω του μενού

 →  Τηλεφωνητής → Ακρόαση μηνυμ/των

Συνδέεστε απευθείας με τον τηλεφωνητή δικτύου.

### Κλήση τηλεφωνητή δικτύου μέσω του πλήκτρου μηνυμάτων

Κάτω από το πλήκτρο μηνυμάτων  υπάρχει μια λίστα διαφόρων τύπων μηνυμάτων, π. χ. αναπάντητες κλήσεις, μηνύματα e-mail ή μηνύματα τηλεφωνητή δικτύου.

Εμφανίζονται τα ακόλουθα (Παράδειγμα Gigaset SL610H PRO):

| Μηνύματα        |     |
|-----------------|-----|
| ...             | (4) |
| Τηλ/τής δικτύου | (2) |
| ...             | (3) |
| Πίσω            | OK  |

Εάν υπάρχουν νέα μηνύματα στον τηλεφωνητή δικτύου, η καταχώρισή τους εμφανίζεται στη λίστα με έντονη γραφή. Σε παρενθέσεις μετά από την καταχώρηση στη λίστα εμφανίζεται ο αριθμός των νέων μηνυμάτων.

Εάν δεν υπάρχουν νέα μηνύματα, μετά από την καταχώρηση στη λίστα του τηλεφωνητή δικτύου δεν εμφανίζεται κανένας αριθμός. Ο αριθμός των μηνυμάτων που είναι αποθηκευμένα στον τηλεφωνητή δικτύου δεν εμφανίζεται.

 Πατήστε το πλήκτρο μηνυμάτων.

 Επιλέξτε την καταχώρηση του τηλεφωνητή δικτύου και πατήστε το **OK**.

Συνδέεστε απευθείας με τον τηλεφωνητή του δικτύου και ακούτε το μήνυμα αναγγελίας του. Ο έλεγχος της αναπαραγωγής των μηνυμάτων είναι γενικά δυνατός μέσω του πληκτρολογίου του ασύρματου ακουστικού σας (αριθμητικοί κωδικοί). Ακούστε το μήνυμα.



#### Υποδείξεις

- ◆ Ο τηλεφωνητής δικτύου καλείται αυτόματα μέσω της αντίστοιχης σύνδεσης. **Δεν** προτάσσεται καθορισμένο για το τηλέφωνό σας αυτόματο τοπικό πρόθεμα.
- ◆ Ο έλεγχος της αναπαραγωγής των τηλεφωνητών δικτύου είναι γενικά δυνατός μέσω του πληκτρολογίου του τηλεφώνου σας (αριθμητικοί κωδικοί). Για συνδέσεις VoIP πρέπει να καθορίσετε τον τρόπο με τον οποίο οι αριθμητικοί κωδικοί θα πρέπει να μετατρέπονται σε σήματα DTMF και να αποστέλλονται (→ [σελ. 93](#)).

## Ειδοποιήσεις E-Mail

Λαμβάνετε μηνύματα e-mail στο ασύρματο ακουστικό σας, όταν με τη βοήθεια του διαμορφωτή Web στο DECT-Manager έχετε αποθηκεύσει το όνομα του server ταχυδρομείου και τα προσωπικά σας στοιχεία πρόσβασης (όνομα λογαριασμού, κωδικός πρόσβασης) και έχετε καθορίσει ότι θα ενημερώνεστε για την ύπαρξη νέων μηνυμάτων e-mail (→ [σελ. 89](#)).

**Προϋπόθεση:** Το σύστημα τηλεφωνίας δημιουργεί τακτικά μια σύνδεση με τον server ταχυδρομείου και ελέγχει εάν υπάρχουν νέα μηνύματα. Οι συνδέσεις αυτές δημιουργούνται τυπικά κάθε 15 λεπτά. Η ρύθμιση αυτή μπορεί να αλλάξει από τον διαχειριστή (→ [σελ. 82](#)).

Η άφιξη νέων μηνυμάτων E-Mail εμφανίζεται στο ασύρματο ακουστικό. Στη συσκευή Gigaset SL610 PRO π. χ. παράγεται ένα ηχητικό σήμα, το πλήκτρο μηνυμάτων  αναβοσβήνει και στην οθόνη αναμονής εμφανίζεται το σύμβολο .

### Υπόδειξη

Εάν υπάρχουν νέα μηνύματα E-Mail, εμφανίζεται μετά το πάτημα του πλήκτρου μηνυμάτων  η λίστα **Email**.

Έχετε τη δυνατότητα να εμφανίζετε για κάθε μήνυμα E-Mail στη λίστα εισερχομένων τον αποστολέα, την ημερομηνία/ώρα άφιξης, καθώς και την περιγραφή και το κείμενο του μηνύματος (ενδεχομένως σε σύντμηση) (→ [σελ. 50](#)).

### Υπόδειξη

Εάν ενεργοποιήσετε επιπλέον στο διαμορφωτή Web την πιστοποίηση του τηλεφώνου στον server ταχυδρομείου μέσω μιας ασφαλούς σύνδεσης (πιστοποίηση TLS) και αυτή αποτύχει, τα μηνύματα E-Mail δεν φορτώνονται στο τηλέφωνό σας.

Στην περίπτωση αυτή, εάν πατήσετε το πλήκτρο μηνυμάτων  που αναβοσβήνει, εμφανίζεται το μήνυμα **Σφάλμα πιστ/σης - Ελέγξτε τα πιστοποιητικά στο διαμ/φωτή Web**.

- ▶ Πατήστε το πλήκτρο οθόνης **OK**, για να επιβεβαιώσετε το μήνυμα.
- ▶ Στην ιστοσελίδα **Ρυθμίσεις ασφαλείας** στο DECT Manager (→ [σελ. 77](#)) ενημερωθείτε για τον λόγο για τον οποίο δεν δημιουργήθηκε ασφαλής σύνδεση και για το τι μπορείτε να κάνετε.

## Άνοιγμα λίστας εισερχόμενων μηνυμάτων

### Προϋποθέσεις:

- ◆ Έχετε δημιουργήσει έναν λογαριασμό e-mail σε έναν πάροχο.
- ◆ Ο server ταχυδρομείου χρησιμοποιεί το πρωτόκολλο POP3.
- ◆ Το όνομα του server ταχυδρομείου και τα προσωπικά σας στοιχεία πρόσβασης (όνομα λογαριασμού, κωδικός πρόσβασης) είναι αποθηκευμένα στον DECT Manager για το ασύρματο ακουστικό σας (→ [σελ. 89](#)).

Στο ασύρματο ακουστικό:

 →  Μηνύματα → Email

Ή, εάν υπάρχουν νέα μηνύματα E-Mail (το πλήκτρο μηνυμάτων  αναβοσβήνει):

 → Email

Το τηλέφωνο πραγματοποιεί μία σύνδεση με τον server ταχυδρομείου. Εμφανίζεται μία λίστα των εκεί αποθηκευμένων μηνυμάτων E-Mail.

Τα νέα, μη αναγνωσμένα μηνύματα εμφανίζονται πριν από τα παλαιά, αναγνωσμένα μηνύματα. Η νεότερη καταχώρηση εμφανίζεται στην αρχή της λίστας.

Για κάθε E-Mail εμφανίζεται το όνομα ή η διεύθυνση E-Mail του αποστολέα (σε μία σειρά, ενδεχομένως σε σύντμηση), καθώς και η ημερομηνία και η ώρα (οι τιμές της ημερομηνίας και της ώρας είναι σωστές, μόνο όταν ο αποστολέας και ο παραλήπτης βρίσκονται στην ίδια ζώνη ώρας).

Παράδειγμα για την ένδειξη στο ασύρματο ακουστικό Gigaset SL610H PRO:

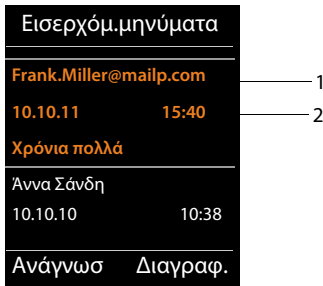

1 Διεύθυνση E-Mail ή το όνομα που κοινοποιείται από τον αποστολέα (ενδεχομένως σε σύντμηση)  
**Τονισμένα γράμματα:** Νέο μήνυμα.

Ως „νέα” χαρακτηρίζονται όλα τα μηνύματα e-mail, τα οποία κατά το τελευταίο άνοιγμα της λίστας εισερχομένων δεν υπήρχαν ακόμη στον server ταχυδρομείου. Όλα τα υπόλοιπα E-Mail δεν επισημαίνονται, ανεξάρτητα από το αν έχουν διαβαστεί.

2 Ημερομηνία και ώρα λήψης του μηνύματος E-Mail

Εάν η λίστα εισερχόμενων μηνυμάτων στο server εισερχ.ταχυδρομείου είναι κενή, εμφανίζεται η ένδειξη **Καμία καταχ/ση.**

### Υπόδειξη

Πολλοί πάροχοι E-Mail έχουν τυπικά ενεργοποιήσει μία προστασία από τα ανεπιθύμητα (spam). Τα μηνύματα e-mail που χαρακτηρίζονται ως Spam τοποθετούνται σε έναν ξεχωριστό φάκελο και επομένως δεν εμφανίζονται στη λίστα εισερχομένων μηνυμάτων.

Σε ορισμένους παρόχους E-Mail έχετε τη δυνατότητα να διαμορφώσετε αυτή τη συμπεριφορά: Απενεργοποιήστε την προστασία spam ή εμφανίστε τα μηνύματα spam στη λίστα εισερχόμενων μηνυμάτων.

Άλλοι πάροχοι E-Mail αποστέλλουν κατά την άφιξη ενός νέου μηνύματος spam ένα μήνυμα στη λίστα εισερχόμενων. Αυτό προορίζεται για να σας ενημερώσει σχετικά με την άφιξη ενός e-mail ύποπτου για spam.

Η ημερομηνία και ο αποστολέας αυτού του μηνύματος ενημερώνονται εντούτοις συνεχώς, και το συγκεκριμένο μήνυμα εμφανίζεται πάντοτε ως νέο.

### Μηνύματα κατά τη δημιουργία σύνδεσης

Κατά τη δημιουργία της σύνδεσης με το server ταχυδρομείου ενδέχεται να παρουσιαστούν τα ακόλουθα προβλήματα. Τα μηνύματα εμφανίζονται για ορισμένα δευτερόλεπτα στην οθόνη.

#### Αδύνατη σύνδεση με Server

Η σύνδεση με τον server ταχυδρομείου δεν στάθηκε δυνατή. Αυτό μπορεί να οφείλεται στις ακόλουθες αιτίες:

- Λανθασμένα στοιχεία για το όνομα του server ταχυδρομείου ( → Διαμορφωτής Web, → **σελ. 89**).
- Προσωρινά προβλήματα στον server ταχυδρομείου (δεν τρέχει ή δεν είναι συνδεδεμένος με το Internet).
  - ▶ Ελέγξτε τις ρυθμίσεις στο διαμορφωτή Web.
  - ▶ Επαναλάβετε τη διαδικασία σε μία μελλοντική χρονική στιγμή.

#### Προς το παρόν Αδύνατον

Οι πόροι του τηλεφώνου σας που απαιτούνται για τη δημιουργία σύνδεσης είναι κατεληγμένοι, π.χ., επειδή έχει ήδη δημιουργηθεί το μέγιστο πλήθος συνδέσεων DECT.

- ▶ Επαναλάβετε τη διαδικασία σε μία μελλοντική χρονική στιγμή.

#### Αποτυχία σύνδεσης με τον mail server

Σφάλμα κατά τη δήλωση στο server ταχυδρομείου. Αυτό μπορεί να οφείλεται στην ακόλουθη αιτία:

- Λανθασμένα στοιχεία για το όνομα του server ταχυδρομείου, το όνομα χρήστη ή/και τον κωδικό πρόσβασης.
  - ▶ Ελέγξτε τις ρυθμίσεις ( → Διαμορφωτής Web, → **σελ. 89**).
- Ο πάροχος e-mail επιτρέπει ίσως την πρόσβαση POP3 μόνο σε καθορισμένα χρονικά διαστήματα.
  - ▶ Μετά από λίγο δοκιμάστε ξανά.

#### Ελλιπείς παράμετροι E-Mail

Τα στοιχεία σας για το όνομα του server ταχυδρομείου, το όνομα χρήστη ή/και τον κωδικό πρόσβασης είναι ατελή.

- ▶ Ελέγξτε τις ρυθμίσεις ή συμπληρώστε τα ( → Διαμορφωτής Web).

### Προβολή κεφαλίδας μηνύματος και κειμένου ενός E-Mail

**Προϋπόθεση:** Έχετε ανοίξει τη λίστα εισερχομένων μηνυμάτων ( → **σελ. 50**).



Επιλέξτε καταχώρηση E-Mail.

**Ανάγνωση**

Πατήστε το πλήκτρο οθόνης.

Εμφανίζεται η περιγραφή του μηνύματος E-Mail (έως 120 χαρακτήρες) και οι πρώτοι χαρακτήρες ενός γραπτού μηνύματος.

Παράδειγμα για την ένδειξη στο ασύρματο ακουστικό Gigaset SL610H PRO:

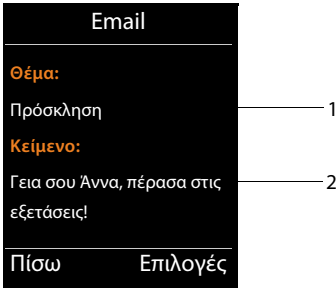

1 **Θέμα** του μηνύματος E-Mail. Εμφανίζονται έως 120 χαρακτήρες.

2 **Κείμενο** του μηνύματος E-Mail (ενδεχομένως συντετμημένο).



Πατήστε το πλήκτρο τερματισμού, για να επιστρέψετε στη λίστα εισερχόμενων μηνυμάτων.

### Υπόδειξη

Εάν το e-mail περιέχει κάτι άλλο εκτός από κείμενο, εμφανίζεται στιγμιαία το μήνυμα **Η προβολή Email δεν είναι εφικτή.**

## Προβολή διεύθυνσης αποστολέα ενός E-Mail

**Προϋπόθεση:** Έχετε ανοίξει την ειδοποίηση E-Mail προς ανάγνωση (→ **σελ. 52**).

**Επιλογές** → **Από**

Επιλέξτε και πατήστε **OK**.

Εμφανίζεται η διεύθυνση E-Mail του αποστολέα, ενδεχομένως σε περισσότερες γραμμές (έως 60 χαρακτήρες).

**Πίσω**

Πατήστε το πλήκτρο οθόνης, για να επιστρέψετε στη λίστα εισερχόμενων μηνυμάτων.

Παράδειγμα για την ένδειξη στο ασύρματο ακουστικό Gigaset SL610H PRO:

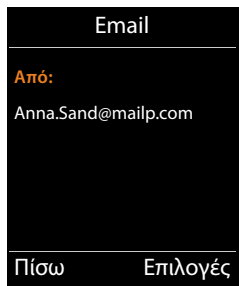

## Διαγραφή μηνύματος E-Mail

**Προϋπόθεση:** Έχετε ανοίξει τη λίστα ταχυδρομείου (→ **σελ. 50**) ή εμφανίζεται η κεφαλίδα του μηνύματος ή η διεύθυνση αποστολέα ενός E-Mail στη (→ **σελ. 52**):

**Επιλογές** → **Διαγραφ.**

Επιλέξτε και πατήστε **OK**.

**Ναι**

Πατήστε το πλήκτρο οθόνης, για να απαντήσετε στο ερώτημα ασφαλείας.

Το μήνυμα E-Mail διαγράφεται στο server ταχυδρομείου.



## Κέντρο ενημέρωσης – με το τηλέφωνο πάντοτε online

Με το τηλέφωνό σας μπορείτε να αιτηθείτε υπηρεσίες πληροφοριών, ειδικά σχεδιασμένες για το τηλέφωνο. Οι διαθέσιμες υπηρεσίες ρυθμίζονται μέσω του διαμορφωτή Web στον DECT Manager (→ [σελ. 97](#)).

Οι υπηρεσίες πληροφοριών μπορεί να είναι:

- ◆ Online περιεχόμενα από το Internet
- ◆ Πληροφορίες που διατίθεται μέσω του τηλεφωνικού κέντρου.

### Υπόδειξη

Από κάθε δηλωμένο ασύρματο ακουστικό μπορείτε να ανοίξετε το Info Center και να προβάλετε τις υπηρεσίες ενημέρωσης.

Σε ορισμένα ασύρματα ακουστικά μπορείτε να ανοίξετε το Info Center απευθείας από το βασικό μενού. Στα υπόλοιπα θα βρείτε το Info Center στο υπομενού **★ Πρόσθετα**.

## Εκκίνηση κέντρου ενημέρωσης, επιλογή υπηρεσιών ενημέρωσης

Μπορείτε να επιλέξετε υπηρεσίες πληροφοριών (εφαρμογές, apps) που διατίθενται από έναν server.

Παραδείγματα:

 →  Κέντρο πληροφορ,

ή

 → **★ Πρόσθετα** → Κέντρο πληροφορ,

Εμφανίζεται το μενού του προσωπικού σας κέντρου ενημέρωσης, δηλ. μία λίστα των διαθέσιμων υπηρεσιών ενημέρωσης. Μπορείτε να πλοηγηθείτε μεταξύ των υπηρεσιών πληροφοριών.

 Επιλέξτε υπηρεσία ενημέρωσης και πατήστε **OK**.

Για την πρόσβαση σε συγκεκριμένες υπηρεσίες ενημέρωσης (προσωποποιημένες υπηρεσίες) απαιτείται δήλωση με όνομα και κωδικό πρόσβασης δήλωσης. Στην περίπτωση αυτή εισάγετε τα προσωπικά σας στοιχεία πρόσβασης, όπως περιγράφεται στην ενότητα „**Δήλωση για προσωποποιημένες υπηρεσίες ενημέρωσης**“ στη [σελ. 56](#).

## Μηνύματα κατά τη φόρτωση των απαιτούμενων πληροφοριών

Οι πληροφορίες φορτώνονται από το Internet. Περιμένετε μερικά δευτερόλεπτα, έως ότου εμφανιστούν οι πληροφορίες. Στην οθόνη εμφανίζεται η ένδειξη **Περιμένετε...**

Εάν η εμφάνιση των πληροφοριών μίας υπηρεσίας πληροφοριών δεν είναι δυνατή, εμφανίζεται ένα από τα ακόλουθα μηνύματα:

### Η σελίδα που είναι διαθέσιμη ζητήσατε δεν

Πιθανές αιτίες είναι:

- ◆ Υπέρβαση χρονικού ορίου (λήξη χρόνου) κατά τη φόρτωση των πληροφοριών ή
- ◆ ο Internet server για την υπηρεσία ενημέρωσης δεν είναι προσπελάσιμος.
- ▶ Ελέγξτε τη σύνδεση Internet και επαναλάβετε το ερώτημα σε μία μελλοντική χρονική στιγμή.

### Σφάλμα δεδομένων ζητήσατε στη σελίδα που

Το περιεχόμενο της απαιτούμενης υπηρεσίας πληροφοριών είναι κωδικοποιημένο σε μία μορφή που δεν μπορεί να εμφανίσει το ασύρματο ακουστικό.

### Δεν είναι δυνατή η προβολή της σελίδας

Γενικό σφάλμα κατά τη φόρτωση της υπηρεσίας πληροφοριών.

### Η σύνδεση απέτυχε

Η δήλωση υπήρξε ανεπιτυχής. Πιθανές αιτίες είναι:

- ◆ Δεν καταχωρήσατε σωστά τα προσωπικά σας στοιχεία δήλωσης.
  - ▶ Επιλέξτε ξανά την υπηρεσία πληροφοριών και επαναλάβετε τη δήλωση. Τηρήστε τη σωστή γραφή με κεφαλαία/πεζά γράμματα.
- ◆ Δεν έχετε δικαίωμα πρόσβασης στη συγκεκριμένη υπηρεσία πληροφοριών.

## Δήλωση για προσωποποιημένες υπηρεσίες ενημέρωσης

Εάν για την πρόσβαση σε μία υπηρεσία πληροφοριών απαιτείται ειδική δήλωση με όνομα χρήστη και κωδικό πρόσβασης, εμφανίζεται αμέσως μετά την κλήση της υπηρεσίας η ακόλουθη οθόνη:

### Όνομα πιστοπ/σης

Εισάγετε το όνομα χρήστη, το οποίο σας έχει εκχωρήσει ο πάροχος της υπηρεσίας ενημέρωσης.

**Αποθήκ.** Πατήστε το πλήκτρο οθόνης.

### Κωδικός χρήστη

Εισάγετε τον κωδικό πρόσβασης που αντιστοιχεί στο όνομα χρήστη.

**Αποθήκ.** Πατήστε το πλήκτρο οθόνης.

Εάν η δήλωση υπήρξε επιτυχής, εμφανίζεται η απαιτούμενη υπηρεσία ενημέρωσης.

Εάν η δήλωση δεν στάθηκε δυνατό να πραγματοποιηθεί, εμφανίζεται ένα σχετικό μήνυμα στην οθόνη, → **Μηνύματα κατά τη φόρτωση των απαιτούμενων πληροφοριών, σελ. 56.**



### Υπόδειξη

Κατά την καταχώρηση των στοιχείων δήλωσης προσέξτε να είναι σωστή η γραφή με κεφαλαία/πεζά γράμματα. Πληροφορίες σχετικά με την εισαγωγή κειμένου θα βρείτε γενικά στις οδηγίες χρήσης του ασύρματου ακουστικού.

## Χρήση κέντρου ενημέρωσης

Ανάλογα με τον τύπο της απαιτούμενης υπηρεσίας ενημέρωσης μπορείτε να εκτελέσετε τις ακόλουθες ενέργειες:

### Μετακίνηση στο εσωτερικό μίας υπηρεσίας ενημέρωσης

- ▶ Με το  μετακινηθείτε στο εσωτερικό μίας υπηρεσίας ενημέρωσης προς τα κάτω, με το  μετακινηθείτε προς τα επάνω (πίσω).

### Επιστροφή στην προηγούμενη σελίδα

- ▶ Πατήστε το αριστερό πλήκτρο οθόνης.

### Μετάβαση στο μενού του κέντρου πληροφοριών

- ▶ Πατήστε **στιγμαία** το πλήκτρο τερματισμού .

Εάν επιθυμείτε να τεθείτε „offline“:



Πατώντας **παρατεταμένα** το πλήκτρο τερματισμού , το ασύρματο ακουστικό επιστρέφει στην κατάσταση αναμονής.

## Επιλογή υπερσυνδέσμου

### Υπερσύνδεσμος σε περαιτέρω πληροφορίες:



Εάν η σελίδα περιέχει έναν υπερσύνδεσμο προς περαιτέρω πληροφορίες, αυτός υποδεικνύεται από το σύμβολο .

Εάν ανοίξει μία σελίδα με υπερσυνδέσμους, ο πρώτος υπερσύνδεσμος εμφανίζεται τονισμένος.

- ▶ Εάν χρειάζεται, έχετε τη δυνατότητα να πλοηγηθείτε με το πλήκτρο ελέγχου ( ή/και ) στον υπερσύνδεσμο που επιθυμείτε να επιλέξετε. Ο υπερσύνδεσμος στη συνέχεια σημειώνεται (επισημαίνεται με πλαίσιο).
- ▶ Πατήστε το δεξί πλήκτρο οθόνης **Öýíäáóïïð**, για να ανοίξετε την αντίστοιχη σελίδα.

### Ο υπερσύνδεσμος σε έναν τηλεφωνικό αριθμό:

Εάν ο υπερσύνδεσμος περιέχει έναν τηλεφωνικό αριθμό, έχετε τη δυνατότητα να μεταφέρετε τον αριθμό στον τοπικό τηλεφωνικό κατάλογο ή να καλέσετε απευθείας τον αριθμό (λειτουργικότητα Click-2-Call).

- ▶ Επιλέξτε τον υπερσύνδεσμο με  ή/και .
- ▶ Ένας υπερσύνδεσμος του συγκεκριμένου τύπου αναγνωρίζεται από την ένδειξη **Èëßòç** επάνω από το δεξί πλήκτρο οθόνης.
- ▶ Πατήστε το πλήκτρο οθόνης **⇒☏**, εάν επιθυμείτε να μεταφέρετε τον τηλεφωνικό αριθμό στον τοπικό τηλεφωνικό κατάλογο του ασύρματου ακουστικού σας.

Ή:

- ▶ Πατήστε **Έθρός**, για να καλέσετε τον αποθηκευμένο αριθμό.

Ανάλογα με το δίκτυο, πατώντας **Έθρός**, ο αριθμός

- ◆ καλείται απευθείας ή
- ◆ εμφανίζεται στην οθόνη. Πρέπει πρώτα να επιβεβαιώσετε τον αριθμό, πριν αυτός κληθεί.
  - ▶ Πατώντας **Ναι**, ο αριθμός καλείται.



Ή:

- ▶ Πατώντας **Όχι**, εμφανίζεται ξανά η σελίδα με τον υπερσύνδεσμο. Ο αριθμός δεν καλείται.



## Εισαγωγή κειμένου

- ▶ Πλοηγηθείτε με  στη γραμμή με το πεδίο, στο οποίο επιθυμείτε να εισάγετε κείμενο. Ο κέρσορας αναβοσβήνει μέσα στο πεδίο κειμένου.
- ▶ Εισάγετε το κείμενό σας χρησιμοποιώντας τα πλήκτρα του ασύρματου ακουστικού.
- ▶ Πλοηγηθείτε εάν χρειάζεται σε άλλα πεδία κειμένου, για να τα συμπληρώσετε ή θέσετε ενδεχομένως μία επιλογή (βλ. παρακάτω).
- ▶ Πατήστε το δεξί πλήκτρο οθόνης, για να ολοκληρώσετε την εισαγωγή και να αποστείλετε τα δεδομένα.

## Εύρεση επιλογής

- ▶ Πλοηγηθείτε με  στη γραμμή, στην οποία επιθυμείτε να εντοπίσετε μία επιλογή.
- ▶ Εάν χρειάζεται, πατήστε επανειλημμένα το πλήκτρο ελέγχου αριστερά ή δεξιά, για να εντοπίσετε την επιθυμητή επιλογή.
- ▶ Πλοηγηθείτε εάν χρειάζεται με  σε άλλα πεδία επιλογής και επιλέξτε τα όπως περιγράφεται παραπάνω.
- ▶ Πατήστε το αριστερό πλήκτρο οθόνης, για να ολοκληρώσετε την επιλογή και να αποστείλετε τα δεδομένα.

## Στοιχειοθέτηση επιλογής

- ▶ Πλοηγηθείτε με  στη γραμμή με την επιλογή. Η γραμμή σημειώνεται.
- ▶ Ενεργοποιήστε ή απενεργοποιήστε την επιλογή μέσω του πλήκτρου ελέγχου  (πατώντας δεξιά) ή του αριστερού πλήκτρου οθόνης (π.χ. **OK**).
- ▶ Πλοηγηθείτε εάν χρειάζεται σε άλλες επιλογές ή πεδία κειμένου, για να τις στοιχειοθετήσετε ή να τα συμπληρώσετε.
- ▶ Πατήστε το αριστερό πλήκτρο οθόνης (π.χ. **Αποστολ.**), για να ολοκληρώσετε την καταχώρηση και να αποστείλετε τα δεδομένα.

## Ρυθμίσεις συστήματος και ρυθμίσεις στο ασύρματο ακουστικό

Οι ρυθμίσεις του συστήματος μπορούν να πραγματοποιηθούν μέσω του διαμορφωτή Web στον DECT Manager (→ **σελ. 62**) και δεν μπορούν να τροποποιηθούν μέσω του ασύρματου ακουστικού.

Ισχύουν κυρίως για:

- ◆ Δήλωση και ακύρωση δήλωσης του ασύρματου ακουστικού στο σύστημα τηλεφώνων, όνομα της ασύρματης συσκευής.
- ◆ Όλες οι ρυθμίσεις για τον λογαριασμό VoIP, ο οποίος χρησιμοποιείται από το ασύρματο ακουστικό για τις συνομιλίες.
- ◆ Ρυθμίσεις για τον τηλεφωνητή δικτύου και τον λογαριασμό e-mail.
- ◆ Διαμόρφωση των online τηλεφωνικών καταλόγων.

Οι ειδικές ρυθμίσεις για το ασύρματο ακουστικό έχουν προκαθοριστεί στη συσκευή σας Gigaset. Μπορείτε να αλλάξετε αυτές τις ρυθμίσεις.

Αυτό ισχύει π. χ. για

- ◆ Ρυθμίσεις οθόνης όπως γλώσσα, χρώμα, φωτισμός, κ.λπ.
- ◆ Ρυθμίσεις των ήχων κωδωνισμού, της έντασης ήχου, του προφίλ ανοικτής ακρόασης, κ.λπ.

Σχετικές πληροφορίες θα βρείτε στις οδηγίες χρήσης του εκάστοτε ασύρματου ακουστικού.

## Ημερομηνία και ώρα

Η ημερομηνία και η ώρα ρυθμίζονται στον διαμορφωτή Web του DECT Manager (→ **σελ. 109**) και συγχρονίζονται σε όλο το σύστημα με όλους τους σταθμούς βάσης και τα ασύρματα ακουστικά Gigaset.

Ο συγχρονισμός εκτελείται στις ακόλουθες περιπτώσεις:

- ◆ Όταν η ημερομηνία ή η ώρα στον DECT Manager αλλάζει.
- ◆ Όταν γίνει δήλωση ενός ασύρματου ακουστικού στο σύστημα τηλεφωνίας.
- ◆ Αν ένα ασύρματο ακουστικό έχει απενεργοποιηθεί και ενεργοποιηθεί ξανά ή αν βρισκόταν εκτός εμβέλειας του συστήματος τηλεφώνων για περισσότερο από 45 δευτερόλεπτα και επανήλθε.
- ◆ Αυτόματα τη νύχτα στις 4.00 η ώρα.

Μπορείτε να αλλάξετε την ημερομηνία και την ώρα στο ασύρματο ακουστικό. Η συγκεκριμένη ρύθμιση ισχύει μόνο για το ασύρματο ακουστικό και θα αντικατασταθεί κατά τον επόμενο συγχρονισμό.

Η ημερομηνία και η ώρα εμφανίζονται στη μορφή που έχει ρυθμιστεί για το ασύρματο ακουστικό.

## Ταχεία πρόσβαση σε λειτουργίες

Μπορείτε να επιλέξετε την αντιστοίχιση των πλήκτρων οθόνης για το ασύρματο ακουστικό σε κατάσταση αναμονής, από μια σειρά λειτουργιών του συστήματος τηλεφωνίας.

**Προϋπόθεση:** Το χρησιμοποιούμενο ασύρματο ακουστικό υποστηρίζει τον ορισμό των επιμέρους πλήκτρων οθόνης στην κατάσταση αναμονής.

- ▶ Πατήστε το αριστερό ή το δεξί πλήκτρο οθόνης **παρατεταμένα**. Ανοίγει η λίστα των δυνατών καταχωρήσεων σε πλήκτρα.
- ▶ Επιλέξτε λειτουργία και πατήστε **OK**.

Εκτός από τις λειτουργίες που παρέχονται από το ασύρματο ακουστικό, διατίθενται προς επιλογή οι ακόλουθες λειτουργίες σταθμού βάσης για τον ορισμό των πλήκτρων οθόνης:

### E-Mail

Ανοίγει το υπομενού E-Mail για τη λήψη και την ανάγνωση ειδοποιήσεων E-Mail (→ **σελ. 50**):

 →  Μηνύματα → E-Mail

### Επιπλέον

Επιλέξτε και πατήστε **OK**, στη συνέχεια διατίθενται προς επιλογή οι ακόλουθες πρόσθετες λειτουργίες:

**Λίστες κλήσεων** Αντιστοίχιση πλήκτρου με το μενού για τις λίστες κλήσεων.

 →  Λίστες κλήσεων

**Απόκρυψη αριθμού** Αναστολή μετάδοσης του αριθμού κλήσης για την επόμενη κλήση (→ **σελ. 35**).

**Εκτροπή κλήσης** Ορισμός πλήκτρου με το μενού για τη ρύθμιση και ενεργοποίηση/απενεργοποίηση μίας προώθησης κλήσεων (→ **σελ. 37**):

 →  Υπηρεσίες Δικτύου → Εκτροπή κλήσης

**Έλεγχος PBX** Πρόσβαση σε υπηρεσίες του τηλεφωνικού κέντρου.

 →  Υπηρεσίες Δικτύου → Έλεγχος PBX

Η λειτουργία αυτή διατίθεται μόνο όταν το Gigaset N720 DECT IP Multicell System PRO είναι συνδεδεμένο σε τηλεφωνικό κέντρο Gigaset και υπάρχουν διαθέσιμες υπηρεσίες μέσω ενός διακομιστή RAP (→ **σελ. 97**).



**E-Mail** Ανοίγει το υπομενού E-mail για τη λήψη και την ανάγνωση μηνυμάτων e-mail (→ **σελ. 50**):

 →  Μηνύματα → E-Mail

**Κέντρο πληροφορ,** Έναρξη κέντρου πληροφοριών, άνοιγμα λίστας των διαθέσιμων υπηρεσιών πληροφοριών – online σύνδεση (→ **σελ. 55**).

 → **Πρόσθετα** → **Κέντρο πληροφορ,**

**Τηλ.κατάλ. Δικτύου** Εμφάνιση της λίστας όλων των τηλεφωνικών καταλόγων δικτύου και των φορέων των καταλόγων αυτών (→ **σελ. 39**).

 →  Επαφές → Τηλ.κατάλ. Δικτύου

- Εταιρικός τηλ.κατάλ** Άνοιγμα του εταιρικού τηλεφωνικού καταλόγου (→ **σελ. 40**).  
Εάν υπάρχουν πολλοί, ανοίγει η λίστα των εταιρικών τηλεφωνικών καταλόγων.
- Δημ. ευρετ. δικτύου** Άνοιγμα του δημόσιου τηλεφωνικού καταλόγου (→ **σελ. 41**).  
Εάν υπάρχουν πολλοί, ανοίγει η λίστα των δημόσιων τηλεφωνικών καταλόγων. Εάν υπάρχουν τηλεφωνικοί κατάλογοι από πολλούς παρόχους, ανοίγει η λίστα των παρόχων.

### Έναρξη λειτουργίας

Η λειτουργία εμφανίζεται στην κατώτερη γραμμή της οθόνης επάνω από το πλήκτρο οθόνης (ενδεχομένως σε σύντμηση). Η έναρξη της λειτουργίας πραγματοποιείται στην περίπτωση αυτή με το πάτημα ενός πλήκτρου.

Στην κατάσταση αναμονής του ασύρματου ακουστικού:

- ▶ Πατήστε **στιγμιαία** το πλήκτρο οθόνης.

Το υπομενού ανοίγει, η λειτουργία εκτελείται.

## Διαμόρφωση του συστήματος στον DECT Manager

Με το διαμορφωτή Web θέτετε σε λειτουργία το Gigaset N720 DECT IP Multicell System σας και διαμορφώνετε το δίκτυο DECT σας.

- ◆ Ρυθμίζετε το δίκτυο **DECT**, καταχωρείτε και συγχρονίζετε τους σταθμούς βάσης.
- ◆ Πραγματοποιείτε τις βασικές ρυθμίσεις για τις συνδέσεις VoIP και καταχωρείτε και διαμορφώνετε τα ασύρματα ακουστικά, που πρέπει να χρησιμοποιηθούν στο δίκτυο DECT.
- ◆ Μπορείτε να πραγματοποιήσετε επιπλέον ρυθμίσεις, π. χ. να δημιουργήσετε ιδιαίτερες προϋποθέσεις για τη σύνδεση των ασύρματων ακουστικών σε εταιρικό δίκτυο ή να επηρεάσετε την ποιότητα της ομιλίας σε συνδέσεις VoIP.
- ◆ Αποθηκεύετε στον DECT Manager τα δεδομένα, τα οποία απαιτούνται για την πρόσβαση σε συγκεκριμένες υπηρεσίες στο Internet. Στις υπηρεσίες αυτές περιλαμβάνεται η πρόσβαση σε δημόσιους και ιδιωτικούς online τηλεφωνικούς κατάλογους, στον διακομιστή εισερχόμενου ταχυδρομείου των λογαριασμών σας E-Mail, καθώς και ο συγχρονισμός ημερομηνίας και ώρας με έναν διακομιστή ώρας.
- ◆ Αποθηκεύετε τα δεδομένα διαμόρφωσης του DECT Manager σας στα δεδομένα στον Η/Υ και τα φορτώνετε εκ νέου στον DECT Manager σε περίπτωση σφάλματος. Μπορείτε να εκτελέσετε αναβαθμίσεις του υλικολογισμικού για τον DECT Manager.
- ◆ Διαχειρίζεστε τους τηλεφωνικούς καταλόγους/καταλόγους διευθύνσεων των δηλωμένων ασύρματων ακουστικών Gigaset (να τους αποθηκεύσετε στον Η/Υ, να τους συγχρονίσετε μεταξύ τους ή με τον κατάλογο διευθύνσεων στον Η/Υ).

## Χρήση διαμορφωτή Web

### Σύνδεση Η/Υ με το διαμορφωτή Web στον DECT Manager

#### Προϋποθέσεις:

- ◆ Στον Η/Υ υπάρχει εγκατεστημένος ένας τυπικός περιηγητής Web, π.χ. Microsoft Internet Explorer έκδοση 8.0 και νεότερης ή Mozilla Firefox έκδοση 4.x. και νεότερης.
- ◆ Ο DECT Manager και ο Η/Υ συνδέονται μεταξύ τους απευθείας σε ένα τοπικό δίκτυο. Οι ρυθμίσεις ενός υφιστάμενου τείχους προστασίας (Firewall) επιτρέπουν την επικοινωνία μεταξύ Η/Υ και DECT Manager.

#### Υποδείξεις

- ◆ Ανάλογα με την τηλεφωνική συσκευή/τον πάροχο VoIP σας, ενδέχεται να μην είναι δυνατή η τροποποίηση μεμονωμένων ρυθμίσεων στο διαμορφωτή Web.
  - ◆ Κατά τη διάρκεια της σύνδεσής σας με το διαμορφωτή Web, αυτός είναι φραγμένος για τους υπόλοιπους χρήστες. Η ταυτόχρονη πρόσβαση δεν είναι δυνατή.
- ▶ Εκκινήστε τον περιηγητή Web στον Η/Υ.
  - ▶ Εισάγετε στη μπάρα διευθύνσεων του περιηγητή Web [www.gigaset-config.com](http://www.gigaset-config.com). Εμφανίζονται οι συσκευές που είναι γνωστές με αυτό το όνομα. Αν βρεθούν περισσότερες συσκευές, επιλέξτε τον DECT Manager σας βάσει της διεύθυνσης MAC.



Πραγματοποιείται μία σύνδεση με το διαμορφωτή Web του DECT Manager.

**Σε περίπτωση που η σύνδεση στην τοποθεσία [www.gigaset-config.com](http://www.gigaset-config.com) δεν είναι εφικτή:**

- ▶ Προσδιορίστε την τρέχουσα διεύθυνση IP του DECT Manager:
- ▶ Εισάγετε στο πεδίο διεύθυνσης του περιηγητή Web **http://** και την τρέχουσα διεύθυνση-IP του DECT Manager (παράδειγμα: **http://192.168.2.10**).

### Υπόδειξη

Η διεύθυνση IP θα εμφανιστεί δυναμικά μέσω του server DHCP του τοπικού σας δικτύου. Θα βρείτε την τρέχουσα διεύθυνση IP του DECT Manager στον server DHCP, στη λίστα των δηλωμένων πελατών DHCP. Το όνομα υπολογιστή του DECT Manager είναι **N720-DM-PRO**. Θα βρείτε τη διεύθυνση MAC στο πίσω μέρος της συσκευής. Αν χρειαστεί απευθυνθείτε στον διαχειριστή δικτύου του τοπικού σας δικτύου.

Μόλις ένα ασύρματο ακουστικό δηλωθεί, μπορείτε να μάθετε τη διεύθυνση IP του από το μενού πληροφοριών του ασύρματου ακουστικού (→ **σελ. 123**).

Η διεύθυνση IP του DECT Manager σας μπορεί να αλλάξει ανάλογα με τη ρύθμιση του server DHCP (→ **σελ. 68**).

## Δήλωση/κατάργηση δήλωσης στο διαμορφωτή Web

Μετά την επιτυχή δημιουργία της σύνδεσης εμφανίζεται στον περιηγητή Web η σελίδα δήλωσης.

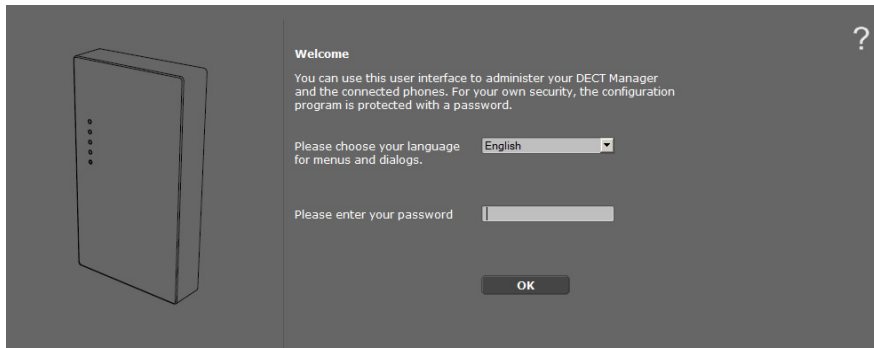

Έχετε τη δυνατότητα να ρυθμίσετε τη γλώσσα, στην οποία επιθυμείτε να εμφανίζονται τα μενού και τα παράθυρα διαλόγου του διαμορφωτή Web.

- ▶ Κάντε κλικ στο  για να ανοίξετε τη λίστα των διαθέσιμων γλωσσών.
- ▶ Επιλέξτε γλώσσα.

Η ιστοσελίδα φορτώνεται εκ νέου στην επιλεγμένη γλώσσα. Η διαδικασία φόρτωσης μπορεί να πάρει κάποιο χρόνο.

- ▶ Στο παρακάτω πεδίο της ιστοσελίδας εισάγετε τον κωδικό (Προρύθμιση: **admin**), για να αποκτήσετε πρόσβαση στις λειτουργίες του διαμορφωτή Web.
- ▶ Κάντε κλικ στο πεδίο **OK**.

### Υποδείξεις

- ◆ Για λόγους ασφάλειας θα πρέπει να αλλάξετε τον κωδικό ( → **σελ. 77**).
- ◆ Εάν δεν πραγματοποιήσετε καταχωρήσεις για μεγαλύτερο χρονικό διάστημα (περ. 10 λεπτά), η δήλωσή σας καταργείται αυτόματα. Την επόμενη φορά που θα επιχειρήσετε να πραγματοποιήσετε μία καταχώρηση ή να ανοίξετε μία ιστοσελίδα, εμφανίζεται η σελίδα δήλωσης. Εισάγετε και πάλι τον κωδικό για να τον δηλώσετε.
- ◆ Οι καταχωρήσεις που δεν αποθηκεύσατε στον DECT Manager πριν την αυτόματη κατάργηση της δήλωσης χάνονται.

## Διάρθρωση των σελίδων του διαμορφωτή Web

Οι σελίδες του διαμορφωτή Web διαθέτουν τα ακόλουθα στοιχεία χειρισμού (παράδειγμα):



### Υπόδειξη

Η λειτουργία βοήθειας περιλαμβάνει ένα σύνδεσμο σε μια ιστοσελίδα, στη οποία θα βρείτε περισσότερες πληροφορίες.

## Γραμμή μενού

Στη γραμμή μενού διατίθενται τα μενού του διαμορφωτή Web με τη μορφή καρτελών. Μία επισκόπηση των μενού του διαμορφωτή Web θα βρείτε στη → [σελ. 67](#).

Διατίθενται τα ακόλουθα μενού:

### Ρυθμίσεις

Μέσω του μενού **Ρυθμίσεις** μπορείτε να πραγματοποιήσετε ρυθμίσεις στον DECT Manager.

Κάνοντας κλικ στο μενού **Ρυθμίσεις**, εμφανίζεται στην περιοχή πλοήγησης μία λίστα με τις λειτουργίες του συγκεκριμένου μενού.

### Κατάσταση

Το μενού παρέχει πληροφορίες σχετικά με τη διαμόρφωση και την κατάσταση του DECT Manager και των σταθμών βάσης.

### Αποσύνδεση

Δεξιά επάνω από τη γραμμή μενού θα βρείτε σε κάθε ιστοσελίδα τη λειτουργία **Αποσύνδεση**.

### Προσοχή

Χρησιμοποιείτε πάντοτε τη λειτουργία **Αποσύνδεση**, για να τερματίσετε τη σύνδεση με το διαμορφωτή Web. Σε περίπτωση που π.χ. κλείσετε τον περιηγητή Web, χωρίς προηγουμένως να καταργήσετε τη δήλωσή σας, η πρόσβαση στο διαμορφωτή Web ενδέχεται να είναι για μερικά λεπτά μπλοκαρισμένη.

## Περιοχή πλοήγησης

Στην περιοχή πλοήγησης παρατίθεται η λίστα των λειτουργιών του μενού (→ [σελ. 65](#)) που επιλέγεται στη γραμμή μενού.

Όταν κάνετε κλικ σε μία λειτουργία, ανοίγει στην περιοχή εργασίας η αντίστοιχη σελίδα με πληροφορίες ή/και πεδία για τις καταχωρήσεις σας. Η επιλεγμένη λειτουργία φέρει πορτοκαλί πλαίσιο.

Εάν για κάποια λειτουργία διατίθενται υπολειτουργίες, αυτές εμφανίζονται κάτω από τη λειτουργία, μόλις κάνετε κλικ στη λειτουργία (για παράδειγμα **Δίκτυο και συνδέσεις**).

Στην περιοχή εργασίας εμφανίζεται η αντίστοιχη σελίδα για την πρώτη υπολειτουργία (με πορτοκαλί πλαίσιο).

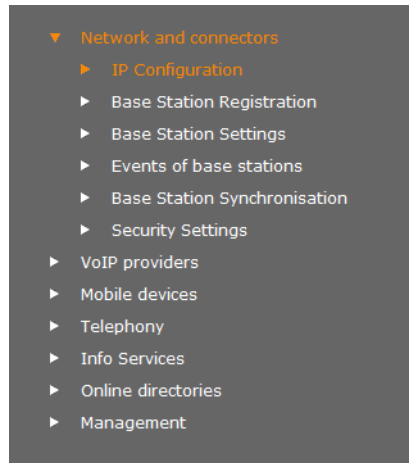

## Περιοχή εργασίας

Στην περιοχή εργασίας εμφανίζονται – ανάλογα με τη λειτουργία που επιλέγεται στην περιοχή πλοήγησης – πληροφορίες ή πεδία διαλόγου, μέσω των οποίων μπορείτε να πραγματοποιήσετε ή να αλλάξετε ρυθμίσεις του δικτύου DECT σας.

### Πραγματοποίηση αλλαγών

Οι ρυθμίσεις πραγματοποιούνται μέσω πεδίων καταχώρησης, λιστών ή επιλογών.

- ◆ Ένα πεδίο ενδέχεται να έχει περιορισμούς σχετικά με τις δυνατές τιμές, π.χ. το μέγιστο αριθμό των χαρακτήρων, την εισαγωγή ειδικών χαρακτήρων ή συγκεκριμένες περιοχές τιμών.
- ◆ Μία λίστα ανοίγει κάνοντας κλικ στο . Έχετε τη δυνατότητα να επιλέξετε μεταξύ προρυθμισμένων τιμών.
- ◆ Διατίθενται δύο τύποι επιλογών:
  - Επιλογές: Έχετε τη δυνατότητα να ενεργοποιήσετε μία ή περισσότερες επιλογές σε μία λίστα. Οι ενεργές επιλογές επισημαίνονται με , οι ανενεργές με . Μία επιλογή ενεργοποιείται κάνοντας κλικ στο . Η κατάσταση των υπόλοιπων επιλογών της λίστας δεν αλλάζει. Μία επιλογή απενεργοποιείται κάνοντας κλικ στο .
  - Εναλλακτικές επιλογές (δείκτης επιλογής). Η ενεργή επιλογή της λίστας επισημαίνεται με , οι ανενεργές με . Μία επιλογή ενεργοποιείται κάνοντας κλικ στο . Η προηγούμενη ενεργή επιλογή απενεργοποιείται. Η απενεργοποίηση μιας επιλογής είναι δυνατή, μόνο ενεργοποιώντας μία άλλη επιλογή.

### Ενεργοποίηση αλλαγών

Αφού πραγματοποιήσετε μία αλλαγή σε κάποια σελίδα, αποθηκεύστε και ενεργοποιήστε τη νέα ρύθμιση στον DECT Manager κάνοντας κλικ στην επιλογή **Αποθήκευση**.

Σε περίπτωση που η καταχώρησή σας σε ένα πεδίο δεν αντιστοιχεί στους κανόνες που ισχύουν για το συγκεκριμένο πεδίο, εμφανίζεται ένα σχετικό μήνυμα. Έχετε τότε τη δυνατότητα να επαναλάβετε την καταχώρηση.

#### Προσοχή

Αλλαγές που δεν έχετε ακόμη αποθηκεύσει στο DECT Manager χάνονται, εάν μεταβείτε σε μία άλλη ιστοσελίδα ή τερματιστεί η σύνδεση με το διαμορφωτή Web π.χ. λόγω υπέρβασης του χρονικού ορίου (→ [σελ. 64](#)).

### Επιφάνειες ελέγχου

Στο κάτω τμήμα της περιοχής εργασίας υπάρχουν ενσωματωμένες επιφάνειες ελέγχου. Ανάλογα με την εκάστοτε λειτουργία εμφανίζεται μία ιστοσελίδα με διάφορες επιφάνειες ελέγχου. Οι λειτουργίες αυτών των επιφανειών ελέγχου περιγράφονται για κάθε λειτουργία.

**Οι σημαντικότερες επιφάνειες ελέγχου είναι:**

#### Ακύρωση

Απορρίψτε τις αλλαγές που πραγματοποιήσατε στην ιστοσελίδα και φορτώστε εκ νέου την ιστοσελίδα με τις τρέχουσες ρυθμίσεις που είναι αποθηκευμένες στον DECT Manager.

#### Αποθήκευση

Αποθηκεύστε τις αλλαγές που πραγματοποιήσατε σε μία ιστοσελίδα στον DECT Manager.

## Άνοιγμα ιστοσελίδων

Παρακάτω προβάλλεται εν συντομία η πλοήγηση στις επιμέρους λειτουργίες του διαμορφωτή Web.

### Παράδειγμα

Καθορισμός κανόνων κλήσης:

Ρυθμίσεις → Τηλεφωνία → Κανόνες κλήσης

Για να ανοίξετε την ιστοσελίδα, εκτελέστε μετά τη δήλωση τα ακόλουθα βήματα:

- ▶ Στη γραμμή μενού κάντε κλικ στο μενού **Ρυθμίσεις**.
- ▶ Στην περιοχή πλοήγησης κάντε κλικ στη λειτουργία **Τηλεφωνία**.  
Στην περιοχή πλοήγησης εμφανίζονται οι υπολειτουργίες της λειτουργίας **Τηλεφωνία**.
- ▶ Κάντε κλικ στην υπολειτουργία **Κανόνες κλήσης**.

## Μενού διαμορφωτή Web

|                        |                              |                            |                   |
|------------------------|------------------------------|----------------------------|-------------------|
| Ρυθμίσεις              | Δίκτυο και συνδέσεις         | Διαμόρφωση IP              | → <b>σελ. 68</b>  |
|                        |                              | Εγγραφή νέων σταθμών βάσης | → <b>σελ. 72</b>  |
|                        |                              | Ρυθμίσεις σταθμού βάσης    | → <b>σελ. 74</b>  |
|                        |                              | Συμβάντα σταθμών βάσεων    | → <b>σελ. 76</b>  |
|                        |                              | Συγχρονισμός σταθμού βάσης | → <b>σελ. 75</b>  |
|                        |                              | Ρυθμίσεις ασφαλείας        | → <b>σελ. 77</b>  |
|                        |                              | Λίστα παρόχων VoIP         | → <b>σελ. 79</b>  |
|                        | Ασύρματα ακουστικά           | → <b>σελ. 82</b>           |                   |
|                        | Τηλεφωνία                    | Κανόνες κλήσης             | → <b>σελ. 90</b>  |
|                        |                              | Προηγμένες ρυθμίσεις VoIP  | → <b>σελ. 97</b>  |
|                        | Υπηρεσίες Ενημέρωσης         | → <b>σελ. 97</b>           |                   |
|                        | Τηλεφωνικοί κατάλογοι online | → <b>σελ. 98</b>           |                   |
|                        | Διαχείριση                   | Ημερομηνία και ώρα         | → <b>σελ. 109</b> |
| Τοπικές ρυθμίσεις      |                              | → <b>σελ. 91</b>           |                   |
| Διάφορα                |                              | → <b>σελ. 109</b>          |                   |
| Αποθήκευση & Επαναφορά |                              | → <b>σελ. 110</b>          |                   |
| Επανεκκίνηση           |                              | → <b>σελ. 111</b>          |                   |
| Αναφορά συστήματος     |                              | → <b>σελ. 112</b>          |                   |
| Αναβάθμιση λογισμικού  | → <b>σελ. 112</b>            |                            |                   |
| Κατάσταση              | Συσκευή                      | → <b>σελ. 114</b>          |                   |

## Σύνδεση του DECT Manager στο τοπικό δίκτυο (LAN / Router)

Τις λειτουργίες για τη σύνδεση στο **LAN** θα βρείτε στην ιστοσελίδα:

**Ρυθμίσεις → Δίκτυο και συνδέσεις → Διαμόρφωση IP**

Στις περισσότερες περιπτώσεις χρήσης δεν απαιτούνται ειδικές ρυθμίσεις για τη σύνδεση του DECT Manager στο τοπικό δίκτυο. Στις εργοστασιακές ρυθμίσεις για τον DECT Manager σας είναι προρυθμισμένη η δυναμική αντιστοίχιση της διεύθυνσης IP ( → **Διεύθυνση IP**). Για την „αναγνώριση” του DECT Manager, πρέπει στο τοπικό δίκτυο να είναι ενεργός ένας εξυπηρετητής DHCP, ο οποίος ελέγχει τη δυναμική αντιστοίχιση των διευθύνσεων IP.

Εάν ο εξυπηρετητής DHCP του τοπικού δικτύου δεν μπορεί/δεν πρέπει να ενεργοποιηθεί, πρέπει να αντιστοιχίσετε στον DECT Manager μία σταθερή/στατική διεύθυνση IP.

| Address Assignment         |                        |
|----------------------------|------------------------|
| IP address type            | Obtained automatically |
| IP Address                 | 192 . 168 . 002 . 002  |
| Subnet mask                | 255 . 255 . 255 . 000  |
| Default Gateway            | 192 . 168 . 002 . 001  |
| Preferred DNS server       | 192 . 168 . 002 . 001  |
| Alternate DNS server       |                        |
| Device Name in the Network | N720-DM-PRO            |

### Τύπος διεύθυνσης IP

- ▶ Επιλέξτε **Αυτόματη ανάκτηση**, εάν η συσκευή σας λαμβάνει τη διεύθυνση IP μέσω ενός εξυπηρετητή DHCP (προκαθορισμένη ρύθμιση).
- ▶ Επιλέξτε **Στατικός**, εάν η συσκευή σας λαμβάνει μια σταθερή διεύθυνση IP.

Με τη ρύθμιση **Αυτόματη ανάκτηση**, όλες οι περαιτέρω ρυθμίσεις υιοθετούνται αυτόματα. Αυτές εμφανίζονται και δεν μπορούν να αλλάξουν.

Εάν έχετε επιλέξει **Στατικός** ως τύπο διεύθυνσης, πρέπει να πραγματοποιήσετε τις ακόλουθες ρυθμίσεις:

### Διεύθυνση IP

Εισάγετε μία **Διεύθυνση IP** για τον DECT Manager σας. Μέσω της συγκεκριμένης διεύθυνσης IP, η πρόσβαση στο DECT Manager σας είναι δυνατή για άλλους συνδρομητές στο τοπικό σας δίκτυο (π. χ. Η/Υ).

Η διεύθυνση IP περιλαμβάνει τέσσερις επιμέρους ομάδες αριθμών με δεκαδικές τιμές από 0 έως 255 που διαχωρίζονται με μια τελεία, π. χ. 192.168.2.1.

Πρέπει να προσέξετε τα ακόλουθα:

- Η διεύθυνση IP πρέπει να περιλαμβάνεται στην περιοχή διευθύνσεων που χρησιμοποιείται από το Router/Gateway για το τοπικό δίκτυο. Η έγκυρη περιοχή διευθύνσεων καθορίζεται από τη διεύθυνση IP του Router/Gateway και την προσωπίδα υποδικτύου (βλ. παράδειγμα).
- Η διεύθυνση IP πρέπει να είναι μοναδική στο δίκτυο, το οποίο σημαίνει ότι δεν πρέπει να χρησιμοποιείται από άλλη συσκευή συνδεδεμένη στο Router/Gateway.
- Η σταθερή διεύθυνση IP δεν πρέπει να ανήκει στην περιοχή διευθύνσεων, που είναι κρατημένη για τον DHCP-Server του Router/Gateway.

Ελέγξτε τις ρυθμίσεις για το Router ή ρωτήστε το διαχειριστή του δικτύου σας.

### Παράδειγμα:

|   |                               |
|---|-------------------------------|
| Διεύθυνση IP του Router:                    | 192.168.2.1                   |
| Subnet mask                                 | 255.255.255.0                 |
| Περιοχή διευθύνσεων του DHCP Server         | 192.168.2.101 – 192.168.2.254 |
| Δυνατές διευθύνσεις IP για τον DECT Manager | 192.168.2.2 – 192.168.2.100   |

### Subnet mask

Η **Subnet mask** καθορίζει πόσα μέρη μιας διεύθυνσης IP πρέπει να περιλαμβάνει το πρόθεμα δικτύου.

Για παράδειγμα, 255.255.255.0 σημαίνει ότι τα πρώτα τρία μέρη μιας διεύθυνσης IP πρέπει να είναι τα ίδια για όλες τις συσκευές στο δίκτυο, ενώ το τελευταίο μέρος είναι ειδικό για κάθε συσκευή. Στην subnet mask 255.255.0.0, μόνο τα πρώτα δύο μέρη είναι κρατημένα για το πρόθεμα δικτύου. Εισάγετε την subnet mask που χρησιμοποιείται στο δίκτυό σας.

### Τυπικό Gateway

Εισάγετε τη διεύθυνση IP της τυπικής πύλης, μέσω της οποίας το τοπικό δίκτυο συνδέεται με το Internet. Αυτή είναι γενικά η τοπική (ιδιωτική) διεύθυνση -IP του Router/Gateway σας (π.χ. 192.168.2.1). Ο σταθμός βάσης χρειάζεται τις συγκεκριμένες πληροφορίες, προκειμένου να έχει τη δυνατότητα πρόσβασης στο Internet.

### Προτιμώμενος DNS server

Εισάγετε τη διεύθυνση IP του προτιμώμενου DNS-Server. **DNS** Το DNS (Domain Name System) επιτρέπει την αντιστοίχιση δημοσίων διευθύνσεων IP σε συμβολικά ονόματα. Ο DNS Server απαιτείται για τη μετατροπή του ονόματος DNS στη διεύθυνση IP κατά τη δημιουργία της σύνδεσης με έναν εξυπηρετητή.

Μπορείτε εδώ να εισάγετε τη διεύθυνση-IP του Router/Gateway σας. Αυτό προωθεί αιτήματα διεύθυνσης του DECT Manager στον server DNS.

Δεν είναι προκαθορισμένος κανένας server DNS.

### Εναλλακτικός DNS server

Εισάγετε τη διεύθυνση IP του εναλλακτικού DNS server, που θα πρέπει να χρησιμοποιείται σε περίπτωση αδυναμίας πρόσβασης στον προτιμώμενο DNS server.

### Όνομα συσκευής στο δίκτυο.

Σε αυτό το πεδίο εμφανίζεται το όνομα προϊόντος του DECT Manager. Μπορείτε να αλλάξετε αυτό το όνομα, για να χαρακτηρίσετε τη συσκευή στο δίκτυο.

### Διαμόρφωση HTTP Proxy

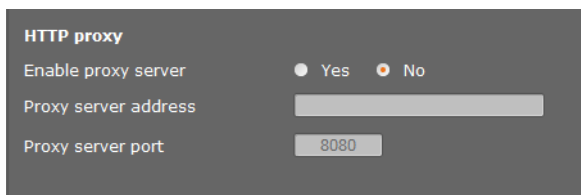

- ▶ Επιλέξτε εάν επιθυμείτε να απελευθερώσετε έναν ξεχωριστό Proxy Server στο δίκτυο για τον DECT Manager σας.
- ▶ Εάν **Ναι**, εισάγετε στο πεδίο **Διεύθυνση Proxy Server** τη διεύθυνση IP του Proxy Server.
- ▶ Η **Θύρα Proxy Server** είναι προρυθμισμένη στο 80. Αλλάξτε τη ρύθμιση εάν ο Server σας χρησιμοποιεί διαφορετική θύρα.

### VLAN Tagging

Ένα τοπικό δίκτυο μπορεί να διαιρεθεί σε λογικά υποδίκτυα, τα ονομαζόμενα VLAN (VLAN = Virtual Local Area Network, Standard IEEE 802.1Q). Πολλαπλά VLAN χρησιμοποιούν από κοινού ένα φυσικό δίκτυο και τα στοιχεία του π. χ. μεταλλάκτες. Τα πακέτα δεδομένων ενός VLAN δεν προωθούνται σε ένα άλλο VLAN. Τα VLAN χρησιμοποιούνται συχνά για το διαχωρισμό της κυκλοφορίας δεδομένων διαφόρων υπηρεσιών (τηλεφωνία Internet, Internet TV, ...) και για τον καθορισμό διαφόρων προτεραιοτήτων για την κυκλοφορία δεδομένων.

Μπορείτε να χρησιμοποιήσετε τον DECT Manager σας και έναν Η/Υ, με τον οποίο διαμορφώνετε τον DECT Manager, σε ένα προσωπικό VLAN. Εισάγετε εδώ τα αναγνωριστικά VLAN (ετικέτες VLAN) των VLAN. Αυτά θα το λάβετε από τον φορέα δικτύου σας.

#### Προσοχή

Αν χρησιμοποιείτε τον Η/Υ σε ένα διαφορετικό VLAN από ότι τον DECT Manager, δεν έχετε τη δυνατότητα πρόσβασης στο διαμορφωτή Web του DECT Manager απευθείας από τον Η/Υ.

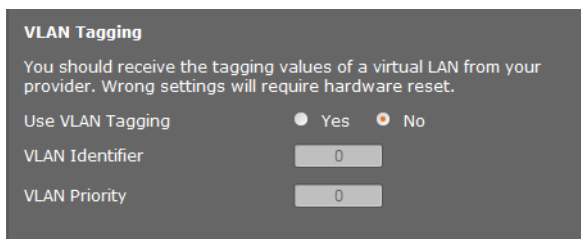

- ▶ Επιλέξτε **Ναι**, αν θέλετε να χρησιμοποιήσετε το VLAN (προκαθορισμένη ρύθμιση **Όχι**).



- ▶ Καταχωρήστε στο πεδίο **Αναγνώριση VLAN** το αναγνωριστικό του VLAN του εικονικού σας δικτύου.

### Προσοχή

Αν εισάγετε μια λανθασμένη τιμή για την **Αναγνώριση VLAN** και αποθηκεύσετε τις ρυθμίσεις, δεν είναι πλέον δυνατή η πρόσβαση στον DECT Manager από τον Η/Υ διαμόρφωσης. Επαναφέροντας στη συνέχεια τον DECT Manager σε στατική ή δυναμική διεύθυνση IP, απενεργοποιούνται επίσης οι ετικέτες VLAN (βλέπε **Επαναφορά της διαμόρφωσης IP και του κωδικού πρόσβασης, σελ. 23**). Στη συνέχεια, πρέπει να επαναδημιουργήσετε την πρόσβαση του DECT Manager στο τοπικό δίκτυο ( → **σελ. 68**).

- ▶ Επιλέξτε την **Προτεραιότητα VLAN** για τη μεταφορά των δεδομένων του Η/Υ.

### Ιεράρχηση της προτεραιότητας VLAN

Για τα πακέτα δεδομένων από τα VLAN μπορεί να καθοριστεί προτεραιότητα. Η προτεραιότητα καθορίζει εάν η κυκλοφορία δεδομένων από ένα VLAN θα προτιμάται από τα στοιχεία του δικτύου. Μπορείτε να καθορίσετε την προτεραιότητα για ομιλία και δεδομένα ξεχωριστά. Στην περίπτωση τοπικού δικτύου με μεγάλη κυκλοφορία δεδομένων, μπορείτε να επιτύχετε καλύτερη ποιότητα τηλεφωνικών συνδέσεων δίνοντας υψηλή προτεραιότητα στα δεδομένα ομιλίας.

Περιοχή τιμών και αντιστοίχιση τιμών κατά κατηγορία υπηρεσιών (σύμφωνα με IEEE 802.1p):

- 0 Καμία προτεραιότητα (Best Effort)
- 1 Υπηρεσίες παρασκηνίου, π. χ. News Ticker (Background)
- 2 Δεν καθορίζεται
- 3 Γενικές υπηρεσίες δεδομένων (Excellent Effort)
- 4 Υπηρεσίες ελέγχου, π. χ. Routing (Controlled Load)
- 5 Βίντεο
- 6 Δεδομένα ομιλίας (Voice)
- 7 Ύψιστη προτεραιότητα για το λογισμικό ελέγχου δικτύου (Network Control)

### Αποθήκευση ρυθμίσεων

- ▶ Κάντε κλικ στο **Αποθήκευση**, για να αποθηκεύσετε τις ρυθμίσεις σας στη σελίδα **Διαμόρφωση IP**.

## Διαμόρφωση και συγχρονισμός σταθμών βάσης

Οι σταθμοί βάσης αναγνωρίζονται αυτόματα από το Gigaset N720 DECT IP Multicell System, πρέπει ωστόσο να επιβεβαιωθούν, να ενεργοποιηθούν και να συγχρονιστούν.

Γι' αυτό χρειάζεστε τη λίστα όλων των σταθμών βάσης, με τη διεύθυνση MAC μιας μονάδας DECT και το σημείο στο κτίριο ή ένα αποκλειστικό όνομα για την κυψέλη. Τις διευθύνσεις MAC των μονάδων DECT θα τις βρείτε στην αυτοκόλλητη ετικέτα του εκάστοτε σταθμού βάσης Gigaset N720 IP PRO.

### Δήλωση σταθμών βάσης

**Ρυθμίσεις → Δίκτυο και συνδέσεις → Εγγραφή νέων σταθμών βάσης**

Το παράθυρο εμφανίζει μια λίστα όλων των συνδεδεμένων στο δίκτυο σταθμών βάσης DECT, που δεν έχουν δηλωθεί ακόμα. Οι σταθμοί βάσης επισημαίνονται μέσω της διεύθυνσης MAC καθώς και της ημερομηνίας και ώρας της πρώτης επαφής τους με το σύστημα.

Αν στο τοπικό δίκτυο δεν υπάρχουν σταθμοί βάσης που να μην έχουν δηλωθεί ακόμα, λαμβάνετε ένα σχετικό μήνυμα.



- ▶ Κάντε κλικ στο **Επιβεβαίωση**, αν ο συγκεκριμένος σταθμός βάσης πρέπει να δηλωθεί στο σύστημα.

Ανοίγει το παράθυρο **Στοιχεία του σταθμού βάσης** για τη διαμόρφωση του συγκεκριμένου σταθμού βάσης.

**Own data of the base station**

Name / Location

Cluster

Synchronisation level

Status

IP address type

**DECT Module 1**

MAC Address

IP Address

RFPI = PARI + RPN (hex)

Current firmware version

**DECT Module 2**

MAC Address

IP Address

RFPI = PARI + RPN (hex)

Current firmware version

Activate Base Station  Yes  No

- ▶ Εισάγετε στο πεδίο **Όνομα/τοποθεσία** μια αποκλειστική ταυτοποίηση για τον σταθμό βάσης, π.χ. Ισόγειο Α. Το συγκεκριμένο όνομα θα πρέπει να διαμορφώνει μια καλή αντιστοίχιση του σταθμού βάσης στη λογική και χωροταξική δομή του δικτύου DECT.
- ▶ Καθορίστε αργότερα τη **DECT-Cluster** και το **Επίπεδο συγχρονισμού** στη σελίδα **Συγχρονισμός σταθμών βάσης**.

Εμφανίζεται η κατάσταση του σταθμού βάσης:

- **Εκτός σύνδεσης:** Ο σταθμός βάσης δεν είναι συνδεδεμένος στο τηλεφωνικό σύστημα μέσω LAN.
- **Απενεργοποιημένο**
- **Ενεργό**
- **Ενεργό και συγχρονισμένο**

## Διαμόρφωση του συστήματος στον DECT Manager

Ο τύπος διεύθυνσης IP μεταφέρεται από τη ρύθμιση για τον DECT Manager στη σελίδα **Διαμόρφωση IP** (→ **σελ. 68**). Μπορείτε να αλλάξετε τον τύπο της διεύθυνσης IP. Δεν είναι υποχρεωτικό, η ρύθμιση για τον DECT Manager και τους σταθμούς βάσης να είναι ίδια. Θα μπορούσε π.χ. ο DECT Manager να έχει μια σταθερή διεύθυνση IP, ώστε η πρόσβαση στον διαμορφωτή Web να διασφαλίζεται πάντα με την ίδια διεύθυνση, ενώ οι σταθμοί βάσης να αποκτούν τις διευθύνσεις IP τους δυναμικά.

Αν επιλέξετε για τη διεύθυνση IP την επιλογή **Αυτόματη ανάκτηση**, δεν πρέπει να δώσετε κανένα επιπλέον στοιχείο.

Αν χρησιμοποιείτε στατικές διευθύνσεις IP στο τοπικό σας δίκτυο, θα πρέπει να εισάγετε επίσης μια διεύθυνση IP για κάθε σταθμό βάσης (→ **σελ. 68**).

Και για τις δύο μονάδες DECT του σταθμού βάσης εμφανίζονται οι διευθύνσεις MAC, το αναγνωριστικό **RFPI** (Radio Fixed Part Identity) καθώς και η υπολογισμένη από το σύστημα περιοχή θυρών RTP.

### ► Επιλέξτε την επιλογή **Ενεργοποίηση σταθμού βάσης**.

Αν δεν ενεργοποιήσετε το σταθμό βάσης, τα δεδομένα παραμένουν αποθηκευμένα στον DECT Manager.

### ► Κάντε κλικ στο **Αποθήκευση**, για να αποθηκεύσετε τις ρυθμίσεις.

Ανοίγει και πάλι το παράθυρο **Εγγραφή νέων σταθμών βάσης**, προκειμένου να μπορέσετε να δηλώσετε και να διαμορφώσετε τους υπόλοιπους σταθμούς βάσης. Όταν έχετε δηλώσει και διαμορφώσει όλους τους επιθυμητούς σταθμούς βάσης, στο παράθυρο εμφανίζεται το μήνυμα, πως δεν υπάρχουν πλέον στο σύστημα σταθμοί βάσης που δεν έχουν δηλωθεί.

Τώρα θα πρέπει να πραγματοποιήσετε τον συγχρονισμό των σταθμών βάσης.

## Εμφάνιση σταθμών βάσης, αλλαγή ρυθμίσεων

Ρυθμίσεις → Δίκτυο και συνδέσεις → Ρυθμίσεις σταθμού βάσης

| Cell                      | RPN | Cluster | Synch. level | Status            | Activate                            |                |
|---------------------------|-----|---------|--------------|-------------------|-------------------------------------|----------------|
| Δυτικός χώρος εργασίας    | 2   | 1       | 2            | Active and Synced | <input checked="" type="checkbox"/> | <b>Details</b> |
| Κεντρικός χώρος εργασίας  | 4   | 1       | 1            | Active and Synced | <input checked="" type="checkbox"/> | <b>Details</b> |
| Ανατολικός χώρος εργασίας | 6   | 1       | 2            | Active and Synced | <input checked="" type="checkbox"/> | <b>Details</b> |
| Διοίκηση OP 1             | 8   | 2       | 3            | Active and Synced | <input checked="" type="checkbox"/> | <b>Details</b> |
| Διοίκηση OP 2             | 10  | 2       | 2            | Active and Synced | <input checked="" type="checkbox"/> | <b>Details</b> |
| Κλιμακοστάσιο             | 12  | 2       | 1            | Active and Synced | <input checked="" type="checkbox"/> | <b>Details</b> |
| Διοίκηση ΙΣ               | 14  | 2       | 2            | Active and Synced | <input checked="" type="checkbox"/> | <b>Details</b> |

**Set**      **Cancel**

Στη σελίδα **Ρυθμίσεις σταθμού βάσης** βλέπετε έναν πίνακα όλων των συνδεδεμένων σταθμών βάσης με ονόματα, RPN (Radio Part Number, αριθμός κυψελών στο δίκτυο DECT), αριθμό συστάδας, επίπεδο συγχρονισμού και κατάσταση.

- ▶ Κάντε κλικ στην επιλογή **Λεπτομέρειες**, για την εμφάνιση των ρυθμίσεων ενός σταθμού βάσης. Ανοίγει το παράθυρο **Στοιχεία του σταθμού βάσης** (→ [σελ. 73](#)). Εδώ βλέπετε τώρα την τρέχουσα κατάσταση του σταθμού βάσης καθώς και τις διευθύνσεις IP. Αν χρειάζεται μπορείτε να αλλάξετε τις ρυθμίσεις για τη διευθυνσιοδότηση IP.
- ▶ Αν θέλετε να απομακρύνετε τον σταθμό βάσης από το δίκτυο, κάντε κλικ στο **Διαγραφή σταθμού βάσης**.  
Διαγράφοντας τον σταθμό βάσης, όλα τα δεδομένα αυτού του σταθμού βάσης διαγράφονται από τον DECT Manager.
- ▶ Κάντε κλικ στο **Αποθήκευση**, για να ενεργοποιήσετε τις αλλαγές στη συγκεκριμένη σελίδα.

## Συγχρονισμός σταθμών βάσης

Ο συγχρονισμός των σταθμών βάσης και η λογική δόμηση σε ομάδες αποτελεί προϋπόθεση για τη λειτουργία του τηλεφωνικού κέντρου, της ασύρματης σύνδεσης μεταξύ σταθμών βάσης και ασύρματων ακουστικών και της μετάβασης (Handover).

Για τη διεξαγωγή του συγχρονισμού χρειάζεστε το σχέδιο της ομάδας με το επίπεδο συγχρονισμού για κάθε σταθμό βάσης.

- ▶ Πάρτε στα χέρια σας της λίστα των εγκατεστημένων σταθμών βάσης και ελέγξτε αν όλοι οι σταθμοί βάσεις είναι δηλωμένοι και διαμορφωμένοι (→ [σελ. 72](#)). Εμφανίζονται τότε στη λίστα στο ακόλουθο παράθυρο:

**Ρυθμίσεις → Δίκτυο και συνδέσεις → Συγχρονισμός σταθμού βάσης**

**Cell synchronisation**

| Cell                      | Cluster | Synchronisation level |
|---------------------------|---------|-----------------------|
| Δυτικός χώρος εργασίας    | 1       | 2                     |
| Κεντρικός χώρος εργασίας  | 1       | 1                     |
| Ανατολικός χώρος εργασίας | 1       | 2                     |
| Διοίκηση OP 1             | 2       | 3                     |
| Διοίκηση OP 2             | 2       | 2                     |
| Κλιμακοστάσιο             | 2       | 1                     |
| Διοίκηση ΙΣ               | 2       | 2                     |

Storing the changed settings will automatically start synchronisation. Connections to the handset will be aborted.

Set
Cancel

- ▶ Τώρα αποδώστε σε κάθε σταθμό βάσης τον αριθμό ομάδας και το επίπεδο συγχρονισμού σύμφωνα με το σχέδιο.

- ▶ Κάντε κλικ στο **Αποθήκευση**.

Ο συγχρονισμός ξεκινά αυτόματα, η επαφή με τα ήδη δηλωμένα ασύρματα ακουστικά διακόπτεται.

### Σταθμοί βάσης – εμφάνιση αποτελεσμάτων

Για διαγνωστικούς λόγους, σε αυτήν τη σελίδα εμφανίζονται μετρητές για τα διάφορα συμβάντα που προκύπτουν στους σταθμούς βάσης, π.χ. ενεργές ασύρματες συνδέσεις, μεταθέσεις (handover), απροσδόκητα ακυρωμένες συνδέσεις σε ένα ασύρματο ακουστικό, κ.ο.κ.

#### Ρυθμίσεις → Δίκτυο και συνδέσεις → Συμβάντα σταθμών βάσεων

Οι προβαλλόμενες τιμές αφορούν την περίοδο από την τελευταία διαγραφή της λίστας συμβάντων.

- ▶ Κάντε κλικ στο **OK**, για να διαγράψετε όλα τα εμφανιζόμενα συμβάντα.

Για λεπτομέρειες σχετικά με τις προβαλλόμενες πληροφορίες ανατρέξτε στο κεφάλαιο **Διάγνωση** (→ **σελ. 115**).

## Ρυθμίσεις ασφαλείας

Ο DECT Manager υποστηρίζει τη δημιουργία ασφαλών συνδέσεων δεδομένων στο Internet με το πρωτόκολλο ασφαλείας **TLS** (Transport Layer Security). Με το TLS προσδιορίζεται ο Client (το τηλέφωνο) στο Server μέσω πιστοποιητικών. Τα πιστοποιητικά αυτά πρέπει να είναι αποθηκευμένα στο σταθμό βάσης.

Επιπλέον σε αυτή τη σελίδα μπορείτε να ρυθμίσετε τη λειτουργία **Απομακρυσμένη διαχείριση**.

**Ρυθμίσεις → Δίκτυο και συνδέσεις → Ρυθμίσεις ασφαλείας**

### Certificates

When removing or uploading a certificate, the connection with handsets may be lost.

Server Certificates

Remove
Details

CA Certificates

- Class 3 Public Primary Certification Au
- Thawte Premium Server CA
- Class 3 Public Primary Certification Au
- Gigaset.net
- Equifax Secure Certificate Authority
- GTE CyberTrust Global Root

Remove
Details

Certificate

Import local certificate (size < 10 KB)

Browse

Upload

## Διαμόρφωση του συστήματος στον DECT Manager

Στη συγκεκριμένη σελίδα θα βρείτε τις λίστες **Πιστοποιητικά server** και **Πιστοποιητικά CA**. Θα εμφανιστούν τα πιστοποιητικά που είναι αποθηκευμένα στον DECT Manager. Τα πιστοποιητικά είτε ήταν ήδη αποθηκευμένα κατά την παράδοση είτε φορτώθηκαν από εσάς στον DECT Manager με τη βοήθεια της επιλογής **Φόρτωση**.



Στη λίστα **Μη έγκυρα πιστοποιητικά** θα βρείτε πιστοποιητικά, τα οποία δεν πέρασαν τον έλεγχο πιστοποιητικών κατά τη σύνδεση, καθώς και πιστοποιητικά από τις λίστες **Πιστοποιητικά server / Πιστοποιητικά CA**, τα οποία έχουν καταστεί μη έγκυρα (π.χ. διότι έχει περάσει η ημερομηνία λήξης τους).

Μπορείτε να καταργήσετε πιστοποιητικά και να φορτώσετε νέα πιστοποιητικά στον DECT Manager, καθώς και να αποδεχτείτε ή να απορρίψετε μη έγκυρα πιστοποιητικά.

Εάν η σύνδεση με ένα server δεδομένων στο Internet δεν ήταν δυνατή, διότι το τηλέφωνο δεν αποδέχθηκε το πιστοποιητικό που ελήφθη από το server (π.χ. κατά τη λήψη μηνυμάτων E-Mail από το server POP3), καλείστε να ανοίξετε την ιστοσελίδα **Ρυθμίσεις ασφαλείας**.

Θα βρείτε το πιστοποιητικό που χρησιμοποιείται κατά τη σύνδεση στη λίστα **Μη έγκυρα πιστοποιητικά**. Εμφανίστε πληροφορίες σχετικά με το πιστοποιητικό, επισημαίνοντάς το και κάνοντας κλικ στην επιλογή **Λεπτομέρειες**. Εμφανίζεται μεταξύ άλλων, από ποιόν (Αρχή πιστοποίησης) και για ποιόν δημιουργήθηκε το πιστοποιητικό καθώς και η εγκυρότητά του.

Βάσει των πληροφοριών θα πρέπει να αποφασίσετε, εάν θα αποδεχτείτε ή θα απορρίψετε το πιστοποιητικό.

Αποδεχτείτε το πιστοποιητικό, που μεταφέρεται ανάλογα με τον τύπο του σε μία από τις λίστες **Πιστοποιητικά server / Πιστοποιητικά CA** (ακόμα και αν έχει ήδη λήξει). Εάν συνδεθείτε εκ νέου σε ένα server με το πιστοποιητικό αυτό, αυτή η σύνδεση θα γίνει αμέσως αποδεκτή.

Εάν απορρίψετε το πιστοποιητικό, αυτό μαζί με τα πρόσθετα **Απόρριψη** εισάγεται στη λίστα **Πιστοποιητικά server**. Εάν συνδεθείτε εκ νέου σε ένα server με το πιστοποιητικό αυτό, αυτή η σύνδεση θα απορριφθεί αμέσως.



## Απομακρυσμένη διαχείριση

Αν έχετε επιτρέψει την απομακρυσμένη διαχείριση, μπορείτε να έχετε πρόσβαση στον διαμορφωτή Web του DECT Manager και από άλλα δίκτυα.

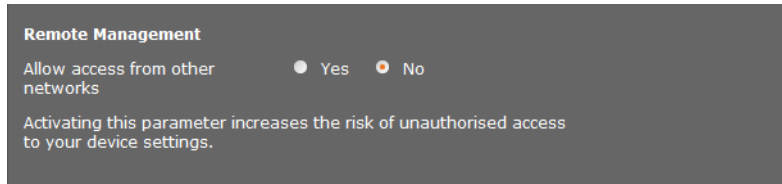

- ▶ Επιλέξτε **Ναι**, αν επιθυμείτε **Να επιτρέπεται η πρόσβαση από άλλα δίκτυα** ή **Όχι**, αν όχι.

Εάν επιτρέψετε **Απομακρυσμένη διαχείριση**, αυτό αυξάνει τον κίνδυνο μη εξουσιοδοτημένης πρόσβασης στις ρυθμίσεις της συσκευής σας.

## Διαμόρφωση παρόχου VoIP

Σε αυτή τη σελίδα δημιουργείτε μια λίστα από συστήματα, τα οποία θέτουν στη διάθεσή σας τις συνδέσεις VoIP και άλλες υπηρεσίες για τις τηλεφωνικές συσκευές σας. Συμπληρώνετε τα ακόλουθα:

- ◆ τηλεφωνικό κέντρο(α) της εταιρείας σας
- ◆ δημόσιους παρόχους, στους οποίους έχετε αναθέσει υπηρεσίες VoIP

Μπορείτε να διαμορφώσετε έως και 10 διαφορετικά τηλεφωνικά κέντρα ή παρόχους VoIP.

**Ρυθμίσεις → Πάροχοι VoIP**

| List of VoIP providers |                |             |
|------------------------|----------------|-------------|
| Name                   | Domain         |             |
| 1. IP1                 | Not configured | <b>Edit</b> |
| 2. IP2                 | Not configured | <b>Edit</b> |
| 3. IP3                 | Not configured | <b>Edit</b> |

- ▶ Κάντε κλικ κάτω από τη λίστα καταχώρησης της σύνδεσης VoIP στην επιλογή **Επεξεργασία**.

Θα ανοίξει μια νέα σελίδα, όπου μπορείτε να δημιουργήσετε μια νέα σύνδεση ή να τροποποιήσετε τα στοιχεία μιας υπάρχουσας σύνδεσης.

Καταχωρείτε τα στοιχεία για το τηλεφωνικό κέντρο χειροκίνητα. Για τη διαμόρφωση ενός παρόχου VoIP μπορείτε να επιλέξετε ένα προφίλ παρόχου με τη βοήθεια της βοηθητικής λειτουργίας.

### Βοηθητική λειτουργία για την επιλογή προφίλ παρόχων

Η Gigaset θέτει στη διάθεσή σας μια σειρά προφίλ παρόχων, που μπορείτε να χρησιμοποιήσετε για τη διαμόρφωση. Το Gigaset N720 DM PRO αναζητά στο δίκτυο ένα αρχείο Provisioning και από εκεί φορτώνει τα δεδομένα διαμόρφωσης ενός παρόχου με τις τυπικές ρυθμίσεις. Αργότερα θα χρησιμοποιήσετε αυτά τα δεδομένα για να αναθέσετε στα ασύρματα ακουστικά λογαριασμούς VoIP (→ [σελ. 83](#)).

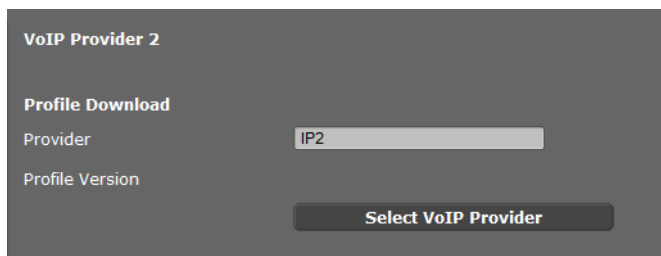

- ▶ Για να φορτώσετε ένα νέο προφίλ VoIP, κάντε κλικ στο **Επιλογή παρόχου VoIP**.

Ανοίγει μια βοηθητική λειτουργία, η οποία σας καθοδηγεί κατά τη διαδικασία.

Επιλέγετε από τη λίστα πρώτα τη χώρα και ύστερα τον επιθυμητό πάροχο. Τέλος τα δεδομένα του επιλεγμένου προφίλ φορτώνονται και εμφανίζονται στο παράθυρο.

Αν χρειαστεί μπορείτε να τροποποιήσετε τα συνολικά δεδομένα παρόχου στις περιοχές **Γενικά στοιχεία καταχώρησης του παρόχου VoIP** και **Στοιχεία δικτύου του παρόχου υπηρεσιών**.

## Καταχώρηση δεδομένων παρόχου

Εδώ καταχωρείτε χειροκίνητα τα δεδομένα ενός τηλεφωνικού κέντρου VoIP ή ενός παρόχου, για τον οποίο δεν υπάρχει προφίλ. Λαμβάνετε τα δεδομένα από τον διαχειριστή του τηλεφωνικού κέντρου ή από τον πάροχο VoIP σας.

- ▶ Στο πεδίο **Διεύθυνση Proxy Server** εισάγετε τη διεύθυνση IP του τηλεφωνικού κέντρου VoIP.

**General data of your service provider**

Domain

Proxy server address

Proxy server port

Registration server

Registration server port

Registration refresh time  sec

**Network data for your service provider**

STUN enabled  Yes  No

STUN server address

STUN server port

STUN refresh time  sec

NAT refresh time  sec

Outbound proxy mode  Always  Automatic  Never

Outbound server address

Outbound proxy port

Σε εξαιρετικές περιπτώσεις, θα πρέπει ακόμα να προσαρμόσετε τις ακόλουθες ρυθμίσεις στις ρυθμίσεις του router σας:

- Όταν δεν μπορείτε να ακούσετε το συνομιλητή σας για εξερχόμενες κλήσεις, θα πρέπει ενδεχομένως να επιλέξετε κατάσταση Outbound Proxy Server και να αλλάξετε χρήση STUN. Ο server STUN ή Outbound αντικαθιστά στα απεσταλμένα πακέτα δεδομένων την ιδιωτική διεύθυνση IP του DECT Manager σας με τη δημόσια διεύθυνση IP του. Εάν χρησιμοποιείτε τον DECT Manager σας με έναν router με συμμετρικό NAT, δεν είναι δυνατή η χρήση του STUN.
- Όταν η πρόσβαση για εισερχόμενες κλήσεις δεν είναι δυνατή προσωρινά, θα πρέπει ίσως να προσαρμόσετε την τιμή στο **Χρόνο ανανέωσης NAT**: Εάν για τον DECT Manager δεν έχει ενεργοποιηθεί στον router η λειτουργία Port Forwarding ούτε έχει οριστεί DMZ, για τη δυνατότητα πρόσβασης στο τηλέφωνο απαιτείται μία καταχώρηση στον πίνακα διαδρομών του NAT (στον router). Ο DECT Manager πρέπει να επιβεβαιώνει σε συγκεκριμένα χρονικά διαστήματα αυτή την

## Διαμόρφωση του συστήματος στον DECT Manager

καταχώρηση στον πίνακα διαδρομών (Χρόνο ανανέωσης NAT), προκειμένου η καταχώρηση να παραμείνει στον πίνακα διαδρομών.

Περισσότερες υποδείξεις σχετικά παρέχονται στο κεφάλαιο **Εξυπηρέτηση πελατών (Customer Care)** στο → **σελ. 121**.

## Διαμόρφωση ασύρματων ακουστικών

Δηλώστε όλα τα ασύρματα ακουστικά στο δίκτυο DECT και για μια σύνδεση VoIP με τη βοήθεια ενός διαμορφωτή Web. Μπορείτε να επεξεργαστείτε τις ρυθμίσεις για ήδη δηλωμένα ασύρματα ακουστικά, να τις απενεργοποιήσετε ή να τις διαγράψετε και να πραγματοποιήσετε επιπλέον ρυθμίσεις π.χ. για τη χρήση τηλεφωνικών καταλόγων και υπηρεσιών δικτύου.

**Ρυθμίσεις → Ασύρματα ακουστικά**

| Username<br>Display name | SIP connection  | Handset<br>registered | E-mail<br>account | Net AM |      |
|--------------------------|-----------------|-----------------------|-------------------|--------|------|
| 1. 08941616315<br>Peter  | 10.15.31.8<br>✓ | ✓                     | —                 | —      | Edit |

The provider account data should already exist before a mobile device is configured.

New mobile device with own provider data **Add**

New mobile device with own data:  **Add**

Displayed name on idle display  Username  Display name

The DECT Manager starts the check for all mobile devices for which the e-mail check is activated.

Check for new e-mail

**Set** **Cancel**

Τα ήδη εγγεγραμμένα ασύρματα ακουστικά εμφανίζονται στη λίστα.

- ▶ Κάντε κλικ στο **Επεξεργασία**, για να τροποποιήσετε τις ρυθμίσεις για το συγκεκριμένο ασύρματο ακουστικό.
- ▶ Εκκινήστε τη δήλωση και διαμόρφωση ενός νέου ασύρματου ακουστικού μέσω της επιλογής **Προσθήκη**.

Κάθε ασύρματο ακουστικό αντιστοιχίζεται σε έναν ξεχωριστό λογαριασμό VoIP. Μπορείτε ωστόσο να αποδεχθείτε τον πάροχο καθώς και τις „Εκτεταμένες Ρυθμίσεις“ (**σελ. 84**) ενός ήδη καταχωρημένου ασύρματου ακουστικού. Σε αυτή την περίπτωση επιλέξτε το ασύρματο ακουστικό, του οποίου τα δεδομένα θέλετε να αποδεχθείτε, από τη λίστα και στη συνέχεια κάντε κλικ στο **Προσθήκη** δίπλα στο **Νέο ασύρματο ακουστικό με δικά του στοιχεία**.

- ▶ Επιλέξτε αν πρέπει να χρησιμοποιηθεί το **Όνομα χρήστη** ή το **Εμφαν. όνομα** του λογαριασμού VoIP ως όνομα για το ασύρματο ακουστικό. Το όνομα που θα επιλέξετε εδώ θα εμφανίζεται στο ασύρματο ακουστικό ενώ βρίσκεται στην κατάσταση αναμονής. Και τα δυο ονόματα θα καθοριστούν κατά την καταχώρηση του ασύρματος ακουστικού (→ [σελ. 83](#)).
- ▶ Καθορίστε, πόσο συχνά ο DECT Manager θα ξεκινά μια αναζήτηση για νέα e-mails (για όλα τα ασύρματα ακουστικά στα οποία είναι ενεργοποιημένη αυτή η λειτουργία).

## Καταχώρηση ασύρματος ακουστικού

Πρέπει να προσέξετε τα ακόλουθα:

- ◆ Σε κάθε ασύρματο ακουστικό θα αντιστοιχιστεί ένας λογαριασμός VoIP
- ◆ Η καταχώρηση στο δίκτυο DECT και για τη σύνδεση VoIP θα εκκινείται ταυτόχρονα.
- ◆ Αν αντιστοιχίσετε έναν άλλον λογαριασμό VoIP σε ένα ήδη καταχωρημένο ασύρματο ακουστικό, η ήδη διαμορφωμένη σύνδεση θα αντικατασταθεί.

**Mobile device 1**

**Personal Provider Data**

Authentication name

Authentication password

Username

Display name

Select VoIP provider

Register a mobile device for this SIP connection

- ▶ Βεβαιωθείτε πως το ασύρματο ακουστικό, που επιθυμείτε να δηλώσετε, βρίσκεται μέσα στην εμβέλεια του δικτύου DECT σας.
- ▶ Επιλέξτε από τη λίστα **Επιλογή παρόχου VoIP** ένα από τα διαμορφωμένα τηλεφωνικά κέντρα/παρόχους VoIP.
- ▶ Εισάγετε τα στοιχεία πρόσβασης για τον λογαριασμό VoIP στα αντίστοιχα πεδία. Ανάλογα με το τηλεφωνικό κέντρο/το προφίλ του παρόχου τα πεδία μπορούν να διαφέρουν.

### Υπόδειξη

Καθορίζετε αν θα χρησιμοποιηθεί ως όνομα του ασύρματος ακουστικού το **¼ñá ÷ñÑóðç** ή το **Εμφαν. όνομα** κατά την κατάσταση αναμονής, με τη βοήθεια της επιλογής **Εμφανιζόμενο όνομα στην οθόνη αναμονής**, στη σελίδα **Ασύρματα ακουστικά** (→ [σελ. 83](#)).

## Διαμόρφωση του συστήματος στον DECT Manager

- ▶ Ξεκινήστε την καταχώρηση του ασύρματου ακουστικού μέσω της επιλογής **Έναρξη Δήλωσης**.

Σε ένα παράθυρο εμφανίζεται το PIN, που πρέπει να καταχωρήσετε στο ασύρματο ακουστικό, για να πραγματοποιήσετε τη δήλωση (→ **σελ. 18**).

## Εκτεταμένες ρυθμίσεις για ασύρματα ακουστικά

Η σελίδα προσφέρει τις ακόλουθες πρόσθετες δυνατότητες ρύθμισης για τα ασύρματα ακουστικά:

- ▶ Online τηλεφωνικός κατάλογος και τηλεφωνητής δικτύου
- ▶ Ρυθμίσεις για Audio-Codex
- ▶ Εξαγωγή ή εισαγωγή τοπικού τηλεφωνικού καταλόγου
- ▶ Διαμόρφωση Call Manager και λήψης ηλεκτρονικού ταχυδρομείου (E-Mail)
- ▶ Κατάργηση δήλωσης και διαγραφή ασύρματων ακουστικών

Ανοίγεται το παράθυρο μέσω:

**Ρυθμίσεις → Ασύρματα ακουστικά → Επεξεργασία**

- ▶ Κάντε κλικ στην επιλογή **Εμφάνιση προηγμένων ρυθμίσεων**.

## Online τηλεφωνικός κατάλογος και τηλεφωνητής δικτύου

The screenshot shows a configuration window with the following sections:

- Online directories**
  - Text: "You can decide which directory will be opened by pressing the directory key and the INT key on your handset. One online directory can be selected for an automatic name search."
  - Directory for direct access: Local directory (dropdown menu)
  - Corporate directory for INT key: (empty dropdown menu)
  - Automatic look-up: Deactivate (dropdown menu)
- Network Mailbox Configuration**
  - Call number or SIP name (URI): (text input field)
  - Activate network mailbox:  Yes  No
  - Apply changes for all SIP connections:

Με το πλήκτρο ελέγχου του ασύρματου ακουστικού ο χρήστης μπορεί να ανακαλέσει διαφορετικούς τηλεφωνικούς καταλόγους:

- ▶ Επιλέξτε ποιος τηλεφωνικός κατάλογος θα ανακαλείται με το πλήκτρο τηλεφωνικού καταλόγου (πλήκτρο ελέγχου κάτω). Μπορείτε να επιλέξετε τον τοπικό τηλεφωνικό κατάλογο ή έναν από τους online τηλεφωνικούς καταλόγους από τη λίστα. Μετά από αυτή την επιλογή ο χρήστης μπορεί κρατώντας πατημένο το πλήκτρο τηλεφωνικού καταλόγου να ανοίξει είτε τη λίστα των online τηλεφωνικών καταλόγων είτε τον τοπικό τηλεφωνικό κατάλογο.
- ▶ Επιλέξτε από τη λίστα, ποιος εταιρικός τηλεφωνικός κατάλογος θα ανοίγει με το πλήκτρο INT (πλήκτρο ελέγχου αριστερά).

- ▶ Επιλέξτε για την **Αυτόματη αναζήτηση** έναν online τηλεφωνικό κατάλογο από τη λίστα ή απενεργοποιήστε αυτή την επιλογή. Για εισερχόμενες κλήσεις το όνομα του καλούντος θα διαβάζεται από αυτόν τον τηλεφωνικό κατάλογο και θα εμφανίζεται στην οθόνη (η διαθεσιμότητα της λειτουργίας εξαρτάται από τον πάροχο του online τηλεφωνικού καταλόγου).

Καθορίζετε ποιοι online τηλεφωνικοί κατάλογοι θα είναι διαθέσιμοι, στη σελίδα **Τηλεφωνικοί κατάλογοι online**, → **σελ. 98**.

### Διαμόρφωση τηλεφωνητή δικτύου:

- ▶ Εισάγετε τον **Αριθμός κλήσης ή όνομα SIP (URI)** του τηλεφωνητή δικτύου και ενεργοποιήστε τον τηλεφωνητή δικτύου.
- ▶ Αν οι συγκεκριμένες ρυθμίσεις πρέπει να ισχύουν για όλα τα διαμορφωμένα ασύρματα ακουστικά, κάντε κλικ στο **OK**.

### Ρυθμίσεις codec

Η ποιότητα ομιλίας των συνομιλιών VoIP καθορίζεται από τον **Codec (Κώδικας)** που χρησιμοποιείται για τη μετάδοση. Για αυξημένη ποιότητα, πρέπει να μεταδίδονται περισσότερα δεδομένα. Ανάλογα με την ευρυζωνικότητα της σύνδεσης DSL, αυτό μπορεί στη συνέχεια να οδηγήσει σε προβλήματα με τον όγκο των δεδομένων – ειδικά κατά την ταυτόχρονη πραγματοποίηση δυο συνομιλιών VoIP – με αποτέλεσμα η μετάδοση να μη διεξάγεται πλέον ομαλά.

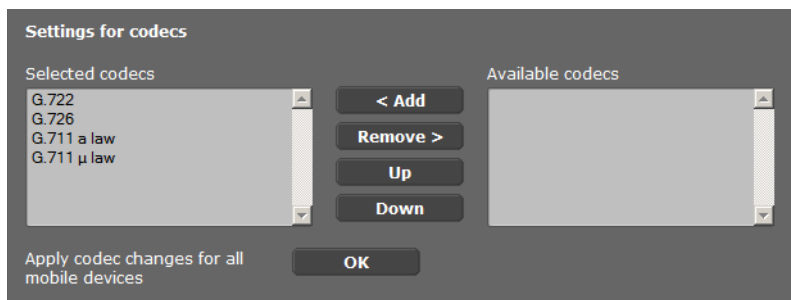

Και οι δύο πλευρές μίας τηλεφωνικής σύνδεσης (πλευρά καλούντος/αποστολέα και πλευρά παραλήπτη) πρέπει να χρησιμοποιούν τον ίδιο κώδικα ομιλίας. Ο κώδικας ομιλίας ανταλλάσσεται κατά τη δημιουργία της σύνδεσης μεταξύ αποστολέα και παραλήπτη. Μπορείτε να επιλέξετε τους κωδικούς γλώσσας που πρέπει να χρησιμοποιούνται για τον συγκεκριμένο λογαριασμό VoIP και να καθορίσετε τη σειρά, με την οποία πρέπει να προτείνονται οι κωδικοί κατά τη πραγματοποίηση μιας σύνδεσης VoIP.

## Διαμόρφωση του συστήματος στον DECT Manager

- ▶ Επιλέξτε τους επιθυμητούς κώδικες και καθορίστε την σειρά με την οποία πρέπει να χρησιμοποιούνται.  
Υποστηρίζονται οι ακόλουθες κωδικοποιήσεις ήχου
  - G.722** Εξαιρετική ποιότητα συνομιλίας. Ο ευρυζωνικός κώδικας ομιλίας G.722 λειτουργεί στο ίδιο bitrate με τον G.711 (64 kbit/s ανά σύνδεση ομιλίας) αλλά με υψηλότερο ρυθμό δειγματοληψίας (16 kHz).
  - G.711 a law / G.711 μ law**  
Πολύ καλή ποιότητα συνομιλίας (συγκρίσιμη με ISDN). Το απαιτούμενο εύρος ζώνης φτάνει τα 64 kbit/s ανά σύνδεση ομιλίας.
  - G.726** Καλή ποιότητα συνομιλίας (χειρότερη απ' ό,τι με το G.711, αλλά καλύτερη απ' ό,τι με το G.729). Το τηλέφωνό σας υποστηρίζει το G.726 με ένα ρυθμό μετάδοσης 32kbit/s ανά σύνδεση ομιλίας.
  - G.729A** Μέση ποιότητα ομιλίας. Το απαιτούμενο εύρος ζώνης είναι μικρότερο στα 8 kbit/s ανά σύνδεση ομιλίας.  
Για τη χρήση του κωδικού G.729 χρειάζεστε άδεια. Μπορείτε να την ενεργοποιήσετε στη σελίδα **Προηγμένες ρυθμίσεις VoIP** (→ **σελ. 93**).
- ▶ Αν οι συγκεκριμένες ρυθμίσεις πρέπει να ισχύουν για όλα τα διαμορφωμένα ασύρματα ακουστικά, κάντε κλικ στο **OK**.

## Εξαγωγή και εισαγωγή τοπικού τηλεφωνικού καταλόγου

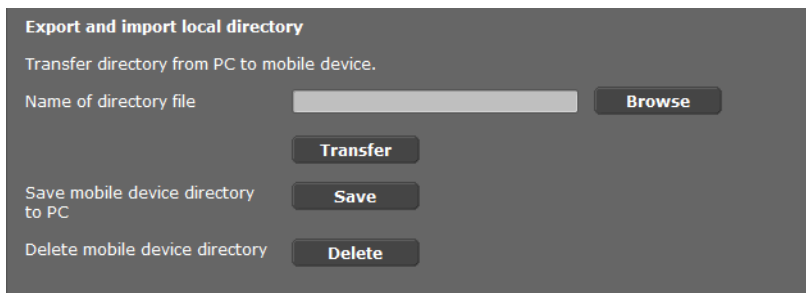

Για την επεξεργασία και τον συντονισμό των τηλεφωνικών καταλόγων των δηλωμένων ασύρμ.ακουστικών ο διαμορφωτής Web προσφέρει τις ακόλουθες δυνατότητες.

- ◆ Αποθήκευση του τοπικού τηλεφωνικού καταλόγου σε έναν Η/Υ. Οι καταχωρήσεις αποθηκεύονται σε μορφή vCard σε ένα αρχείο vcf στον Η/Υ. Έχετε τη δυνατότητα να φορτώσετε αυτά τα αρχεία σε κάθε δηλωμένο ασύρματο ακουστικό. Έχετε επίσης τη δυνατότητα να μεταφέρετε τις καταχωρήσεις τηλεφωνικού καταλόγου στον προσωπικό σας κατάλογο διευθύνσεων στον Η/Υ.
- ◆ Μεταφορά των επαφών από ένα βιβλίο διευθύνσεων του Η/Υ. Εξάγετε τις επαφές σε αρχεία vcf (vCard) και μεταφέρετέ τα με το διαμορφωτή Web στον τηλεφωνικό κατάλογο του ασύρματου ακουστικού.



- ◆ **Διαγραφή του τοπικού τηλεφωνικού καταλόγου στο ασύρματο ακουστικό.**  
Εάν έχετε π.χ. επεξεργαστεί το αρχείο τηλεφωνικού καταλόγου (αρχείο vcf) στον Η/Υ και επιθυμείτε να φορτώσετε τον τροποποιημένο αυτό τηλεφωνικό κατάλογο στο ασύρματο ακουστικό, μπορείτε να διαγράψετε τον τρέχοντα τηλεφωνικό κατάλογο στο ασύρματο ακουστικό, πριν τη μεταφορά.

**Συμβουλή:** Αποθηκεύστε τον τρέχοντα τηλεφωνικό κατάλογο πριν από τη διαγραφή στον Η/Υ. Έχετε έτσι τη δυνατότητα να τον φορτώσετε ξανά, εάν ο τροποποιημένος τηλεφωνικός κατάλογος δεν στάθηκε δυνατό να φορτωθεί ή φορτώθηκε ατελώς στο ασύρματο ακουστικό εξαιτίας σφαλμάτων μορφοποίησης.

#### Υποδείξεις

- ◆ Πληροφορίες σχετικά με τη μορφή vCard (vcf) θα βρείτε στο Internet, π.χ. στη διεύθυνση:  
[www.en.wikipedia.org/wiki/VCard](http://www.en.wikipedia.org/wiki/VCard) (αγγλικά)  
(στην κάτω αριστερή γωνία στον τομέα πλοήγησης της ιστοσελίδας μπορείτε να ρυθμίσετε τη γλώσσα εμφάνισης)
- ◆ Εάν επιθυμείτε να μεταφέρετε έναν τηλεφωνικό κατάλογο αποθηκευμένο στον Η/Υ (αρχείο vcf) με περισσότερες καταχωρήσεις, στο βιβλίο διευθύνσεων του Microsoft Outlook™, πρέπει να προσέξετε τα ακόλουθα: Το Microsoft Outlook™ μεταφέρει πάντοτε μόνο την πρώτη καταχώρηση (τηλεφωνικού καταλόγου) από το αρχείο vcf στο βιβλίο διευθύνσεων.

#### Κανόνες μεταφοράς

Οι καταχωρήσεις τηλεφωνικού καταλόγου που φορτώνονται από ένα αρχείο vcf στο ασύρματο ακουστικό προστίθενται στον τηλεφωνικό κατάλογο. Εάν για κάποιο όνομα υπάρχει ήδη καταχώρηση, αυτή ενδεχομένως συμπληρώνεται ή δημιουργείται μία άλλη καταχώρηση με το όνομα. Κανένas τηλεφωνικός αριθμός δεν αντικαθίσταται ή διαγράφεται.

#### Υπόδειξη

Ανάλογα με τον τύπο συσκευής δημιουργούνται ανά vCard έως 3 καταχωρήσεις με το ίδιο όνομα στον τηλεφωνικό κατάλογο – μία καταχώρηση ανά καταχωρημένο αριθμό.

### Περιεχόμενο του αρχείου τηλεφωνικού καταλόγου (αρχείο-vcf)

Τα ακόλουθα στοιχεία καταχωρούνται (εάν υπάρχουν) για μία καταχώρηση τηλεφωνικού καταλόγου στο αρχείο vcf ή μεταφέρονται από ένα αρχείο vcf στον τηλεφωνικό κατάλογο του ασύρματου ακουστικού:

- ◆ Επώνυμο
- ◆ Όνομα
- ◆ Αριθμός
- ◆ Αριθμός (γραφείου)
- ◆ Αριθμός (κινητού τηλεφώνου)
- ◆ Διεύθυνση E-Mail
- ◆ Ημερομηνία επετείου (EEEE-MM-HH) και ώρα της κλήσης υπενθύμισης (ΩΩ:ΛΛ) χωρισμένα με ένα „T“ (παράδειγμα: 2011-12-24T11:00).

Οι επιπλέον πληροφορίες που μπορεί να περιέχει μία vCard δεν μεταφέρονται στον τηλεφωνικό κατάλογο του ασύρματου ακουστικού.

### Παράδειγμα καταχώρησης σε μορφή vCard:

```
BEGIN:VCARD
VERSION:2.1
N:Musterfrau;Anna
TEL;HOME:1234567890
TEL;WORK:0299123456
TEL;CELL:0175987654321
EMAIL:anna@musterfrau.de
BDAY:2008-12-24T11:00
END:VCARD
```

### Διαχειριστής κλήσεων

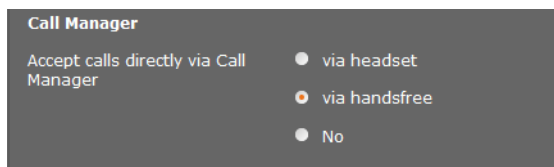

- ▶ Επιλέξτε αν συνομιλίες που μεταβιβάζονται μέσω του Call Manager του τηλεφωνικού κέντρου θα λαμβάνονται άμεσα μέσω ακουστικού, μέσω ανοικτής συνομιλίας ή καθόλου (Όχι).

## Λήψη E-Mail

**E-Mail**

Authentication name

Authentication password

POP3 Server

POP3 Server port

Check for new e-mail  Yes  No

Secure Connection (SSL)  Yes  No

Apply e-mail settings for all mobile devices

- ▶ Αν ο DECT Manager πρέπει να ελέγξει την άφιξη νέων E-Mails για το ασύρματο ακουστικό, εισάγετε εδώ τα δεδομένα για τον λογαριασμό E-Mail.
- ▶ Ενεργοποιήστε την επιλογή **Ναι** για να γίνει **Έλεγχος για νέα email**.
- ▶ Επιλέξτε αν η ειδοποίηση πρέπει να πραγματοποιηθεί μέσω μιας ασφαλούς σύνδεσης.
- ▶ Αν οι συγκεκριμένες ρυθμίσεις πρέπει να ισχύουν για όλα τα διαμορφωμένα ασύρματα ακουστικά, κάντε κλικ στο **OK**.

## Κατάργηση δήλωσης και διαγραφή ασύρματων ακουστικών

**DECT connection**

Deregister the mobile device for this SIP connection

Delete the complete mobile device account

DECT status Registered

DECT User Identity (IPUI/IPEI) 00 A4 0E 7D F3

Αν το ασύρματο ακουστικό του οποίου τις ρυθμίσεις επεξεργάζεστε αυτή τη στιγμή είναι καταχωρημένο στον DECT Manager, μπορείτε να κάνετε τα εξής:

- Διαγραφή** Κατάργηση δήλωσης του ασύρματου ακουστικού για τη συγκεκριμένη σύνδεση SIP.  
 Η σύνδεση διακόπτεται, ωστόσο όλα τα δεδομένα διατηρούνται.
- Διαγραφή** Διαγραφή ολόκληρου του λογαριασμού για το ασύρματο ακουστικό στον DECT Manager.  
 Αυτή η ενέργεια αφορά όλες τις ρυθμίσεις σε αυτή τη σελίδα, την εγγραφή DECT και τον λογαριασμό VoIP.

### Αποθήκευση ρυθμίσεων

- ▶ Κάντε κλικ στο **Αποθήκευση**, για να αποθηκεύσετε τις ρυθμίσεις σας στη σελίδα.

#### Υπόδειξη

Αφού δηλώσετε ή καταργήσετε τη δήλωση για όλα τα ασύρματα ακουστικά, θα πρέπει να αποθηκεύσετε τις ρυθμίσεις του DECT Manager στον Η/Υ (→ **σελ. 110**). Με αυτό τον τρόπο μπορείτε να εξασφαλίσετε, πως σε μια μεταγενέστερη επαναφορά των δεδομένων η αντιστοίχιση ασύρματων ακουστικών και λογαριασμών VoIP θα παραμείνει συνεπής.

## Περισσότερες ρυθμίσεις για την πραγματοποίηση κλήσεων

Οι ακόλουθες ρυθμίσεις είναι διαθέσιμες σε όλα τα ασύρματα ακουστικά για την τηλεφωνία.

- ◆ Φραγή κλήσεων και κωδικοί κλήσεις (βλέπε παρακάτω, **Κανόνες κλήσης**)
- ◆ Ενεργοποίηση τοπικού κωδικού για τοπικές κλήσεις → **σελ. 91**
- ◆ Άλλες ρυθμίσεις VoIP → **σελ. 97**
  - Ρύθμιση ήχου
  - Δικτύωση συνομιλίας
  - Πλήκτρο R (Hook Flash)
  - Δημιουργία τοπικών θυρών επικοινωνίας

## Κανόνες κλήσης

Ρυθμίσεις → Τηλεφωνία → Κανόνες κλήσης

### Φραγή κλήσεων

| Phone Number | Comment | Blocked                             |        |
|--------------|---------|-------------------------------------|--------|
| 123          |         | <input checked="" type="checkbox"/> | Delete |
| New Rule     |         |                                     |        |
|              |         |                                     | Add    |

Σε αυτή τη σελίδα μπορείτε να καταχωρήσετε τηλεφωνικούς αριθμούς, για τους οποίους επιθυμείτε τη φραγή κλήσεων, π. χ. κωδικούς κλήσης με χρέωση.

- ▶ Εισάγετε κάτω από το **Νέος κανόνας** τον τηλεφωνικό αριθμό, για τον οποίο επιθυμείτε τη φραγή κλήσεων.
- ▶ Μια καταχώρηση στο πεδίο **Σχόλιο** διευκολύνει τη διαφοροποίηση διαφορετικών φραγμένων τηλεφωνικών αριθμών.
- ▶ Κάντε κλικ στο **Προσθήκη** για να δημιουργήσετε το νέο κανόνα.
- ▶ Για να ενεργοποιήσετε ένα κανόνα, επισημάνετε την επιλογή **Αποκλεισμένο**.
- ▶ Μέσω της επιλογής **Διαγραφή** μπορείτε να απομακρύνετε έναν κανόνα από τη λίστα.

## Κωδικός κλήσης

**Access Code**

The access code is automatically prefixed to the numbers before dialling.

Code

is added to numbers None

Ανάλογα με τις ρυθμίσεις του τηλεφωνικού σας κέντρου πρέπει για κλήσεις εκτός της περιοχής του τηλεφωνικού σας κέντρου VoIP να προτάσσεται του καλούμενου αριθμού ένας κωδικός κλήσης (ΑΚΖ= κωδικός υπηρεσίας, π.χ. „0“).

- ▶ Αποθηκεύστε έναν κωδικό κλήσης και καθορίστε τότε ο κωδικός θα πρέπει να προτάσσεται στους αριθμούς κλήσης. Έχετε τη δυνατότητα να επιλέξετε μεταξύ **Όλα**, **Ποτέ** και **Λίστες κλήσεων** (μόνο για την κλήση από τη λίστα κλήσεων ή μία λίστα αυτόματου τηλεφωνητή).
- ▶ Κάντε κλικ στο **Αποθήκευση**, για να αποθηκεύσετε τις ρυθμίσεις σας στη σελίδα.

## Ενεργοποίηση τοπικού προθέματος για τοπικές συνομιλίες μέσω VoIP

Σε αυτή τη σελίδα καταχωρείτε δεδομένα σχετικά με τη γεωγραφική θέση του τηλεφώνου σας. Αυτό χρησιμεύει για τον καθορισμό του εθνικού και τοπικού προθέματος, καθώς επίσης και των ειδικών για κάθε χώρα ήχων (π. Χ. ήχος σχηματισμού τηλεφωνικού αριθμού, ή ήχος κλήσης).

**Ρυθμίσεις → Διαχείριση → Τοπικές ρυθμίσεις**

**Area Codes**

With the selection of the country, the international country code will be initialized.

Country Germany

International

Prefix 00

Code Number 49

Local

Prefix 0

Code Number

Use Area Codes for VoIP

for local calls

for local and national calls

No

**Tone Selection**

Tone Pattern United States of America

### Κωδικοί περιοχών

Όταν τηλεφωνείτε μέσω VoIP στο σταθερό δίκτυο, ενδεχομένως να πρέπει ακόμη και για τις τοπικές συνομιλίες να καλέσετε και τον τοπικό κωδικό (ανάλογα με το δίκτυο).

Μπορείτε να ρυθμίσετε το τηλέφωνό σας έτσι, ώστε ο κωδικός κλήσης σε όλες τις κλήσεις VoIP να σχηματίζεται αυτόματα στο τοπικό δίκτυο και στις εθνικές υπεραστικές συνομιλίες. Δηλ. ο κωδικός προτάσσεται σε όλους τους αριθμούς που δεν αρχίζουν με 0 – ακόμη και κατά την κλήση αριθμών από τον τηλεφωνικό κατάλογο και άλλες λίστες. Εξαιρούνται αριθμοί, για τους οποίους έχει οριστεί κανόνας κλήσης.

- ▶ Επιλέξτε την χώρα σας. Στη συνέχεια ο διεθνής και εθνικός κωδικός κλήσης καταχωρούνται στα πεδία **Πρόθεμα** και **Κωδικός**. Μπορείτε ωστόσο να αλλάξετε αυτές τις ρυθμίσεις.
- ▶ Καθορίστε για ποιες συνομιλίες (τοπικές και υπεραστικές κλήσεις) θα πρέπει να ισχύουν οι ρυθμίσεις.

### Επιλογή ήχου κλήσης

Οι ήχοι, π.χ. ο ήχος σχηματισμού τηλεφωνικού αριθμού, κλήσης, κατειλημμένου, ή ο ήχος αναμονής διαφέρουν ανάλογα με τη χώρα και την περιοχή. Μπορείτε να επιλέξετε από διαφορετικές ομάδες ήχων για το σύστημα τηλεφώνου σας.

- ▶ Επιλέξτε από τη λίστα **Επιλογή τόνου κλήσης** τη χώρα ή την περιφέρεια, της οποίας οι ήχοι κλήσης θέλετε να χρησιμοποιηθούν για το τηλέφωνό σας.
- ▶ Κάντε κλικ στο **Αποθήκευση**, για να αποθηκεύσετε τις ρυθμίσεις σας στη σελίδα.

## Άλλες ρυθμίσεις VoIP

Σε αυτή τη σελίδα μπορείτε να πραγματοποιήσετε ρυθμίσεις για τη μετάδοση σημάτων DTMF και την ποιότητα συνομιλίας, να καθορίσετε την δικτύωση συνομιλίας και την επιστροφή κλήσης, καθώς και να πραγματοποιήσετε ρυθμίσεις στις θύρες για τη δημιουργία των συνδέσεων VoIP.

**Ρυθμίσεις → Τηλεφωνία → Προηγμένες ρυθμίσεις VoIP**

### DTMF σε συνδέσεις VoIP

Για την αποστολή σημάτων DTMF μέσω VoIP πρέπει να καθορίσετε τον τρόπο με τον οποίο οι κωδικοί πλήκτρων θα πρέπει να μετατρέπονται σε σήματα DTMF και να αποστέλλονται: ως ακουστικές πληροφορίες στο κανάλι ομιλίας, ή ως το αποκαλούμενο μήνυμα „Πληροφορίες SIP“.

Ενημερωθείτε από τον πάροχο σας σχετικά με τον τύπο μετάδοσης DTMF που υποστηρίζει.

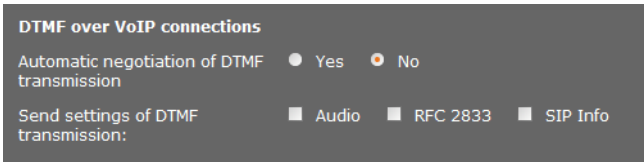

Έχετε τις ακόλουθες δυνατότητες:

- ▶ Ενεργοποιώντας την επιλογή **Ναι**, το τηλέφωνο επιχειρεί να ρυθμίσει για κάθε κλήση τον τύπο σηματοδότησης DTMF που είναι κατάλληλος για τον τρέχοντα χρησιμοποιούμενο κώδικα.
- ▶ Απενεργοποιώντας την επιλογή **Όχι**, μπορείτε με τη βοήθεια των άλλων επιλογών να καθορίσετε σαφώς τον τύπο της σηματοδότησης DTMF:
  - ▶ Ενεργοποιήστε την επιλογή **Ήχος** ή **RFC 2833**, όταν τα σήματα DTMF πρέπει να μεταδίδονται ηχητικά (σε πακέτα ομιλίας).
  - ▶ Ενεργοποιήστε **Πληροφορίες SIP**, αν τα σήματα DTMF πρέπει να αποστέλλονται ως κωδικός.

### Ενεργοποίηση του κωδικού G.722 για ευρυζωνική τηλεφωνία σε δίκτυο DECT

Και οι δύο πλευρές μίας τηλεφωνικής σύνδεσης (πλευρά καλούντος/αποστολέα και πλευρά παραλήπτη) πρέπει να χρησιμοποιούν τον ίδιο κώδικα ομιλίας. Ο κώδικας ομιλίας ανταλλάσσεται κατά τη δημιουργία της σύνδεσης μεταξύ αποστολέα και παραλήπτη.

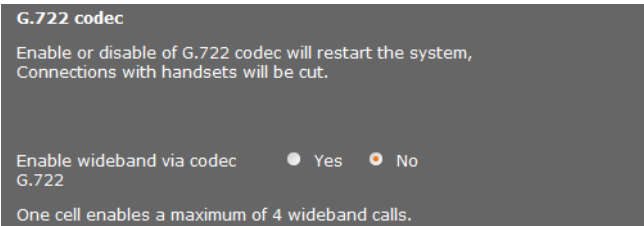

Ο κωδικός G.722 (ευρυζωνική σύνδεση) επιτρέπει την υψηλή ποιότητα ομιλίας, αλλά μόνο 4 ταυτόχρονες συνδέσεις ανά σταθμό βάσης.

## Διαμόρφωση του συστήματος στον DECT Manager

- ▶ Προκειμένου να επιτραπεί η ευρυζωνική μετάδοση σε δίκτυο DECT για όλα τα ασύρματα ακουστικά, ενεργοποιήστε τον κωδικό G.722.

### Ενεργοποίηση κωδικού G.729

Ο κωδικός G.729 επιτρέπει ιδιαίτερα φιλική ευρυζωνική πραγματοποίηση κλήσεων και συνιστάται όταν απαιτείται η ελαχιστοποίηση της χωρητικότητας του δικτύου. Επιλέγετε τους κωδικούς για τις συνδέσεις VoIP από την επιλογή „Εκτεταμένες Ρυθμίσεις“ για κάθε ασύρματο ακουστικό (→ [σελ. 85](#)).

Για να χρησιμοποιήσετε τον κωδικό G.729, χρειάζεστε άδεια. Υπάρχουν διαθέσιμες έως και 10 άδειες, τις οποίες πρέπει να ενεργοποιήσετε. Ο DECT Manager πρέπει επίσης να δημιουργήσει μια σύνδεση στο Internet.

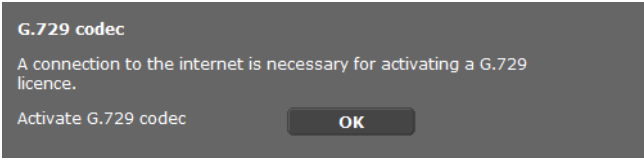

Χρησιμοποιώντας τον G.729 μπορείτε να εξοικονομήσετε επιπλέον ευρυζωνικότητα και ικανότητα προσπέλασης, καταστέλλοντας τη μεταφορά πακέτων ήχου κατά τις παύσεις της ομιλίας (προκαθορισμένη ρύθμιση: Όχι).

- ▶ Ενεργοποιήστε την επιλογή **Ναι** για **Ενεργοποίηση Annex B για το codec G.729**, προκειμένου να ενεργοποιήσετε τη μεταφορά πακέτων δεδομένων κατά τις παύσεις της ομιλίας. Οι συνδρομητές ακούν τότε κατά τις παύσεις της ομιλίας έναν θόρυβο βάθους, που αντιστοιχεί στην „κλασική“ τηλεφωνία.

### Μεταβίβαση κλήσης

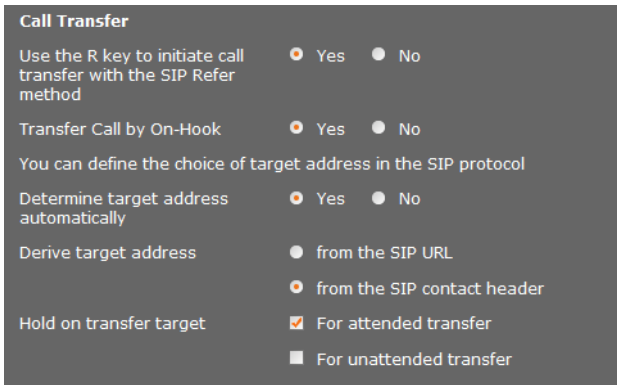

Οι συνδρομητές μπορούν να μεταβιβάσουν μια κλήση σε έναν άλλο συνδρομητή, εφόσον το τηλεφωνικό κέντρο/ο πάροχος υποστηρίζει αυτή τη λειτουργία. Η μεταβίβαση της συνομιλίας πραγματοποιείται μέσω του μενού του ασύρματου ακουστικού (κέντρο πλήκτρου οθόνης) ή μέσω του πλήκτρου R (→ [σελ. 37](#)).



Έχετε τη δυνατότητα να αλλάξετε ή να συμπληρώσετε τις ρυθμίσεις για τη μεταβίβαση κλήσης ως εξής:

- ◆ **Μεταβίβαση κλήσης με κλείσιμο του ακουστικού:** Οι δύο συνδρομητές συνδέονται μεταξύ τους, πατώντας το πλήκτρο τερματισμού στο ασύρματο ακουστικό. Οι συνδέσεις του ενδιάμεσου με τους συνδρομητές τερματίζονται.
- ◆ **Χρησιμοποιήστε το πλήκτρο R για να ξεκινήσετε τη μεταφορά κλήσης με το πρωτόκολλο SIP:** Απενεργοποιήστε την προώθηση κλήσεων με το πλήκτρο R, εάν θέλετε να ορίσετε στο πλήκτρο R- μια άλλη υπηρεσία (βλ. παρακάτω „**Καθορισμός λειτουργίας πλήκτρου R για VoIP (Hook Flash)**“)
- ◆ Ορίστε πως θα επιλέγονται οι διευθύνσεις προορισμού στο πρωτόκολλο SIP:
  - ▶ **Αυτόματος ορισμός διεύθυνσης προορισμού**  
Ο συνδρομητής εμφανίζεται αυτόματα βάση του καταχωρημένου αριθμού μέσω των πληροφοριών SIP
  - ▶ **Εκτροπή διεύθυνσης προορισμού**  
Ορίζετε πώς πρέπει να εμφανίζεται η διεύθυνση προορισμού:
    - από το SIP URL
    - από την επικεφαλίδα επαφής SIP

### Υπόδειξη

Η μεταβίβαση κλήσης στην τηλεφωνία μέσω IP πραγματοποιείται μέσω του πρωτοκόλλου SIP.

Η αποκλειστική διευθυνσιοδότηση πραγματοποιείται μέσω της SIP-URL (SIP-URI). Η κεφαλίδα επαφής SIP διαθέτει εκτός από την SIP-URL περισσότερες πληροφορίες σχετικά με τη μετάδοση δεδομένων μεταξύ πομπού και δέκτη.

- ◆ Καθορίστε εάν η πρώτη συνομιλία κατά την προώθηση πρέπει να κρατηθεί ενώ καλείται ο δεύτερος συνομιλητής. Υπάρχουν δύο δυνατότητες:
  - **Για εκτροπή με επιστρεφόμενη ειδοποίηση:** αυτή η μέθοδος επιβεβαιώνει πως η συνομιλία πραγματοποιείται στα αλήθεια.
  - **Για άμεση εκτροπή:** Η πρώτη σύνδεση με τον συνδρομητή τερματίζεται μετά τη μεταβίβαση της κλήσης.

## Καθορισμός λειτουργίας πλήκτρου R για VoIP (Hook Flash)

**Hook Flash (R-key)**

Please enter the hook flash date, which your service provider has given to you.

Application Type

Application signal

Το τηλεφωνικό κέντρο/ο πάροχος VoIP σας ενδεχομένως υποστηρίζει ιδιαίτερα χαρακτηριστικά υπηρεσιών. Για να είναι δυνατή η χρήση ενός ανάλογου χαρακτηριστικού, το τηλέφωνο πρέπει να αποστείλει ένα συγκεκριμένο σήμα (πακέτο δεδομένων) στον SIP-Server. Μπορείτε να αντιστοιχήσετε το συγκεκριμένο „σήμα“ ως λειτουργία R στο πλήκτρο R του ασύρματου ακουστικού.

## Διαμόρφωση του συστήματος στον DECT Manager

- ▶ Καταχωρήστε στα πεδία **Τύπος εφαρμογής** και **Σήμα εφαρμογής** τα δεδομένα που έχετε λάβει από τον πάροχό σας.

Αν ο χρήστης στη συνέχεια πατήσει κατά τη διάρκεια μίας συνομιλίας VoIP το συγκεκριμένο πλήκτρο, το σήμα αποστέλλεται.

### Υπόδειξη

Οι ρυθμίσεις για το πλήκτρο R είναι δυνατές μόνο εφόσον

- το πλήκτρο R δεν έχει ενεργοποιηθεί για μεταβίβαση κλήσεων (→ **σελ. 95**) και
- έχουν ενεργοποιηθεί οι πληροφορίες SIP (→ **σελ. 93**).

## Καθορισμός τοπικών θυρών επικοινωνίας (Listen Ports) για VoIP

Αλλαγές σε αυτή τη ρύθμιση απαιτούνται μόνο αν ο αριθμός θύρας χρησιμοποιείται ήδη από άλλους συνδρομητές στο LAN. Σε αυτή την περίπτωση μπορείτε να καθορίσετε άλλους σταθερούς αριθμούς θύρας για τις θύρες SIP και RTP ή περιοχές αριθμών για τη θύρα SIP.

Listen ports for VoIP connections

Use random ports for SIP  Yes  No

SIP port 5060 - 6000

RTP port 5004

Οι ακόλουθες θύρες επικοινωνίας χρησιμοποιούνται στην τηλεφωνία μέσω VoIP:

### ◆ Θύρα SIP

Θύρα επικοινωνίας, μέσω της οποίας το τηλέφωνο (SIP) λαμβάνει δεδομένα σηματοδότησης. Από τις εργοστασιακές ρυθμίσεις ο τυπικός αριθμός θύρας για τη σηματοδότηση SIP είναι 5060. Μπορούν να χρησιμοποιηθούν τιμές μεταξύ 5060 και 6000.

Εάν απαιτείται η λειτουργία περισσότερων τηλεφώνων VoIP στον ίδιο router με NAT, έχει νόημα η χρήση τυχαίων θυρών. Τα τηλέφωνα θα πρέπει τότε να χρησιμοποιούν διαφορετικές θύρες, προκειμένου το NAT του router να έχει τη δυνατότητα προώθησης εισερχομένων κλήσεων και των δεδομένων ομιλίας μόνο σε ένα τηλέφωνο (σε αυτό που απευθύνονται).

- ▶ Ενεργοποιήστε τη **Χρήση τυχαίων θυρών** και καθορίστε για τη **Θύρα SIP** μια περιοχή αριθμών, από την οποία θα πρέπει να επιλεγούν οι θύρες.

### ◆ Θύρα RTP

Ανά σύνδεση VoIP απαιτούνται δύο διαδοχικές μεταξύ τους θύρες RTP (διαδοχικοί μεταξύ τους αριθμοί θύρας). Μέσω της μίας θύρας λαμβάνονται δεδομένα ομιλίας και μέσω της άλλης δεδομένα ελέγχου. Βάσει μιας καθορισμένης θύρας βάσης το σύστημα καταλαμβάνει περισσότερες θύρες για τις συνδέσεις του σταθμού βάσης (32 θύρες ανά μονάδα DECT). Προκαθορισμένη ρύθμιση για τη θύρα βάσης: 5004.

Η υπολογισμένη περιοχή θυρών RTP για τις μονάδες DECT εμφανίζεται στη σελίδα **Στοιχεία του σταθμού βάσης** (→ **σελ. 73**).

## Αποθήκευση ρυθμίσεων

- ▶ Κάντε κλικ στο **Αποθήκευση**, για να αποθηκεύσετε τις ρυθμίσεις σας στη σελίδα.

## Υπηρεσίες πληροφοριών

Μπορείτε να εγκαταστήσετε διαφορετικές υπηρεσίες πληροφοριών, οι οποίες θα είναι διαθέσιμες μέσω του τηλεφωνικού κέντρου, του Gigaset.net ή ενός άλλου server. Η πρόσβαση στις υπηρεσίες πληροφοριών μπορεί να πραγματοποιηθεί στα ασύρματα ακουστικά μέσω του μενού (→ [σελ. 55](#)).

Κατά την αίτηση των υπηρεσιών πληροφοριών μεταδίδονται η SIP ID του λογαριασμού VoIP καθώς και η DECT ID του ασύρματου ακουστικού. Αυτό καθιστά δυνατή την παροχή για κάθε ασύρματο ακουστικό εξατομικευμένων ρυθμίσεων μέσω του server υπηρεσίας πληροφοριών.

**Ρυθμίσεις → Υπηρεσίες Ενημέρωσης**

- ▶ Επιλέξτε τον server για τις υπηρεσίες πληροφοριών και εισάγετε τα δεδομένα πρόσβασης στα αντίστοιχα πεδία.

Κάντε κλικ στο **Αποθήκευση**, για να αποθηκεύσετε τις ρυθμίσεις σας στη σελίδα.

### Υπόδειξη

Αν το τηλεφωνικό κέντρο διαθέτει έναν server RAP, είναι δυνατόν να προσφέρονται στα ασύρματα ακουστικά στο **Κέντρο πληροφορ**, και στο μενού **Υπηρεσίες Δικτύου** περισσότερες υπηρεσίες (→ [σελ. 25](#)).

## Online τηλεφωνικοί κατάλογοι

Μπορείτε για τη χρήση και την εμφάνιση στα ασύρματα ακουστικά να εξασφαλίσετε διαφορετικούς online τηλεφωνικούς καταλόγους:

### ◆ Δημόσιος Τηλεφωνικός Κατάλογος

Εδώ προσφέρονται ορισμένοι γνωστοί πάροχοι. Κάθε πάροχος μπορεί να προσφέρει έναν τηλεφωνικό κατάλογο και έναν κατάλογο κλάδων. Επιπλέον, μπορείτε να καταχωρήσετε έναν πρόσθετο πάροχο.

### ◆ Ειέίίβ όςεάούιέείβ έάόÜείϊαίέ (Εταιρικοί τηλεφωνικοί κατάλογοι)

Εδώ μπορούν να καταχωρηθούν τρεις τηλεφωνικοί κατάλογοι:

- ένα ευρετήριο σε μορφή LDAP,
- ένας γενικός τηλεφωνικός κατάλογος σε μορφή XML,
- ένας προσωπικός τηλεφωνικός κατάλογος σε μορφή XML.

Από τις ρυθμίσεις για τα ασύρματα ακουστικά ( → **σελ. 84**) καθορίστε με ποια πλήκτρα πρέπει ανακαλούνται οι τηλεφωνικοί κατάλογοι.

## Δημόσιος Τηλεφωνικός Κατάλογος

### Ρυθμίσεις → Τηλεφωνικοί κατάλογοι online

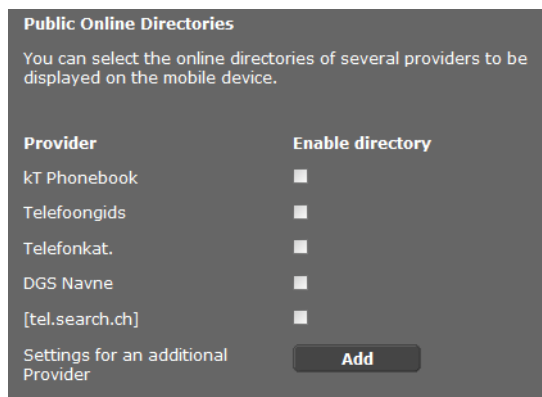

Στο ασύρματο ακουστικό παρέχονται προς επιλογή online τηλεφωνικοί κατάλογοι από διάφορους παρόχους.

- ▶ Επισημάνετε τον επιθυμητό πάροχο τηλεφωνικού καταλόγου.
- ▶ Κάντε κλικ στην επιλογή **Προσθήκη**, για να εγκαταστήσετε έναν ακόμα πάροχο. Μέσω της επιλογής **Επεξεργασία** μπορείτε να τροποποιήσετε τις καταχωρήσεις σε έναν πάροχο.

**Settings for an additional provider**

Provider name

Server address

Authentication name

Authentication password

| Type         | Name                 | Activate                 |
|--------------|----------------------|--------------------------|
| White Pages  | <input type="text"/> | <input type="checkbox"/> |
| Yellow Pages | <input type="text"/> | <input type="checkbox"/> |

**Delete settings**

**Set** **Cancel**

- ▶ Εισάγετε τα δεδομένα του παρόχου και ένα όνομα για τον πάροχο και τους καταλόγους. Μπορείτε να αποφασίσετε μεταξύ τηλεφωνικού καταλόγου και καταλόγου κλάδων.
  - ▶ Κάντε κλικ στο **Αποθήκευση**, για να αποθηκεύσετε τις ρυθμίσεις σας στη σελίδα.
- Η σελίδα Online τηλεφωνικοί καταλόγοι εμφανίζεται πάλι. Εκεί έχει καταχωρηθεί τώρα στη λίστα ο νέος πάροχος.
- ▶ Ενεργοποιήστε αυτόν τον πάροχο.
  - ▶ Κάντε κλικ στο **Αποθήκευση**, για να αποθηκεύσετε τις ρυθμίσεις σας στη συγκεκριμένη σελίδα.

## Εταιρικοί τηλεφωνικοί κατάλογοι

Μπορείτε να εξασφαλίσετε τους εταιρικούς online τηλεφωνικούς καταλόγους για τα ασύρματα ακουστικά σε μορφή LDAP ή XML σε έναν server.

Ρυθμίσεις → Τηλεφωνικοί κατάλογοι online

### Τηλεφωνικός κατάλογος μέσω Lightweight Directory Access Protocol (LDAP)

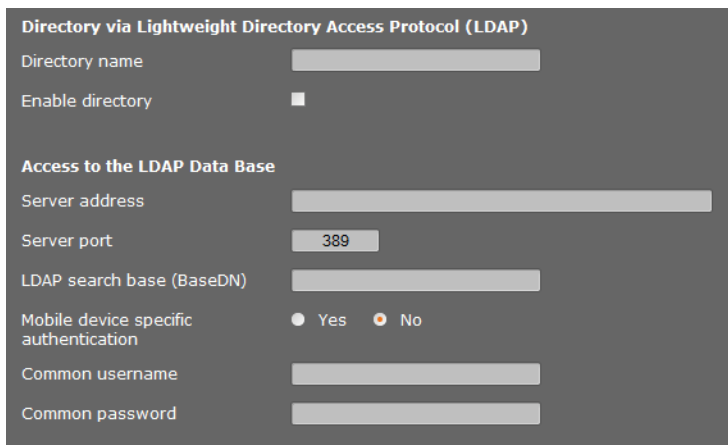

Αν στο εταιρικό σας δίκτυο υπάρχει διαθέσιμος τηλεφωνικός κατάλογος μέσω διακομιστή LDAP, ρυθμίστε τη λειτουργία από αυτήν τη σελίδα. Για τον συγκεκριμένο σκοπό θα χρειαστείτε πληροφορίες σχετικά με τη διαμόρφωση του διακομιστή LDAP.

- ▶ Πληκτρολογήστε ένα όνομα στο πεδίο **Όνομα τηλεφωνικού καταλόγου** (έως 20 χαρακτήρες). Αυτό είναι το όνομα με το οποίο ο τηλεφωνικός κατάλογος θα εμφανίζεται στα ασύρματα ακουστικά .
- ▶ Επισημάνετε την επιλογή **Ενεργοποίηση τηλεφωνικού καταλόγου**, ώστε ο τηλεφωνικός κατάλογος να εμφανίζεται στα τηλέφωνα.
- ▶ Πληκτρολογήστε τα στοιχεία πρόσβασης στο διακομιστή LDAP:

**Διεύθυνση server** Διεύθυνση IP ή URL του διακομιστή LDAP στο δίκτυο (έως 254 χαρακτήρες).

**Θύρα server** Αριθμός θύρας που χρησιμοποιείται για την παροχή της υπηρεσίας LDAP. Προεπιλογή: 389

**Διακριτικό όνομα βάσης** Καταχώρηση με την οποία πρέπει να ξεκινήσει η εμφάνιση/αναζήτηση στον τηλεφωνικό κατάλογο (έως 254 χαρακτήρες).

**Όνομα χρήστη** Αναγνωριστικό πρόσβασης στο διακομιστή LDAP (έως 50 χαρακτήρες).

**Κωδικός πρόσβασης** Κωδικός πρόσβασης στο διακομιστή LDAP (έως 64 χαρακτήρες).

### Διακριτικό όνομα βάσης

Η παράμετρος **Διακριτικό όνομα βάσης** ορίζει το σημείο έναρξης της αναζήτησης στο δέντρο καταλόγου LDAP.

Αυτό το σημείο έναρξης πρέπει να ορίζεται στο διακομιστή LDAP και να καταχωρείται εδώ για τον πελάτη LDAP ανάλογα με τη διαμόρφωση διακομιστή. Με τον τρόπο αυτόν προσδιορίζεται η περιοχή αναζήτησης της ιεραρχημένης βάσης δεδομένων LDAP. Μπορεί να επιτρέπεται η πρόσβαση σε ολόκληρο τον κατάλογο (π.χ. στον τηλεφωνικό κατάλογο ολόκληρης της εταιρείας) ή σε έναν υποκατάλογο (π.χ. στον τηλεφωνικό κατάλογο μιας συγκεκριμένης οργανωτικής μονάδας).

Ως σημείο έναρξης ορίστε το αποκλειστικό όνομα (Distinguished Name / DN) του αντικείμενου έναρξης. Πρόκειται για ένα ειδικό όνομα LDAP, το οποίο προσδιορίζει ένα αντικείμενο και τη θέση του σε έναν ιεραρχημένο κατάλογο. Το DN καταχωρείται ως εξής:

- ◆ Ο κατάλογος ιεραρχείται από τα αριστερά προς τα δεξιά, από το χαμηλότερο προς το υψηλότερο επίπεδο, π.χ. αντικείμενο, οργανωτική μονάδα, οργανισμός, τομέας.
- ◆ Τα επίπεδα ιεραρχίας έχουν την εξής μορφή: λέξη-κλειδί=αντικείμενο, π.χ. cn=PhoneBook.
- ◆ Τα επίπεδα ιεραρχία χωρίζονται με κόμμα.

Τα παρακάτω αντικείμενα χρησιμοποιούνται συχνά στα επίπεδα ιεραρχίας:

cn: common name  
ou: organizational unit  
o: organization  
c: country  
dc: domain component

Ωστόσο, μπορούν να χρησιμοποιηθούν και άλλα αντικείμενα. Για τη συγκεκριμένη παράμετρο θα χρειαστείτε πληροφορίες σχετικά με τη δομή του διακομιστή LDAP.

(Για τη σημασία των αντικειμένων ανατρέξτε στην ενότητα **Χαρακτηριστικά** → **σελ. 102**)

### Ειδικά σύμβολα

Τα ακόλουθα σύμβολα στην **Διακριτικό όνομα βάσης** έχουν ιδιαίτερη σημασία:

= , + < > # ; \ "

= διαχωρίζει το όνομα χαρακτηριστικού από την τιμή

, διαχωρίζει τα ζεύγη από τις τιμές χαρακτηριστικού

Αν κάποιο από αυτά τα σύμβολα χρησιμοποιηθεί ως τιμή χαρακτηριστικού, θα πρέπει να ακυρωθεί με μία από τις παρακάτω μεθόδους:

- Εισαγωγή ανάστροφης καθέτου στην αρχή ( \ ), π.χ.: \#
- Αντικατάσταση με \ ακολουθούμενη από δύο δεκαεξαδικούς χαρακτήρες σύμφωνα με την κωδικοποίηση UTF-8. Παράδειγμα: \2B για το χαρακτήρα +
- Προσθήκη ολόκληρης της τιμής σε διπλά εισαγωγικά ( " ) (παράδειγμα: "τιμή"). Όλοι οι χαρακτήρες μέσα στα εισαγωγικά εκλαμβάνονται ως «κανονικοί» χαρακτήρες, εκτός από τα \ και ". Για τους χαρακτήρες αυτούς θα πρέπει να χρησιμοποιηθεί μια διαφορετική μέθοδος.

### Παραδείγματα

Σημείο έναρξης: Αντικείμενο **PhoneBook** στον τομέα **example.com**

Ορισμός: `cn=PhoneBook,dc=example,dc=com`

Σημείο έναρξης: Αντικείμενο **PhoneBook** στον υποκατάλογο **sales/support** του τομέα **example.sales.com**.

Ορισμός: `cn=PhoneBook,o=support,ou=sales,dc=example,dc=sales,dc=com`

### Χαρακτηριστικά

Για κάθε καταχώρηση του τηλεφωνικού καταλόγου (δηλ. για κάθε αντικείμενο) ορίζονται στη βάση δεδομένων LDAP κάποια χαρακτηριστικά, όπως π.χ. όνομα, επώνυμο, αριθμός τηλεφώνου, διεύθυνση, εταιρεία κτλ. Το πλήθος των χαρακτηριστικών που μπορούν να αποθηκευτούν για κάθε καταχώρηση αποθηκεύεται στη δομή του αντίστοιχου διακομιστή LDAP. Τα πεδία χαρακτηριστικών έχουν μήκος έως 25 χαρακτήρων.

Τα χαρακτηριστικά που εμφανίζονται σε ένα τηλέφωνο εξαρτώνται από:

- ◆ τα χαρακτηριστικά που έχουν οριστεί στη βάση δεδομένων LDAP για την καταχώρηση,
- ◆ τα χαρακτηριστικά που έχουν ρυθμιστεί από τη Διαμόρφωση web για προβολή στο τηλέφωνο,
- ◆ τα χαρακτηριστικά που μπορούν να εμφανιστούν στο τηλέφωνο ή το φορητό ακουστικό.

Ορίστε ποια από τα διαθέσιμα χαρακτηριστικά της βάσης δεδομένων LDAP θα ανακτώνται και θα εμφανίζονται στο τηλέφωνο.



**Configuration of Directory Items**

The attributes of the LDAP data must be allocated to the different directory entries.

First name

Surname

Phone (home)

Phone (office)

Phone (mobile)

Email

Fax

Company

Street

City

ZIP

Country

Additional attribute

Additional attribute can be dialled

- ▶ Επιλέξτε για κάθε χαρακτηριστικό μιας καταχώρησης του τηλεφωνικού καταλόγου το αντίστοιχο χαρακτηριστικό της βάσης δεδομένων LDAP.
- ▶ Εναλλακτικά μπορείτε να καταχωρήσετε μη αυτόματα στη βάση δεδομένων LDAP ένα άλλο χαρακτηριστικό για το συγκεκριμένο πεδίο.
- ▶ Αν δεν θέλετε να εμφανίζεται κάποιο χαρακτηριστικό, επιλέξτε **Όχι**.

Στο πεδίο **Πρόσθετο χαρακτηριστικό** μπορείτε να καταχωρήσετε ένα επιπλέον χαρακτηριστικό που θα διατίθεται στη βάση δεδομένων LDAP. Εάν θέλετε να καταχωρήσετε ως πρόσθετο χαρακτηριστικό έναν αριθμό, ενεργοποιήστε την επιλογή **Είναι δυνατή η κλήση πρόσθετου χαρακτηριστικού**, ώστε να μπορείτε να επιλέξετε τον αριθμό από τον τηλεφωνικό κατάλογο.

Τα χαρακτηριστικά **Όνομα** και **Επώνυμο** χρησιμοποιούνται για τις ακόλουθες λειτουργίες:

- ◆ Προβολή στη λίστα των καταχωρήσεων του τηλεφωνικού καταλόγου με τη μορφή **Επώνυμο Όνομα**
- ◆ Αλφαβητική ταξινόμηση των καταχωρήσεων του τηλεφωνικού καταλόγου στο τηλέφωνο
- ◆ Προβολή του ονόματος του καλούντος ή του συνομιλητή

Εάν μετά την αναζήτηση στη βάση δεδομένων βρεθεί μόνο μία τιμή χαρακτηριστικού (π.χ. επειδή για μια καταχώρηση έχει αποθηκευτεί μόνο το όνομα), εμφανίζεται μόνο η συγκεκριμένη τιμή.

### Διαθέσιμα χαρακτηριστικά στα τηλέφωνα Gigaset

Στον παρακάτω πίνακα παρατίθενται τα χαρακτηριστικά τα οποία υποστηρίζονται από τα τηλέφωνα Gigaset και μπορούν να εμφανιστούν από την προβολή λεπτομερειών για τις καταχωρήσεις του τηλεφωνικού καταλόγου. Ο πίνακας ισχύει για τα ακόλουθα τηλέφωνα/φορητά ακουστικά:

- 1 Gigaset N720 IP DECT Multicell System
- 2 Gigaset N510 IP PRO
- 3 Gigaset DE700 IP PRO / Gigaset DE900 IP PRO
- 4 Gigaset DE310 IP PRO / Gigaset DE410 IP PRO

Για τα ασύρματα τηλέφωνα **1** και **2** η εμφάνιση εξαρτάται από το χρησιμοποιούμενο φορητό ακουστικό.

| Χαρακτηριστικά των καταχωρήσεων τηλεφωνικού καταλόγου | Όνομα χαρακτηριστικού στη βάση δεδομένων LDAP |         |
|---|---|---------|
| Όνομα   | givenName                                     | 1 2 3 4 |
| Επώνυμο   | sn, cn, displayName                           | 1 2 3 4 |
| Τηλέφωνο  | homePhone, telephoneNumber                    | 1 2 3 4 |
| Τηλέφωνο (γραφείο)                                    | telephoneNumber                               | 1 2 3 4 |
| Τηλέφωνο (κινητό)                                     | mobile  | 1 2 3 4 |
| Email   | mail  | 1 2 3   |
| Φαξ   | facsimileTelephoneNumber                      | 1 3     |
| Εταιρία   | company, o, ou                                | 1 3     |
| Οδός  | street  | 1 3     |
| Πόλη  | l, postalAddress                              | 1 3     |
| TK  | postalCode                                    | 1 3     |
| Χώρα  | friendlyCountryName, c                        | 1 3     |
| Web-Adresse / URI                                     | labeledURI                                    | 3       |
| Πρόσθετο χαρακτηριστικό                               | Ορίζεται από το χρήστη                        | 1       |

### Φίλτρο

Μέσω των φίλτρων μπορείτε να ορίσετε τα κριτήρια βάσει των οποίων θα πραγματοποιείται η αναζήτηση συγκεκριμένων αντικειμένων στη βάση δεδομένων LDAP. Τα πεδία φίλτρου έχουν μήκος έως 128 χαρακτήρων.

Το φίλτρο ονομάτων ορίζει ποια χαρακτηριστικά θα λαμβάνονται υπόψη κατά την αναζήτηση καταχωρήσεων του τηλεφωνικού καταλόγου.

Το φίλτρο ονομάτων ορίζει ποια χαρακτηριστικά θα λαμβάνονται υπόψη για την αυτόματη αναζήτηση στη βάση δεδομένων LDAP κατά την καταχώρηση ενός τηλεφωνικού αριθμού.

**Search in the LDAP Data Base**

Define the filters for searching for entries in the LDAP data base.

Name filter

Number filter

Display format

Max. number of search results

### Μορφή

Ένα φίλτρο περιλαμβάνει ένα ή περισσότερα κριτήρια. Ένα κριτήριο ορίζει το χαρακτηριστικό της βάσης δεδομένων LDAP στο οποίο θα γίνεται αναζήτηση της συμβολοσειράς, π.χ. sn=%. Το σύμβολο του εκατοστιαίου ποσοστού (%) είναι χαρακτήρας κράτησης θέσης για καταχώρηση από το χρήστη.

Μπορείτε να συνδυάσετε περισσότερα κριτήρια μέσω των λογικών συνδετικών ΚΑΙ (&) ή/και Ή (|). Τα λογικά συνδετικά «&» και «|» τοποθετούνται πριν από τα κριτήρια. Το κριτήριο πρέπει να τοποθετείται σε παρενθέσεις εντός της φράσης, η οποία πρέπει επίσης να τοποθετείται σε παρενθέσεις. Τα συνδετικά ΚΑΙ και Ή μπορούν να συνδυαστούν.

### Παραδείγματα:

- Συνδετικό ΚΑΙ:            (&(givenName=%)(mail=%))  
 Αναζητά τις καταχωρήσεις των οποίων το όνομα και η διεύθυνση e-mail ξεκινά με τους χαρακτήρες που καταχωρήθηκαν από χρήστη.
- Συνδετικό Ή:             (|(displayName=%)(sn=%))  
 Αναζητά τις καταχωρήσεις των οποίων το όνομα εμφάνισης ή το επώνυμο ξεκινά με τους χαρακτήρες που καταχωρήθηκαν από χρήστη.
- Συνδυασμός  
 συνδετικών:            (&((displayName=%)(mail=%))(&(sn=%)(mail=%)))  
 Αναζητά τις καταχωρήσεις των οποίων το όνομα εμφάνισης και η διεύθυνση e-mail ή το επώνυμο και η διεύθυνση e-mail ξεκινά με τους χαρακτήρες που καταχωρήθηκαν από χρήστη.

Τα παρακάτω συνδετικά μπορούν να χρησιμοποιηθούν στα κριτήρια αναζήτησης:

- =    ίσον                    (attribute1=abc)
- !=   άνισο                (!(attribute1=abc))
- >=   μεγαλύτερο από    (attribute1>=1000)
- <=   μικρότερο από      (attribute1<=1000)
- ~=   περίπου                (attribute1~=abc)
- \*    μπαλαντέρ                (attr1=ab\*) ή (attr1=\*c) ή (attr1=\*b\*)  
 (sn=\*): εμφανίζονται όλες οι καταχωρήσεις των οποίων το χαρακτηριστικό sn δεν είναι κενό, δηλ. όλα τα επώνυμα.  
 (!(telephoneNumber=\*)): εμφανίζει όλες τις καταχωρήσεις χωρίς αριθμό τηλεφώνου

### Ειδικοί χαρακτήρες

Αν στα κριτήρια αναζήτησης χρησιμοποιείται κάποιος από τους ακόλουθους ειδικούς χαρακτήρες, θα πρέπει οι χαρακτήρες αυτοί να εισάγονται μέσω ανάστροφης καθέτου ( \ ) και ενός διψήφιου δεκαεξαδικού αριθμού σύμφωνα με τον κώδικα ASCII:

| Ειδικοί χαρακτήρες | Κώδικας ASCII | Ειδικοί χαρακτήρες | Κώδικας ASCII |
|--------------------|---------------|--------------------|---------------|
| (                  | \28           | =                  | \3d           |
| )                  | \29           | &                  | \26           |
| <                  | \3c           | ~                  | \7e           |
| >                  | \3e           | *                  | 2a            |
| /                  | \2f           |                    | \7c           |
| \                  | 2a            |                    |               |

### Παράδειγμα:

(givenName=James \28Jim\29): εμφανίζονται όλες οι καταχωρήσεις με τιμή χαρακτηριστικού givenName **James (Jim)**

### Όνομα φίλτρου

Το φίλτρο ονομάτων ορίζει ποια χαρακτηριστικά θα λαμβάνονται υπόψη κατά την αναζήτηση στη βάση δεδομένων LDAP.

Παραδείγματα:

(displayName=%) Κατά την αναζήτηση λαμβάνεται υπόψη το χαρακτηριστικό **displayName**.

Το σύμβολο του εκατοστιαίου ποσοστού (%) αντικαθίσταται με το όνομα που καταχωρείται από το χρήστη ή ένα μέρος του ονόματος. Εάν π.χ. ο χρήστης πληκτρολογήσει το χαρακτήρα «A», θα αναζητηθούν στη βάση δεδομένων LDAP όλες οι καταχωρήσεις των οποίων το χαρακτηριστικό **displayName** αρχίζει από «A». Εάν στη συνέχεια πληκτρολογήσει το χαρακτήρα «b», θα αναζητηθούν οι καταχωρήσεις των οποίων το **displayName** αρχίζει από «Ab».

(|(cn=%)(sn=%)) Κατά την αναζήτηση λαμβάνονται υπόψη τα χαρακτηριστικά **cn** ή **sn**. Εάν π.χ. ο χρήστης πληκτρολογήσει το χαρακτήρα «n», θα αναζητηθούν στη βάση δεδομένων LDAP όλες οι καταχωρήσεις των οποίων το χαρακτηριστικό **cn** ή **sn** αρχίζει από «n». Εάν στη συνέχεια πληκτρολογήσει το χαρακτήρα «o», θα αναζητηθούν οι καταχωρήσεις των οποίων το χαρακτηριστικό **cn** ή **sn** αρχίζει από «no».

(&(noShowAttribute=false)(|(cn=%)(sn=%%)))

Το χαρακτηριστικό **noShowAttribute** έχει επισημανθεί με σημαία μη προβολής. Αυτό σημαίνει ότι δεν θα εμφανίζονται αποτελέσματα για τις αναζητήσεις με τα χαρακτηριστικά **cn** ή **sn**.

## Αριθμός φίλτρου

Το φίλτρο αριθμών ορίζει ποια χαρακτηριστικά θα λαμβάνονται υπόψη κατά την αυτόματη αναζήτηση για μια καταχώρηση του τηλεφωνικού καταλόγου. Αυτόματη αναζήτηση πραγματοποιείται κατά την καταχώρηση ενός αριθμού τηλεφώνου και κατά τη λήψη μιας εισερχόμενης κλήσης με αναγνώριση αριθμού. Εάν ο αριθμός τηλεφώνου αντιστοιχιστεί με κάποια καταχώρηση, στην οθόνη εμφανίζεται αντί για τον αριθμό το όνομα του καλούντος.

Αναζητούνται και εμφανίζονται μόνο καταχωρήσεις των οποίων ο αριθμός τηλεφώνου συμφωνεί απόλυτα με τον καταχωρημένο αριθμό.

### Παραδείγματα:

(homePhone=%) Κατά την αναζήτηση λαμβάνεται υπόψη το χαρακτηριστικό **homePhone**.

Το σύμβολο του εκατοστιαίου ποσοστού (%) αντικαθίσταται με τον αριθμό τηλεφώνου που καταχωρείται από το χρήστη.

Εάν ο χρήστης πληκτρολογήσει π.χ. τα ψηφία «1234567», στη βάση δεδομένων LDAP αναζητούνται οι καταχωρήσεις με προσωπικό αριθμό τηλεφώνου «1234567».

((telephoneNumber=%)(mobile=%)(homePhone=%%))

Κατά την αναζήτηση λαμβάνονται υπόψη τα χαρακτηριστικά **telephoneNumber**, **mobile** και **homePhone**.

Εάν ο χρήστης πληκτρολογήσει π.χ. τα ψηφία «1234567», στη βάση δεδομένων LDAP αναζητούνται οι καταχωρήσεις με προσωπικό αριθμό τηλεφώνου ή κινητό ή τηλέφωνο εργασίας «1234567».

## Μορφή εμφάνισης

Η μορφή εμφάνισης που ορίζεται εδώ αφορά

- τον τρόπο εμφάνισης των καταχωρήσεων στη λίστα του τηλεφωνικού καταλόγου
- το στοιχείο που θα εμφανίζεται στην πρώτη σειρά της προβολής λεπτομερειών μιας καταχώρησης
- ποια στοιχεία θα εμφανίζονται ως αποτελέσματα μιας αναζήτησης αριθμού

Το σύμβολο του εκατοστιαίου ποσοστού (%) αντικαθίσταται με την τιμή που προκύπτει ως αποτέλεσμα αναζήτησης στον τηλεφωνικό κατάλογο. Τα χαρακτηριστικά που δεν ξεκινούν με το σύμβολο % εκλαμβάνονται ως κανονικές συμβολοσειρές και εμφανίζονται με τη μορφή 1:1.

Παράδειγμα:

|                 |  |   |
|-----------------|--|---|
| %sn, %givenName | Οι καταχωρήσεις με τα χαρακτηριστικά <b>sn</b> και <b>givenName</b> χωρίζονται στη λίστα με κόμμα:                 | Black, Peter<br>Miller, Susan<br>Smith, Ben |
| sn, %givenName  | Οι καταχωρήσεις με τη συμβολοσειρά <b>sn</b> και το χαρακτηριστικό <b>givenName</b> χωρίζονται στη λίστα με κόμμα: | sn, Peter<br>sn, Susan<br>sn, Ben           |

### Τηλεφωνικός κατάλογος μέσω πρωτοκόλλου XML

Αν ένας τηλεφωνικός κατάλογος διατίθεται μέσω ενός server XML, για την εγκατάσταση χρειάζεστε τα δεδομένα πρόσβασης.

The screenshot shows a configuration window titled "Directory via XML Protocol". It contains several input fields and checkboxes:

- Directory name: Oeffentlich
- Server address: http://192.168.250.62:50080/iXML/ND/70/
- Username: (empty field)
- Password: (empty field)
- Enable directory:
- Enable private online directory:  Yes  No
- Directory name: Privat

- ▶ Εισάγετε ένα όνομα στο πεδίο **Όνομα τηλεφωνικού καταλόγου**. Αυτό είναι το όνομα με το οποίο ο τηλεφωνικός κατάλογος θα εμφανίζεται στα ασύρματα ακουστικά.
- ▶ Εισάγετε τα δεδομένα του server XML.

**Διεύθυνση server** Διεύθυνση IP του τηλεφωνικού καταλόγου.

**Ύψιστο πρόσβασης** Αναγνωριστικό πρόσβασης για τον τηλεφωνικό κατάλογο.

**Κωδικός πρόσβασης** Κωδικός του αναγνωριστικού πρόσβασης στον τηλεφωνικό κατάλογο.

### Ενεργοποίηση προσωπικού τηλεφωνικού καταλόγου online

- ▶ Αν υπάρχει διαθέσιμος στον server ένας προσωπικός τηλεφωνικός κατάλογος σε μορφή XML, ενεργοποιήστε τον και εισάγετε ένα όνομα για τον τηλεφωνικό κατάλογο. Ο προσωπικός τηλεφωνικός κατάλογος πρέπει να διατίθεται μέσω του ίδιου server όπως ο τηλεφωνικός κατάλογος XML.

### Αποθήκευση ρυθμίσεων

- ▶ Κάντε κλικ στο **Αποθήκευση**, για να αποθηκεύσετε τις ρυθμίσεις σας στη σελίδα.

## Διαχείριση συσκευών

### Ημερομηνία και ώρα

Ο DECT Manager είναι ρυθμισμένος από το εργοστάσιο έτσι ώστε να λαμβάνει την ημερομηνία και την ώρα από έναν server ώρας στο Internet.

Οι αλλαγές στις ρυθμίσεις για τον server ώρας και η ενεργοποίηση/απενεργοποίηση του συγχρονισμού πραγματοποιούνται μέσω της ιστοσελίδας:

**Ρυθμίσεις → Διαχείριση → Ημερομηνία και ώρα**

The screenshot shows a configuration window titled 'Time'. It contains the following settings:

- Automatic adjustment of System Time with Time Server:**  Yes  No
- Last synchronisation with time server:** 18.11.2011 07:14
- Time Server:** europe.pool.ntp.org
- Time Zone:** (GMT+01:00) Amsterdam, Berlin, Bern, Rome, Stoc
- Automatically adjust clock to summer-time changes:**  Yes  No

Μπορείτε να αλλάξετε τα ακόλουθα:

- ◆ Να καταχωρήσετε ένα νέο server ώρας,
- ◆ να απενεργοποιήσετε το server ώρας και να εισάγετε ώρα και ημερομηνία χειροκίνητα,
- ◆ να επιλέξετε τη ζώνη ώρας της τοποθεσίας σας,
- ◆ να ενεργοποιήσετε/απενεργοποιήσετε την αυτόματη προσαρμογή της ώρας στην καλοκαιρινή ώρα.

### Πρόσθετες ρυθμίσεις συσκευής

Στη σελίδα

**Ρυθμίσεις → Διαχείριση → Διάφορα**

μπορείτε να πραγματοποιήσετε πρόσθετες ρυθμίσεις συσκευής.

### Αλλαγή κωδικού για τον διαμορφωτή Web

Για λόγους ασφαλείας θα πρέπει για τη δήλωση στον διαμορφωτή WEB να αλλάξετε τον κωδικό (έως και 20 ψηφία, η προκαθορισμένη ρύθμιση είναι **admin**).

#### Υπόδειξη

Αν έχετε ξεχάσει τον κωδικό, πρέπει να επαναφέρετε τη συσκευή στις εργοστασιακές ρυθμίσεις. Σχετικές πληροφορίες παρέχονται στην ενότητα **Επαναφορά ρυθμίσεων συσκευής** (→ **σελ. 23**).

### Απενεργοποίηση των LED στους σταθμούς βάσης

Τα LED των σταθμών βάσης μπορούν να απενεργοποιηθούν. Σημειώστε ότι σε αυτή την περίπτωση οι διαταραχές στο συγχρονισμό και στο δίκτυο DECT δεν θα μπορούν να εντοπισθούν αμέσως.

### Έναρξη της αυτόματης διαμόρφωσης

Η Αυτόματη ρύθμιση εξυπηρετεί την ενημέρωση των ρυθμίσεων του συστήματος. Μπορεί να ξεκινήσει, αν από τον κατασκευαστή, τον φορέα ή τον προμηθευτή του τηλεφωνικού κέντρου διατίθεται ένα σχετικό αρχείο και ένας κωδικός.

### Προφίλ παρόχου και τηλεφωνικών κέντρων

Ένα προφίλ περιέχει σημαντικές ρυθμίσεις για υπηρεσίες και λειτουργίες του συστήματος τηλεφωνίας σας. Ένα προφίλ μπορεί να διατίθεται από έναν πάροχο ή τον φορέα των τηλεφωνικών κέντρων. Σε αυτή τη σελίδα μπορείτε να καθορίσετε, αν πρέπει να γίνεται συχνά αναζήτηση ενός ενημερωμένου προφίλ και η φόρτωσή του στο σύστημά σας.

## Αποθήκευση και επαναφορά ρυθμίσεων

Έχετε τη δυνατότητα να αποθηκεύσετε και να επαναφέρετε τις ρυθμίσεις συστήματος μέσω της ιστοσελίδας:

**Ρυθμίσεις → Διαχείριση → Αποθήκευση & Επαναφορά**

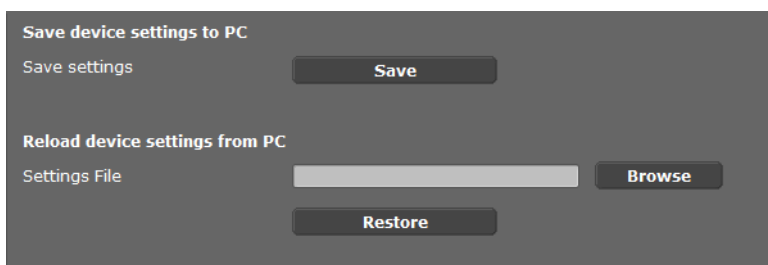

The screenshot shows a dark-themed interface with two main sections. The first section is titled "Save device settings to PC" and contains a "Save settings" label and a "Save" button. The second section is titled "Reload device settings from PC" and contains a "Settings File" label, a text input field, a "Browse" button, and a "Restore" button.

Μετά την ολοκλήρωση της διαμόρφωσης του DECT Manager και μετά από κάθε αλλαγή ρυθμίσεων, ιδίως τη δήλωση ή την κατάργηση της δήλωσης των ασύρματων ακουστικών, θα πρέπει να αποθηκεύσετε τις τρέχουσες ρυθμίσεις σε ένα αρχείο στον Η/Υ, έτσι ώστε σε περίπτωση προβλημάτων να είναι δυνατή η ταχεία αποκατάσταση του τρέχοντος συστήματος. Το αρχείο αποθηκεύεται με την κατάληξη .cfg (προκαθορισμένη ρύθμιση: Gigaset-εεεε-μμ-ηη.cfg).

Σε περίπτωση ακούσιας αλλαγής των ρυθμίσεων ή εάν απαιτείται επαναφορά του DECT Manager εξαιτίας κάποιου σφάλματος, μπορείτε να επαναφορτώσετε τις αποθηκευμένες ρυθμίσεις από το αρχείο στον Η/Υ στο σύστημα τηλεφώνου σας. Η επαναφορά πραγματοποιείται μέσω του πλήκτρου Reset στη συσκευή (→ [σελ. 23](#)) ή επαναφέροντας το λογισμικό στις εργοστασιακές ρυθμίσεις (→ [σελ. 114](#)).

Το αρχείο .cfg περιλαμβάνει όλα τα δεδομένα συστήματος, μεταξύ των οποίων τα στοιχεία σύνδεσης των ασύρματων ακουστικών στο DECT, αλλά όχι τις λίστες κλήσεων των ασύρματων ακουστικών.

Μπορείτε, επίσης, να φορτώσετε το αποθηκευμένο αρχείο ρύθμισης παραμέτρων σε μια νέα συσκευή.



Προϋποθέσεις:

- ◆ Η παλιά συσκευή θα πρέπει να βρίσκεται εκτός λειτουργίας.
- ◆ Η έκδοση υλικολογισμικού της νέας συσκευής θα πρέπει να αντιστοιχεί τουλάχιστον στην έκδοση της συσκευής προέλευσης των αποθηκευμένων δεδομένων, συμπεριλαμβανομένης της εκάστοτε ενημέρωσης κώδικα.

### Επανεκκίνηση του συστήματος

Το Gigaset N720 DECT IP Multicell System σας συχνά θα επανεκκινείται αυτόματα και, υπό κανονικές συνθήκες, η λειτουργία του θα είναι σταθερή. Ωστόσο, σε περίπτωση απρόβλεπτου σφάλματος του συστήματος, μπορείτε να επανεκκινήσετε το σύστημα χειροκίνητα.

**Ρυθμίσεις → Διαχείριση → Επανεκκίνηση**

#### Προσοχή

Εκτελέστε τη συγκεκριμένη λειτουργία μόνο αν εμφανιστεί το ακόλουθο μήνυμα:

**Προτείνεται η επανεκκίνηση και ο συγχρονισμός του συστήματος.**

Κατά τη διάρκεια της επανεκκίνησης του συστήματος τηλεφωνίας δεν είναι δυνατή η πραγματοποίηση κλήσεων. Η επανεκκίνηση μπορεί να κρατήσει έως και ορισμένα λεπτά.

**System Check and Exception Reset**

Reboot and system synchronisation are not necessary at this time.  
A reboot can take up to 10 min. During this time calls are not possible.

Reboot system **OK**

Reboot and synchronisation  daily  optional

The system check determines if a reset is necessary. The check takes place on the selected days at the given time, minimum once per week. If calls are being made, the required reboot is delayed for up to 120 min.

System check every  Monday  
 Tuesday  
 Wednesday  
 Thursday  
 Friday  
 Saturday  
 Sunday

Start time for system check / Reboot  h  min

### Άμεση εκτέλεση της επανεκκίνησης

► Κάντε κλικ στο **OK** δίπλα στο **Επανεκκίνηση συστήματος**.

Η επανεκκίνηση ξεκινά αμέσως. Όλες οι υπάρχουσες συνδέσεις διακόπτονται.

### Τακτικός έλεγχος του συστήματος

Το σύστημα ελέγχει σε τακτική βάση αν χρειάζεται μια επανεκκίνηση. Εφόσον διαπιστωθεί ότι μια επανεκκίνηση είναι απαραίτητη, αυτή θα διεκπεραιωθεί. Αν τη συγκεκριμένη στιγμή το τηλέφωνο είναι απασχολημένο, η επανεκκίνηση μπορεί να αναβληθεί μέχρι και για 2 ώρες.

Ο έλεγχος πραγματοποιείται τις επιλεγμένες ημέρες την καθορισμένη ώρα, τουλάχιστον μία φορά την εβδομάδα.

- ▶ Επιλέξτε μια ημέρα (ή **καθημερινά**) και εισάγετε μια ώρα για τον έλεγχο. Η προκαθορισμένη ρύθμιση υπολογίζεται μέσω γεννήτριας τυχαίων αριθμών και τοποθετείται την **Κυριακή** μεταξύ 0.30 και 3.30 π.μ.
- ▶ Κάντε κλικ στο **Αποθήκευση**, για να αποθηκεύσετε τις ρυθμίσεις σας στη σελίδα.

### Αναφορά συστήματος (SysLog)

Η αναφορά συστήματος (SysLog) συλλέγει πληροφορίες σχετικά με επιλεγμένες διαδικασίες του DECT Manager και των σταθμών βάσης ενώ βρίσκονται σε λειτουργία και τις αποστέλλει στον διαμορφωμένο διακομιστή SysLog.

**Ρυθμίσεις → Διαχείριση → Αναφορά συστήματος**

Για λεπτομέρειες σχετικά με τις προβαλλόμενες πληροφορίες ανατρέξτε στο κεφάλαιο **Διάγνωση** (→ **σελ. 115**).

### Ενημέρωση λογισμικού του σταθμού βάσης/επαναφορά αναβαθμίσεων λογισμικού

Σε έναν server διαμόρφωσης παρέχονται από τον φορέα ή τον προμηθευτή τακτικές αναβαθμίσεις του λογισμικού για τον DECT Manager και για τους σταθμούς βάσης. Αν είναι αναγκαίο μπορείτε να φορτώσετε αυτές τις αναβαθμίσεις στον DECT Manager ή στους σταθμούς βάσης.

**Ρυθμίσεις → Διαχείριση → Αναβάθμιση λογισμικού**

**Settings for firmware update and downgrade**

Current firmware version of DECT Manager 70.026.00.000.00

The firmware status of cells is shown on the status page.

Data server

Update strategy  simultaneous  sequential

Κατά την ενημέρωση του λογισμικού του DECT Manager, ενεργοποιείται αυτόματα η ενημέρωση των σταθμών βάσης.

- ▶ Εισάγετε τη διεύθυνση του server, στον οποίο βρίσκεται διαθέσιμο το πακέτο λογισμικού, στο πεδίο **Server δεδομένων**. Θα λάβετε τις σχετικές πληροφορίες από τον προμηθευτή ή τον φορέα της συσκευής σας.
- ▶ Καθορίστε αν η ενημέρωση του λογισμικού για τους σταθμούς βάσης πρέπει να γίνεται **ταυτόχρονα** ή **διαδοχικά**. Κατά τη διαδοχική ενημέρωση το φορτίο του δικτύου είναι περιορισμένο.

**Start firmware update or downgrade**

Available firmware version of DECT Manager    \*\*.026.\*\*.\*.\*\*.\*.

Update time     directly     later

Time    13 h    37 min

Date    2011 y    11 m    18 d

On starting the firmware update, the device checks if the requirements of a successful firmware download are fulfilled. The firmware is then downloaded without additional feedback. During the download and update, the handset / base connection is lost. A successful update results in the handset re-establishing the base connection.

**Update firmware**

You can downgrade the firmware to the former version.

Former version of DECT Manager    \*\*.024.\*\*.\*.\*\*.\*.

**Start downgrade**

You can downgrade the firmware to the delivery version. All your personal settings will be deleted.

**Start downgrade**

Μπορείτε να φορτώσετε ένα λογισμικό (αναβάθμιση) ή να επαναφέρετε το λογισμικό σε μια παλαιότερη έκδοση (υποβάθμιση).

► Καθορίστε, πότε πρέπει να λάβει χώρα μια αναβάθμιση ή υποβάθμιση.

**αμέσως**    Η αναβάθμιση/υποβάθμιση λαμβάνει χώρα, ενεργοποιώντας την επιλογή **Αναβάθμιση λογισμικού** ή **Έναρξη επαναφοράς**.

**αργότερα**    Η αναβάθμιση/υποβάθμιση πραγματοποιείται κατά τον χρόνο που θα εισάγετε στις παρακάτω γραμμές.

Όταν ξεκινήσει το κατέβασμα του λογισμικού, η συσκευή πρώτα ελέγχει εάν πληρούνται οι προϋποθέσεις για την επιτυχή λήψη του λογισμικού. Κατά τη διαδικασία κατεβάσματος και ενημέρωσης τα ασύρματα ακουστικά χάνουν τη σύνδεσή τους με τον σταθμό βάσης. Η επιτυχής ενημέρωση αναγνωρίζεται από την αποκατάσταση της σύνδεσης των ασύρματων ακουστικών με το σταθμό βάσης.

### Υπόδειξη

Η ενημέρωση του λογισμικού του DECT Manager μπορεί να διαρκέσει έως και 10 λεπτά. Η ενημέρωση των μεμονωμένων σταθμών βάσης διαρκεί περίπου 2-3 λεπτά. Σε αυτό το χρονικό διάστημα μην αποσυνδέετε τις συσκευές από το τοπικό δίκτυο (και από την ηλεκτρική τροφοδοσία).

### Επαναφορά λογισμικού (υποβάθμιση)

Έχετε τις ακόλουθες δυνατότητες:

- ◆ Να φορτώσετε εκ νέου στη συσκευή την έκδοση λογισμικού που ήταν φορτωμένη στον DECT Manager πριν από την τελευταία αναβάθμιση.
- ◆ Να φορτώσετε εκ νέου στη συσκευή την εργοστασιακή έκδοση λογισμικού που ήταν φορτωμένη στον DECT Manager.

Το επιλεγμένο λογισμικό φορτώνεται ξανά στο τηλέφωνο, αντικαθιστώντας το τρέχον λογισμικό.

#### Υπόδειξη

Φορτώνοντας και πάλι την εργοστασιακή έκδοση λογισμικού, χάνονται όλες οι ρυθμίσεις που είχατε πραγματοποιήσει στον διαμορφωτή WEB. Γι' αυτό οπωσδήποτε να αποθηκεύετε προηγουμένως τα δεδομένα διαμόρφωσης (→ [σελ. 110](#)).

## Κατάσταση του DECT Manager και των σταθμών βάσης

Στην καρτέλα καταχώρησης **Κατάσταση** εμφανίζονται μεταξύ άλλων οι ακόλουθες πληροφορίες σχετικά με το σύστημα τηλεφωνίας:

**Κατάσταση** → **Συσκευή**

### Κατάσταση

#### Ταυτότητες δικτύου και Λογισμικό

- ◆ Διεύθυνση IP και διεύθυνση MAC του DECT Manager
- ◆ Όνομα συσκευής στο δίκτυο.
- ◆ Ημέρες λειτουργίας από την εκκίνηση του συστήματος.
- ◆ Έκδοση του τρέχοντος φορτωμένου λογισμικού για τον DECT Manager.
- ◆ Έκδοση του διαθέσιμου λογισμικού για τον DECT Manager.
- ◆ Προτεινόμενη έκδοση λογισμικού για τους σταθμούς βάσης.
- ◆ Τρέχουσα ημερομηνία και ώρα, καθώς και η χρονική στιγμή του τελευταίου συγχρονισμού με το server ώρας, εφόσον είναι ενεργοποιημένος ο συγχρονισμός με το server ώρας (→ [σελ. 109](#)).

#### Σταθμοί βάσης

- ◆ Λίστα των σταθμών βάσης με ονόματα, τρέχουσα έκδοση υλικολογισμικού, διάρκεια σε ημέρες και κατάσταση λήψεων για τη μονάδα DECT 1 και 2
- ◆ Δηλωμένοι σταθμοί βάσης και συμπλέγματα

Από εδώ μπορείτε να προβάλετε μια γραφική απεικόνιση των σχέσεων μεταξύ των σταθμών βάσης:

- ▶ Κάντε κλικ στο όνομα ενός σταθμού βάσης ή ενός συμπλέγματος

Για λεπτομέρειες σχετικά με τις προβαλλόμενες πληροφορίες ανατρέξτε στην ενότητα **Γραφική απεικόνιση του δικτύου DECT** (→ [σελ. 117](#)).

# Διάγνωση

Από τη Διαμόρφωση web του DECT Manager (→ [S. 62](#)) διατίθενται διάφορα βοηθήματα για την παρακολούθηση της λειτουργίας και τη διάγνωση τυχόν προβλημάτων.

## Αναφορά συστήματος (SysLog)

Ρυθμίσεις → Διαχείριση → Αναφορά συστήματος

Η αναφορά συστήματος (SysLog) συλλέγει πληροφορίες σχετικά με επιλεγμένες διαδικασίες του DECT Manager και των σταθμών βάσης ενώ βρίσκονται σε λειτουργία και τις αποστέλλει στον διαμορφωμένο διακομιστή SysLog. Ενεργοποιήστε τη λειτουργία αν θέλετε να δημιουργήσετε μια ετικέτα σφάλματος στο Gigaset.

**System log**

The system log is stored on an external syslog file server.

IP Address

Server port

**Default**

Activate Syslog

- ▶ Εισάγετε τη **Διεύθυνση IP** και τον **Θύρα server** για την αποθήκευση της αναφοράς συστήματος σε έναν διακομιστή (προκαθορισμένη ρύθμιση για τον διακομιστή θύρας: 514).
- ▶ Σημειώστε το πλαίσιο δίπλα στην επιλογή **Ενεργοποίηση Syslog**.

**Set filter for system log**

New filter settings are valid for future events.

- System events
- Fault in DECT operating system
- Socket layer events
- SIP events
- DECT events
- E-mail events
- RAP events

**Events from cells**

- System events
- Fault in DECT operating system
- Socket layer events
- DECT events
- Media stream events

### Ορισμός φίλτρων αναφοράς σφάλματος

- ▶ Σημειώστε τα συμβάντα που θέλετε να καταγραφούν. Εάν δεν είστε βέβαιοι για την αιτία του σφάλματος, σημειώστε όλα τα συμβάντα.
- ▶ Κάντε κλικ στο **Αποθήκευση** για εφαρμογή των ρυθμίσεων στη σελίδα.

Οι αλλαγές θα αρχίσουν να ισχύουν από το επόμενο συμβάν συστήματος.

Προσπαθήστε να αναπαραγάγετε το σφάλμα που παρουσιάστηκε. Η αναφορά αποθηκεύεται στο διακομιστή SysLog. Επιστημάνετε την αναφορά με την ετικέτα σφάλματος.

## Προβολή συμβάντων στους σταθμούς βάσης

Ρυθμίσεις → Δίκτυο και συνδέσεις → Συμβάντα σταθμών βάσεων

Για διαγνωστικούς λόγους, σε αυτήν τη σελίδα εμφανίζονται μετρητές για τα διάφορα συμβάντα που προκύπτουν στους σταθμούς βάσης, π.χ. ενεργές ασύρματες συνδέσεις, μεταθέσεις (handover), απροσδόκητα ακυρωμένες συνδέσεις κτλ. για τις μονάδες DECT 1 και 2.

| Cl | Lv | RPN | Sync | Conn | HoIn | HoOut | Loss | Async | Busy | DpcOff |                              |
|----|----|-----|------|------|------|-------|------|-------|------|--------|------------------------------|
| 1  | 1  | 06  | (FF) | 10   | 12   | 12    | 0    | 0     | 2    | 0      | 0 Basis 3 - Warteschleife    |
|    |    | 07  | (06) | 3    | 5    | 5     | 0    | 0     | 0    | 0      |                              |
| 1  | 2  | 08  | (06) | 1    | 6    | 7     | 0    | 0     | 0    | 0      | 0 Basis 5 - Serverraum       |
|    |    | 09  | (08) | 1    | 4    | 3     | 0    | 0     | 0    | 0      |                              |
| 1  | 2  | 10  | (06) | 130  | 60   | 61    | 0    | 1     | 9    | 0      | 0 Basis 6 - Zwischentuer     |
|    |    | 11  | (10) | 156  | 51   | 50    | 0    | 1     | 24   | 0      |                              |
| 1  | 3  | 04  | (08) | 32   | 3    | 3     | 0    | 0     | 0    | 0      | 0 Basis 2 - Eingang          |
|    |    | 05  | (04) | 21   | 0    | 0     | 0    | 0     | 0    | 0      |                              |
| 1  | 3  | 12  | (10) | 142  | 83   | 89    | 0    | 1     | 16   | 0      | 0 Basis 7 - Mitte Grossraum  |
|    |    | 13  | (12) | 98   | 39   | 36    | 0    | 1     | 10   | 0      |                              |
| 1  | 4  | 02  | (04) | 26   | 0    | 0     | 0    | 0     | 0    | 0      | 0 Basis 1 - Drucker          |
|    |    | 03  | (02) | 0    | 0    | 0     | 0    | 0     | 0    | 0      |                              |
| 1  | 4  | 0E  | (12) | 34   | 32   | 32    | 0    | 1     | 0    | 0      | 0 Basis 8 - Treppenhaus      |
|    |    | 0F  | (0E) | 72   | 25   | 25    | 0    | 1     | 8    | 0      |                              |
| 1  | 5  | 0C  | (0E) | 39   | 13   | 12    | 0    | 1     | 0    | 0      | 0 Basis 9 - Besprechungsecke |

Events since 28-Jan-2015 - 10:27  
Delete all event counters **OK**

- Cl Αριθμός συμπλέγματος, προσδιορίζει μια ομάδα συγχρονισμένων μονάδων DECT
- Lv Επίπεδο συγχρονισμού, επιτρέπεται ο συγχρονισμός με όλα τα κατώτερα επίπεδα
- RPN (Radio Fixed Part Number / Αριθμός σταθερού ραδιομήματος), δεκαεξαδικό αναγνωριστικό μιας μονάδας DECT
- Sync RPN του σταθμού βάσης με τον οποίο συγχρονίζεται η βάση  
(FF) Η μονάδα δεν έχει συγχρονιστεί  
(--) Η μονάδα δεν έχει ενεργοποιηθεί
- Conn Αριθμός συνδέσεων, δηλαδή των συνομιλιών που ολοκληρώθηκαν
- HoIn/HoOut Αριθμός των εισερχόμενων/εξερχόμενων μεταθέσεων
- Loss Αριθμός απολεσθέντων συνδέσεων, δηλαδή των συνομιλιών που διακόπηκαν
- Async Συχνότητα διακοπής του συγχρονισμού
- Busy Συχνότητα επίτευξης του μέγιστου επιτρεπτού αριθμού συνδέσεων της μονάδας
- DpcOff Συχνότητα διακοπής της σύνδεσης LAN με το σταθμό βάσης

Οι προβαλλόμενες τιμές αφορούν την περίοδο από την τελευταία διαγραφή της λίστας συμβάντων.

► Κάντε κλικ στο **OK** για να διαγράψετε όλα τα αποθηκευμένα συμβάντα.

## Υπόδειξη

Από τη σελίδα **Status** μπορείτε να ελέγξετε τους σταθμούς βάσης και τα συμπλέγματα, όπως και τις συνδέσεις και την ισχύ των σημάτων βάσει γραφικών απεικονίσεων (→ **S. 117**).

## Γραφική απεικόνιση του δικτύου DECT

### Status → Συσκευή

Από την καρτέλα **Status** προβάλλονται, μεταξύ άλλων, πληροφορίες σχετικά με τους συνδεδεμένους σταθμούς βάσης, συμπεριλαμβανομένων των ονομάτων, της τρέχουσας έκδοσης υλικολογισμικού, του χρόνου λειτουργίας σε ημέρες και της κατάσταση λήψων για τις μονάδες DECT 1 και 2.

| Base station            | Module | Current version  | Operating days | Download status |
|-------------------------|--------|------------------|----------------|-----------------|
| Basis 1 - Drucker       | 1      | 71.092.00.000.00 | 716            | OK              |
|                         | 2      | 71.092.00.000.00 | 716            | OK              |
| Basis 2 - Eingang       | 1      | 71.092.00.000.00 | 716            | OK              |
|                         | 2      | 71.092.00.000.00 | 716            | OK              |
| Basis 3 - Warteschleife | 1      | 71.092.00.000.00 | 716            | OK              |
|                         | 2      | 71.092.00.000.00 | 716            | OK              |

Προβολή της γραφικής απεικόνισης των σχέσεων μεταξύ των σταθμών βάσης:

- ▶ Κάντε κλικ στο όνομα ενός σταθμού βάσης ή ενός συμπλέγματος.

Εμφανίζεται ένα σχεδιάγραμμα που απεικονίζει το σταθμό βάσης και τη σχέση του με τους υπόλοιπους σταθμούς βάσης του περιβάλλοντος. Η ιεραρχία συγχρονισμού υποδεικνύεται στη δεξιά πλευρά της σελίδας.

Πληροφορίες σχετικά με έναν σταθμό βάσης:

- ▶ Μετακινήστε το δείκτη του ποντικού πάνω σε έναν σταθμό βάσης. Εμφανίζεται ολόκληρο το όνομα και η κατάσταση (π.χ. **Ενεργό και συγχρονισμένο**).

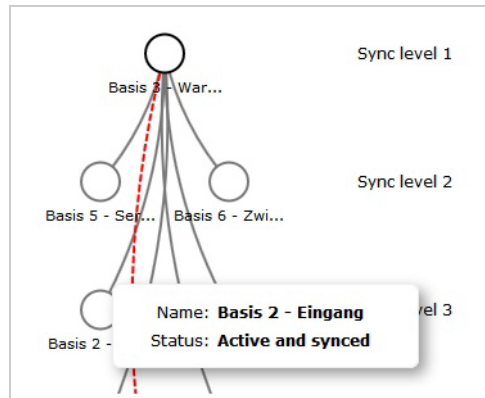

## Διάγνωση

Πληροφορίες σχετικά με μια σύνδεση:

- ▶ Μετακινήστε το δείκτη του ποντικιού πάνω σε μια σύνδεση. Εμφανίζεται η τιμή RSSI για τη σύνδεση.

Η τιμή RSSI υποδεικνύει την ποιότητα σύνδεσης και ορίζεται σε ποσοστό επί τοις εκατό. Το 100 αντιστοιχεί στη μέγιστη και το 0 στην ελάχιστη αποδεκτή ποιότητα σύνδεσης.

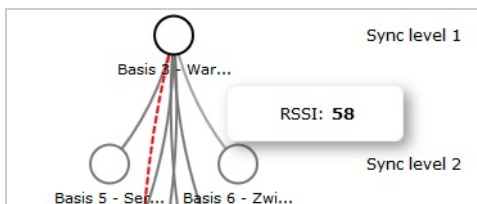

Οι γραμμές μεταξύ των σταθμών βάσης υποδεικνύουν την τρέχουσα ποιότητα σύνδεσης:

| Σύνδεση                       | Περιοχή RSSI (0-100) | Ισχύς σήματος      |
|-------------------------------|----------------------|--------------------|
| Γκρι γραμμή                   | 43 έως 100           | Πολύ καλό έως καλό |
| Κόκκινη γραμμή (διακεκομμένη) | 0 έως 43             | Αδύναμο            |
| Καμία γραμμή                  |                      | Δεν υπάρχει σήμα   |

### Απεικόνιση επιπέδου συγχρονισμού

- ▶ Κάντε κλικ στο σύμβολο .

Εμφανίζεται ένα σχεδιάγραμμα με τα επίπεδα συγχρονισμού.

Πληροφορίες σχετικά με έναν σταθμό βάσης:

- ▶ Μετακινήστε το δείκτη του ποντικιού πάνω στον επιθυμητό σταθμό βάσης. Εμφανίζεται ολόκληρο το όνομα, η κατάσταση και η τρέχουσα τιμή RSSI.

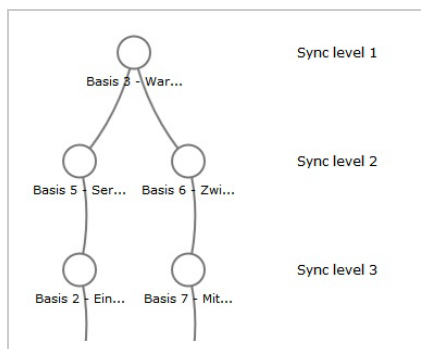

Για πληροφορίες σχετικά με τις διακυμάνσεις των τιμών RSSI σε συγκεκριμένους σταθμούς βάσης ανατρέξτε στον πίνακα **Συμβάντα σταθμών βάσεων** (→ **S. 116**)

### Υπόδειξη

Οι προβαλλόμενες τιμές είναι ενδεικτικές. Για λεπτομέρειες σχετικά με την ακριβή μέτρηση των τιμών σύνδεσης ανατρέξτε στην ενότητα «Gigaset N720 DECT IP Multicell System - Οδηγίες για τον προγραμματισμό και τις μετρήσεις».



## Εξυπηρέτηση πελατών (Customer Care)

Έχετε απορίες; Γρήγορη βοήθεια παρέχεται στις παρούσες οδηγίες χρήσης και στην ιστοσελίδα [www.gigasetpro.com](http://www.gigasetpro.com). Για περαιτέρω απορίες σχετικά με το τηλεφωνικό σας κέντρο Gigaset Professional είναι στη διάθεσή σας ο αντιπρόσωπος λιανικής, από τον οποίο προμηθευτήκατε το τηλεφωνικό σας κέντρο.

### Ερωτήσεις και απαντήσεις

Εάν κατά τη χρήση του τηλεφώνου σας προκύψουν ερωτήματα, είμαστε στη διάθεσή σας στη διεύθυνση [wiki.gigasetpro.com](http://wiki.gigasetpro.com).

Εκτός αυτού, στον ακόλουθο πίνακα παρατίθενται τα προβλήματα που προκύπτουν συχνότερα και οι πιθανές λύσεις.

|  |
|--|
| <p><b>Η οθόνη δεν εμφανίζει καμία ένδειξη.</b></p> <p>Το ασύρματο ακουστικό είναι κλειστό ή η μπαταρία είναι άδεια.</p> <ul style="list-style-type: none"> <li>▶ Τοποθέτηση ασύρματου ακουστικού στη βάση φόρτισης.</li> </ul>   |
| <p><b>Δεν μπορείτε να πραγματοποιήσετε κλήσεις ή να χρησιμοποιήσετε άλλες υπηρεσίες του συστήματος του τηλεφώνου (έλεγχος e-mail, πρόσβαση στη λίστα κλήσεων, στους online τηλεφωνικούς καταλόγους, στο Info-Service).</b></p> <ol style="list-style-type: none"> <li>1. Το ασύρματο ακουστικό δεν είναι καταχωρημένο στο σύστημα του τηλεφώνου. <ul style="list-style-type: none"> <li>▶ Πραγματοποίηση της διαδικασίας δήλωσης ( → <b>σελ. 17</b>).</li> </ul> </li> <li>2. Το ασύρματο ακουστικό είναι εκτός δικτύου. <ul style="list-style-type: none"> <li>▶ Μείωση της απόστασης ανάμεσα στο ασύρματο ακουστικό και ενός σταθμού βάσης που ανήκει στο δίκτυο.</li> </ul> </li> <li>3. Διενεργείται μία ενημέρωση λογισμικού. <ul style="list-style-type: none"> <li>▶ Περιμένετε μέχρι να τερματισθεί η ενημέρωση.</li> </ul> </li> <li>4. Σταθμός βάσης χωρίς ρεύμα. <ul style="list-style-type: none"> <li>▶ Έλεγχος ηλεκτρικής τροφοδοσίας των σταθμών βάσης και του DECT-Manager ( → <b>σελ. 12</b>).</li> <li>▶ Αν ο σταθμός βάσης λαμβάνει ισχύ μέσω PoE, ελέγξτε την τροφοδοσία του switch.</li> </ul> </li> <li>5. Ο πλησιέστερος σταθμός βάσης δεν διαθέτει ελεύθερους πόρους (όλες οι συνδέσεις είναι κατειλημμένες). <ul style="list-style-type: none"> <li>▶ Βραχυπρόθεσμη λύση: Αλλάξτε τοποθεσία για να ελέγξετε αν σε έναν άλλο σταθμό βάσης υπάρχουν ακόμα διαθέσιμες συνδέσεις.</li> <li>▶ Μακροπρόθεσμη λύση: Ελέγξτε τον σχεδιασμό των σταθμών βάσης και τοποθετήστε στο σημείο με το κακό σήμα έναν επιπλέον σταθμό βάσης.</li> </ul> </li> <li>6. Οι σταθμοί βάσεις δεν είναι συγχρονισμένοι ή οι ρυθμίσεις συγχρονισμού δεν είναι σωστές. <ul style="list-style-type: none"> <li>▶ Πραγματοποιήστε τον συγχρονισμό.</li> <li>▶ Ελέγξτε αν στη συστάδα υπάρχει ένας σταθμός βάσης με επίπεδο συγχρονισμού 1.</li> <li>▶ Ελέγξτε αν όλοι οι σταθμοί βάσης έχουν πρόσβαση στον κύριο σταθμό βάσης μέσω ασύρματης επικοινωνίας ( → <b>σελ. 75</b>). Αν όχι: ρυθμίστε περισσότερες συστάδες.</li> </ul> </li> </ol> |
| <p><b>Ορισμένες από τις υπηρεσίες δικτύου δεν λειτουργούν όπως προβλέπεται.</b></p> <p>Κάποια χαρακτηριστικά δεν είναι ενεργοποιημένα.</p> <ul style="list-style-type: none"> <li>▶ Ενημερωθείτε από τον Administrator του τηλεφωνικού κέντρου ή τον πάροχο δικτύου.</li> </ul>  |

### **Ο συνομιλητής σας δεν σας ακούει.**

Έχει ενδεχομένως ενεργοποιηθεί η "σίγαση" του ασύρματου ακουστικού.

- ▶ Ενεργοποιήστε το μικρόφωνο στο ασύρματο ακουστικό.

### **Ο τηλεφωνικός αριθμός του καλούντος, παρά τη λειτουργία CLIP/CLI, δεν εμφανίζεται.**

Η μετάδοση τηλεφωνικών αριθμών δεν πραγματοποιείται αυτόματα.

- ▶ Ο καλών θα πρέπει να ζητήσει την ενεργοποίηση της υπηρεσίας αναγνώρισης κλήσης από το δίκτυο.

### **Η σύνδεση με έναν συνομιλητή σε αναμονή διακόπτεται αυτόματα μετά από λίγο.**

Το χρονόμετρο για τις συνδέσεις (Session Timer) στο τηλεφωνικό κέντρο VoIP έχει ρυθμιστεί σε μια πολύ μικρή τιμή.

- ▶ Ελέγξτε τη ρύθμιση του χρονόμετρου και αυξήστε το αν χρειάζεται.

### **Κατά την πληκτρολόγηση ακούγεται ένας τόνος σφάλματος (φθίνουσα τονική ακολουθία).**

Η ενέργεια απέτυχε/η πληκτρολόγηση είναι λανθασμένη.

- ▶ Επαναλάβετε τη διαδικασία.  
Παρακολουθείτε παράλληλα την οθόνη και ανατρέξτε, εάν χρειάζεται, στις οδηγίες χρήσης.

### **Στη λίστα κλήσεων δεν παρατίθεται ο χρόνος για κάποιο μήνυμα.**

Η ημερομηνία/ώρα δεν έχουν συγχρονιστεί.

- ▶ Ρυθμίστε την ημερομηνία/ώρα στον DECT Manager ή
- ▶ ενεργοποιήστε μέσω του διαμορφωτή Web το συγχρονισμό με έναν εξυπηρετητή χρόνου στο Internet.

### **Δεν είναι δυνατή η σύνδεση με τον DECT Manager μέσω του περιηγητή Web του Η/Υ σας.**

- ▶ Κατά την πραγματοποίηση της σύνδεσης, ελέγξτε την καταχωρημένη τοπική διεύθυνση IP του DECT Manager. Μπορείτε να το ρωτήσετε σε ένα ασύρματο ακουστικό μέσω του μενού υπηρεσιών (σελ. 123).  
Αν δεν έχει δηλωθεί ακόμα κανένα ασύρματο ακουστικό, εντοπίζετε τη διεύθυνση IP του DECT Manager χρησιμοποιώντας μια δυναμική διεύθυνση IP μέσω του εξυπηρετητή DHCP. Θα βρείτε τη διεύθυνση MAC του DECT Manager στο πίσω μέρος της συσκευής. Αν χρειαστεί απευθυνθείτε στον διαχειριστή δικτύου του τοπικού σας δικτύου.
- ▶ Ελέγξτε τις συνδέσεις μεταξύ Η/Υ και DECT Manager. Αποθηκεύστε π.χ. στον Η/Υ μία εντολή ping για το σταθμό βάσης (ping <τοπική διεύθυνση IP του DECT Manager>).
- ▶ Επιχειρήσατε να συνδεθείτε με το τηλέφωνο μέσω ασφαλούς http (https://...). Επιχειρήσατε το ξανά με http://...

### **Αποποίηση ευθύνης**

Ορισμένες οθόνες ενδέχεται να περιέχουν pixel (εικονοστοιχεία), τα οποία παραμένουν ενεργοποιημένα ή απενεργοποιημένα. Δεδομένου ότι ένα εικονοστοιχείο αποτελείται από τρία υποεικονοστοιχεία (κόκκινο, πράσινο, μπλε), είναι πιθανή μια χρωματική απόκλιση των εικονοστοιχείων.

Αυτό είναι φυσιολογικό και δεν αποτελεί ένδειξη εσφαλμένης λειτουργίας.

## Υποδείξεις για τη λειτουργία τηλεφώνων VoIP Gigaset με router με Network Address Translation (NAT)

Κατά κανόνα, για τη λειτουργία ενός τηλεφώνου VoIP Gigaset σε ένα router με NAT δεν απαιτείται καμία ιδιαίτερη διαμόρφωση του τηλεφώνου ή του router. Οι ρυθμίσεις διαμόρφωσης που περιγράφονται στη συγκεκριμένη ενότητα πρέπει να πραγματοποιούνται μόνο εάν παρουσιαστεί κάποιο από τα ακόλουθα προβλήματα.

### Τυπικά προβλήματα προκαλούμενα από το NAT

- ◆ Οι εισερχόμενες κλήσεις μέσω VoIP δεν είναι δυνατές. Οι κλήσεις προς τους προσωπικούς σας αριθμούς κλήσης VoIP δεν σηματοδοτούνται σε εσάς.
- ◆ Δεν πραγματοποιούνται εξερχόμενες κλήσεις μέσω VoIP.
- ◆ Πραγματοποιείται σύνδεση με το συνομιλητή, αλλά εσείς δεν μπορείτε να τον ακούσετε ή/και αυτός δεν μπορεί να σας ακούσει.

### Πιθανός τρόπος επίλυσης

- 1 Αλλάξτε τους αριθμούς θύρας των θυρών επικοινωνίας (θυρών SIP και RTP) στο τηλέφωνό σας ( → „**1. Αλλαγή αριθμών θύρας για SIP και RTP στο τηλέφωνο VoIP**“).
- 2 Σε ορισμένες περιπτώσεις πρέπει εκτός των θυρών επικοινωνίας του τηλεφώνου να καθοριστεί επίσης μία ρύθμιση Port-Forwarding (επίσης „ενεργοποίηση θύρας“ ή „προώθηση θύρας“) στο router ( → „**2. Ρύθμιση προώθησης θύρας (Port-Forwarding) στο router**“).

## 1. Αλλαγή αριθμών θύρας για SIP και RTP στο τηλέφωνο VoIP

Καθορίστε **στο τηλέφωνο VoIP** για τη θύρα SIP και RTP άλλους (τοπικούς) αριθμούς θύρας (μεταξύ 1024 και 49152), οι οποίοι

- ◆ δεν χρησιμοποιούνται από καμία άλλη εφαρμογή ή κανένα άλλο κεντρικό υπολογιστή στο LAN και
- ◆ είναι πολύ απομακρυσμένοι από τους συνήθως χρησιμοποιούμενους (και προρυθμισμένους στο τηλέφωνο) αριθμούς θύρας SIP και RTP.

Η συγκεκριμένη διαδικασία είναι ιδιαίτερα χρήσιμη, όταν στο router είναι συνδεδεμένα περισσότερα τηλέφωνα VoIP.

### Η αλλαγή των αριθμών θύρας SIP και RTP στο τηλέφωνο VoIP πραγματοποιείται με τον ακόλουθο τρόπο:

- ▶ Συνδέστε τον Περιηγητή (Browser) του Η/Υ σας με το διαμορφωτή Web του DECT Manager και συνδεθείτε στο σύστημα.
- ▶ Ανοίξτε την ιστοσελίδα **Ρυθμίσεις → Τηλεφωνία → Προηγμένες ρυθμίσεις VoIP** και αλλάξτε τις ρυθμίσεις για τις θύρες SIP και RTP ( → **σελ. 96**).

Προκειμένου να μπορείτε να συγκρατήσετε ευκολότερα τους νέους αριθμούς θύρας (π.χ. για τη διαμόρφωση του router), μπορείτε να επιλέξετε αριθμούς θύρας, οι οποίοι μοιάζουν πολύ με τις τυπικές ρυθμίσεις, π.χ.:

|          |       |      |      |
|----------|-------|------|------|
| Θύρα SIP | 49060 | αντί | 5060 |
| Θύρα RTP | 49004 | αντί | 5004 |

- ▶ Αποθηκεύστε τις αλλαγές στο τηλέφωνό σας.
- ▶ Περιμένετε έως ότου οι ενεργές συνδέσεις VoIP καταχωρηθούν εκ νέου. Μεταβείτε για το σκοπό αυτό στην ιστοσελίδα **Ρυθμίσεις** → **Πάροχοι VoIP**, εδώ εμφανίζεται η Κατάσταση των προσωπικών σας συνδέσεων VoIP.
- ▶ Ελέγξτε εάν το προηγούμενο πρόβλημα εξακολουθεί να υφίσταται. Εάν το πρόβλημα εξακολουθεί να υφίσταται, εκτελέστε το βήμα 2.

## 2. Ρύθμιση προώθησης θύρας (Port-Forwarding) στο router

Προκειμένου οι ρυθμισμένοι από εσάς αριθμοί θύρας SIP και RTP να χρησιμοποιούνται επίσης στη διασύνδεση WAN με τη δημόσια διεύθυνση IP, καθορίστε για τις θύρες SIP και RTP κανόνες προώθησης θύρας (Port-Forwarding) στο router.

### Ο καθορισμός της προώθησης θύρας (Port-Forwarding) στο router πραγματοποιείται ως εξής:

Οι όροι που χρησιμοποιούνται παρακάτω ενδέχεται να ποικίλλουν ανάλογα με το router.

Για την ενεργοποίηση μίας θύρας πρέπει να πραγματοποιήσετε τις ακόλουθες καταχωρήσεις (παράδειγμα):

| πρωτόκολλο | δημόσια θύρα | τοπική θύρα | τοπικός κεντρικός υπολογιστής (IP) |         |
|------------|--------------|-------------|------------------------------------|---------|
| UDP        | 49060        | 49060       | 192.168.2.10                       | για SIP |
| UDP        | 49004        | 49004       | 192.168.2.10                       | για RTP |

#### πρωτόκολλο

Εισάγετε το **UPD** ως χρησιμοποιούμενο πρωτόκολλο.

#### δημόσια θύρα

Αριθμός θύρας/περιοχή αριθμών θύρας στη διεπαφή WAN.

#### τοπική θύρα

Αριθμοί θύρας που έχουν ρυθμιστεί στο τηλέφωνο για τη θύρα SIP και RTP.

Για τους σταθμούς βάσεις του Gigaset N720 DECT IP Multicell System ρυθμίζεται μια θύρα RTP του σταθμού βάσης, από την οποία το σύστημα υπολογίζει μόνο του τις απαιτούμενες θύρες (32 ανά μονάδα DECT) (→ **σελ. 96**). Στη συνέχεια πρέπει να καθοριστεί και για το συγκεκριμένο τομέα μία αντίστοιχη προώθηση θύρας (Port-Forwarding) στο router.

#### τοπικός κεντρικός υπολογιστής (IP)

Τοπική διεύθυνση IP του τηλεφώνου σας στο LAN. Η τρέχουσα διεύθυνση IP του τηλεφώνου εμφανίζεται στον router.

Προκειμένου ο router να μπορεί να πραγματοποιήσει τη συγκεκριμένη προώθηση θύρας (Port-Forwarding), οι ρυθμίσεις DHCP του router πρέπει να διασφαλίζουν ότι στο τηλέφωνο αντιστοιχείται επίσης πάντοτε η ίδια τοπική διεύθυνση -IP. Δηλ. το DHCP δεν αλλάζει την αντιστοιχισμένη στο τηλέφωνο διεύθυνση-IP ενώ βρίσκεται σε λειτουργία. Ή αντιστοιχήστε στο τηλέφωνο μία σταθερή (στατική) διεύθυνση IP. Προσέξτε, ωστόσο, η συγκεκριμένη διεύθυνση IP να μην βρίσκεται εντός του τομέα διευθύνσεων που έχει κρατηθεί για το DHCP και επίσης να μην έχει αντιστοιχιστεί σε κανέναν άλλο συνδρομητή στο LAN.

## Αίτηση πληροφοριών υπηρεσιών

Θα χρειαστείτε ενδεχομένως τις πληροφορίες υπηρεσιών του σταθμού βάσης σας για το τμήμα εξυπηρέτησης πελατών.

**Προϋπόθεση:** Έχετε λάβει μία εξωτερική γραμμή (επιχειρείτε μία εξωτερική τηλεφωνική συνομιλία, πραγματοποιείτε μία εξωτερική συνομιλία).

### Υπόδειξη

Πρέπει ενδεχομένως να περιμένετε μερικά δευτερόλεπτα, μέχρι να εμφανιστεί στην οθόνη η ένδειξη **Επιλογές**

### **Επιλογές** → **Υπηρ.Ενημέρωσης**

Επιβεβαιώστε την επιλογή με **OK**.

Μπορείτε να επιλέξετε τις ακόλουθες πληροφορίες/λειτουργίες με :

- 1: Σειριακός αριθμός του DECT Manager (PARI)
- 2: Σειριακός αριθμός του ασύρματου ακουστικού (IPUI)
- 3: Αν δεν έχουν καταχωρηθεί πληροφορίες, εμφανίζεται μόνο η ένδειξη '---'
- 4: Παραλλαγή του DECT Manager (Ψηφία 1 και 2)  
Παραλλαγή του λογισμικού του DECT Manager (ψηφία 3 έως 5)  
Παραλλαγή του λογισμικού του DECT Manager (ψηφία 6 έως 7)
- 5: Αν δεν έχουν καταχωρηθεί πληροφορίες, εμφανίζεται μόνο η ένδειξη '---'
- 6: Αριθμός προϊόντος του DECT Manager
- 7: Διεύθυνση IP του DECT Manager

### RFP-Scan

Με αυτή τη λειτουργία μπορείτε να ελέγξετε κατά τη διάρκεια της εγκατάστασης ή αργότερα, από ποιους σταθμούς βάσης DECT (Gigaset N720 IP PRO) ένα ασύρματο ακουστικό λαμβάνει κύματα εκπομπής σε ένα συγκεκριμένο σημείο.

## Περιβάλλον

### Η περιβαλλοντική εικόνα της εταιρείας μας

Εμείς, ως Gigaset Communications GmbH, φέρουμε κοινωνική ευθύνη και δεσμευόμαστε για έναν καλύτερο κόσμο. Οι ιδέες μας, οι τεχνολογίες μας και οι εμπορικές μας συναλλαγές εξυπηρετούν τους ανθρώπους, την κοινωνία και το περιβάλλον. Στόχος της παγκόσμιας δραστηριότητάς μας είναι η διαρκής διασφάλιση των θεμελίων της ανθρώπινης ζωής. Αναλαμβάνουμε την πλήρη ευθύνη της διαχείρισης των προϊόντων μας, που καλύπτει τη συνολική διάρκεια ζωής κάθε προϊόντος. Ήδη κατά το σχεδιασμό των προϊόντων και των διαδικασιών αξιολογούνται οι περιβαλλοντικές επιδράσεις των προϊόντων όσον αφορά στην προετοιμασία, την κατασκευή, τη διάθεση, τη χρήση, τη λειτουργία και την απόρριψη.

Ενημερωθείτε επίσης από το Internet, στη διεύθυνση [www.gigaset.com](http://www.gigaset.com), σχετικά με προϊόντα και μεθόδους φιλικές προς το περιβάλλον.

## Σύστημα περιβαλλοντικής διαχείρισης



Η Gigaset Communications GmbH είναι πιστοποιημένη σύμφωνα με τους διεθνείς κανονισμούς ISO 14001 και ISO 9001.

**ISO 14001 (περιβάλλον):** πιστοποιημένη από το Σεπτέμβριο του 2007 από την TV SD Management Service GmbH.

**ISO 9001 (ποιότητα):** πιστοποιημένη από τις 17.02.1994 από την TV Sd Management Service GmbH.

## Απόρριψη

Οι μπαταρίες δεν ανήκουν στα οικιακά απορρίμματα. Τηρείτε τους σχετικούς τοπικούς κανονισμούς διάθεσης απορριμμάτων, για τους οποίους μπορείτε να ενημερωθείτε από τον δήμο/κοινότητα σας ή από το εξειδικευμένο κατάστημα, από το οποίο αγοράσατε το προϊόν.

Όλα τα ηλεκτρικά και ηλεκτρονικά προϊόντα πρέπει να απορρίπτονται ξεχωριστά εκτός του δικτύου δημοτικών απορριμμάτων, σε ειδικούς χώρους συλλογής που ορίζονται από την κυβέρνηση ή τις τοπικές αρχές.



Αυτό το σύμβολο του διαγραμμένου κάδου με ροδάκια πάνω στο προϊόν σημαίνει ότι το προϊόν υπόκειται στην Οδηγία 2002/96/EK του Ευρωπαϊκού Κοινοβουλίου.

Η σωστή απόρριψη και η ξεχωριστή συλλογή των παλιών σας συσκευών θα βοηθήσει στην πρόληψη τυχόν αρνητικών επιδράσεων στο περιβάλλον και την ανθρώπινη υγεία. Είναι προϋπόθεση για την

επαναχρησιμοποίησή και την ανακύκλωση χρησιμοποιημένου ηλεκτρικού και ηλεκτρονικού εξοπλισμού.

Για πιο λεπτομερείς πληροφορίες σχετικά με την απόρριψη των παλιών σας συσκευών, παρακαλούμε επικοινωνήστε με τη δημοτική υπηρεσία, το φορέα αποκομιδής απορριμμάτων ή το κατάστημα από το οποίο αγοράσατε το προϊόν.

## Παράρτημα

---

### Φροντίδα

Σκουπίστε τη συσκευή με ένα **υγρό πανί** ή με ένα **αντιστατικό πανί**. Μην χρησιμοποιείτε διαλυτικά και πανιά από μικροΐνες.

Μπορείτε να καθαρίζετε τις γυαλιστερές επιφάνειες με καθαριστικό οθόνης.

Μην χρησιμοποιείτε **ποτέ** στεγνό πανί. Υπάρχει κίνδυνος στατικού ηλεκτρισμού.

## Επαφή με υγρά

Σε περίπτωση που η συσκευή έρθει σε επαφή με υγρά:

- 1 Αποσυνδέστε το τροφοδοτικό.**
- 2 Αφήστε να αποστραγγιστεί το υγρό από τη συσκευή.**
- 3 Στεγνώστε όλα τα εξαρτήματα. Αφήστε στη συνέχεια τη συσκευή για τουλάχιστον 72 ώρες, σε ένα ξηρό, ζεστό χώρο (όχι: φούρνο μικροκυμάτων, ηλεκτρικό φούρνο, ή άλλα ανάλογα).**
- 4 Ενεργοποιήστε τη συσκευή μόλις στεγνώσει.**

Αφού η συσκευή στεγνώσει πλήρως, στις περισσότερες περιπτώσεις θα μπορείτε να τη θέσετε εκ νέου σε λειτουργία.

Σε σπάνιες περιπτώσεις, η επαφή του τηλεφώνου με χημικές ουσίες μπορεί να προκαλέσει αλλοιώσεις της επιφάνειας. Λόγω της πληθώρας χημικών που διατίθενται στο εμπόριο, δεν στάθηκε δυνατός ο έλεγχος όλων των ουσιών.

## Άδεια χρήσης Gigaset N720 IP PRO

Η τηλεφωνία Voice over IP είναι δυνατή μέσω σύνδεσης με δίκτυο LAN (IEEE 802.3). Εξαρτάται από το τηλεπικοινωνιακό σας δίκτυο. Ίσως χρειαστεί επιπλέον μία συσκευή modem.

Για επιπλέον πληροφορίες, επικοινωνήστε με τον πάροχο της σύνδεσης σας στο internet. Η συγκεκριμένη συσκευή προορίζεται για χρήση εντός της Ευρωπαϊκής Ένωσης και στην Ελβετία. Σε άλλες χώρες η χρήση εξαρτάται από την εκάστοτε εθνική έγκριση.

Έχουν ληφθεί υπόψη οι ιδιαιτερότητες που αφορούν σε κάθε χώρα.

Με το παρόν η Gigaset Communications GmbH διευκρινίζει ότι η συγκεκριμένη συσκευή συμμορφώνεται με τις απαιτήσεις και τους υπόλοιπους σχετικούς κανονισμούς της οδηγίας 1999/5/EC.

Αντίγραφο της δήλωσης συμμόρφωσης του προϊόντος θα βρείτε στην ακόλουθη διεύθυνση στο Internet: [www.gigaset.com/docs](http://www.gigaset.com/docs)

**CE 0682**

## Άδεια χρήσης Gigaset N720 DM PRO

Με το παρόν η Gigaset Communications GmbH διευκρινίζει ότι η συγκεκριμένη συσκευή συμμορφώνεται με τις απαιτήσεις και τους υπόλοιπους σχετικούς κανονισμούς της οδηγίας 2004/108/EC και 2006/95/EC.

Αντίγραφο της δήλωσης συμμόρφωσης του προϊόντος θα βρείτε στην ακόλουθη διεύθυνση στο Internet: [www.gigaset.com/docs](http://www.gigaset.com/docs)

**CE**

## Τεχνικά χαρακτηριστικά

### Παροχή τροφοδοσίας

|  |            |   |
|--|------------|---|
| Gigaset N720 DM PRO<br>(DECT Manager)  |            | 2, 3 W                                  |
| Gigaset N720 IP PRO<br>(Σταθμός βάσης) | Αναμονή:   | 3, 0 W                                  |
|  | Συνομιλία: | 3.1 W για μια σύνδεση DECT              |
|  |            | 3.3 W για 8 συνδέσεις DECT (στενή ζώνη) |

### Γενικά τεχνικά χαρακτηριστικά

| <b>DECT Manager και σταθμοί βάσης</b>     |  |
|---|--|
| Τροφοδοσία μέσω Ethernet                  | Gigaset N720 DM PRO: PoE IEEE 802.3af < 3,8W (Class 1)<br>Gigaset N720 IP PRO: PoE IEEE 802.3af < 6,8W (Class 2)         |
| Διεπαφές LAN                              | Ethernet RJ45 10/100 Mbps<br>Επίπεδο προστασίας IP20   |
| Συνθήκες περιβάλλοντος κατά τη λειτουργία | +5 °C έως +45 °C;<br>20 % έως 75 % σχετική υγρασία   |
| Πρωτόκολλα                                | IPv4, SNMP, DHCP, DNS, TCP, UDP, VLAN, HTTP, TLS, SIP, STUN, RTP, MWI, SDP   |
| <b>Σταθμοί βάσης</b>                      |  |
| Πρότυπο DECT                              | DECT EN 300 175-x  |
| Περιοχή συχνοτήτων                        | 1880-1900 MHz  |
| Αριθμός καναλιών                          | 120 κανάλια  |
| Αριθμός των συνδέσεων                     | 8 συνδέσεις ταυτόχρονα ανά σταθμό βάσης<br>(Codec G.726, G711, G.729ab),<br>4 συνδέσεις σε ευρυζωνική λειτουργία (G.722) |
| Εμβέλεια                                  | έως 300 μέτρα σε εξωτερικούς χώρους, έως και 50 μέτρα σε εσωτερικούς   |
| Codec (Κώδικας)                           | g.711, g.722, g.726, g.729ab (10 άδειες)   |
| Ποιότητα Υπηρεσίας                        | TOS, DiffServ  |



# Γλωσσάριο

---

## A

### Αναγνωριστικό χρήστη

Όνομα/συνδυασμός αριθμητικών ψηφίων για την πρόσβαση π.χ. στον προσωπικό σας λογαριασμό VoIP ή στον ιδιωτικό σας κατάλογο διευθύνσεων στο Internet.

### Αναμονή κλήσης

= CW (Call Waiting).

Δυνατότητες του παρόχου δικτύου. Ένας ήχος σηματοδοσίας παράγεται κατά τη διάρκεια μίας συνομιλίας, όταν καλεί ένας άλλος συνομιλητής. Έχετε τη δυνατότητα να αποδεχτείτε ή να απορρίψετε τη δεύτερη κλήση. Μπορείτε να ενεργοποιήσετε/απενεργοποιήσετε το χαρακτηριστικό.

### Αριθμός θύρας

Χαρακτηρίζει μία συγκεκριμένη εφαρμογή στην οποία αντιστοιχεί ένας **Συνδρομητής δικτύου**. Ανάλογα με την εκάστοτε ρύθμιση, ο αριθμός θύρας καθορίζεται στο δίκτυο **LAN** μόνιμα ή αντιστοιχείται σε κάθε πρόσβαση.

Ο συνδυασμός **Διεύθυνση IP**/αριθμός **Θύρας** προσδιορίζει τον παραλήπτη ή τον αποστολέα ενός πακέτου δεδομένων εντός ενός δικτύου.

### Αρχείο

Το αρχείο διαχειρίζεται την τρέχουσα διεύθυνση IP που έχει ένας **Συνδρομητής δικτύου**. Κατά τη δήλωσή σας στον πάροχο VoIP, η προσωπική σας τρέχουσα διεύθυνση -IP αποθηκεύεται στο αρχείο. Με τον τρόπο αυτό η πρόσβαση σε εσάς είναι δυνατή ακόμη και καθ' οδόν.

### Αυτόματη επιστρεφόμενη κλήση

Βλ. **Επιστροφή κλήσης σε περίπτωση κατελημμένης γραμμής**.

## Γ

### Γενική διεύθυνση IP

Βλ. **Διεύθυνση IP**.

## Δ

### Δημόσια διεύθυνση IP

Η δημόσια διεύθυνση IP είναι η διεύθυνση ενός στοιχείου δικτύου στο Internet.

Αποδίδεται από τον πάροχο Internet. Οι συσκευές που πραγματοποιούν μετάβαση από ένα τοπικό δίκτυο στο Internet (Gateway, Router), διαθέτουν μία δημόσια και μία τοπική διεύθυνση IP.

Βλ. επίσης: **Διεύθυνση IP, NAT**.

### Διεύθυνση IP

Αποκλειστική διεύθυνση ενός στοιχείου δικτύου εντός ενός δικτύου, βάσει του πρωτοκόλλου TCP/IP (π.χ. LAN, Internet). Στο **Internet** αντί διευθύνσεων IP αποδίδονται ως επί το πλείστον ονόματα τομέα. Το **DNS** αντιστοιχεί στα ονόματα τομέα την αντίστοιχη διεύθυνση IP.

Η διεύθυνση IP αποτελείται από τέσσερα μέρη (δεκαδικά ψηφία μεταξύ 0 και 255), τα οποία χωρίζονται μεταξύ τους με μία τελεία (π.χ. 230.94.233.2).

Η διεύθυνση IP δημιουργείται από τον αριθμό του δικτύου και τον αριθμό που έχει ο **Συνδρομητής δικτύου** (π.χ. τηλέφωνο). Ανάλογα με την **Subnet mask** τα παραπάνω διαμορφώνουν ένα, δύο ή τρία μέρη του αριθμού δικτύου, το υπόλοιπο της διεύθυνσης IP αφορά τα στοιχεία του δικτύου. Σε ένα δίκτυο, ο αριθμός δικτύου όλων των στοιχείων πρέπει να είναι ταυτόσημος.

Οι διευθύνσεις IP μπορούν να αποδοθούν αυτόματα με DHCP (δυναμικές διευθύνσεις IP) ή χειροκίνητα (σταθερές διευθύνσεις IP).

Βλ. επίσης: **DHCP**.

### Διεύθυνση MAC

Media Access Control Address

Διεύθυνση υλικού εξοπλισμού, μέσω της οποίας είναι δυνατός ο παγκόσμιος αποκλειστικός προσδιορισμός κάθε συσκευής δικτύου (π.χ. κάρτα δικτύου, μεταλλάκτης, τηλέφωνο). Αποτελείται από 6 μέρη (αριθμοί με έξι δεκαδικά ψηφία), τα οποία χωρίζονται μεταξύ τους με „-“ (π.χ. 00-90-65-44-00-3A).

Η διεύθυνση Mac αποδίδεται από τον κατασκευαστή και δεν είναι δυνατή η τροποποίησή της.

### Διεύθυνση SIP

Βλ. **URI**.

### Δίκτυο

Σύνδεσμος συσκευών. Οι συσκευές μπορούν να συνδεθούν μεταξύ τους μέσω διαφορετικών γραμμών ή μέσω ασύρματων διαδρομών.

Τα δίκτυα ενδέχεται επίσης να διαφέρουν ανάλογα με την εμβέλεια και τη δομή:

- Εμβέλεια: Τοπικά δίκτυα (**LAN**) ή δίκτυα παγκόσμιας κυκλοφορίας (**WAN**)
- Δομή: **Δίκτυο υποδομής** ή δίκτυο Ad-hoc.

### Δίκτυο Ethernet

Καλωδιωμένο **LAN**.

### Δίκτυο υποδομής

Δίκτυο με κεντρική δομή: Κάθε **Συνδρομητής δικτύου** επικοινωνεί μέσω ενός κεντρικού **Router**.

### Δυναμική διεύθυνση IP

Μία δυναμική διεύθυνση IP αντιστοιχείται σε ένα στοιχείο του δικτύου αυτόματα μέσω **DHCP**. Η δυναμική διεύθυνση IP ενός στοιχείου του δικτύου μπορεί να αλλάξει σε κάθε δήλωση ή σε καθορισμένα χρονικά διαστήματα.

Βλ. επίσης: **Στατική διεύθυνση IP**.

## E

### Εκτροπή κλήσης

AWS

Αυτόματη εκτροπή (AWS) μίας κλήσης σε έναν άλλο τηλεφωνικό αριθμό. Υπάρχουν τρεις τύποι εκτροπών κλήσης:

- AWS άμεσα (CFU, Call Forwarding Unconditional)
- AWS σε περίπτωση που η γραμμή είναι κατειλημμένη (CFB, Call Forwarding Busy)
- AWS σε περίπτωση μη απάντησης (CFNR, Call Forwarding No Reply)

**Εμφανιζόμενο όνομα**

Δυνατότητες του τηλεφωνικού κέντρου. Μπορείτε να επιλέξετε ένα όνομα που επιθυμείτε, το οποίο θα εμφανίζει.

**Εναλλαγή κλήσης**

Η λειτουργία Εναλλαγή επιτρέπει την εναλλαγή μεταξύ δύο συνομιλητών ή μεταξύ μίας συνδιάσκεψης και ενός μεμονωμένου συνομιλητή, χωρίς να είναι δυνατή η συνακρόαση από τον εκάστοτε συνδρομητή που βρίσκεται σε αναμονή.

**Επιστροφή κλήσης σε περίπτωση κατειλημμένης γραμμής**

= CCBS (Completion of calls to busy subscriber). Σε περίπτωση που ο καλών λάβει την ένδειξη κατειλημμένης γραμμής, μπορεί να ενεργοποιήσει τη λειτουργία επιστροφής κλήσης. Μετά την απελευθέρωση της γραμμής προορισμού ακολουθεί η σηματοδότηση στο τηλέφωνο του καλούντα. Μόλις αυτός σηκώσει στη συνέχεια το ακουστικό του, η σύνδεση πραγματοποιείται αυτόματα.

**Επιστροφή κλήσης σε περίπτωση μη απάντησης**

= CCNR (Completion of calls on no reply). Όταν ένας συνδρομητής που καλείτε δεν απαντά, ο καλών έχει τη δυνατότητα να προκαλέσει μία αυτόματη επιστρεφόμενη κλήση. Μόλις ο συνομιλητής προορισμού πραγματοποιήσει για πρώτη φορά μία σύνδεση και είναι ξανά ελεύθερος, ακολουθεί η σηματοδότηση στο τηλέφωνο του καλούντα. Η συγκεκριμένη λειτουργία πρέπει να υποστηρίζεται από το δίκτυο. Η εντολή επιστρεφόμενης κλήσης διαγράφεται αυτόματα μετά από περίπου 2 ώρες (ανάλογα με το δίκτυο).

**Ευρωζωνική Πρόσβαση στο Internet**

Βλ. **DSL**.

**Θ****Θύρα**

Μέσω μίας θύρας γίνεται ανταλλαγή δεδομένων μεταξύ δύο εφαρμογών σε ένα **Δίκτυο**.

**Θύρα RTP**

(Τοπική) **Θύρα**, μέσω της οποίας γίνεται η αποστολή και η λήψη πακέτων δεδομένων ομιλίας σε συνδέσεις VoIP.

**Θύρα SIP / Τοπική θύρα SIP**

(Τοπική) **Θύρα**, μέσω της οποίας γίνεται η αποστολή και η λήψη δεδομένων σηματοδότησης SIP σε συνδέσεις VoIP.

**Ι****Ιδιωτική διεύθυνση IP**

Βλ. **Τοπική διεύθυνση IP**.

**Κ****Κατακερματισμός**

Πολύ μεγάλα πακέτα δεδομένων χωρίζονται σε επιμέρους πακέτα (θραύσματα), πριν τη μεταφορά τους. Στη συσκευή του παραλήπτη επανασυντίθενται (συνενώνονται).

## Μ

### Μελωδία αναμονής

Music on hold

Αναπαραγωγή μουσικής σε περίπτωση που υπάρχει **Παράλληλη κλήση** ή **Εναλλαγή κλήσης**. Κατά τη διάρκεια της κράτησης, ο συνδρομητής που βρίσκεται σε αναμονή ακούει μία μελωδία αναμονής.

### Μετάβαση

Δυνατότητα ενός συνδρομητή με ένα ασύρματο ακουστικό DECT να αλλάζει κατά τη διάρκεια μίας τηλεφωνικής συνομιλίας ή μίας σύνδεσης δεδομένων χωρίς διακοπή αυτής της σύνδεσης από μία κυψέλη σε μία άλλη.

### Μπλοκ κλήσης

Εισάγετε πρώτα τον πλήρη αριθμό κλήσης και τον διορθώνετε, εάν χρειάζεται. Στη συνέχεια σηκώστε το ακουστικό ή πατήστε το πλήκτρο απάντησης/ανοικτής συνομιλίας, για να καλέσετε τον αριθμό.

## Ό

### Ομάδα

Υποδιαίρεση ενός δικτύου DECT σε ομάδες (υποδίκτυα) μέσω ενός κεντρικού σταθμού διαχείρισης (DECT Manager). Όλες οι τηλεφωνικές συσκευές του δικτύου χρησιμοποιούν τις κεντρικές λειτουργίες του τηλεφωνικού κέντρου (διαμόρφωση VoIP, τηλεφωνικοί κατάλογοι, ...). Ωστόσο, οι σταθμοί βάσης συγχρονίζονται μόνο εντός μίας ομάδας, με αποτέλεσμα να μην παρέχεται η δυνατότητα μετάβασης του ασύρματου ακουστικού από μία ομάδα σε μία γειτονική.

Αν οι κυψέλες δεν μπορούν να συγχρονιστούν με την ασύρματη τεχνολογία, πρέπει να αντιστοιχιστούν σε διάφορες ομάδες, προκειμένου να μπορέσει να πραγματοποιηθεί ένας συγχρονισμός μέσα στη ομάδα. Αυτό είναι απαραίτητο για την απρόσκοπτη χρήση του συστήματος DECT.

### Όνομα τομέα

Χαρακτηρισμός ενός (περισσότερων) Web-Server στο Internet (π.χ. gigaset.com). Το όνομα τομέα αντιστοιχείται μέσω του συστήματος DNS της εκάστοτε διεύθυνσης -IP.

## Π

### Παράλληλη κλήση

Πραγματοποιείτε μία συνομιλία. Με μία παράλληλη κλήση, διακόπτετε βραχυπρόθεσμα τη συνομιλία, για να δημιουργήσετε μία δεύτερη σύνδεση με έναν άλλο συνδρομητή. Εάν τερματίσετε αμέσως τη σύνδεση με το συγκεκριμένο συνδρομητή, η κλήση αυτή ήταν μία παράλληλη κλήση. Η εναλλάξ μετάβαση μεταξύ του πρώτου και του δεύτερου συνδρομητή αποκαλείται **Εναλλαγή κλήσης**.

### Πάροχος Internet

Επιτρέπει έναντι χρέωσης την πρόσβαση στο Internet.

### Πάροχος SIP

Βλ. **Πάροχος VoIP**.

### Πάροχος VoIP

Ένας πάροχος VoIP, SIP ή **Gateway-Provider (Πάροχος πύλης)** είναι ένας φορέας στο Internet, που διαθέτει μία **Gateway (Πύλη)** για διαδικτυακή τηλεφωνία. Επειδή το τηλέφωνο λειτουργεί με το πρότυπο SIP, το δίκτυό σας πρέπει να υποστηρίζει το πρότυπο SIP.

Το δίκτυο προωθεί συνομιλίες από VoIP στο τηλεφωνικό δίκτυο (αναλογικό, ISDN και ασύρματο δίκτυο) και αντίστροφα.

### Περιοδικότητα (Roaming)

Δυνατότητα ενός συνδρομητή με ένα ασύρματο ακουστικό DECT να αποδέχεται ή να πραγματοποιεί τηλεφωνικές κλήσεις σε όλες τις κυψέλες του server DECT.

### Πιστοποίηση

Περιορισμός της πρόσβασης σε ένα δίκτυο/υπηρεσία μέσω δήλωσης με μία ταυτότητα (ID) και έναν κωδικό πρόσβασης.

### Προετοιμασία κλήσης

Βλ. **Μπλοκ κλήσης**.

### Πρωτόκολλο

Περιγραφή των συμφωνιών για την επικοινωνία σε ένα **Δίκτυο**. Περιέχει κανόνες για τη δημιουργία, τη διαχείριση και τον τερματισμό μίας σύνδεσης, μέσω μορφών δεδομένων, παρόδου χρονικών διαστημάτων και ενδεχόμενης αντιμετώπισης σφαλμάτων.

### Πρωτόκολλο μεταφοράς

Ρυθμίζει τη μεταφορά δεδομένων μεταξύ δύο εταίρων επικοινωνίας (εφαρμογών).

Βλ. επίσης: **UDP, TCP, TLS**.

## P

### Ρυθμός μεταφοράς

Ταχύτητα, με την οποία μεταφέρονται τα δεδομένα στο δίκτυο **WAN** ή **LAN**. Ο ρυθμός δεδομένων μετράται σε μονάδες δεδομένων ανά μονάδα χρόνου (Mbit/s).

## Σ

### Σετ ακουστικών

Συνδυασμός μικρόφωνου και ασύρματου ακουστικού. Τα ακουστικά επιτρέπουν την άνετη ανοικτή συνομιλία κατά τη διάρκεια τηλεφωνικών συνδέσεων. Διατίθενται ακουστικά, τα οποία μπορούν να συνδεθούν στο σταθμό βάσης μέσω καλωδίου (ενσύρματη σύνδεση) ή μέσω Bluetooth (ασύρματη σύνδεση).

### Στατική διεύθυνση IP

Μία σταθερή διεύθυνση IP αντιστοιχεί σε ένα στοιχείο δικτύου χειροκίνητα κατά τη διαμόρφωση του δικτύου. Σε αντίθεση με τη **Δυναμική διεύθυνση IP**, μία σταθερή διεύθυνση IP δεν αλλάζει.

### Συμμετρικό NAT

Ένα συμμετρικό NAT αντιστοιχεί στις ίδιες εσωτερικές διευθύνσεις IP και αριθμούς θύρας διαφορετικές εξωτερικές διευθύνσεις -IP και αριθμούς θύρας – ανάλογα με την εξωτερική διεύθυνση προορισμού.

### Συνδρομητής δικτύου

Συσκευές και υπολογιστές που είναι συνδεδεμένοι μεταξύ τους σε ένα δίκτυο, π.χ. Server, Η/Υ και τηλέφωνα.

## Τ

### Τομέας IP-Pool

Τομέας διευθύνσεων IP, τις οποίες μπορεί να χρησιμοποιήσει ο server DHCP, για την απόδοση δυναμικών διευθύνσεων IP.

### Τοπική διεύθυνση IP

Η τοπική ή ιδιωτική διεύθυνση IP είναι η διεύθυνση ενός στοιχείου δικτύου στο τοπικό δίκτυο (LAN). Μπορεί να αποδοθεί κατ' επιλογή από τον φορέα δικτύου. Οι συσκευές που πραγματοποιούν μετάβαση από ένα τοπικό δίκτυο στο Internet (Gateway ή Router), διαθέτουν μία ιδιωτική και μία δημόσια διεύθυνση IP.

Βλ. επίσης **Διεύθυνση IP**.

### Τοπική θύρα SIP

Βλ. **Θύρα SIP / Τοπική θύρα SIP**.

## Υ

### Υποδίκτυο

Ανήκει σε ένα **Δίκτυο** ως μικρότερο τμήμα του.

## A

### ADSL

Asymmetric Digital Subscriber Line  
Ειδική μορφή **DSL**.

### ALG

Application Layer Gateway  
Μηχανισμός ελέγχου NAT ενός router.

Πολλά router με ενσωματωμένο NAT εφαρμόζουν το ALG. Το ALG αφήνει τα πακέτα δεδομένων μίας σύνδεσης VoIP να περάσουν και τα συμπληρώνει με τη δημόσια διεύθυνση IP του ασφαλούς ιδιωτικού δικτύου.

Το ALG του router θα πρέπει να απενεργοποιείται, όταν ο πάροχος VoIP προσφέρει έναν διακομιστή STUN ή έναν Outbound-Proxy.

Βλ. επίσης: **Firewall, NAT, Outbound Proxy, STUN**.

ται στο τηλέφωνο του συνομιλητή σας αντί του τηλεφωνικού σας αριθμού.

## C

### CF

Call Forwarding  
Βλ. **Εκτροπή κλήσης**.

### Client

Εφαρμογή, που απαιτεί μία υπηρεσία από ένα διακομιστή.

### Codec (Κώδικας)

Κωδικοποιητής/αποκωδικοποιητής

Το Codec χαρακτηρίζει μία μέθοδο που ψηφιοποιεί και συμπιέζει την αναλογική ομιλία πριν από την αποστολή μέσω του Internet και αποκωδικοποιεί τα ψηφιακά δεδομένα κατά τη λήψη πακέτων ομιλίας, δηλ. μεταφράζει σε αναλογική γλώσσα. Υπάρχουν διάφορα Codec, τα οποία, μ.ά. διαφέρουν ως προς το βαθμό συμπίεσης.

Και οι δύο πλευρές μίας τηλεφωνικής σύνδεσης (πλευρά καλούντος/αποστολέα και πλευρά παραλήπτη) πρέπει να χρησιμοποιούν τον ίδιο κώδικα. Αυτός κατά τη δημιουργία της σύνδεσης ανταλλάσσεται μεταξύ αποστολέα και παραλήπτη.

Η επιλογή του κώδικα είναι ένας συμβιβασμός μεταξύ ποιότητας ομιλίας, ταχύτητας μεταφοράς και απαιτούμενου εύρους ζώνης. Για παράδειγμα, ένας υψηλότερος βαθμός συμπίεσης σημαίνει ότι το απαιτούμενο ανά σύνδεση ομιλίας εύρος ζώνης είναι περιορισμένο. Σημαίνει όμως επίσης ότι ο χρόνος που απαιτείται για τη συμπίεση/αποσυμπίεση των δεδομένων είναι μεγαλύτερος, γεγονός που αυξάνει το χρόνο κυκλοφορίας των δεδομένων στο δίκτυο και ως εκ τούτου υποβαθμίζει την ποιότητα ομιλίας. Ο απαιτούμενος χρόνος αυξάνει την καθυστέρηση μεταξύ ομιλίας του αποστολέα και λήψης των λεγομένων από τον παραλήπτη.

### Codec ομιλίας

Βλ. **Codec (Κώδικας)**.

### COLP / COLR

Connected Line Identification Presentation/Restriction

Χαρακτηριστικό μίας σύνδεσης VoIP/ISDN για εξερχόμενες κλήσεις.

Κατά τη λειτουργία COLP εμφανίζεται στο τηλέφωνο του καλούντος ο αριθμός κλήσης του συνδρομητή που αποδέχεται την κλήση.

Ο αριθμός κλήσης του συνδρομητή που αποδέχεται την κλήση διαφέρει από τον καλούμενο αριθμό π.χ. κατά την εκτροπή ή τη μεταφορά κλήσης.

Ο καλούμενος μπορεί να καταστείλει τη μετάδοση του αριθμού κλήσης στον καλούντα με τη λειτουργία COLR (Connected Line Identification Restriction).

### CW

Call Waiting

Βλ. **Αναμονή κλήσης**.

### D

#### DECT

Digital Enhanced Cordless Telecommunications

Παγκόσμιο πρότυπο για την ασύρματη σύνδεση ασύρματων τερματικών συσκευών (ασύρματα ακουστικά) σε τηλεφωνικούς σταθμούς βάσης.

#### DHCP

Dynamic Host Configuration Protocol

Πρωτόκολλο Internet που ρυθμίζει την αυτόματη απόδοση **Διεύθυνση IP** σε κάποιον που είναι **Συνδρομητής δικτύου**. Το πρωτόκολλο διατίθεται στο δίκτυο από ένα server. Ένας DHCP-Server μπορεί π.χ. να είναι ένας router.

Το τηλέφωνο περιέχει ένα DHCP-Client. Ένας router που περιέχει έναν DHCP-Server, μπορεί να αποδώσει τις διευθύνσεις IP για το τηλέφωνο αυτόματα από ένα καθορισμένο τομέα διευθύνσεων. Μέσω της δυναμικής κατανομής ένας **Συνδρομητής δικτύου** μπορεί να μοιράζεται μία διεύθυνση IP με άλλους, χωρίς όμως να τη χρησιμοποιούν ταυτόχρονα, αλλά μόνο εναλλάξ.

Σε ορισμένους router μπορείτε να καθορίσετε να μην αλλάξει ποτέ η διεύθυνση IP του τηλεφώνου.

#### DMZ (Demilitarized Zone)

Το DMZ χαρακτηρίζει μία περιοχή ενός δικτύου, η οποία βρίσκεται εκτός του Firewall.

Μία ζώνη DMZ βρίσκεται σχεδόν μεταξύ ενός προστατευόμενου δικτύου (π.χ. ενός δικτύου LAN) και ενός μη ασφαλούς δικτύου (π.χ. του Internet). Μία ζώνη DMZ επιτρέπει την απεριόριστη πρόσβαση στο Internet για ένα ή λίγα μέρη του δικτύου, ενώ τα υπόλοιπα μέρη του δικτύου παραμένουν πίσω από το Firewall.

### DNS

Domain Name System

Ιεραρχικό σύστημα που επιτρέπει την αντιστοίχιση **Διεύθυνση IP** σε **Όνομα τομέα**, η συγκράτηση των οποίων είναι ευκολότερη. Η διαχείριση της συγκεκριμένης αντιστοίχισης σε κάθε (W)LAN πρέπει να γίνεται από έναν τοπικό DNS-Server. Ο τοπικός DNS-Server κοινοποιεί τη διεύθυνση IP ενδεχομένως μέσω αιτήματος σε ανώτερους DNS-Server και σε άλλους τοπικούς DNS-Server στο Internet.

Έχετε τη δυνατότητα να καθορίσετε τη διεύθυνση IP του κύριου/δευτερεύοντος DNS-Server.

Βλ. επίσης: **DynDNS**.

### DSCP

Differentiated Service Code Point

Βλ. **Quality of Service (QoS)**.

### DSL

Digital Subscriber Line

Τεχνική μεταφοράς δεδομένων, με την οποία είναι δυνατή η πρόσβαση στο Internet με π.χ. **1,5 Mbps** μέσω συνηθισμένων τηλεφωνικών γραμμών. Προϋποθέσεις: DSL-μόντεμ και αντίστοιχη παροχή του δικτύου Internet.

### DSLAM

Digital Subscriber Line Access Multiplexer

Το DSLAM είναι ένα κιβώτιο κυκλώματος σε μία θέση παροχής, στο οποίο συρρέουν γραμμές σύνδεσης συνδρομητών.

### DTMF

Dual Tone Multi-Frequency

Άλλος χαρακτηρισμός για τον τύπο κλήσης πολλαπλής συχνότητας (MFV).

### DynDNS

Dynamic DNS

Η αντιστοίχιση ονομάτων τομέα και διευθύνσεων IP υλοποιείται μέσω **DNS**. Για **Δυναμική διεύθυνση IP** η συγκεκριμένη υπηρεσία συμπληρώνεται από το αποκαλούμενο DynamicDNS. Επιτρέπει τη χρήση ενός στοιχείου του δικτύου με δυναμική διεύθυνση IP ως **Server** στο **Internet**. Το DynDNS διασφαλίζει ότι μία υπηρεσία στο Internet μπορεί να ανακαλείται ανεξάρτητα από την τρέχουσα διεύθυνση IP, πάντοτε υπό το ίδιο **Όνομα τομέα**.

## E

### ECT

Explicit Call Transfer

Ο συνομιλητής Α καλεί το συνομιλητή Β. Προβαίνει σε κράτηση της σύνδεσης και καλεί το συνομιλητή Γ. Αντί να συνδεθούν όλοι σε μία συνδιάσκεψη τριών, ο συνομιλητής Α μεταβιβάζει τώρα το συνομιλητή Β στο Γ και κλείνει το τηλέφωνο.

### EEPROM

Electrically Erasable Programmable Read Only Memory

Διάταξη αποθήκευσης του τηλεφώνου σας με σταθερά δεδομένα (π.χ. εργοστασιακές και ειδικές για το χρήστη ρυθμίσεις συσκευής) και αυτόματα αποθηκευμένα δεδομένα (π.χ. καταχωρήσεις στις λίστες κλήσεων).



## F

**Firewall**

Με ένα Firewall μπορείτε να προστατεύσετε το δίκτυό σας από μη εξουσιοδοτημένη εξωτερική πρόσβαση. Είναι επιπλέον δυνατός ο συνδυασμός διαφορετικών μέτρων και τεχνικών (υλικού εξοπλισμού ή/και λογισμικού), για τον έλεγχο της ροής δεδομένων μεταξύ ενός προστατευμένου ιδιωτικού δικτύου και ενός μη προστατευμένου δικτύου (π.χ. του Internet).

Βλ. επίσης: **NAT**.

**Firmware (Λογισμικό)**

Λογισμικό μίας συσκευής, στο οποίο είναι αποθηκευμένες βασικές πληροφορίες για τη λειτουργία μίας συσκευής. Για τη διόρθωση σφαλμάτων ή την ενημέρωση του λογισμικού της συσκευής είναι δυνατή η φόρτωση μίας νέας έκδοσης του λογισμικού στη μνήμη της συσκευής (Firmware-Update).

**Flatrate**

Τύπος υπολογισμού για μία σύνδεση **Internet**. Το δίκτυο Internet εισπράττει για το σκοπό αυτό ένα μηνιαίο πάγιο τέλος. Για τη διάρκεια και τον αριθμό των συνδέσεων δεν υπάρχουν πρόσθετες χρεώσεις.

**Full duplex**

Κατάσταση κατά τη μεταφορά δεδομένων, κατά την οποία είναι δυνατή η ταυτόχρονη αποστολή και λήψη.

## G

**G.711 a law, G.711 μ law**

Τυπικό για ένα **Codec (Κώδικας)**.

Το G.711 παρέχει πολύ καλή ποιότητα ομιλίας, αντιστοιχεί σε αυτή στο δίκτυο ISDN. Επειδή η συμπίεση είναι περιορισμένη, το απαιτούμενο εύρος ζώνης φτάνει περίπου τα 64 Kbit/s ανά σύνδεση ομιλίας, η καθυστέρηση από την κωδικοποίηση/ αποκωδικοποίηση εντούτοις μόνο περίπου τα 0,125 ms.

Το „a law“ χαρακτηρίζει το ευρωπαϊκό και το „μ law“ το βορειοαμερικανικό/ιαπωνικό πρότυπο.

**G.722**

Τυπικό για ένα **Codec (Κώδικας)**.

Το G.722 είναι ένας **ευρυζωνικός** κώδικας ομιλίας με συχνότητα 50 Hz έως 7 kHz, καθαρό ρυθμό μετάδοσης 64 Kbit/s ανά σύνδεση ομιλίας, καθώς και ενσωματωμένη αναγνώριση παύσεων ομιλίας και παραγωγής θορύβου (καταστολή παύσεων ομιλίας).

Το G.722 παρέχει πολύ καλή ποιότητα ομιλίας. Η ποιότητα ομιλίας είναι χάρη στον υψηλότερο ρυθμό καθαρότερη και καλύτερη απ' ό,τι σε άλλους κώδικες και επιτρέπει την ομιλία σε High Definition Sound Performance (HDSP).

**G.726**

Τυπικό για ένα **Codec (Κώδικας)**.

Το G.726 παρέχει καλή ποιότητα ομιλίας. Είναι πιο περιορισμένη απ' ό,τι με τον κώδικα **G.711**, αλλά καλύτερη απ' ό,τι με το **G.729**.

**G.729A/B**

Τυπικό για ένα **Codec (Κώδικας)**.

Η ποιότητα ομιλίας με το G.729A/B είναι σχετικά περιορισμένη. Εξαιτίας της έντονης συμπίεσης, το απαιτούμενο εύρος ζώνης φτάνει μόνο περίπου τα 8 Kbit/s ανά σύνδεση ομιλίας, ο χρόνος καθυστέρησης εντούτοις περίπου τα 15 ms.

### Gateway (Πύλη)

Συνδέει ένα **Δίκτυο** σε ένα άλλο, διαφορετικό από αυτό, π.χ. router ως πύλη Internet.

Για τηλεφωνικές συνομιλίες μέσω **VoIP** στο τηλεφωνικό δίκτυο μία πύλη πρέπει να είναι συνδεδεμένη με το δίκτυο IP και το τηλεφωνικό δίκτυο (πάροχος πύλης/VoIP). Αυτή προωθεί κλήσεις από VoIP στο τηλεφωνικό δίκτυο.

### Gateway-Provider (Πάροχος πύλης)

Βλ. **Πάροχος SIP**.

### GSM

Global System for Mobile Communication

Πρωτογενές ευρωπαϊκό πρότυπο για δίκτυα κινητής τηλεφωνίας. Στο μεταξύ το GSM μπορεί να χαρακτηριστεί ως παγκόσμιο πρότυπο. Στις Η.Π.Α. και στην Ιαπωνία υποστηρίζονται εντούτοις συχνότερα μέχρι σήμερα τα εθνικά πρότυπα.

## H

### HTTP-Proxy

Server, μέσω του οποίου ο **Συνδρομητής δικτύου** διεκπεραιώνει την κυκλοφορία τους στο Internet.

### Hub

Χρησιμοποιείται για να συνδεθούν σε ένα **Δίκτυο υποδομής** περισσότεροι από ένας **Συνδρομητής δικτύου**. Όλα τα δεδομένα που αποστέλλονται από ένα συνδρομητή δικτύου στο hub (σμφαλό), προωθούνται σε όλους τους συνδρομητές δικτύου.

Βλ. επίσης: **Gateway (Πύλη)**, **Router**.

## I

### IEEE

Institute of Electrical and Electronics Engineers

Διεθνές ινστιτούτο για τη θεσμοθέτηση κανονισμών στην ηλεκτρονική και την ηλεκτροτεχνική, ιδιαίτερα για την τυποποίηση της τεχνολογίας LAN, των πρωτοκόλλων μεταφοράς, της ταχύτητας μεταφοράς των δεδομένων και της καλωδίωσης.

### Internet

Γενικό δίκτυο **WAN**. Για την ανταλλαγή δεδομένων έχει καθοριστεί μία σειρά πρωτοκόλλων, που είναι συγκεντρωμένα υπό την ονομασία TCP/IP.

Κάθε **Συνδρομητής δικτύου** προσδιορίζεται από τη δική του **Διεύθυνση IP**. Για να αντιστοιχιστεί το **Όνομα τομέα** στη **Διεύθυνση IP** αναλαμβάνει το **DNS**.

Σημαντικές υπηρεσίες στο Internet είναι οι World Wide Web (WWW), E-Mail, μεταφορά δεδομένων και φόρουμ συζητήσεων.

### IP (Internet Protocol)

Το πρωτόκολλο TCP/IP στο **Internet**. Το πρωτόκολλο IP είναι αρμόδιο για την επίκληση συνδρομητών που ανήκουν σε ένα **Δίκτυο** χρησιμοποιώντας τη **Διεύθυνση IP** και κοινοποιεί δεδομένα από έναν αποστολέα σε έναν παραλήπτη. Επιπλέον το πρωτόκολλο IP καθορίζει την επιλογή της οδού (τη διαδρομή) του πακέτου δεδομένων.

**L****LAN**

Local Area Network

Δίκτυο με περιορισμένη τοπική έκταση. Το LAN μπορεί να είναι ασύρματο (WLAN) ή/και καλωδιωμένο.

**M****Mbps**

Million Bits per Second

Μονάδα της ταχύτητας μεταφοράς σε ένα δίκτυο.

**MRU**

Maximum Receive Unit

Προσδιορίζει τη μέγιστη χρήσιμη ποσότητα δεδομένων εντός ενός πακέτου δεδομένων.

**MTU**

Maximum Transmission Unit

Προσδιορίζει τη μέγιστη έκταση ενός πακέτου δεδομένων που μπορεί να μεταφερθεί κάθε φορά μέσω του δικτύου.

**N****NAT**

Network Address Translation

Μέθοδος για να μετατραπεί μια (ιδιωτική) **Διεύθυνση IP** σε μία ή περισσότερες (δημόσιες) διευθύνσεις IP. Μέσω της μεθόδου NAT είναι δυνατή η απόκρυψη της διεύθυνσης IP μιας συσκευής που είναι **Συνδρομητής δικτύου** (π.χ. τηλέφωνα VoIP) σε ένα δίκτυο **LAN** πίσω από μία γενική διεύθυνση IP του **Router** στο **Internet**.

Τα τηλέφωνα VoIP πίσω από ένα NAT-Router δεν είναι (λόγω της ιδιωτικής διεύθυνσης IP) προσπελάσιμα για τον VoIP-Server. Για να „παρακαμφθεί“ η μέθοδος NAT, μπορεί (εναλλακτικά) να παρεμβληθεί στο Router **ALG**, στο τηλέφωνο VoIP **STUN** ή από τον πάροχο VoIP ένα πληρεξούσιο **Outbound Proxy**.

Εάν διατίθεται πληρεξούσιο Outbound-Proxy, πρέπει να το λάβετε υπόψη σας στις ρυθμίσεις VoIP του τηλεφώνου σας.

**O****Outbound Proxy**

Εναλλακτικός μηχανισμός ελέγχου NAT για STUN, ALG.

Τα πληρεξούσια Outbound-Proxy χρησιμοποιούνται από τον πάροχο VoIP σε περιβάλλοντα Firewall/NAT ως εναλλακτικά για τον **SIP Proxy Server**. Ελέγχουν την κυκλοφορία των δεδομένων μέσω του Firewall.

Το πληρεξούσιο Outbound-Proxy και ο STUN-Server δεν θα πρέπει να χρησιμοποιούνται ταυτόχρονα.

Βλ. επίσης: **STUN** και **NAT**.

**P****Paging** (Αναζήτηση ασύρματου ακουστικού)

(ελληνικά: ασύρματη κλήση)

Λειτουργία του σταθμού βάσης για τον εντοπισμό των δηλωμένων ασύρματων ακουστικών. Ο σταθμός βάσης δημιουργεί μία σύνδεση με όλα τα δηλωμένα ασύρματα ακουστικά. Τα ασύρματα ακουστικά κουδουνίζουν.

### **PIN**

Προσωπικός αριθμός ταυτότητας

Χρησιμοποιείται ως προστασία από μη εξουσιοδοτημένη χρήση. Όταν είναι ενεργοποιημένο το PIN απαιτείται κατά την πρόσβαση σε μία προστατευμένη περιοχή η εισαγωγή ενός συνδυασμού ψηφίων.

Μπορείτε να προστατέψετε τα δεδομένα διαμόρφωσης του σταθμού βάσης σας μέσω ενός PIN συστήματος (4-ψήφιος συνδυασμός αριθμών).

### **Port-Forwarding**

Η πύλη Internet (π.χ. ο router σας) προωθεί πακέτα δεδομένων από το **Internet**, τα οποία κατευθύνονται προς μία συγκεκριμένη **Θύρα**, σε αυτή. Οι servers στο δίκτυο **LAN** μπορούν να διαθέτουν υπηρεσίες στο Internet με τρόπο ώστε να μην απαιτείται δημόσια διεύθυνση IP.

### **Proxy/Proxy Server**

Πρόγραμμα υπολογιστή, που ρυθμίζει την ανταλλαγή δεδομένων μεταξύ **Client** και **Server** σε δίκτυα υπολογιστών. Σε περίπτωση αιτήματος του τηλεφώνου προς τον VoIP-Server, το πληρεξούσιο συμπεριφέρεται απέναντι στο τηλέφωνο ως server και απέναντι στον server ως πελάτης. Ένα πληρεξούσιο ανακαλείται από τη **Διεύθυνση IP/Όνομα τομέα** και τη **Θύρα**.

## **Q**

### **Quality of Service (QoS)**

Ποιότητα υπηρεσίας

Χαρακτηρίζει την ποιότητα των υπηρεσιών σε δίκτυα επικοινωνίας. Διακρίνονται διαφορετικές κατηγορίες ποιότητας υπηρεσιών.

Η QoS επηρεάζει τη ροή του πακέτου δεδομένων στο Internet π.χ. μέσω ιεράρχησης της προτεραιότητας των πακέτων δεδομένων, κράτησης ευρών ζώνης και βελτιστοποίησης των πακέτων.

Σε δίκτυα VoIP η QoS επηρεάζει την ποιότητα ομιλίας. Εάν η συνολική υποδομή (router, server δικτύου κ.λπ.) διαθέτει QoS, η ποιότητα ομιλίας είναι υψηλότερη, δηλ. λιγότερες καθυστερήσεις, λιγότερες αντηχήσεις, λιγότερα παρασίτα.

## **R**

### **RFP**

Σταθερό ραδιομήμα (Radio Fixed Part)

Σταθμοί βάσης σε ένα δίκτυο πολλαπλών κυψελών DECT.

### **RFPI**

Αναγνωριστικό ταυτότητας σταθερού ραδιομήματος (Radio Fixed Part Identity)

Αναγνωριστικό ενός σταθμού βάσης στο δίκτυο πολλαπλών κυψελών DECT.

Περιλαμβάνει, μ.ά., τον αριθμό (RPN) και ένα αναγνωριστικό του DECT Manager. Ένα ασύρματο ακουστικό αναγνωρίζει έτσι, με ποιο σταθμό βάσης είναι συνδεδεμένο και σε ποιο δίκτυο DECT ανήκει.

### **ROM**

Read Only Memory

Μνήμη μόνο ανάγνωσης.

### **Router**

Προωθεί πακέτα δεδομένων εντός ενός δικτύου και μεταξύ διαφορετικών δικτύων με την ταχύτερη διαδρομή. Μπορεί να συνδέσει **Δίκτυο Ethernet** και WLAN. Μπορεί να είναι **Gateway (Πύλη)** για πρόσβαση στο Internet.

## Routing

Το routing είναι η μετάδοση πακέτων δεδομένων σε κάποιον άλλο συνδρομητή ενός δικτύου. Καθ' οδόν προς τον παραλήπτη, τα πακέτα δεδομένων αποστέλλονται από ένα δικτυακό κόμβο στον επόμενο, μέχρι να φτάσουν στον προορισμό τους.

Χωρίς τη συγκεκριμένη προώθηση των πακέτων δεδομένων, η ύπαρξη ενός δικτύου όπως το Internet δεν θα ήταν δυνατή. Το routing συνδέει τα επιμέρους δίκτυα με το γενικό αυτό σύστημα.

Ένας router αποτελεί μέρος του συγκεκριμένου συστήματος. Διακινεί τόσο πακέτα δεδομένων εντός του τοπικού δικτύου, όσο και άλλα ανάλογα από ένα δίκτυο στο επόμενο. Η μετάδοση δεδομένων από ένα δίκτυο σε ένα άλλο πραγματοποιείται βάσει ενός κοινού πρωτοκόλλου.

## RPN

Αριθμός σταθερού ραδιοτμήματος (Radio Fixed Part Number)

Αριθμός του σταθμού βάσης στο δίκτυο πολλαπλών κυψελών DECT.

## RTP

Realtime Transport Protocol

Παγκόσμιο πρότυπο για τη μεταφορά ηχητικών δεδομένων και δεδομένων βίντεο.

Χρησιμοποιείται συχνά σε συνδυασμό με το πρωτόκολλο UDP. Επιπλέον τα πακέτα RTP ενσωματώνονται σε πακέτα UDP.

## S

### Server

Μέσω αυτού ο **Συνδρομητής δικτύου (Client)** αποκτά πρόσβαση σε μια υπηρεσία. Κατά περίπτωση μπορεί να χαρακτηρίζει έναν υπολογιστή/PC ή μία εφαρμογή. Ένας server ανακαλείται από τη **Διεύθυνση IP/Όνομα τομέα** και τη **Θύρα**.

### SIP (Session Initiation Protocol)

Πρωτόκολλο σηματοδότησης ανεξάρτητα από την επικοινωνία ομιλίας.

Χρησιμοποιείται για την πραγματοποίηση και τον τερματισμό κλήσεων. Επιπλέον είναι δυνατός ο προσδιορισμός παραμέτρων για τη μετάδοση ομιλίας.

### SIP Proxy Server

Διεύθυνση IP της πύλης του server του παρόχου VoIP.

### STUN

Simple Transversal of UDP over NAT

Μηχανισμός ελέγχου NAT.

Το STUN είναι ένα πρωτόκολλο δεδομένων για τηλέφωνα VoIP. Το πρωτόκολλο STUN αντικαθιστά τη διεύθυνση IP στα πακέτα δεδομένων του τηλεφώνου VoIP με τη δημόσια διεύθυνση του προστατευμένου ιδιωτικού δικτύου. Για τον έλεγχο της μεταφοράς δεδομένων απαιτείται επιπλέον ένας STUN-Server στο Internet. Το πρωτόκολλο STUN δεν μπορεί να χρησιμοποιηθεί σε συμμετρικά NAT.

Βλ. επίσης: **ALG, Firewall, NAT, Outbound Proxy**.

### Subnet mask

Η **Διεύθυνση IP** αποτελείται από ένα σταθερό αριθμό δικτύου και ένα μεταβλητό αριθμό συνδρομητή. Ο κάθε **Συνδρομητής δικτύου** διαθέτει κοινό αριθμό δικτύου. Η έκταση του αριθμού δικτύου καθορίζεται στην προσωπίδα υποδικτύου. Για την προσωπίδα υποδικτύου 255.255.255.0 π.χ. τα πρώτα τρία μέρη της διεύθυνσης IP είναι ο αριθμός δικτύου και το τελευταίο μέρος είναι ο αριθμός συνδρομητή.

### T

#### TCP

Transmission Control Protocol

**Πρωτόκολλο μεταφοράς.** Προστατευμένο πρωτόκολλο μεταφοράς: Για τη μεταφορά δεδομένων πραγματοποιείται μία σύνδεση μεταξύ αποστολέα και παραλήπτη, επιβλέπεται και τερματίζεται.

#### TLS

Transport Layer Security

Πρωτόκολλο για την κρυπτογράφηση μεταφορών δεδομένων στο Internet. Το TLS είναι ένα ανώτερο **Πρωτόκολλο μεταφοράς.**

### U

#### UDP

User Datagram Protocol

**Πρωτόκολλο μεταφοράς.** Σε αντίθεση με το **TCP** το **UDP** είναι ένα μη προστατευμένο πρωτόκολλο. Το πρωτόκολλο UDP δεν δημιουργεί σταθερή σύνδεση. Τα πακέτα δεδομένων (τα αποκαλούμενα διαγράμματα δεδομένων) αποστέλλονται ως δελτίο. Ο παραλήπτης είναι αποκλειστικά υπεύθυνος για τη λήψη των δεδομένων. Ο αποστολέας δεν λαμβάνει καμία ειδοποίηση σχετικά με τη λήψη.

#### URI

Uniform Resource Identifier

Ακολουθία χαρακτήρων, που χρησιμεύει για τον προσδιορισμό πόρων (π.χ. παραλήπτης E-Mail, <http://gigaset.com>, αρχεία).

Στο **Internet** τα URI χρησιμοποιούνται για τον ενιαίο χαρακτηρισμό πόρων. Τα URI χαρακτηρίζονται επίσης ως διευθύνσεις SIP.

Μπορείτε να εισάγετε τα URI στο τηλέφωνο ως αριθμούς. Με την επιλογή ενός URI μπορείτε να καλέσετε ένα συνδρομητή Internet που διαθέτει VoIP.

#### URL

Universal Resource Locator

Γενική αποκλειστική διεύθυνση ενός τομέα στο **Internet.**

Μία διεύθυνση URL είναι ένα επιμέρους είδος του **URI**. Οι URL προσδιορίζουν έναν πόρο μέσω της θέσης του (Location στα αγγλικά) στο **Internet**. Ο όρος χρησιμοποιείται συχνά (με βάση το ιστορικό) ως συνώνυμος με το URI.

#### User-ID

Βλ. **Αναγνωριστικό χρήστη.**

### V

#### VoIP

Voice over Internet Protocol

Τα τηλεφωνήματα δεν πραγματοποιούνται και μεταδίδονται πλέον μέσω του τηλεφωνικού δικτύου, αλλά μέσω του **Internet** (ή άλλων δικτύων IP).

### W

#### WAN

Wide Area Network

Ευρύ δίκτυο κυκλοφορίας, χωρίς τοπικούς περιορισμούς (π.χ. **Internet**).

## Αξεσουάρ

---

### Τροφοδοτικό

Χρειάζεστε τροφοδοτικό μόνο όταν οι συσκευές σας δεν τροφοδοτούνται με ρεύμα μέσω A (Power over Ethernet).

EE: Αριθμός προϊόντος: C39280-Z4-C706

UK: Αριθμός προϊόντος: C39280-Z4-C745

### Gigaset N720 SPK PRO (Site Planning Kit)

Εξοπλισμός για τον σχεδιασμό και την ανάλυση του συστήματος πολλαπλών κυψελών DECT. Η βαλίτσα περιέχει δύο βαθμονομημένα ασύρματα ακουστικά Gigaset S810H και έναν σταθμό βάσης Gigaset N510 IP PRO, καθώς και άλλα χρήσιμα αξεσουάρ για τη μέτρηση της ποιότητας σήματος και της ασύρματης κάλυψης του δικτύου σας DECT.

Αριθμός προϊόντος: S30852-H2316-R101

### Ασύρματα ακουστικά Gigaset

Επεκτείνετε το σύστημα τηλεφώνων σας σε περισσότερα ασύρματα ακουστικά.

Πληροφορίες αναφορικά με τις λειτουργίες των ασύρματων ακουστικών σε σχέση με τους σταθμούς βάσης Gigaset μπορείτε να βρείτε στο Internet, στη διεύθυνση [wiki.gigasetpro.com](http://wiki.gigasetpro.com).

Όλα τα αξεσουάρ και τις μπαταρίες μπορείτε να τα προμηθευτείτε από τα εξειδικευμένα καταστήματα.



Χρησιμοποιείτε μόνο αυθεντικά αξεσουάρ. Με τον τρόπο αυτό αποφεύγετε πιθανούς κινδύνους για την υγεία ή βλάβες της συσκευής και διασφαλίζετε ότι τηρούνται όλες οι σχετικές διατάξεις.

# Ευρετήριο

## Symbols

<> ..... 6

## A

Άδεια χρήσης

Gigaset N720 DM PRO ..... 125

Gigaset N720 IP PRO ..... 125

Αίτηση πληροφοριών υπηρεσιών ..... 123

Αναγνώριση κλήσεων ..... 31, 46

Αναγνωριστικό χρήστη ..... 127

Ανάγνωση περιγραφής (E-Mail) ..... 52, 54

Αναμονή κλήσης ..... 33, 127  
ενεργοποίηση/απενεργοποίηση ..... 37

Αναπάντητη κλήση

στη λίστα κλήσεων ..... 45

Αναφορά συστήματος (Syslog) ..... 112, 115

Άνοιγμα λίστας εισερχόμενων ..... 50

Άνοιγμα λίστας εισερχόμενων (E-mail) .. 50

Αντιμέτωπιση σφαλμάτων ..... 119

γενική ..... 119

E-Mail ..... 52

Αξεσουάρ ..... 141

Απεικόνιση

επιπέδου συγχρονισμού ..... 118

Απενεργοποίηση ήχου κουδουνισμού... 38

Απομακρυσμένη διαχείριση ..... 79

Απόρριψη ..... 124

Αριθμός θύρας ..... 127

Αριθμός κλήσης

εμφάνιση του αριθμού του καλούντος

(CLIP) ..... 31

εμφάνιση του καλούμενου (COLP) .... 30

Αριθμός τηλεφώνου

από τον online τηλεφωνικό κατάλογο. 44

επιλογή από τον εταιρικό τηλεφωνικό  
κατάλογο ..... 41

κλήση από λίστα ..... 46

Αρχείο ..... 127

Αρχείο τηλεφωνικού καταλόγου

περιεχόμενο (μορφή vCard) ..... 88

Αρχείο vcf ..... 86

Ασύρματα ακουστικά, συνιστώμενα... 141

Ασύρματο ακουστικό

αντιστοίχιση πλήκτρων οθόνης ..... 60

αντιστοίχιση τηλεφωνητή δικτύου .... 85

αντιστοίχιση online τηλεφωνικών  
καταλόγων ..... 84

διαγραφή ..... 89

διαμόρφωση ..... 82

εγγραφή ..... 82

εκτεταμένες ρυθμίσεις ..... 84

κατάργηση δήλωσης ..... 89

μενού ..... 25

ποιότητα συνομιλίας ..... 85

ασύρματο ακουστικό ..... 6

ρύθμιση ..... 59

ασύρματου ακουστικού

στατική διαμόρφωση IP ..... 23

Ασφαλείς συνδέσεις δεδομένων ..... 77

## B

Βασική πύλη ..... 69

Βοήθεια ..... 119

## Γ

Γενική διεύθυνση IP ..... 127

Γλώσσα ..... 63

Γραμμή μενού, διαμορφωτής Web ..... 65

Γραφική απεικόνιση

σταθμού βάσης ..... 117

## Δ

Δημιουργία διεύθυνσης IP ..... 127

Δημόσια διεύθυνση IP ..... 127

Δήλωση, στο διαμορφωτή Web ..... 63

Διάγνωση ..... 115

Διάγνωση, σταθμοί βάσης ..... 76, 116

Διαγραφή

ασύρματο ακουστικό ..... 89

ειδοποιήσεις E-Mail ..... 50

σταθμός βάσης ..... 75

τηλεφωνητής δικτύου ..... 49

Διαδοχική απόδοση διευθύνσεων MAC .. 13

διακομιστής ..... 139

Διακομιστής LDAP, στοιχεία πρόσβασης 100

Διαμόρφωση LAN ..... 68

Διαμορφωτής Web

δήλωση ..... 63

διάρθρωση και στοιχεία χειρισμού .... 64

επιλογή γλώσσας ..... 63

επιφάνειες ελέγχου ..... 66

κωδικός πρόσβασης ..... 63

μενού ..... 67

σύνδεση με H/Y ..... 62

Διάρθρωση των ιστοσελίδων ..... 64



|  |         |                                       |         |
|--|---------|---------------------------------------|---------|
| Διάρκεια κλήσης .....                  | 30      | Ενδεικτική λυχνία (LED)               |         |
| Διεύθυνση αποστολέα (E-Mail) .....     | 54      | ενεργές κλήσεις .....                 | 21      |
| Διεύθυνση IP .....                     | 127     | ενημέρωση υλικολογισμικού .....       | 21      |
| γενική .....                           | 127     | σταθμός βάσης .....                   | 22      |
| δημόσια .....                          | 127     | σταθμός βάσης, σύνδεση στο DECT       |         |
| δυναμική .....                         | 68, 128 | Manager .....                         | 22      |
| επαναφορά μέσω Hardware Reset ..       | 23, 24  | υπερφόρτωση του σταθμού βάσης ...     | 22      |
| ιδιωτική .....                         | 129     | DECT Manager .....                    | 21      |
| προσδιορισμός της διεύθυνσης IP του    |         | DECT Manager, σύνδεση σε σταθμό       |         |
| DECT Manager .....                     | 63      | βάσης .....                           | 21      |
| στατική .....                          | 68, 131 | Ενημέρωση υλικολογισμικού, σταθμός    |         |
| στατική, σταθμός βάσης .....           | 74      | βάσης                                 |         |
| τοπική .....                           | 132     | ένδειξη LED .....                     | 22      |
| Διεύθυνση MAC .....                    | 128     | Ενημέρωση υλικολογισμικού, DECT       |         |
| Διεύθυνση SIP .....                    | 128     | Manager                               |         |
| Δίκτυο .....                           | 128     | ένδειξη LED .....                     | 21      |
| Ethernet .....                         | 128     | Ενημέρωση, υλικολογισμικό .....       | 113     |
| Δίκτυο υποδομής .....                  | 128     | Εξυπηρέτηση πελατών .....             | 119     |
| Δίκτυο Ethernet .....                  | 128     | Επανάκληση                            |         |
| Δικτύωση συνομιλίας .....              | 35      | σε περίπτωση κατελημμένης             |         |
| διαμόρφωση .....                       | 94      | γραμμής .....                         | 129     |
| Δυναμική διεύθυνση IP .....            | 128     | σε περίπτωση μη απάντησης .....       | 129     |
| σταθμός βάσης .....                    | 74      | επαναφορά .....                       | 23      |
| DECT Manager .....                     | 68      | Επαναφορά, βλ. Επαναφορά (Reset)      |         |
| <b>E</b>                               |         | Επανεκκίνηση, σύστημα .....           | 111     |
| Εγγραφή, ασύρματο ακουστικό .....      | 82      | Επαφή με υγρά .....                   | 125     |
| Εγκατάσταση                            |         | Επιλογές επιλογής, διαμορφωτής Web .. | 66      |
| σταθμός βάσης .....                    | 10      | Επιλογές, διαμορφωτής Web .....       | 66      |
| DECT Manager .....                     | 10      | Επιλογή ήχου κλήσης .....             | 92      |
| Ειδικοί χαρακτήρες                     |         | Επισκόπηση του μενού                  |         |
| κριτηρίων αναζήτησης .....             | 106     | ασύρματα ακουστικά .....              | 25      |
| Ειδοποίηση                             |         | διαμορφωτής Web .....                 | 67      |
| εισερχόμενα E-Mail .....               | 50      | Επιστροφή κλήσης                      |         |
| Εικόνα CLIP .....                      | 31      | σε περίπτωση κατελημμένης γραμμής     | 33      |
| Εκτροπή κλήσεων βλέπε δικτύωση         |         | σε περίπτωση κατελημμένης γραμμής,    |         |
| συνομιλίας                             |         | απενεργοποίηση λειτουργίας .....      | 33      |
| Εμφανιζόμενο όνομα                     |         | Επιτοίχια στερέωση .....              | 15      |
| (λογαριασμός VoIP) .....               | 129     | Επιφάνειες ελέγχου, διαμορφωτής Web . | 66      |
| Εμφάνιση                               |         | Επώνυμο                               |         |
| αριθμός κλήσης καλούμενου (COLP) ..    | 30      | εμφάνιση του ονόματος του καλούντος   |         |
| αριθμός κλήσης                         |         | (CNIP) .....                          | 31      |
| του καλούντος (CLI/CLIP) .....         | 31      | Εργοστασιακές ρυθμίσεις .....         | 23      |
| όνομα (CNIP) .....                     | 31      | Ερωτήσεις και απαντήσεις .....        | 119     |
| Εμφάνιση αριθμών κλήσης, υποδείξεις .. | 32      | Εταιρικός τηλεφωνικός κατάλογος .     | 40, 100 |
| Εναλλαγή κλήσης .....                  | 34, 129 | αναζήτηση καταχώρησης .....           | 41      |
| Εναλλακτικές επιλογές,                 |         | άνοιγμα .....                         | 40      |
| διαμορφωτής Web .....                  | 66      | διαμόρφωση .....                      | 100     |
|  |         | κλήση αριθμού .....                   | 41      |
|  |         | προσωπικός .....                      | 40      |

## Ευρετήριο

|                                   |     |
|-----------------------------------|-----|
| Ετικέτες VLAN .....               | 70  |
| Ευρυζωνικές συνδέσεις .....       | 36  |
| Ευρυζωνικός κώδικας ομιλίας ..... | 135 |

## H

|                    |     |
|--------------------|-----|
| Ημερομηνία .....   | 109 |
| συγχρονισμός ..... | 59  |

## Θ

|                                     |     |
|-------------------------------------|-----|
| Θύρα .....                          | 129 |
| Θύρα επικοινωνίας .....             | 96  |
| Θύρα λιστών βλέπε θύρα επικοινωνίας |     |
| Θύρα RTP .....                      | 129 |
| Θύρα SIP .....                      | 129 |

## I

|                             |     |
|-----------------------------|-----|
| Ιατρικά μηχανήματα .....    | 8   |
| Ιδιωτική διεύθυνση IP ..... | 129 |
| Ιεραρχία συγχρονισμού ..... | 16  |
| Ιστοσελίδα                  |     |
| διάρθρωση .....             | 64  |

## K

|  |     |
|--|-----|
| Κανόνας κλήσης                           |     |
| κωδικός κλήσης .....                     | 91  |
| φραγή κλήσεων .....                      | 90  |
| Κατακερματισμός πακέτων δεδομένων        | 129 |
| Κατάλογος κλάδων .....                   | 42  |
| Κατανάλωση ρεύματος βλ. Παροχή           |     |
| τροφοδοσίας                              |     |
| Κατάργηση δήλωσης, ασύρματου             |     |
| ακουστικού .....                         | 89  |
| Καταστολή παύσεων ομιλίας .....          | 94  |
| Καταστολή σίγασης .....                  | 94  |
| Καταχώρηση από το χρήστη, χαρακτήρας     |     |
| κράτησης θέσης .....                     | 105 |
| Καταχώρηση τηλεφωνικού καταλόγου         |     |
| Εμφάνιση χαρακτηριστικών .....           | 103 |
| Χαρακτηριστικά .....                     | 104 |
| Κατελιημμένες .....                      | 30  |
| Κέντρο πληροφοριών .....                 | 55  |
| έναρξη .....                             | 55  |
| χρήση .....                              | 57  |
| Κλήσεις .....                            | 29  |
| από τον κατάλογο κλάδων .....            | 44  |
| από τον online τηλεφωνικό κατάλογο ..... | 44  |
| Κλήση                                    |     |
| αναπάντητη .....                         | 45  |
| ανώνυμη .....                            | 35  |
| αποδοχή .....                            | 31  |
| ένδειξη σε LED .....                     | 21  |

|  |     |
|--|-----|
| εξερχόμενη .....                         | 45  |
| ληφθείσα .....                           | 45  |
| στη λίστα κλήσεων .....                  | 45  |
| Κλήση με απόκρουση .....                 | 35  |
| Κοινόχρηστοι τηλεφωνικοί κατάλογοι βλέπε |     |
| Εταιρικός τηλεφωνικός κατάλογος          |     |
| Κριτήρια                                 |     |
| φίλτρου .....                            | 105 |
| Κριτήρια αναζήτησης .....                | 105 |
| Κώδικες (Codecs) .....                   | 132 |
| Κωδικός                                  |     |
| επαναφορά .....                          | 23  |
| Κωδικός κλήσης .....                     | 91  |
| Κωδικός πρόσβασης .....                  | 63  |
| αλλαγής .....                            | 109 |

## Λ

|                                   |    |
|-----------------------------------|----|
| λίστα επανάκλησης .....           | 45 |
| Λίστα κλήσεων .....               | 45 |
| αναπάντητες κλήσεις .....         | 45 |
| άνοιγμα .....                     | 45 |
| αποθηκευμένες πληροφορίες .....   | 46 |
| διαγραφή .....                    | 47 |
| διαγραφή καταχώρησης .....        | 47 |
| εξερχόμενες κλήσεις .....         | 45 |
| κλήση αριθμού .....               | 46 |
| ληφθείσες κλήσεις .....           | 45 |
| όλες τις κλήσεις .....            | 45 |
| Λίστα μηνυμάτων                   |    |
| τηλεφωνητής δικτύου .....         | 49 |
| E-Mail .....                      | 51 |
| Λίστες, διαμορφωτής Web .....     | 66 |
| Λογαριασμός E-Mail                |    |
| διαμόρφωση για ασύρματο ακουστικό | 89 |
| Λογικά συνδετικά, βλ. συνδετικό   |    |

## M

|                                     |         |
|-------------------------------------|---------|
| Μάσκα υποδικτύου .....              | 69, 139 |
| Μελωδ. αναμον. ....                 | 130     |
| Μετάβαση .....                      | 6, 130  |
| Μεταφορά καταχωρήσεων καταλόγου     |         |
| διευθύνσεων Η/Υ στον τηλεφωνικό     |         |
| κατάλογο .....                      | 86      |
| Μην ενοχλείτε .....                 | 38      |
| Μηνύματα .....                      | 48      |
| Μήνυμα                              |         |
| ακρόαση (τηλεφωνητής δικτύου) ..... | 49      |
| διαγραφή (E-Mail) .....             | 54      |
| Μορφή                               |         |
| φίλτρου .....                       | 105     |

|  |     |
|--|-----|
| Μορφή εμφάνισης<br>τηλεφωνικού καταλόγου (LDAP)..... | 107 |
| Μορφή εμφάνισης, τηλεφωνικός<br>κατάλογος .....      | 107 |
| Μορφή vCard .....                                    | 88  |
| Μορφή XML, τηλεφωνικός κατάλογος. . .                | 98  |
| Μπλοκ κλήσης .....                                   | 130 |

**Ο**

|   |     |
|---|-----|
| Ομάδων.....                                   | 130 |
| Όνομα<br>εμφανιζόμενο (VoIP) .....            | 129 |
| Όνομα συσκευής στο δίκτυο.....                | 69  |
| Όνομα τομέα.....                              | 130 |
| Ορισμός<br>χαρακτηριστικών για εμφάνιση ..... | 103 |
| Ορισμός πλήκτρου .....                        | 60  |

**Π**

|   |        |
|---|--------|
| Πακέτα δεδομένων, κατακερματισμός .           | 129    |
| Πακέτο αποστολής .....                        | 9      |
| Παράλληλη κλήση.....                          | 130    |
| Παροχή τροφοδοσίας .....                      | 126    |
| Πάροχος Internet.....                         | 130    |
| Πάροχος SIP.....                              | 130    |
| Πάροχος VoIP .....                            | 130    |
| διαμόρφωση.....                               | 80     |
| φόρτωση προφίλ .....                          | 80     |
| Πεδία καταχώρησης, διαμορφωτής Web            | 66     |
| Περιοχή (Roaming) .....                       | 6, 131 |
| Περιεχόμενο συσκευασίας.....                  | 9      |
| Περιοχή αναζήτησης .....                      | 101    |
| Περιοχή εργασίας, διαμορφωτής Web. . .        | 65     |
| Περιοχή πλοήγησης, διαμορφωτής Web            | 65     |
| Πιστοποίηση .....                             | 131    |
| Πιστοποιητικό.....                            | 77     |
| Πλήκτρα οθόνης, αντιστοίχιση .....            | 60     |
| Πλήκτρο ανοικτής συνομιλίας .....             | 29     |
| Πλήκτρο απάντησης.....                        | 29     |
| Πλήκτρο εσωτερικής κλήσης .....               | 39     |
| Πλήκτρο μηνυμάτων .....                       | 48, 50 |
| Πλήκτρο R, λειτουργία για VoIP .....          | 95     |
| Πλήκτρο Reset .....                           | 23     |
| Ποιότητα συνομιλίας .....                     | 85     |
| Ποιότητα υπηρεσίας.....                       | 138    |
| Πραγματοποίηση κλήσεων<br>αποδοχή κλήσης..... | 31     |
| κλήση .....                                   | 29     |
| Προειδοποίηση ασφαλείας .....                 | 13     |

|                                       |     |
|---------------------------------------|-----|
| Προετοιμασία κλήσης.....              | 131 |
| Πρόσβαση ευρείας ζώνης-Internet ..... | 129 |
| Πρόσβαση Internet (ευρυζωνική) .....  | 129 |
| Πρόσθετα χαρακτηριστικά.....          | 103 |
| Προσωπικός αριθμός ταυτότητας .....   | 138 |
| Προτεραιότητα των δεδομένων ομιλίας . | 71  |
| Πρώθηση κλήσης .....                  | 128 |
| ενεργοποίηση/απενεργοποίηση .....     | 37  |
| Πρωτόκολλο .....                      | 131 |
| Πρωτόκολλο μεταφοράς.....             | 131 |

**Ρ**

|                                   |     |
|-----------------------------------|-----|
| Ρυθμίσεις διακομιστή<br>LDAP..... | 100 |
| Ρυθμίσεις συστήματος.....         | 59  |
| Ρυθμός μεταφοράς .....            | 131 |
| Ρύθμιση ημερομηνίας .....         | 59  |
| Ρύθμιση ώρας.....                 | 59  |

**Σ**

|  |        |
|--|--------|
| Σετ ακουστικών.....  | 131    |
| Σημείο έναρξης αναζήτησης στον<br>τηλεφωνικό κατάλογο (LDAP) ..... | 101    |
| Σταθμοί βάσης<br>συγχρονισμός.....                                 | 75     |
| Σταθμός βάσης .....  | 5      |
| απομάκρυνση από το δίκτυο DECT. . . .                              | 75     |
| δήλωση .....   | 16, 72 |
| διαμόρφωση .....   | 73     |
| εγκατάσταση.....   | 10     |
| εμφάνιση λίστας.....   | 75     |
| επαναφορά .....  | 23     |
| κατάσταση .....  | 73     |
| κατάσταση συγχρονισμού .....                                       | 22     |
| οργάνωση σε συστάδες.....  | 75     |
| συγχρονισμός .....   | 16     |
| Σύνδεση στον DECT Manager,<br>ένδειξη LED.....                     | 22     |
| υπερφορτωμένος, ένδειξη μέσω LED. . .                              | 22     |
| LED .....  | 22     |
| σταθμός βάσης<br>ενεργοποίηση.....                                 | 74     |
| Στατική διεύθυνση IP .....   | 131    |
| σταθμός βάσης.....   | 74     |
| DECT Manager .....   | 68     |
| Στοιχεία πρόσβασης στο<br>διακομιστή LDAP .....                    | 100    |
| Συγχρονισμός .....   | 16, 75 |
| ένδειξη μέσω LED .....   | 22     |

## Ευρετήριο

|  |          |
|--|----------|
| Συμβάντα   |          |
| σταθμού βάσης.....                               | 76, 116  |
| Συμμετρικό NAT.....                              | 131      |
| Συνδέσεις, κατειλημμένες.....                    | 30       |
| Συνδετικά  |          |
| κριτηρίων αναζήτησης.....                        | 105      |
| Συνδετικό  |          |
| Ή.....   | 105      |
| KAI.....   | 105      |
| Συνδετικό Ή.....                                 | 105      |
| Συνδετικό KAI.....                               | 105      |
| Συνομιλία  |          |
| μεταβίβαση (σύνδεση).....                        | 35       |
| τερματισμός.....                                 | 31       |
| Συνομιλία VoIP                                   |          |
| τοπικός κωδικός.....                             | 91       |
| Συστάδα.....                                     | 6        |
| διαμόρφωση.....                                  | 75       |
| Σύνδεση Η/Υ με διαμορφωτή Web.....               | 62       |
| Σύνδεση LAN.....                                 | 13       |
| Σύνδεση LAN, ένδειξη κατάστασης μέσω<br>LED..... | 21       |
| Σύστημα πολλαπλών κυψελών.....                   | 5        |
| Σύστημα τηλεφωνίας                               |          |
| επισκόπηση.....                                  | 5        |
| κατάσταση.....                                   | 114      |
| του ασύρματου ακουστικού μέτρησης                | 16       |
| Σύστημα, επανεκκίνηση.....                       | 111      |
| Σφάλμα πιστοποίησης.....                         | 50       |
| Σχέση σταθμού βάσης<br>με άλλους.....            | 114, 117 |
| <b>T</b>   |          |
| Τερματισμός, συνομιλία.....                      | 31       |
| Τεχνικά χαρακτηριστικά.....                      | 126      |
| Τηλεφωνητής δικτύου.....                         | 48       |
| αντιστοίχιση.....                                | 85       |
| κλήση, μέσω μενού.....                           | 49       |
| κλήση, πλήκτρο μηνυμάτων.....                    | 49       |
| κλήση, ταχεία κλήση.....                         | 49       |
| λίστα.....                                       | 49       |
| Τηλεφωνικό κέντρο (VoIP).....                    | 6        |
| Τηλεφωνικό κέντρο VoIP.....                      | 5        |
| καταχώρηση στον DECT Manager.....                | 79       |
| Τηλεφωνικός κατάλογος                            |          |
| δημόσιος.....                                    | 41       |
| διαμόρφωση.....                                  | 98       |
| εταιρεία.....                                    | 40, 100  |
| μορφή XML.....                                   | 108      |
| πρόσβαση σε.....                                 | 39       |
| προσωπικός.....                                  | 108      |
| χρήση.....                                       | 39       |
| online.....                                      | 98       |
| Τηλεφωνικός κατάλογος, τοπικός                   |          |
| εισαγωγή.....                                    | 86       |
| εξαγωγή.....                                     | 86       |
| μεταφορά σε/από Η/Υ.....                         | 86       |
| Τιμή RSSI  |          |
| Συνδέσεις.....                                   | 118      |
| σύνδεσης.....                                    | 118      |
| Τομέας   |          |
| περιοχής αναζήτησης.....                         | 102      |
| Τομέας IP-Pool.....                              | 132      |
| Τοπική διεύθυνση IP.....                         | 132      |
| Τοπική θύρα SIP.....                             | 129      |
| Τοπικός κωδικός.....                             | 30, 91   |
| Τροφοδοτικό                                      |          |
| αριθμός προϊόντος.....                           | 141      |
| ασφάλεια.....                                    | 8        |
| σύνδεση.....                                     | 12       |
| Τύπος IP   |          |
| σταθμός βάσης.....                               | 74       |
| DECT Manager.....                                | 68       |
| <b>Υ</b>   |          |
| Υλικολογισμικό.....                              | 135      |
| αναβαθμίσεις.....                                | 10       |
| ενημέρωση.....                                   | 112      |
| επαναφορά.....                                   | 114      |
| Υπηρεσία πληροφοριών.....                        | 55       |
| διαμόρφωση.....                                  | 97       |
| εξατομικευμένη.....                              | 56       |
| Υπηρεσίες δικτύου.....                           | 37       |
| Υποβάθμιση, υλικολογισμικό.....                  | 113      |
| Υποδείξεις ασφαλείας.....                        | 8        |
| Υπόδειξη προστασίας δεδομένων.....               | 13       |
| Υποδίκτυο.....                                   | 132      |
| <b>Φ</b>   |          |
| Φίλτρα   |          |
| αναφοράς συστήματος (Syslog).....                | 115      |
| Φίλτρο.....                                      | 104      |
| Αριθμός.....                                     | 107      |
| Όνομα.....                                       | 106      |
| LDAP.....  | 104      |
| Φίλτρο αριθμών.....                              | 104, 107 |
| Φίλτρο ονομάτων.....                             | 104, 106 |
| Φραγή κλήσεων.....                               | 90       |
| Φροντίδα του τηλεφώνου.....                      | 124      |
| Φωτεινές ενδείξεις, βλ. LED                      |          |

**X**

|  |          |
|--|----------|
| Χαρακτηριστικά                           |          |
| στα τηλέφωνα Gigaset .....               | 104      |
| στη βάση δεδομένων LDAP .....            | 102      |
| τηλεφώνων Gigaset .....                  | 104      |
| Χαρακτηριστικό                           |          |
| ορίζεται από το χρήστη .....             | 103, 104 |
| c .....                                  | 104      |
| cn .....                                 | 104      |
| company .....                            | 104      |
| displayName .....                        | 104      |
| facsimileTelephoneNumber .....           | 104      |
| friendlyCountryName .....                | 104      |
| homePhone .....                          | 104      |
| l .....                                  | 104      |
| labeledURI .....                         | 104      |
| mail .....                               | 104      |
| mobile .....                             | 104      |
| o .....                                  | 104      |
| ou .....                                 | 104      |
| postalAddress .....                      | 104      |
| postalCode .....                         | 104      |
| sn .....                                 | 104      |
| street .....                             | 104      |
| telephoneNumber .....                    | 104      |
| Χαρακτήρας κράτησης θέσης για            |          |
| καταχώρηση από το                        |          |
| χρήστη .....                             | 105      |
| <b>Ω</b>                                 |          |
| Ώρα .....                                | 109      |
| συγχρονισμός .....                       | 59       |
| <b>A</b>                                 |          |
| ADSL .....                               | 132      |
| ALG .....                                | 132      |
| Application Layer Gateway (ALG) .....    | 132      |
| Asymmetric Digital Subscriber Line ..... | 132      |
| <b>C</b>                                 |          |
| Call Forwarding .....                    | 132      |
| Call Manager .....                       | 88       |
| Call Waiting .....                       | 133      |
| CF .....                                 | 132      |
| CLI, CLIP (Calling Line Identification   |          |
| Presentation) .....                      | 31       |
| Client .....                             | 132      |
| CLIP, λίστες κλήσεων .....               | 46       |
| cn, χαρακτηριστικό .....                 | 104      |
| CNIP .....                               | 31       |

|   |              |
|---|--------------|
| Codec (Κώδικας)                             |              |
| επιλογή για ασύρματο ακουστικό .....        | 85           |
| G.711 a law .....                           | 86           |
| G.711 μ law .....                           | 86           |
| G.722 .....                                 | 86           |
| G.726 .....                                 | 86           |
| G.729 .....                                 | 86           |
| COLP .....                                  | 30, 133      |
| COLR .....                                  | 30, 133      |
| company, χαρακτηριστικό .....               | 104          |
| Connected Line Identification Presentation/ |              |
| Restriction .....                           | 30, 133      |
| CW .....                                    | 133          |
| <b>D</b>                                    |              |
| DECT Manager .....                          | 5            |
| διαμόρφωση LAN .....                        | 68           |
| εγκατάσταση .....                           | 10           |
| επαναφορά .....                             | 23           |
| κατάσταση .....                             | 114          |
| κατάσταση της σύνδεσης σε σταθμούς          |              |
| βάσης, ένδειξη LED .....                    | 21           |
| Όνομα συσκευής .....                        | 69           |
| Σύνδεση με LAN .....                        | 62           |
| LED .....                                   | 21           |
| Demilitarized Zone .....                    | 133          |
| DHCP .....                                  | 24, 133, 134 |
| Differentiated Service Code Point .....     | 134          |
| Digital Subscriber Line .....               | 134          |
| Access Multiplexer .....                    | 134          |
| displayName, χαρακτηριστικό .....           | 104          |
| Distinguished Name (DN) .....               | 101          |
| DMZ .....                                   | 133          |
| DND (Μην ενοχλείτε) βλ. Μην\ηνενοχλείτε     |              |
| DNS .....                                   | 134          |
| Domain Name System .....                    | 134          |
| DSCP .....                                  | 134          |
| DSL .....                                   | 134          |
| DSLAM .....                                 | 134          |
| DTMF .....                                  | 93           |
| Dynamic DNS .....                           | 134          |
| Dynamic Host Configuration Protocol .....   | 133          |
| DynDNS .....                                | 134          |

**E**

E-Mail ..... 50  
 διαγραφή ..... 54  
 ειδοποίηση ..... 50  
 μηνύματα κατά τη δημιουργία  
 σύνδεσης ..... 52  
 προβολή διεύθυνσης αποστολέα ..... 54  
 Explicit Call Transfer ..... 134

**F**

facsimileTelephoneNumber,  
 χαρακτηριστικό ..... 104  
 Firewall ..... 135  
 Flatrate ..... 135  
 friendlyCountryName ..... 104  
 Full duplex ..... 135

**G**

G.711 ..... 86  
 G.722 ..... 36, 86  
 ενεργοποίηση ..... 93  
 G.726 ..... 86  
 G.729 ..... 86  
 ενεργοποίηση ..... 94  
 Gateway (Πύλη) ..... 136  
 Gateway-Provider (Πάροχος πύλης) ..... 136  
 Gigaset HDSP βλ. HDSP  
 Gigaset N720 DECT IP Multicell System ..... 5  
 Gigaset N720 DM PRO ..... 5  
 Gigaset N720 IP PRO ..... 5  
 Gigaset N720 SPK PRO (Site Planning Kit) .. 7  
 αριθμός προϊόντος ..... 141  
 Gigaset.net ..... 97  
 gigaset-config.com ..... 62  
 Global System for  
 Mobile Communication ..... 136  
 GSM ..... 136

**H**

HDSP ..... 36  
 homePhone, χαρακτηριστικό ..... 104  
 HTTP-Proxy ..... 70, 136  
 Hub ..... 136

**I**

IEEE ..... 136  
 Institute of Electrical and Electronics  
 Engineers ..... 136  
 Internet ..... 136  
 Internet Protocol ..... 136  
 IP ..... 136

**L**

labeledURI, χαρακτηριστικό ..... 104  
 LAN ..... 137  
 LDAP  
 εμφάνιση των επαφών στην οθόνη ... 40  
 μορφή, τηλεφωνικός κατάλογος ..... 98  
 Περιοχή αναζήτησης (BaseDN) ..... 101  
 Χαρακτηριστικά ..... 102  
 LDAP (Lightweight Directory Access  
 Protocol) ..... 40  
 Local Area Network ..... 137

**M**

mail, χαρακτηριστικό ..... 104  
 Maximum Receive Unit ..... 137  
 Maximum Transmission Unit ..... 137  
 Mbps ..... 137  
 Media Access Control ..... 128  
 Million Bits per Second ..... 137  
 mobile, χαρακτηριστικό ..... 104  
 MRU ..... 137  
 MTU ..... 137  
 Music on hold ..... 130

**N**

NAT ..... 137  
 συμμετρικό ..... 131  
 Network Address Translation ..... 137

**O**

|                                   |     |
|-----------------------------------|-----|
| Online τηλεφωνικός κατάλογος..... | 42  |
| αναζήτηση καταχώρησης .....       | 42  |
| άνοιγμα.....                      | 42  |
| αντιστοίχιση .....                | 84  |
| δημόσιος .....                    | 98  |
| διαμόρφωση.....                   | 98  |
| κλήση αριθμού.....                | 44  |
| ου, χαρακτηριστικό.....           | 104 |
| Outbound Proxy .....              | 137 |

**P**

|                                     |     |
|-------------------------------------|-----|
| Paging .....                        | 137 |
| PIN.....                            | 138 |
| PoE (Power over Ethernet) .....     | 11  |
| Port-Forwarding.....                | 138 |
| postalAddress, χαρακτηριστικό ..... | 104 |
| postalCode, χαρακτηριστικό.....     | 104 |
| Proxy .....                         | 138 |
| Proxy Server.....                   | 138 |

**Q**

|                         |     |
|-------------------------|-----|
| Quality of Service..... | 138 |
|-------------------------|-----|

**R**

|  |     |
|--|-----|
| Read Only Memory .....   | 138 |
| Reset.....   | 23  |
| δυναμική διαμόρφωση IP .....                                   | 24  |
| στις εργοστασιακές ρυθμίσεις .....                             | 23  |
| RFC 2833 (σηματοδότηση DTMF) .....                             | 93  |
| RFP (σταθερό ραδιομήμα) .....                                  | 138 |
| RFPi (αναγνωριστικό ταυτότητας σταθερού<br>ραδιομήματος) ..... | 138 |
| RFPN (αριθμός σταθερού<br>ραδιομήματος).....                   | 139 |
| ROM .....  | 138 |
| Router .....   | 138 |
| Routing .....  | 139 |
| RTP .....  | 139 |

**S**

|   |     |
|---|-----|
| Server ώρας.....                        | 109 |
| Server DNS                              |     |
| εναλλακτική .....                       | 69  |
| προτιμώμενος .....                      | 69  |
| Simple Transversal of UDP over NAT .... | 139 |
| SIP .....                               | 139 |
| SIP Proxy Server .....                  | 139 |
| sn, χαρακτηριστικό .....                | 104 |
| street, χαρακτηριστικό .....            | 104 |

|             |          |
|-------------|----------|
| STUN.....   | 139      |
| Syslog..... | 112, 115 |

**T**

|                                      |     |
|--------------------------------------|-----|
| TCP .....                            | 140 |
| telephoneNumber, χαρακτηριστικό .... | 104 |
| TLS.....                             | 140 |
| Transmission Control Protocol.....   | 140 |
| Transport Layer Security .....       | 140 |

**U**

|                                   |     |
|-----------------------------------|-----|
| UDP .....                         | 140 |
| Uniform Resource Identifier ..... | 140 |
| Universal Resource Locator.....   | 140 |
| URI.....                          | 140 |
| URL .....                         | 140 |
| User Datagram Protocol.....       | 140 |
| User-ID .....                     | 140 |

**V**

|  |     |
|--|-----|
| VLAN (Virtual Local Area Network) .....              | 70  |
| Voice over Internet Protocol.....                    | 140 |
| VoIP .....   | 140 |
| έδειξη διαθεσιμότητας της υπηρεσίας<br>μέσω LED..... | 21  |
| θύρα επικοινωνίας.....                               | 96  |

**W**

|                         |     |
|-------------------------|-----|
| WAN .....               | 140 |
| Wide Area Network ..... | 140 |

**X**

|                                |     |
|--------------------------------|-----|
| XML, διεύθυνση διακομιστή..... | 108 |
|--------------------------------|-----|

Issued by

Gigaset Communications GmbH  
Frankenstraße 2a, D-46395 Bocholt

© Gigaset Communications GmbH 2015

All rights reserved. Subject to availability.  
Rights of modification reserved.

[www.gigaset.com](http://www.gigaset.com)

A31008-M2314-T101-5-8U19