

**Gigaset** pro

# **N870 IP PRO**

## **Multicell System**

**Inštalácia, konfigurácia a obsluha**

# Obsah

<b>N870 IP PRO Multicell System – úvod</b> .....	<b>5</b>
Komponenty .....	5
Inštalácie N870 IP PRO .....	8
Plánovanie rádiovkej siete DECT .....	11
N870 IP PRO – prehľad .....	12
<b>Prvé kroky</b> .....	<b>13</b>
Obsah balenia .....	13
Príprava používania telefónneho systému .....	13
Montáž zariadenia .....	14
Inštalácia integrátora (veľká inštalácia) .....	16
Definovanie úlohy zariadenia .....	17
Montáž na stenu .....	18
<b>Návod na obsluhu</b> .....	<b>19</b>
Díódy vyžarujúce svetlo (LED) .....	19
Resetovanie základňových staníc na továrenské nastavenia pomocou postupu napájania .....	20
Núdzové resetovanie výrobných nastavení .....	21
<b>Konfigurácia systému</b> .....	<b>22</b>
Webový konfigurátor .....	22
Prehľad menu webového konfigurátora .....	26
<b>Správa siete</b> .....	<b>28</b>
Nastavenia IP a VLAN .....	28
<b>Konfigurácia správcu DECT</b> .....	<b>31</b>
Správa správcov DECT .....	31
Registrácia správcu DECT .....	36
Synchronizácia správcov DECT .....	37
<b>Základňové stanice</b> .....	<b>40</b>
Správa základňových staníc .....	40
Synchronizácia základňovej stanice .....	45
<b>Poskytovateľ a profily telefónnych ústrední</b> .....	<b>60</b>
Konfigurácia profilov telefónneho servera poskytovateľa alebo telefónnej ústredne .....	60
<b>Mobilné zariadenia</b> .....	<b>68</b>
Správa mobilných zariadení .....	68
Registračné centrum slúchadla .....	76
<b>Nastavenia telefónnych služieb</b> .....	<b>78</b>
Všeobecné nastavenia VoIP .....	78
Kvalita zvuku .....	80
Nastavenia hovorov .....	80
Služby XSI .....	82

<b>Online adresáre</b> .....	<b>83</b>
Firemné online adresáre (LDAP) .....	83
Online adresáre vo formáte XML .....	87
Online adresáre – XSI .....	88
Centrálny telefónny zoznam .....	89
<b>Online služby</b> .....	<b>91</b>
<b>Systémové nastavenia</b> .....	<b>93</b>
Prístupové práva webového konfigurátora .....	93
Licencovanie .....	95
Provisioning a konfigurácia .....	96
Zabezpečenie .....	97
Dátum a čas .....	99
Firmvér .....	100
Uloženie a obnovenie .....	101
Reštart a reset .....	102
Nastavenia DECT .....	103
<b>Diagnostika a riešenie problémov</b> .....	<b>106</b>
Informácie o stave .....	106
Udalosti základňovej stanice .....	107
Incidenty .....	110
Systémový denník a správca SNMP .....	111
Diagnostika .....	113
<b>Migrácia</b> .....	<b>114</b>
<b>Používanie slúchadla pripojeného k základňovej stanici N870 IP PRO</b> .....	<b>115</b>
Uskutočňovanie hovorov .....	115
Prijímanie hovorov .....	117
Konverzácia s tromi účastníkmi .....	118
Indikácia správy .....	119
Používanie telefónnych zoznamov .....	120
Používanie sieťovej odkazovej schránky .....	121
<b>Adresár LDAP – príklad konfigurácie</b> .....	<b>122</b>
Prístup na server LDAP .....	122
Filtre .....	124
Atribúty .....	127
Zobrazenie na slúchadlách .....	128
<b>Príloha</b> .....	<b>131</b>
Bezpečnostné upozornenia .....	131

<b>Služby zákazníkom a pomoc</b> .....	<b>131</b>
Schválenie - výňatok z vyhlásenia o zhode .....	132
Likvidácia odpadu .....	132
Údržba .....	133
Kontakt s kvapalinami .....	133
<b>Technické údaje</b> .....	<b>134</b>
Špecifikácie .....	134
<b>Príslušenstvo</b> .....	<b>135</b>
<b>Register</b> .....	<b>136</b>

## N870 IP PRO Multicell System – úvod

N870 IP PRO je systém DECT s viacerými bunkami na pripojenie základňových staníc DECT do telefónnej ústredne VoIP. Spája možnosti IP telefónnych služieb s využívaním telefónov DECT.

### Komponenty

Na nasledujúcom obrázku sú znázornené komponenty N870 IP PRO Multicell System:

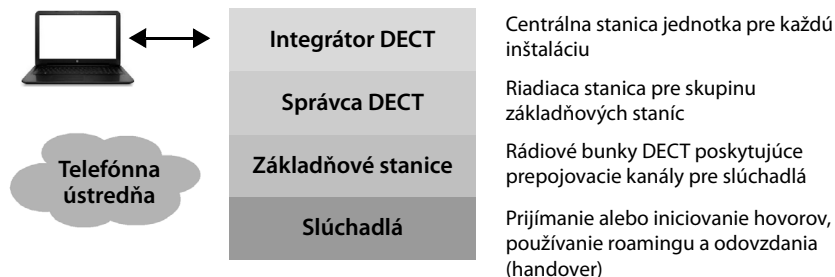

#### Integrátor DECT

Centrálne riadiaca a konfiguračná jednotka systému DECT s viacerými bunkami.

Integrátor DECT

- obsahuje centrálnu databázu účastníkov siete DECT a základňových staníc,
- poskytuje webové rozhranie na konfiguráciu celého bezdrôtového systému,
- umožňuje prístup pre konfiguráciu všetkých správcov DECT a ich základňových staníc.

#### Správca DECT

Riadiaca stanica pre skupinu základňových staníc. Pre každú inštaláciu sa musí použiť aspoň jeden správca DECT.

Správca DECT

- riadi synchronizáciu základňových staníc v rámci klastrov,
- funguje ako aplikačná brána medzi signalizáciou SIP a DECT,
- ovláda dráhu médií od telefónneho systému k príslušným základňovým staniciam.

Konfigurácia správcov DECT → s. 31

#### Základňové stanice DECT

- Tvoria rádiové bunky telefónnej siete DECT.
- Zabezpečujú spracovanie médií zo slúchadiel priamo do telefónneho systému.
- sprístupňujú kanály na pripojenie slúchadiel (ich počet závisí od rôznych faktorov, ako napríklad od schválenej šírky pásma, → s. 11)

Konfigurácia základňových staníc → s. 40

## Handsets

- Cez správcu DECT sa môže pripojiť množstvo slúchadiel, pričom súčasne sa môže viesť množstvo hovorov v sieti DECT (hovory VoIP a prístup k telefónnemu zoznamu alebo informačnému centru). Informácie o funkciách konkrétnych slúchadiel na základňových staniciach Gigaset nájdete na stránke [wiki.gigasetpro.com](http://wiki.gigasetpro.com).
- Účastníci môžu so svojim slúchadlom prijímať alebo iniciovať hovory vo všetkých bunkách siete DECT (**roaming**) a počas hovoru prechádzať medzi bunkami siete DECT (**odovzdávanie**). Odovzdávanie (handover) je možné len v prípade, ak sú bunky synchronizované.

Konfigurácia slúchadiel → s. 68

Podrobné informácie o schválených slúchadlách Gigaset nájdete v príslušnom návode na obsluhu. Tieto sú k dispozícii na internete na adrese [wiki.gigasetpro.com](http://wiki.gigasetpro.com).

## Telefónny systém

Telefónny systém DECT môžete pripojiť k telefónnemu systému VoIP, napr.:

- vlastnej telefónnej ústredni (lokálne riešenie),
- virtuálnemu telefónnemu systému externého poskytovateľa (cloudové riešenie, hostiteľská telefónna ústredňa),
- Poskytovateľ VoIP

Telefónny systém

- realizuje pripojenie k verejnej telefónnej sieti,
- umožňuje centrálnu správu telefónnych spojení, telefónnych zoznamov, sieťových záznamníkov. . .

## Sieť DECT

Sieť DECT sa skladá z celkovej rádiovj oblasti systému s viacerými bunkami, v ktorej môžu používatelia uskutočňovať a prijímať hovory pomocou svojich slúchadiel.

Konkrétny správca DECT spravuje celú sieť DECT alebo jej časť, jednu zónu DM. Môže obsahovať jeden alebo viac klastrov.

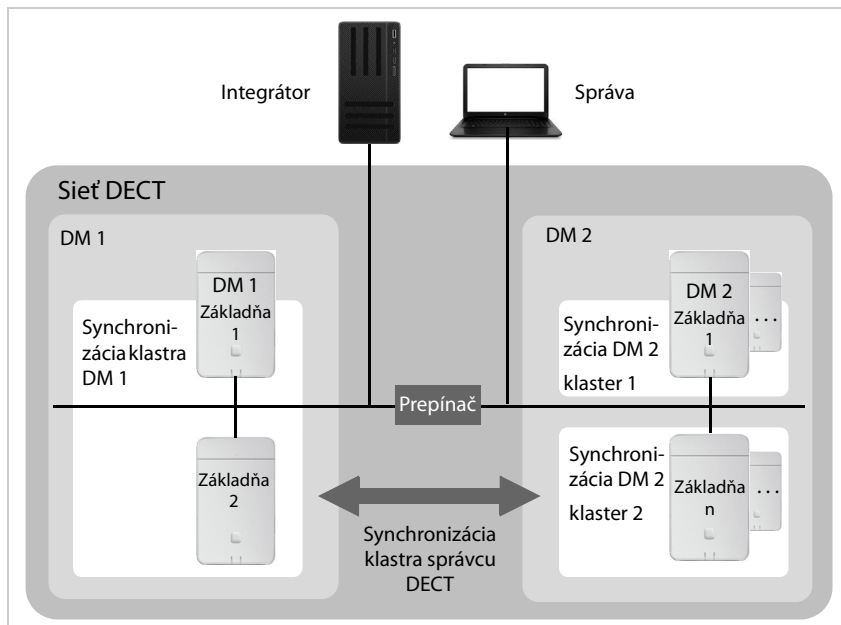

### Klastre

Klaster definuje súbor základňových staníc správcu DECT, ktoré sa budú synchronizovať, aby bolo možné realizovať odovzdávanie, roaming a vyrovnávanie preťaženia pre slúchadlá.

#### Odovzdávanie

Slúchadlo sa počas hovoru prepne na novú základňovú stanicu.

#### Roaming

Slúchadlo sa v pohotovostnom režime pripojí cez novú základňovú stanicu k sieti DECT.

#### Vyrovnávanie preťaženia

Spojenie DECT (na účely volania alebo na iné administratívne účely alebo účely zákazníka) nie je zostavené na súčasnej základňovej stanici, ktorá je plne vyťažená aktívnymi spojeniami DECT alebo médiami, ale prostredníctvom susednej základňovej stanice, ktorá má voľné zdroje na nastavenie/prijatie nového spojenia DECT. Vyrovnávanie preťaženia je možné iba v zóne správcu DECT.

## Synchronizácia

Odovzdávanie a vyrovnávanie preťaženia môže byť zabezpečené iba synchronizovanými základňovými stanicami.

Základňové stanice sledujú spoločný zdroj synchronizácie, aby sa synchronizovali v klastri. Môže to byť základňová stanica klastra (úroveň synchronizácie 1) alebo spoločný externý zdroj synchronizácie (→ s. 45).

Jeden správca DECT spravuje najmenej jeden klastor. V niektorých prípadoch sa z dôvodov špecifických pre danú lokalitu nemusia synchronizovať všetky základňové stanice pripojené k jednému správcovi DECT. Ak chcete zorganizovať synchronizáciu len v rámci podskupiny základňových staníc pripojených k jednému správcovi DECT, DECT správca môže vytvoriť viacero klastrov (→ s. 45).

V inštaláciách s viacerými správcami DECT je synchronizácia medzi klastrami možná prostredníctvom synchronizácie správcov DECT (→ s. 37).

Ak sa zdá, že spojenie DECT medzi konkrétnymi základňovými stanicami nie je dostatočne spoľahlivé, synchronizácia sa môže uskutočniť aj cez sieť LAN (→ s. 46).

## Inštalácie N870 IP PRO

Môžete inštalovať rôzne úrovne zostáv zariadenia N870 IP PRO.

### Malé a stredné inštalácie

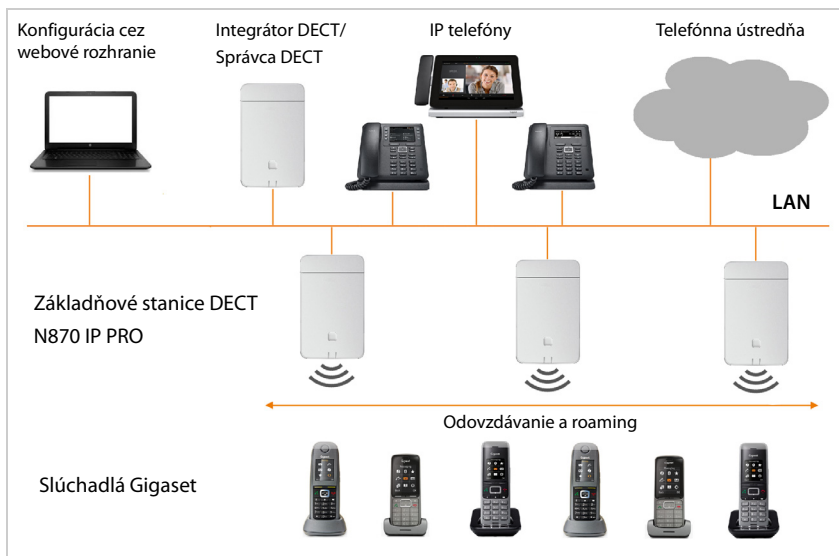



## Malé inštalácie

- Integrátor, správca DECT a základňová stanica sú spolu na tom istom zariadení.
- Je možné spravovať až 9 ďalších základňových staníc.
- Zaregistrovať je možné až 50 slúchadiel.

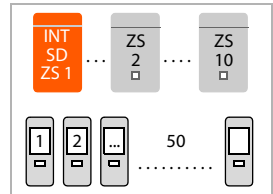

## Stredné inštalácie

- Integrátor a správca DECT sú spolu na rovnakom zariadení. Na tomto zariadení nie je povolená žiadna základňová stanica.
- Je možné spravovať až 60 základňových staníc.
- Zaregistrovať je možné až 250 slúchadiel.

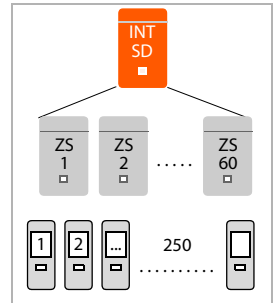

## Veľké inštalácie



Vo veľkej inštalácii je integrátor k dispozícii ako vlastný systémový komponent. Integrátor je potrebný pre:

- systém sa skladá z viac ako 250 slúchadiel,
- potrebujete viac ako 60 základňových staníc DECT,
- ak chcete spravovať viac ako jedného správcu DECT prostredníctvom jedného webového rozhrania,
- chcete využívať roaming so slúchadlami DECT medzi viacerými správcami/miestami DECT.

### Virtuálny integrátor

- Integrátor je k dispozícii na virtuálnom prístroji.
- Možno použiť až 100 správcov DECT.
- Na jedného DECT manažéra možno spravovať až 60 základňových staníc, celkovo 6000.
- Zaregistrovať je možné až 20000 slúchadiel.

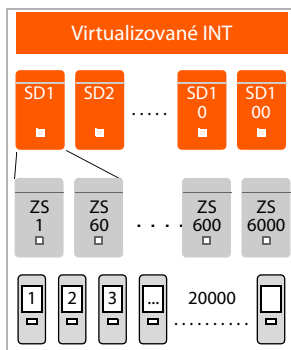

### Úloha zariadenia: Len integrátor

- Integrátor je umiestnený samostatne na zariadení. Na tomto zariadení nie je povolený žiadny správca DECT ani základňová stanica.
- Možno použiť až 4 správcov DECT.
- Každý správca DECT môže spravovať až 60 základňových staníc, celkovo možno spravovať až 240 základňových staníc.
- Zaregistrovať je možné až 800 slúchadiel.

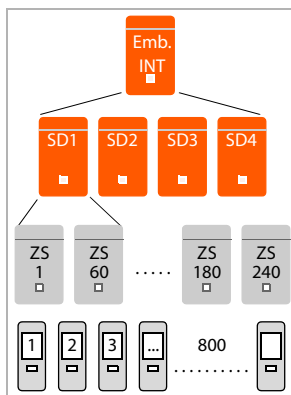

V prípade roamingovej inštalácie s viacerými správcami DECT vypočítajte nejaký priestor pre roamingové slúchadlá návštevníkov. Nemôžu sa použiť na vyrovnanie zaťaženia pre iných správcov DECT.



Pre veľké inštalácie potrebujete licenčný kľúč → s. 95.

Informácie o migrácii z menšej alebo strednej konfigurácie s jedným správcou DECT do systému s viacerými správcami DECT → s. 114.

## Počet súbežných hovorov v závislosti od úlohy zariadenia

Základňová stanica	10
Základňová stanica + správca DECT	8
Základňová stanica + správca DECT + integrátor	5

Počet súbežných hovorov na základňovú stanicu v závislosti od šírky pásma → s. 65

## Plánovanie rádiovj siete DECT

Predpokladom úspešnej prevádzky zariadenia N870 IP PRO Multicell System s dobrou kvalitou hovoru a primeranými možnosťami hovoru pre všetkých účastníkov vo všetkých budovách a oblastiach patriacich do telefónnej ústredne je starostlivé naplánovanie vašej rádiovj siete DECT. Pri rozhodovaní, koľko základňových staníc je potrebných a kde by mali byť umiestnené, sa musia vziať do úvahy požiadavky na kapacitu telefónnej ústredne a jeho rádiové pokrytie, ako aj množstvo podmienok prostredia.

Príručka „N870 IP PRO - Príručka plánovania miesta amerania“ vám uľahčuje plánovanie siete DECT s viacerými bunkami, vysvetľuje potrebné prípravné práce na inštaláciu a popisuje, ako vykonať merania s cieľom nájsť najlepšie pozície pre základňové stanice. Pred začatím inštalácie si prečítajte tieto pokyny.

Ponúkame tiež N720 IP PRO Site Planning Kit, ktorá vám pomôže pri meraní rádiového pokrytia a kvality signálu vo vašej sieti DECT. Informácie o nastavení a používaní meracieho zariadenia Gigaset nájdete aj v príručke „N870 IP PRO - Príručka plánovania miesta amerania“.

## N870 IP PRO – prehľad

Spredu



### Tlačidlo zariadenia

Nastavenie úlohy zariadenia; reset zariadenia → s. 17

### Zobrazenie LED diód

Stav prevádzky zariadenia → s. 19

Zvrchu



### Zásuvka LAN a napájacieho kábla

Pripojenie zariadenia → s. 14

Zozadu

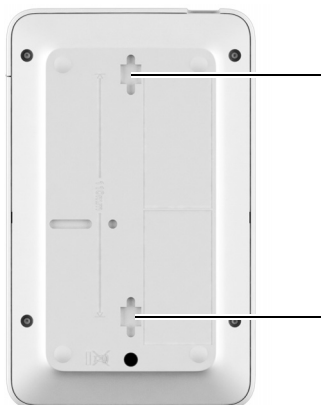

### Otvory na montáž na stenu

Montáž na stenu → s. 18

## Prvé kroky

### Obsah balenia

- 1 zariadenie N870 IP PRO  
Zariadenie môže hrať rôzne úlohy v zariadení N870 IP PRO Multicell System (→ s. 8)
- bezpečnostný prospekt
- Skrutky a príchytky pre montáž na stenu



Zariadenia N870 IP PRO sú napájané elektrickou energiou cez PoE (Power over Ethernet). Ak nepoužívate ethernetový prepínač s funkciou PoE a potrebujete sieťový adaptér na pripojenie k elektrickej sieti, môžete si ho objednať ako príslušenstvo (→ s. 135).

### Príprava používania telefónneho systému

Ak chcete používať telefónny systém, musíte vykonať nasledujúce kroky:

- 1 Vykonajte meranie a naplánujte miesto pre sieť DECT  
Počas fázy plánovania siete DECT by ste mali vytvoriť plán inštalácie pre správcov DECT a základňové stanice.  
→ „Príručka plánovania miesta amerania“
- 2 Pripojte zariadenia k miestnej sieti. → s. 15
- 3 **Pri menších inštaláciách a inštaláciách médií:**  
Konfigurujte jedno zariadenie ako integrátor/správca DECT. → s. 17  
**Pri veľkých inštaláciách:**  
Nastavte virtuálny prístroj pre integrátor → s. 16  
Konfigurujte stanice správcu DECT a zaregistrujte ich v integrátore. → s. 17
- 4 Zariadenia namontujte na plánovaných miestach. → s. 18  
**Poznámka:** Pre každé miesto si poznamenajte MAC adresu zariadenia, ktoré chcete nainštalovať.
- 5 Konfigurujte nastavenia lokálnej siete pomocou webového konfigurátora. → s. 28  
Aby ste si mohli konfigurovať telefónny systém prostredníctvom webového konfigurátora, potrebujete počítač pripojený k miestnej sieti.
- 6 Vykonajte aktualizáciu firmvéru. → s. 100
- 7 V prípade inštalácie s viacerými správcami DECT zaregistrujte správcov DECT v integrátore. → s. 31

- 8 Zaregistrujte základňové stanice v rámci správcu DECT. → s. 40

**Poznámka:** Základňové stanice sa počas trvania aktualizácie firmvéru uvedú do stavu offline. Ďalšia konfigurácia základňových staníc (krok 9) môže byť vykonaná prostredníctvom webového používateľského rozhrania integrátora (a databázy). Základňové stanice sa však nemôžu naučiť nové nastavenia, kým neukončia stav offline v prípade aktualizácie firmvéru.

- 9 Konfigurujte synchronizáciu základňových staníc. → s. 45
- 10 Konfigurujte VOIP alebo poskytovateľa. → s. 60
- 11 Zaregistrujte slúchadlá a vykonajte konfiguráciu slúchadiel. → s. 68

Všetky slúchadlá, ktoré sa majú používať na uskutočňovanie hovorov pomocou zariadenia N870 IP PRO, musia byť zaregistrované v telefónnom systéme. Každému slúchadlu musí byť pridelený individuálny účet SIP v SIP. Pri registrácii sa slúchadlu natrvalo prideli spojenie VoIP ako spojenie na prijímanie a odosielanie.

Vytvorte zálohu a uložte konfiguráciu. → s. 101



Ak chcete migrovať z menšej alebo strednej konfigurácie s jedným správcou DECT do systému s viacerými správcami DECT, prečítajte si najskôr kapitolu „Migrácia“ (→ s. 114).



Vždy, keď pre zariadenie Gigaset existujú nové alebo vylepšené funkcie, budú k dispozícii na prevzatie aktualizácie firmvéru pre správcov DECT a pre základňové stanice. Ak to spôsobí prevádzkové zmeny pri používaní telefónu, zverejní sa nová verzia tejto používateľskej príručky alebo potrebné zmeny na internete na adrese [wiki.gigasetpro.com](http://wiki.gigasetpro.com)

Vyberte produkt a otvorte príslušnú produktovú stránku týkajúcu sa vašej základňovej stanice, kde nájdete odkaz na používateľské príručky.

Ak chcete zistiť, ktorá verzia firmvéru integrátora/správcu DECT je momentálne načítaná, pozrite si → s. 100 a/alebo s. 106.

## Montáž zariadenia



Užitočné informácie o pokrytí rádiovkej siete DECT a výslednej optimálnej inštalácii nájdete v dokumente „N870 IP PRO - Príručka plánovania miesta amerania“.

- Pri inštalácii základňových staníc berte do úvahy technické podmienky pre umiestnenie a pokyny na inštaláciu, ktoré sú opísané v dokumente „N870 IP PRO - Príručka plánovania miesta amerania“.
- Nainštalujte základňové stanice na miestach, ktoré ste určili pri plánovaní alebo meraní rádiovkej siete DECT.
- Zariadenie N870 IP PRO, ktoré funguje ako integrátor/správca DECT, môže byť inštalované kdekoľvek v rámci miestnej siete. Nemusí byť inštalované v oblasti pokrytia rádiovkej siete DECT. Výnimka: zariadenie obsahujúce správcu DECT tiež funguje ako základňová stanica.
- Zariadenia N870 IP PRO sú určené na montáž na stenu (→ s. 18).



- Zariadenie N870 IP PRO je určené na používanie v suchých miestnostiach s teplotným rozsahom +5 °C až +45 °C.
- Zariadenie N870 IP PRO nikdy nevystavujte zdrojom tepla, priamemu slnečnému žiareniu ani iným elektrickým prístrojom.
- Chráňte zariadenie pred vlhkosťou, prachom, korozívnymi kvapalinami a výparmi.

## Pripojenie k sieti LAN



Správca DECT a základňové stanice musia byť pripojené k rovnakej ethernetovej sieti alebo virtuálnej sieti LAN využívajúcej spoločnú vysielaciu doménu.

Ak chcete použiť synchronizáciu DECT-LAN, zväzťte požiadavky uvedené v časti „Synchronizácia založená na sieti LAN v rámci synchronizačnej dráhy“ (→ s. 46).

Zariadenie N870 IP PRO môžete pripojiť k miestnej sieti prostredníctvom smerovača, prepínača alebo rozbočovača. Telefónna ústredňa telefónnej ústredne VOIP je potrebný na telefonovanie cez internet. Tento systém musí byť prístupný prostredníctvom miestnej siete a musí mať prístup k sieti (k internetu a/alebo analógovej alebo telefónnej sieti ISDN), pretože správca DECT a základňové stanice neponúkajú žiadnu podporu prechodu cez NAT. Podpora prechodu cez NAT telefónna ústredňa telefónnej ústredne alebo poskytovatelia nemusia poskytovať neobmedzenú podporu pre systém s viacerými bunkami s prenosom SIP (správca DECT) a medií (základňová stanica) cez rôzne hosťielske systémy. V opačnom prípade bude možné uskutočňovať hovory len v rámci siete LAN.

Aby ste si mohli konfigurovať telefónny systém prostredníctvom webového konfigurátora, potrebujete taktiež počítač pripojený k miestnej sieti.

Pre každé zariadenie, ktoré sa má pripojiť k miestnej sieti, je potrebný ethernetový kábel.

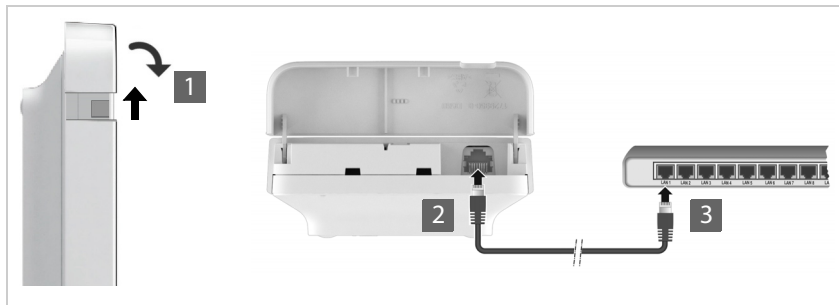

- ▶ Vytiahnite hornú časť krytu a sklopte ho smerom dopredu **1**.
- ▶ Zapojte zástrčku ethernetového kábla do pripájacieho konektora LAN v hornej časti zariadenia **2**.
- ▶ Zapojte druhú zástrčku ethernetového kábla do zásuvky LAN pre lokálnu sieť alebo na prepínači PoE **3**.
- ▶ Zatvorte veko.



### Vyhlasenie o ochrane osobných údajov

Keď je zariadenie pripojené k internetu, automaticky sa obráti na server podpory Gigaset, aby vám uľahčil konfiguráciu zariadení a umožnil komunikovať s internetovými službami.

Na tento účel systém zašle nasledovné informácie pri spustení a potom každých päť hodín:

- sériové číslo/číslo položky
- Mac adresu
- IP adresu na sieti LAN/čísla portov
- názov zariadenia
- verziu softvéru

Nasledujúce údaje sa prenášajú jedenkrát denne:

- počet registrovaných slúchadiel
- informácie o každom slúchadle: identifikátor DECT (IPUI), typ zariadenia, meno používateľa a zobrazované meno

Na serveri podpory sú tieto informácie prepojené s existujúcimi informáciami o konkrétnych zariadeniach:

- heslá týkajúce sa systému alebo zariadenia

---

## Pripojenie napájacieho zdroja



Vaše zariadenie N870 IP PRO sa dodáva s dostatočným napájaním cez PoE (Power over Ethernet), ak je zariadenie pripojené k ethernetovému prepínaču s funkciou PoE (trieda PoE IEEE802.3af). V tomto prípade **nemusíte** zariadenie pripojiť k elektrickej sieti.

---

## Inštalácia integrátora (velká inštalácia)

Virtuálny integrátor by mohol byť ponúkaný ako

- \*.zip archív pozostávajúci z jedného súboru \*.vmx špecifikujúceho konfiguráciu virtuálneho prístroja a niekoľkých virtuálnych diskových obrazov (\*.vmdk) pre tento virtuálny prístroj alebo
- jediný súbor \*.ova, do ktorého sa kompiluje konfigurácia VM a súbory virtuálnych diskových obrazov.

Virtuálny integrátor je navrhnutý a testovaný pomocou VM Spehre ESXi (verzie 5.5, 6.0 a 6.5). Pri nízkych požiadavkách môže byť zariadenie virtuálneho integrátora podporované mnohými hypervízorovými riešeniami, ktoré tu nie sú uvedené.



## Definovanie úlohy zariadenia

Pri doručení sú všetky zariadenia N870 IP PRO konfigurované ako základňová stanica. Ak chcete nastaviť systém DECT s viacerými bunkami, aspoň jedno zariadenie musí byť nakonfigurované ako správca DECT. Podrobné informácie o úlohách zariadení → s. 5.

Pomocou tlačidla zariadenia na prednej strane môžete zmeniť úlohu zariadenia. K dispozícii sú tieto nastavenia:

- **základňová stanica**
- **Všetko v jednom** (integrátor/správca DECT/základňová stanica) s dynamickými nastaveniami IP
- **Všetko v jednom** (integrátor/správca DECT/základňová stanica) s pevnými nastaveniami IP
- **Správca DECT a základňová stanica**

Všetky ostatné úlohy sa musia nastaviť cez webový konfigurator.

### Výber úlohy

- ▶ Stlačte tlačidlo zariadenia aspoň na 10 sekúnd, kým všetky LED diódy nezhasnú ... zariadenie je teraz v režime programovania.



#### Základňová stanica:

- ▶ Uvoľníte tlačidlo ... pravá LED sa svieti nazeleno.



#### Všetko v jednom s dynamickými nastaveniami IP:

- ▶ Krátko stlačte tlačidlo zariadenia, kým sa obe LED diódy nerozsvietia namodro. ... IP adresa bude priradená serverom DHCP vo vašej sieti.



#### Všetko v jednom s pevnými nastaveniami IP:

- ▶ Krátko stlačte tlačidlo zariadenia, kým sa pravá LED diódy nerozsvieti namodro. ... Nastavené sú tieto nastavenia IP:  
IP adresa: 192.168.143.1  
Maska podsiete: 255.255.0.0



#### Správca DECT a základňová stanica:

- ▶ Krátko stlačte tlačidlo zariadenia, kým sa ľavá LED dióda nerozsvietia namodro a pravá LED dióda nazeleno.



Táto úloha je potrebná iba v kombinácii s virtuálnym/integrovaným integrátorom.

### Uloženie zvolenej úlohy

- ▶ Zvolená úloha sa automaticky priradí k zariadeniu, keď tlačidlo nestlačíte štyri sekundy ... obe LED diódy svietia načerveno. Zariadenie sa resetuje a reštartuje (môže to trvať až 5 minút).





Pri zmene úlohy prístroja sa systém resetuje na továrenské nastavenia. To znamená, že existujúca konfigurácia a používateľské údaje sa stratia.

Ak zmeníte úlohu zariadenia, ktoré fungovalo ako integrátor, mali by ste predtým uložiť konfiguráciu (→ s. 101).

**Ak máte v úmysle vynulovať úlohu zo základňovej stanice na základňovú stanicu/správcu DECT:**

Predtým ako prepnete úlohu zariadenia, najprv vymažte základňovú stanicu z každého ďalšieho systému, v ktorom bola predtým zaregistrovaná. V opačnom prípade sa môžu vyskytnúť problémy, pretože zariadenie môže byť viazané na dva súbežné systémy.

## Montáž na stenu

Zariadenie N870 IP PRO je určené na montáž na stenu. Po pripojení kábla siete LAN a nastavení úlohy zariadenia ho môžete umiestniť na určené miesto.

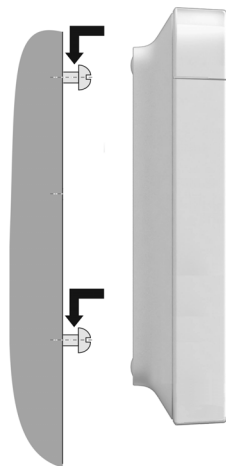
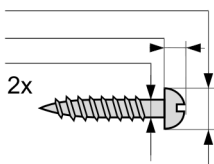
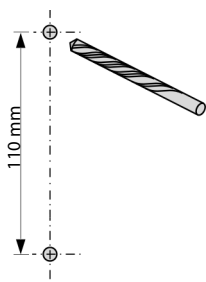

Upevnite zariadenie na stenu pomocou dvoch skrutiek:

- ▶ Vyvrtajte otvory s vertikálnou vzdialenosťou 110 mm.
- ▶ Pripevnite príchytky a upevnite skrutky. Nechajte skrutky vyčnievať cca štyri mm.
- ▶ Zaveste prístroj na skrutky.

## Návod na obsluhu

### Diódy vyžarujúce svetlo (LED)

V závislosti od úlohy zariadenia zobrazujú LED diódy na prednej strane rôzne prevádzkové stavy. LED diódy môžu mať tri rôzne farby (červená, modrá, zelená) alebo môžu byť vypnuté.

 LED indikátor stavu pre základňové stanice je možné deaktivovať (→ s. 42).

### Správca DECT a základňové stanice

LED 1 (vľavo)				LED 2 (vpravo)				Opis
0,5 s	0,5 s	0,5 s	0,5 s	0,5 s	0,5 s	0,5 s	0,5 s	
[Grey]				[Grey]				Vypnuté napájanie
[Red]				[Red]				Zariadenie sa spúšťa
[Blue]		[Grey]		[Grey]		[Blue]		Prebieha aktualizácia firmvéru
[Red]		[Grey]		[Grey]		[Red]		Žiadne pripojenie k sieti LAN alebo nie je dostupná/priradená žiadna IP adresa
[Green]		[Grey]		[Grey]				Pripájanie k správcovi DECT alebo žiadne pripojenie k správcovi DECT

### Prevádzkové stavy základňovej stanice

LED 1 (vľavo)				LED 2 (vpravo)				Opis
0,5 s	0,5 s	0,5 s	0,5 s	0,5 s	0,5 s	0,5 s	0,5 s	
[Green]				[Grey]				Úspešné spojenie so správcom DECT, prebieha synchronizácia
[Green]				[Green]				Synchronizované, pripravená sieť DECT
[Green]				[Green]			[Grey]	Synchronizované, prevádzka siete DECT
[Green]				[Green]	[Grey]			Synchronizované, preťaženie siete DECT

## Správca DECT (bez siete DECT)

LED 1 (vľavo)				LED 2 (vpravo)				Opis
0,5 s	0,5 s	0,5 s	0,5 s	0,5 s	0,5 s	0,5 s	0,5 s	
								Žiadna základňová stanica DECT nie je aktívna
								Systémová prevádzka/prebiehajúce hovory

## Správca DECT (so sieťou DECT)

LED 1 (vľavo)				LED 2 (vpravo)				Opis
0,5 s	0,5 s	0,5 s	0,5 s	0,5 s	0,5 s	0,5 s	0,5 s	
								Nie je synchronizované, pripravená sieť DECT
								Synchronizované, pripravená sieť DECT
								Synchronizované, prevádzka systému, bez prevádzky siete DECT
								Synchronizované, prevádzka siete DECT
								Synchronizované, preťaženie siete DECT
								Pripojenie k integrátoru sa stratilo

## Resetovanie základňových staníc na továrenské nastavenia pomocou postupu napájania

Nasledujúca časť opisuje postup resetovania základňových staníc na továrenské nastavenia pomocou postupu napájania. Môžete ho použiť, ak nie je možné resetovať zariadenie

- prostredníctvom webového konfigurátora (→ s. 102), napríklad preto, že ste zabudli heslo pre webový konfigurátor alebo máte problémy s prístupom do siete LAN,
- pomocou kľúčového postupu (→ s. 17), napríklad preto, že zariadenia sú namontované na miestach, ktoré sú ťažko prístupné.



Nasledujúci postup platí len pre základňové stanice. Pre správcu DECT/integrátor musíte použiť jeden z vyššie uvedených postupov.

Resetovanie zariadenia na továrenské nastavenie sa vykoná prerušením spúšťacieho procesu.

- ▶ Odpojte napájací zdroj od zariadenia (odpojte kábel LAN alebo napájací zdroj).
- ▶ Opätovne pripojte kábel LAN alebo napájací zdroj ... spustí sa reštart. Ak sa spúšťací proces neperuší, vykoná sa štandardné reštartovanie.

- ▶ Spúšťací postup prerušte najskôr po 30 sekundách a najneskôr po 40 sekundách.
 

Raz	Zariadenie sa resetuje ako integrátor/správca DECT s dynamickými nastaveniami IP.
Dvakrát	Zariadenie sa resetuje ako základňová stanica.
Štyrikrát	Zariadenie sa resetuje ako integrátor/správca DECT/základňová stanica s dynamickými nastaveniami IP.



Týmto postupom sa resetujú všetky nastavenia, ktoré ste pre zariadenie vykonali. Postup odstraňuje uložené údaje zo základňových staníc a slúchadiel. Priradenie základňovej stanice k správcovi DECT sa zruší. Prebiehajúce hovory sa zrušia. V prípade integrátora/správca DECT sa resetuje celá konfigurácia.

Ak chcete povoliť obnovenie konfigurácie vášho systému po resetovaní, mali by ste pravidelne ukladať konfiguračné údaje do súboru (→ s. 101).

Ak máte v úmysle resetovať úlohu zo základňovej stanice na správcu DECT/základňovú stanicu, najskôr vymažte základňovú stanicu z každého ďalšieho systému, v ktorom bola predtým zaregistrovaná.

## Núdzové resetovanie výrobných nastavení

Pri spúšťaní zariadenia

- ▶ Stlačte tlačidlo zariadenia aspoň na 10 sekúnd, kým všetky LED diódy nezhasnú. ▶ Uvoľnite tlačidlo ... zariadenie je teraz v režime programovania.
- ▶ Stlačte tlačidlo zariadenia, kým sa
  - obe LED diódy nerozsvietia namodro: pre integrátor/správca DECT s dynamickými nastaveniami IP,
  - pravá LED dióda nerozsvieti namodro: pre integrátor/správca DECT s fixnými nastaveniami IP,
  - pravá LED dióda nerozsvieti nazeleno: pre základňovú stanicu,
  - ľavá LED dióda nerozsvieti namodro a pravá LED dióda nazeleno: pre základňovú stanicu a správcu DECT.
- ▶ Stlačte tlačidlo zariadenia aspoň na štyri sekundy ... zariadenie sa resetuje a reštartuje.

## Konfigurácia systému

Nastavenia systému sa vykonávajú prostredníctvom webového konfigurátora N870 IP PRO a nemôžu byť zmenené pomocou slúchadiel.

To platí najmä pre:

- registráciu a zrušenie registrácie slúchadla v telefónnom systéme, názov slúchadla,
- všetky nastavenia pre účet VoIP používaný slúchadlom pre hovory,
- konfiguráciu online adresárov.

Nastavenia špecifické pre slúchadlo sú prednastavené na slúchadle. Tieto nastavenia môžete zmeniť.

Platí to napríklad pre

- nastavenia displeja, ako je jazyk, farba, podsvietenie atď.,
- nastavenia týkajúce sa vyzváňacích tónov, hlasitosti, profilov reproduktorov atď.

Súvisiace informácie môžete nájsť v návode na obsluhu príslušného slúchadla.

## Webový konfigurátor

Pomocou webového konfigurátora nastavte N870 IP PRO a nakonfigurujte svoju sieť DECT.

- Nastavte sieť DECT, zaregistrujte a synchronizujte základňové stanice.
- Vykonajte základné nastavenia pripojení VoIP a zaregistrujte a nakonfigurujte slúchadlá, ktoré chcete používať v sieti DECT.
- Vykonajte ďalšie nastavenia, napr. splňte osobitné predpoklady pre pripojenie slúchadiel do firemnej siete alebo upravte kvalitu hlasu v spojeniach VoIP.
- Uložte údaje potrebné na prístup k určitým službám na internete. Medzi tieto služby patrí prístup k online adresárom, ako aj synchronizácia dátumu a času s časovým serverom.
- Uložte konfiguračné údaje siete DECT ako súbory do počítača a znovu ich načítajte v prípade chyby. Nahrajte nový firmvér, ak je k dispozícii, a naplánujte aktualizácie firmvéru k určitému dátumu.

## Spustenie



Najmenej jedno zariadenie N870 IP PRO je nainštalované ako integrátor/správca DECT (→ s. 17).

Na počítači/tablete je nainštalovaný štandardný webový prehliadač.

Zariadenie s integrátorom/správcou DECT a počítač/tablet sú priamo prepojené v lokálnej sieti. Nastavenia akejkoľvek existujúcej brány firewall nainštalovanej v počítači umožňujú vzájomnú komunikáciu medzi počítačom/tabletom a integrátorom/správcou DECT.



V závislosti od telefónnej ústredne VoIP/poskytovateľa VoIP je možné, že nebudete môcť zmeniť individuálne nastavenia vo webovom konfigurátore.

V čase, keď ste pripojení k webovému konfigurátoru, je zablokovaný ostatným používateľom. Súčasný prístup nie je možný.

- ▶ Spustíte webový prehliadač na počítači alebo tablete.
- ▶ Zadajte aktuálnu IP adresu integrátora/správcu DECT do poľa adresy webového prehliadača (napríklad: <http://192.168.2.10>).

### IP adresa zariadenia

Ak je IP adresa priradená dynamicky cez server DHCP lokálnej siete, aktuálnu IP adresu nájdete na serveri DHCP v zozname registrovaných DHCP klientov. MAC adresu nájdete na zadnej strane prístroja. V prípade potreby kontaktujte správcu vašej lokálnej siete.

IP adresa správcu DECT sa môže príležitostne meniť v závislosti od nastavení servera DHCP (→ s. 28).

## Prihlásenie/odhlásenie webového konfigurátora

Po úspešnom vytvorení spojenia sa vo webovom prehliadači zobrazí prihlasovacia obrazovka. Existujú dve roly používateľa s rôznymi ID používateľa:

- správca** Má neobmedzený prístup ku všetkým funkciám webového konfigurátora.
- používateľ** Má len obmedzený prístup k niektorým nastaveniam a systémovým informáciám, napr. registrácii slúchadla a niektorým systémovým nastaveniam. Rola **používateľa** sa musí aktivovať pred jej použitím (→ s. 93).

- ▶ Do textového poľa **Meno používateľa** zadajte ID používateľa (**správca/používateľ**).
- ▶ Zadajte heslo do textového poľa **Heslo**. Predvolené **správca/používateľ**
- ▶ V menu možností **jazyk** vyberte požadovaný jazyk.
- ▶ Kliknite na tlačidlo **Prihlásiť**.

### Prvé prihlásenie

Zobrazí sa výzva na zmenu predvoleného hesla a na nastavenie príslušného rádiovýkvenčného pásma.

- ▶ Do poľa **Nové heslo** zadajte nové heslo a zopakujte ho v poli **Zopakujte heslo**  
Heslo musí obsahovať:
  - aspoň jedno veľké písmeno,
  - aspoň jednu číslicu,
  - aspoň jeden zvláštny znak,
  - od 8 do 74 znakov.
- ▶ Vyberte zo zoznamu rádiovýkvenčné pásmo používané vo vašej oblasti (→ s. 105).
- ▶ Kliknutím na tlačidlo **Nastaviť** uložte nastavenia a otvorte rozhranie správcu.



Ak dlhší čas (približne 10 minút) nevykonáte žiadne záznamy, automaticky sa odhlásite. Pri ďalšom pokuse o vykonanie záznamu alebo otvorenie webovej stránky sa znovu zobrazí obrazovka prihlásenia. Znova zadajte heslo a opätovne sa prihláste. Záznamy, ktoré ste neuložili do telefónneho systému pred automatickým odhlásením, sa stratia.

### Odhlásenie

Funkciu odhlásenia nájdete v pravom hornom rohu každej webovej stránky pod názvom produktu.

- ▶ Kliknite na tlačidlo 



Relácia sa automaticky ukončí po desiatich minútach nečinnosti.

Na ukončenie pripojenia k webovému konfigurátoru vždy používajte funkciu odhlásenia. Ak napríklad zatvoríte webový prehliadač bez predbežného odhlásenia, prístup k webovému konfigurátoru sa môže na niekoľko minút zablokovať.

### Zmena jazyka

Jazyk môžete kedykoľvek zmeniť.

- ▶ V menu možností  v pravej hornej časti ľubovoľnej webovej stránky vyberte požadovaný jazyk.

### Licenčné podmienky

Na prihlasovacej obrazovke sú informácie o softvéri typu open source, ktorý je súčasťou produktu.

- ▶ V pravom dolnom rohu prihlasovacej obrazovky kliknite na tlačidlo **Licenčné podmienky**.

---

### Zobrazenie/skrytie navigačného menu

Na každej stránke webového konfigurátora ponúka bočné menu vľavo možnosť prechádzania dostupnými funkciami. Aktuálne používané menu sa rozbalí a aktuálne zvolená položka menu sa zafarbí na oranžovo.

Navigačné menu sa môže zobraziť natrvalo alebo môže byť skryté v prípade, že sa ukazovateľ presunie z oblasti menu.

- ▶ Na zobrazenie/skrytie menu použite začiarkavacie políčko **Automaticky skrývať ponuku** pod zoznamom menu.
  - nezačiarknuté Navigačné menu sa zobrazuje natrvalo (predvolené).
  - začiarknuté Ponuka sa skryje hneď, ako posuniete ukazovateľ mimo oblasti menu. Na ľavej strane sú zobrazené iba symboly hornej úrovne menu. Ak chcete znova zobraziť menu: ▶ Presuňte ukazovateľ na oblasť, na ktorej sú zobrazené symboly menu.



## Funkcia pomocníka

### Popis parametrov

- ▶ Kliknite na otáznik vedľa parametra, pre ktorý potrebujete informácie. Zobrazí sa vyskakovacie okno s krátkym popisom vybraného parametra.

### Popis funkcie pre celú stránku webového konfigurátora

- ▶ Kliknite na otáznik v pravom hornom rohu stránky. Online pomocník sa otvorí v samostatnom okne. Poskytuje informácie o funkciách a úlohách, ktoré je možné vykonať prostredníctvom tejto stránky.

Máte prístup k celému online pomocníkovi:

Prehľadávanie online pomocníka: ▶ Použite tlačidlá  .

Otvorenie obsahu: ▶ Kliknite na tlačidlo .

Otvorenie indexu pre vyhľadávanie konkrétnych kľúčových slov: ▶ Kliknite na tlačidlo .

## Použitie/vyradenie zmien

### Použitie zmien

- ▶ Po dokončení zmeny na stránke zvolte tlačidlo **Nastaviť** ... nové nastavenia sa uložia a aktivujú v konfigurácii správcu DECT.



Neuložené zmeny sa stratia, ak sa presuniete na inú webovú stránku alebo ak stratíte spojenie s webovým konfigurátorom, napríklad kvôli prekročeniu časového limitu (→ s. 23).

### Vyradenie zmien

- ▶ Zvolte tlačidlo **Zrušiť** ... zmeny vykonané na webovej stránke sa zamietnu a nastavenia, ktoré sú momentálne uložené v konfigurácii telefónneho systému, sa znova načítajú.

## Práca so zoznamami

### Zmena vzhľadu zoznamu

Filtrovanie zoznamu:

- ▶ Do textového poľa zadajte položku vyhľadávania (plný obsah poľa) ... v tabuľke sa zobrazia iba položky obsahujúce text zodpovedajúci položke vyhľadávania v ľubovoľnom stĺpci.

Filtrovanie zoznamu podľa obsahu stĺpca:

- ▶ V menu možností **Hľadať v** vyberte stĺpce, ktoré sa majú vyhľadávať pre zadanú položku vyhľadávania ... v tabuľke sa zobrazia iba položky obsahujúce text zodpovedajúci vyhľadávanej položke vo vybranom stĺpci.

Trieditie zoznamu:

- ▶ Kliknutím na šípky vedľa hlavičky stĺpca zoradíte tabuľku na obsah stĺpcov vo vzostupnom alebo zostupnom poradí.

Zobrazenie/skrytie stĺpcov:

- ▶ Kliknite na menu možností **Zobraziť** vpravo. ▶ Vyberte stĺpce, ktoré chcete zobraziť v tabuľke (👁️/🔒 = zobrazené/skryté).
- Názvy stĺpcov, ktoré nemožno skryť, sú sivé.

### Zmena počtu položiek v zozname

- ▶ Na pravej strane pod zoznamom vyberte maximálny počet položiek, ktoré by sa mali zobraziť na stránke (10, 25, 50, 100).

### Prehľadávanie zoznamu

Ak existuje viac položiek v zozname ako zvolené číslo, môžete prehľadávať celú tabuľku po jednotlivých stránkach. Počet stránok je uvedený pod zoznamom. Aktuálna stránka je zvýraznená.

- ▶ Kliknutím na tlačidlo **Predchádzajúce** alebo **Ďalej** prejdite zoznam po jednotlivých stránkach.
- ▶ Kliknutím na konkrétne číslo stránky prejdite priamo na požadovanú stránku.

## Prehľad menu webového konfigurátora

Možnosti menu, ktoré sú k dispozícii aj v používateľskom rozhraní správcov DECT, sú zvýraznené sivou farbou. Ostatné možnosti sú dostupné iba v rámci integrátora.

Nastavenie	Sieť	IP/LAN	
	Správca DECT	Správa	→ s. 31
		Synchronizácia	→ s. 37
	Základňové stanice	Správa	→ s. 40
		Synchronizácia	→ s. 45
	Poskytovateľ alebo profily PBX		→ s. 60
	Mobilné zariadenia	Správa	→ s. 68
		Registračné stredisko	→ s. 76
	Telefónia	VoIP	→ s. 78
		Zvuk	→ s. 80
		Nastavenia hovoru	→ s. 80
	Online tel. zoznam	Firemné	→ s. 83
		XML	→ s. 87
		XSI	→ s. 88

	centrálny telefónny zoznam	→ s. 89
Online služby		→ s. 91
Systém	Webový konfigurátor → s. 93 licencovanie → s. 95 Konfigurácia integrátora → s. 36 Ustanovenie a konfigurácia → s. 96 Zabezpečenie → s. 97 Systémový denník → s. 111 Dátum a čas → s. 99 Firmvér → s. 100 Uložiť a obnoviť → s. 101 Reštartovať a resetovať → s. 102 DECT → s. 103	
Stav	Prehľad → s. 106 Štatistika	
	Základňové stanice → s. 107 Prípady → s. 110	



Rola **používateľa** má obmedzený prístup len k používateľskému rozhraniu. Ak sa prihlásite ako **používateľ**, väčšina položiek menu je skrytá.

# Správa siete

## Nastavenia IP a VLAN

Táto stránka slúži na integráciu systému DECT s viacerými bunkami do miestnej siete spoločnosti.

Je k dispozícii v používateľskom rozhraní integrátora a správcu DECT pre úlohu používateľa **admin**.

► **Nastavenie** ► **Sieť** ► **IP/LAN**



Ak zmeníte IP adresu zariadenia alebo sa vyskytne chyba pri zmene IP nastavení, môže dôjsť k strate spojenia s webovým používateľským rozhraním.

Zmenená IP adresa: ► Obnovte spojenie s novou adresou.

Nastala chyba: ► Resetujte zariadenie na továrenské nastavenia.

Definovanie úlohy zariadenia (→ s. 17)

### Názov zariadenia v sieti

► Zadať štítok pre zariadenie. Slúži na identifikáciu zariadenia v sieťovej komunikácii.

## Priradenie adresy

### Typ siete

► Vyberte IP protokol používaný vo vašej miestnej sieti: Momentálne je podporovaný iba protokol **IPv4**.

### Typ IP adresy

► Zvoľte možnosť **Dynamické**, ak váš prístroj dostane IP adresu cez server DHCP.

► Zvoľte možnosť **Statická**, ak chcete zariadeniu priradiť pevnú IP adresu.

Ak je zvolené nastavenie **Dynamické**, všetky ďalšie nastavenia sa nakonfigurujú automaticky. Zobrazia sa a nemôžu sa meniť.

Ak ste ako typ adresy zvolili možnosť **Statická**, musíte vytvoriť nasledujúce nastavenia.

### IP adresa

► Zadať IP adresu svojho zariadenia. Táto IP adresa umožňuje, aby vaše zariadenie bolo dostupné ďalším účastníkom vo vašej miestnej sieti.

IP adresa obsahuje štyri jednotlivé skupiny čísel s desiatinnými hodnotami od 0 do 255, ktoré sú oddelené bodkou, napr. 192.168.2.1.

IP adresa musí byť zahrnutá do bloku adries používaného smerovačom/bránou pre miestnu sieť. Platný blok adries je definovaný IP adresou smerovača/brány a parametrom **Maska podsiete**.



IP adresa musí byť v sieti jedinečná, čo znamená, že ju nesmie používať iné zariadenie pripojené k smerovaču/bráne.

Pevná IP adresa nesmie patriť do bloku adries, ktorý je vyhradený pre server DHCP pre smerovač/bránu.

Skontrolujte nastavenia smerovača alebo sa obráťte na správcu siete.

### Maska podsiete

Maska podsiete určuje, koľko častí IP adresy musí obsahovať predpona siete. Napríklad 255.255.255.0 znamená, že prvé tri časti IP adresy musia byť rovnaké pre všetky zariadenia v sieti, zatiaľ čo posledná časť je špecifická pre každé zariadenie. V maske podsiete 255.255.0.0 sú pre predpony siete vyhradené iba prvé dve časti.

- ▶ Zadajte masku podsiete, ktorú používa vaša sieť.

### Štandardná brána

Štandardná brána je vo všeobecnosti smerovač/brána miestnej siete. Vaše zariadenie integrátor/správca DECT vyžaduje, aby tieto informácie mali prístup na internet.

- ▶ Zadajte miestnu (súkromnú) IP adresu pre štandardnú bránu, cez ktorú je miestna sieť pripojená k internetu (napr. 192.168.2.1).

### Preferované DNS

DNS (Domain Name System) vám umožňuje priradiť verejné IP adresy symbolickým názvom. Server DNS je povinný premenovať názov DNS na IP adresu, keď sa na server vytvorí spojenie.

- ▶ Zadajte IP adresu pre preferovaný server DNS. Tu môžete určiť IP adresu smerovača/brány. Toto posielala požiadavky na adresy z integrátora/správca DECT na server DNS. Neexistuje žiadne predvolené nastavenie pre server DNS.

### Alternatívny DNS

- ▶ Zadajte IP adresu alternatívneho servera DNS, ktorý by sa mal použiť v situáciách, keď preferovaný server DNS nie je dostupný.

## VLAN

Podrobnosti v tejto oblasti sa vyžadujú len vtedy, ak pripojíte telefónny systém k miestnej sieti, ktorá je rozdelená na virtuálne podsiete (VLAN – Virtual Local Area Network). V označenej sieti VLAN sú dátové pakety priradené k jednotlivým podsietiam prostredníctvom značiek, ktoré pozostávajú okrem iného z identifikátora VLAN a priority VLAN.

Na konfiguráciu telefónneho systému budete musieť uložiť identifikátor VLAN a priority VLAN. Tieto údaje vám poskytne poskytovateľ siete VLAN.

### Označovanie VLAN

- ▶ Začiarknite políčko vedľa položky **Označovanie VLAN**, ak chcete, aby telefónny systém používal označenie VLAN.

### Identifikátor VLAN

- ▶ Zadajte identifikátor VLAN, ktorý jednoznačne identifikuje podsieť. Rozsah hodnôt: 1 – 4094.

## Priorita VLAN

Priorita VLAN umožňuje napríklad prenos hlasových údajov.

- ▶ V menu možností zvolte prioritu údajov o telefónnom systéme.

Rozsah hodnôt: 0 – 7 (0 = najnižšia, 7 = najvyššia priorita; predvolená hodnota = 6)



Uistite sa, že sú správne nastavené podrobnosti v rámci parametra **Identifikátor VLAN** alebo **Priorita VLAN**. Nesprávne nastavenia môžu spôsobiť problémy pri pripájaní zariadenia na účely konfigurácie. Interné prepojenia medzi správcom DECT a základňovými stanicami nie sú označené, a preto neovplyvňujú funkcie telefónu.

Ak je to potrebné, musíte uskutočniť hardvérový reset pomocou tlačidla zariadenia (→ s. 19). To znamená, že všetky nastavenia sa stratia.

## Konfigurácia správcu DECT

Konfigurácia správcu DECT je potrebná len vo veľkých inštaláciách s viac ako jedným správcou DECT. Je k dispozícii iba v používateľskom rozhraní integrátora.

Ak chcete konfigurovať správcov DECT vášho systému s viacerými bunkami

- vytvorte zoznam správcov DECT s identifikátorom na stránke správy,
- prihláste sa do zariadení správcov DECT a zaregistrujte správcov DECT v integrátore,
- ak je to možné, nastavte synchronizáciu správcov DECT.

## Správa správcov DECT

Stránka vám umožňuje spravovať správcov DECT vo vašej sieti s viacerými bunkami.

Je k dispozícii v používateľskom rozhraní integrátora len pre úlohu používateľa **admin**.

► **Nastavenie** ► **Správca DECT** ► **Správa**

Na stránke sa zobrazujú nasledujúce informácie týkajúce sa správcov DECT, ktorí sú zaregistrovaní v integrátore:

<b>DM Id</b>	Identifikácia správcu DECT v systéme s viacerými bunkami.
<b>Názov DM</b>	Názov správcu DECT. Môžete ho upraviť (→ s. 33).
<b>Skupina RPN</b>	Časť RFPI pre správcu DECT. PARI a RPN musia byť miestne jedinečné, aby aj skupina RPN priradená základňovým staniciam správcu DECT bola miestne jedinečná v rámci systému.
<b>Skupina PMID/TPUI</b>	Skupina slúchadiel špecifická pre správcu DECT. Priradí sa automaticky, keď sa do systému pridá správca DECT. PMID (Portable part MAC IDentity) jednoznačne identifikuje aktívne pripojenie slúchadla. Priradené jednotlivé TPUI jednoznačne identifikuje slúchadlo. Priradené PMID je odvodené z priradeného TPUI. Stĺpec je predvolene skrytý.
<b>IP adresa</b>	IP adresa správcu DECT. ► Kliknutím na tlačidlo  otvoríte webové používateľské rozhranie príslušného správcu DECT.
<b>Stav pripojenia</b>	Zobrazuje, či je správca DECT momentálne pripojený k systému s viacerými bunkami alebo nie ( <b>Pripojené/Nepripojené</b> ). Pripojenie správcu DECT → s. 36
<b>Základne</b>	Počet základňových staníc umiestnených pri tomto správcovi DECT.
<b>Mobilné telefóny</b>	Počet slúchadiel priradených správcovi DECT.

<b>Kapacita</b>	Hodnota udáva, koľko základňových staníc, slúchadiel a hovorov môže riadiť správca DECT. Závisí to od aktivácie miestnej základne tohto správcu DECT (→ s. 8).
	<b>Stredné</b> Lokálna základňa tohto správcu DECT je deaktivovaná. Kapacita je 60 externých základňových staníc, 250 slúchadiel, 60 hovorov.
	<b>Malé</b> Lokálna základňa tohto správcu DECT je aktivovaná. Kapacita je 9 externých základňových staníc, 50 slúchadiel, 10 hovorov.
	Aktuálne hodnoty sa zobrazujú v stĺpcoch <b>Obmedzenie základní</b> , <b>Obmedzenie mobilného telefónu</b> a <b>Obmedzenie hovorov</b> .
<b>Obmedzenie základní</b>	Maximálny počet základňových staníc, ktoré môžu byť priradené správcovi DECT. Stĺpec je predvolene skrytý.
<b>Obmedzenie mobilného telefónu</b>	Maximálny počet slúchadiel, ktoré môžu byť zaregistrované v správcovi DECT. Stĺpec je predvolene skrytý.
<b>Obmedzenie hovorov</b>	Maximálny počet hovorov, ktoré môžu byť súčasne aktívne. Stĺpec je predvolene skrytý.
<b>New calls blocked status</b>	Označuje, či je služba <b>Block new calls</b> aktivovaná alebo nie.
<b>New calls blocked from</b>	Čas začiatku blokovania hovorov, ak je služba <b>Block new calls</b> aktivovaná.
<b>New calls blocked duration</b>	Trvanie blokovania hovorov, ak je služba <b>Block new calls</b> aktivovaná.

## Globálne nastavenia (iba na virtuálnom integrátorovi)

Licencia je založená na adrese MAC. Pretože virtuálny integrátor nie je fyzické zariadenie, pre správu licencií musíte definovať hlavného správcu DECT.

- ▶ V menu možností **hlavný správca DECT** vyberte správcu DECT ako mastra.

---

## Akcie

### Blokovanie hovorov

Pre každého správcu DECT môžete definovať časové obdobie, v ktorom budú blokováné všetky hovory.

- ▶ Označte políčko vedľa správcu DECT, ktorého chcete konfigurovať. Môžete vybrať viaceré možnosti.

Podrobné informácie → s. 36

### Pridanie správcu DECT do zoznamu

Predtým než budete môcť integrovať zariadenia N870 IP PRO ako správcov DECT do svojho systému s viacerými bunkami, musíte najprv vytvoriť zoznam správcov DECT na stránke správy.

- ▶ Kliknite na tlačidlo **Pridať** ... otvorí sa stránka správcu DECT (→ s. 33).



### Odstránenie správcu DECT zo zoznamu

- ▶ Začiarknite políčko vedľa správcu DECT, ktorého chcete odstrániť. Môžete vybrať viacero možností. ▶ Kliknite na tlačidlo **Odstrániť**. ▶ Potvrďte pomocou tlačidla **Áno** ... všetci vybraní správcovia DECT sa odstraňia.



Pred odstránením správcu DECT najskôr zvážte, čo urobíte s priradenými základňovými stanicami. Môžete ich exportovať, aby ste ich mohli importovať do inej konfigurácie. Môžete ich vopred odstrániť z tohto správcu DECT.

### Úprava údajov správcu DECT

- ▶ Kliknite na tlačidlo  vedľa správcu DECT, ktorého chcete upraviť ... otvorí sa konfiguračná stránka správcu DECT (→ s. 33).

### Pridávanie/úprava správcu DECT

Na tejto stránke môžete zadať údaje týkajúce sa správcu DECT, ktorého chcete pridať do systému s viacerými bunkami, alebo upraviť údaje správcu DECT, ktorý je už pridelený do systému s viacerými bunkami.

Je k dispozícii v používateľskom rozhraní integrátora len pre úlohu používateľa **admin**.

#### DM Id

Identifikácia správcu DECT v systéme s viacerými bunkami. Priraduje sa automaticky. Identita sa musí použiť pri registrácii správcu DECT v integrátore.

Po pridaní správcu DECT by ste si tento identifikátor mali zaznamenať, aby ste ho mali k dispozícii, keď budete musieť neskôr zadávať údaje o účte v správcovi DECT.

#### Názov DM

Názov sa používa na identifikáciu správcu DECT v zoznamoch správcov DECT.

- ▶ Zadajte zmysluplný názov správcu DECT, napr. s odkazom na umiestnenie alebo organizačnú jednotku.

#### Heslo

Heslo sa musí zadávať pri registrácii správcu DECT v integrátore.

- ▶ Zadajte heslo na registráciu správcu DECT.

Toto heslo by ste si mali zaznamenať, aby ste ho mali k dispozícii, keď budete musieť neskôr zadávať údaje o účte v správcovi DECT.

## Skupina RPN

Časť RFPI pre správcu DECT. PARI a RPN musia byť miestne jedinečné, aby aj skupina RPN priradená základňovým staniciam správcu DECT bola miestne jedinečná v rámci systému.

- ▶ V menu možností vyberte číslo skupiny RPN pre správcu DECT. Hodnoty: 0 – 3

Štyri skupiny RPN naznačujú, že pre správcu DECT existuje potenciálne osem susedov. Susední správcovia DECT nesmú mať rovnakú skupinu RPN.

### Príklad:

Skupiny RPN susedných správcov DECT		
0	1	0
2	3	2
0	1	0

Aby slúchadlo v oblasti 3 nebolo schopné rozpoznať dve identické RPN z ľavej oblasti 2 a pravej oblasti 2, je potrebné, aby každá oblasť pokrytia správcu DECT v ľubovoľnom smere bola dostatočne veľká na to, aby poskytla dostatočnú izoláciu medzi dvoma oblasťami správcov DECT rovnakej skupiny RPN.

Príklad: Každé slúchadlo v oblasti 3 by malo rozpoznať buď základňové stanice z ľavej oblasti 2, alebo z pravej oblasti 2, ale nesmie byť možné, aby slúchadlo v oblasti 3 mohlo rozpoznať základňové stanice z ľavej oblasti 2 a súčasne z pravej oblasti 2.

## Kapacita

Definuje úlohu zariadenia, na ktorom je správca DECT umiestnený. Úloha zariadenia má vplyv na to, koľko základňových staníc a slúchadiel môže riadiť správca DECT (→ s. 8).

- Malé** Okrem správcu DECT zariadenie funguje aj ako základňová stanica. Správca DECT dokáže riadiť až 10 základňových staníc a 50 slúchadiel.
- Stredné** Na zariadení je spustený len správca DECT. Správca DECT dokáže riadiť až 60 základňových staníc a 250 slúchadiel.

- ▶ Vyberte požadovanú úlohu zariadenia pre správcu DECT.



Ak zmeníte úlohu zariadenia z **Malé** na **Stredné** a miestna základňová stanica má úroveň synchronizácie 1, deaktivuje sa. Synchronizáciu základňových staníc je potrebné upraviť, aby sa systém znovu synchronizoval.

## Reštartovať

- ▶ V menu možností **Reštartovať** vyberte zariadenia, ktoré chcete reštartovať: iba **Správca DECT** alebo **Správca DECT a základňové stanice**.
- ▶ Kliknite na tlačidlo **Reštartovať teraz**. ▶ Potvrďte pomocou tlačidla **Áno** ... okamžite sa začne reštart.



Všetky existujúce pripojenia riadené dotknutými základňovými stanicami sa ukončia.

Reštartovanie jednej základňovej stanice: → s. 42

## Systémový denník

Systémové hlásenie (SysLog) zhromažďuje informácie o vybraných procesoch vykonávaných správcou DECT a základňovými stanicami počas prevádzky a zasiela ich na nakonfigurovaný server SysLog.

### Aktivovať systémový denník

- Označte/zrušte označenie začiarkavacieho políčka, ak chcete aktivovať/deaktivovať funkciu zapisovania do denníka.

### Adresa servera

- Zadaťte IP adresu alebo (úplný) názov DNS vášho servera Syslog. Hodnota: max. 240 znakov

### Port servera

- Zadaťte číslo portu, na ktorom server Syslog očakáva prijatie žiadostí.

Rozsah: 1 – 65535; predvolené: 514

Ak chcete používať konfiguračné nastavenia servera systémového denníka integrátora pre správcu DECT:

- Kliknite na tlačidlo **Použiť nastavenia integrátora**.



Nastavenie nastavení servera systémového denníka → s. 111.

## Štatistika SNMP

Simple Network Management Protocol (SNMP) je bežný protokol používaný na monitorovanie a riadenie sieťových zariadení. Ak chcete zhromaždiť informácie o riadení a štatistické informácie týkajúce sa udalostí základňových staníc, ktoré spracuje správca SNMP, musíte zadať adresu a overovacie informácie podľa konfigurácie servera SNMP.

- Do poľa **Adresa správcu SNMP** zadaťte IP adresu servera správcu SNMP. Ak je adresa 0.0.0.0, služba SNMP je deaktivovaná.
- Do poľa **Port správcu SNMP** zadaťte číslo portu, ktoré používa správca SNMP.  
Predvolené: 162

Pre prístup k databáze SNMP je potrebné overenie.

- Zadaťte **Používateľské meno SNMP** a **Heslo SNMP**.

Prístupové údaje správcu SNMP je možné nastaviť pre jednotlivého správcu DECT alebo pre všetkých správcov DECT cez konfiguráciu integrátora (→ s. 112).

- Ak by správca DECT mal používať konfiguráciu integrátora, kliknite na tlačidlo **Použiť nastavenia integrátora**.

## Ukladanie informácií o riadení vo formáte MIB

Na ďalšie spracovanie štatistických údajov pomocou prehliadača MIB (Management Information Base) si môžete stiahnuť dáta pre všetky základňové stanice správcu DECT vo formáte MIB (Managed Objects).

- Kliknite na tlačidlo **Stiahnuť MIB**. ► Pomocou dialógového okna výberu súborov vyberte miesto, kam sa má uložiť súbor MIB . . . súbor s informáciami MIB sa uloží vo formáte TXT.

## Blokovanie hovorov

Môžete definovať časové obdobie, v ktorom bude správca DECT blokovať všetky hovory, napr. kvôli činnostiam údržby. Ak používateľ v tomto čase uskutoční hovor, na slúchadle sa zobrazí hlásenie.

### Service action

- ▶ Momentálne je dostupná iba funkcia **Block new calls**. Ak je aktivovaná, všetky prichádzajúce a odchádzajúce hovory sú dočasne blokované. Ak chcete aktivovať službu, zadajte čas začiatku a trvanie a kliknite na tlačidlo **Nastaviť**.

### Start time

- ▶ Zadajte dátum a čas, kedy sa má služba blokovania hovorov spustiť. Formát: RRRR-MM-DD HH:mm.

alebo

- ▶ Ak označíte políčko **Okamžite**, služba sa spustí ihneď.

### New calls blocked duration

- ▶ Určte, ako dlho (dni, hodiny, minúty a sekundy) má správca DECT blokovať všetky hovory.

## Registrácia správcu DECT

Teraz môžete zaregistrovať správcov DECT v integrátore.

- ▶ Priradte úlohu zariadenia **základňová stanica a správca DECT s dynamickými nastaveniami IP zariadeniam**, ktoré sú definované ako správcovia DECT (→ s. 17).
- ▶ Zadajte IP adresu zariadenia správcu DECT do poľa adresy webového prehliadača a prihláste sa (→ s. 23).
- ▶ Otvorte stránku **Nastavenie ▶ Systém ▶ Konfigurácia integrátora**.

Na tejto stránke môžete zaregistrovať správcu DECT v integrátore.

Je k dispozícii v používateľskom rozhraní správcu DECT len pre úlohu používateľa **admin**.

Integrator Config	
Integrator IP Address	192.168.25.20
DM Id	dm1
Connection password	●●●●●●●●
Connection status	Connected

### IP adresa integrátora

- ▶ Určte IP adresu integrátora (napr. zo softvéru VM alebo DHCP servera v sieti) a zadajte IP adresu do poľa.

### DM Id

- ▶ Zadajte identifikátor správcu DECT, ako je definovaný v rámci spravovania správcu DECT v integrátoře.

### Heslo pripojenia

- ▶ Zadajte heslo, ktoré je priradené príslušnému **DM Id** v rámci spravovania správcu DECT v integrátoře.

### Stav pripojenia

- ▶ Zobrazuje, či je správca DECT momentálne pripojený k systému s viacerými bunkami alebo nie (**Pripojené/Nepripojené**).
- ▶ Kliknutím na tlačidlo **Nastaviť** uložíte nastavenia tejto stránky.

Ak je správca DECT úspešne zaregistrovaný, príslušná položka v zozname správcov DECT integrátoře sa doplní o IP adresu (→ s. 31).

## Synchronizácia správcov DECT

Táto stránka umožňuje konfigurovať externé odkazy synchronizácie pre synchronizačné klastre správcov DECT.

Je k dispozícii v používateľskom rozhraní integrátoře len pre úlohu používateľa **admin**.

Týmto spôsobom môžete nakonfigurovať pravidlá synchronizácie medzi správcami DECT, aby sa synchronizovali základňové stanice viacerých správcov DECT. Synchronizácia vnútri klastrov je definovaná synchronizáciou základňových staníc (→ s. 45).

Klaster sa môže synchronizovať so zdrojom mimo klastra, napríklad:

- Najlepšia základňová stanica iného klastra v rámci toho istého systému s viacerými bunkami. Najlepší tu znamená základňovú stanicu s najsilnejším rádiovým signálom.
- Externý systém DECT, na ktorý odkazuje jeho RFPI.  
RFPI je jedinečný identifikátor systému DECT. Môžete zadať úplné zhodné RFPI ako odkaz na konkrétnu základňovú stanicu alebo časť RFPI s cieľom odkazovať na skupinu základňových staníc.
- Master LAN správcu DECT.



Ďalšie informácie o RFPI: → [wiki.gigasetpro.com](http://wiki.gigasetpro.com)

Stránka vám umožňuje pridať, upraviť a odstrániť odkazy na synchronizáciu klastra.

- ▶ **Nastavenie** ▶ **Správca DECT** ▶ **Synchronizácia**

V tabuľke sú zobrazené aktuálne definované odkazy na synchronizáciu s nasledujúcimi informáciami:

### Názov DM

Názov správcu DECT v systéme s viacerými bunkami.

### Klaster

Číslo klastra správcu DECT, na ktoré sa vzťahuje nastavenie synchronizácie.

## Externá synchronizácia klastra

Označuje spôsob synchronizácie klastra:

<b>Žiadna externá synchronizácia</b>	Základňa klastra úrovne 1 sa synchronizuje len vnútorne.
<b>Najlepšia základňa DECT DM</b>	Základňa klastra úrovne 1 sa synchronizuje s najlepšie dostupnou základňovou stanicou správcu DECT zobrazenou v stĺpci <b>Referencia</b> bez ohľadu na klaster.
<b>Ext RFPI xxx</b>	Základňa klastra úrovne 1 sa bude synchronizovať s iným systémom DECT, na ktorý odkazuje RFPI zobrazené v stĺpci <b>Referencia</b> . K dispozícii sú rôzne úrovne zhody RFPI, napr. <b>Ext RFPI (úplná zhoda)</b> , <b>Ext RFPI (-1 zhoda)</b> , <b>Ext RFPI (zhoda -2)</b> , ...
<b>Hlavné pripojenie LAN DM</b>	Základňa klastra úrovne 1 sa synchronizuje s masstrom LAN správcu DECT zobrazeným v stĺpci <b>Referencia</b> .

## Referencia

Odkaz na synchronizujúci externý systém DECT. V prípade **Najlepšia základňa DECT DM** a **Hlavné pripojenie LAN DM** identifikátor správcu DECT. V prípade **Ext RFPI xxx** RFPI alebo časť RFPI.

---

## Akcie

### Pridanie odkazu na synchronizáciu do zoznamu

- Kliknite na tlačidlo **Pridať** ... otvorí sa stránka synchronizácie správcu DECT (→ s. 33).

### Odstránenie odkazu na synchronizáciu zo zoznamu

- Začiarknite políčko vedľa odkazu na synchronizáciu, ktorý chcete odstrániť. Môžete vybrať viaceré možnosti. ► Kliknite na tlačidlo **Odstrániť**. ► Potvrďte pomocou tlačidla **Áno** ... všetky vybrané odkazy na synchronizáciu sa odstránia.

### Úprava odkazu na synchronizáciu

- Kliknite na tlačidlo  vedľa synchronizácie správcu DECT, ktorú chcete upraviť ... otvorí sa stránka synchronizácie správcu DECT (→ s. 33).

---

## Pridávanie/úprava odkazu na synchronizáciu

Táto stránka vám umožňuje určiť, ktoré zariadenie DECT je zodpovedné za synchronizáciu klastra riadeného správcou DECT. Môžete upraviť existujúci záznam v tabuľke synchronizácie správcu DECT alebo pridať nový záznam.

### Názov DM

- Nový záznam: V menu možností vyberte správcu DECT.

Pri existujúcom zázname sa zobrazí identifikátor.

### Klaster

- Nový záznam: Vyberte číslo klastra vybraného správcu DECT. Pre klaster môže byť nastavený iba jeden odkaz na synchronizáciu.

Existujúci záznam: Zobrazí sa číslo klastra vybraného správcu DECT.

**Externá synchronizácia klastra**

- Vyberte odkaz na synchronizáciu klastra:

<b>Žiadna externá synchronizácia</b>	Základňa klastra úrovne 1 sa synchronizuje len vnútorne.
<b>Najlepšia základňa DECT DM</b>	Základňa klastra úrovne 1 sa synchronizuje s najlepšie dostupnou základňovou stanicou správcu DECT. Správca DECT sa musí vybrať z menu možností <b>Referencia</b> .
<b>Ext RFPI xxx</b>	Základňa klastra úrovne 1 sa synchronizuje s iným systémom DECT. Je možné použiť rôzne úrovne zhody RFPI.
	<b>Ext RFPI (úplná zhoda)</b> Zohľadňujú sa všetky časti RFPI, t. j. odkazuje sa na jeden konkrétny systém DECT.
	<b>Ext RFPI (-1 zhoda)</b> <b>zhoda -1:</b> ignoruje sa posledná časť RFPI.
	<b>Ext RFPI (zhoda -2)</b> <b>zhoda -2:</b> ignorujú sa posledné dve časti.
	... ..
	Do textového poľa <b>Referencia</b> sa musí zadať RFPI alebo časť RFPI. Zosúladené základňové stanice sa používajú na synchronizáciu.
<b>Hlavné pripojenie LAN DM</b>	Základňa klastra úrovne 1 sa synchronizuje s mastrom LAN správcu DECT. Správca DECT sa musí vybrať z menu možností <b>Referencia</b> .

**Referencia**

V prípade **Najlepšia základňa DECT DM** a **Hlavné pripojenie LAN DM**:

- V menu možností **Referencia** vyberte správcu DECT.

V prípade **Ext RFPI xxx**:

- Do poľa **Referencia** zadajte RFPI alebo časť RFPI základňovej stanice, s ktorou môže byť klaster synchronizovaný.

## Základňové stanice

Integrátor automaticky rozpozná základňové stanice v sieti. Základňové stanice je potrebné potvrdiť, aktivovať a synchronizovať.

### Správa základňových staníc

Stránka vám umožňuje priradiť základňové stanice správcovi DECT.

Je k dispozícii v používateľskom rozhraní integrátora len pre úlohu používateľa **admin**.

Na priradenie základňových staníc správcovi DECT použite nasledujúcu stránku webového konfigurátora.



► **Nastavenie** ► **Základňové stanice** ► **Správa**

Existujú dve tabuľky:

- **Pripojené základňové stanice** zobrazuje všetky základné stanice, ktoré sú už pripojené k správcovi DECT.
- **Čakajúce základňové stanice** zobrazuje všetky základné stanice, ktoré ešte nie sú pripojené k správcovi DECT.

### Pripojené základňové stanice

Stránka zobrazuje pripojené základňové stanice s nasledujúcimi informáciami:

<b>MAC adresa</b>	Hardvérová adresa základňovej stanice. S touto adresou je zariadenie jednoznačne identifikované v sieti LAN.
<b>Základňová stanica</b>	Názov základňovej stanice. Pri pridávaní do zoznamu sa MAC adresa používa ako názov. Základňová stanica umiestnená na rovnakom zariadení ako správca DECT sa zobrazí ako <b>LocalBS</b> . Názov je možné upraviť Symbol  označuje, že je narušená funkcia základňovej stanice.
<b>RPN</b>	(Radio Fixed Part Number) Časť RFPI. Identifikuje základňovú stanicu v rámci vzdušného rozhrania (Air Interface). Taktiež vymenúva základňovú stanicu v rámci správcu DECT. Každý správca DECT dostane skupinu RPN, ktoré prideli svojim základňovým staniciam. Vďaka tomu je možné identifikovať správcu DECT, ku ktorému patrí základňová stanica.
<b>Názov DM</b>	Názov správcu DECT, ku ktorému patrí základňová stanica. Symbol  označuje, že správca DECT je momentálne odpojený.
<b>FW</b>	Verzia aktuálne nainštalovaného firmvéru. Otáčajúci sa symbol  označuje, že práve prebieha aktualizácia firmvéru.



<b>Stav</b>	Stav synchronizácie základňovej stanice:
<b>Offline</b>	Nie je k dispozícii
<b>Deaktivované</b>	K dispozícii, ale nie je aktivovaná
<b>Žiadna synchronizácia</b>	Aktivovaná, ale nie je synchronizovaná
<b>Synchronizácia</b>	Aktivovaná a synchronizovaná
<b>Preťaženie synchronizácie</b>	Synchronizovaná, ale preťaženie siete DECT; na tejto základňovej stanici sa uskutočnili pokusy o uskutočnenie väčšieho než povoleného počtu hovorov.

## Akcie

### Úprava údajov základňovej stanice

- Kliknite na tlačidlo  vedľa základňovej stanice, ktorú chcete upraviť ... otvorí sa stránka s údajmi o základňovej stanici.

### Vymazanie základňovej stanice

- Začiarknite políčko jednej alebo viacerých základňových staníc ► Kliknite na tlačidlo **Odstrániť**. ► Potvrdte pomocou tlačidla **Áno** ... Všetky vybrané základňové stanice sa vymažú. Opäť sa zobrazia v zozname čakajúcich základňových staníc.

### Export/import konfigurácie základňovej stanice

Môžete exportovať konfiguráciu základňovej stanice a importovať ju do iného integrátora, aby ste zmenili priradenie správcu DECT.

Export:

- Vyberte všetky základňové stanice, ktoré chcete preniesť, pomocou symbolu  vedľa MAC adresy.
- Kliknite na tlačidlo **Export**. ► Pomocou dialógového okna výberu súborov zvolte miesto, kam sa má exportovaný súbor uložiť.

V prvom rade zrejme budete chcieť exportovať a importovať základňové stanice po jednotlivých správcach DECT:

- Filtrujte zoznam základňových staníc podľa **Názov DM**, aby ste mohli jednoducho exportovať základňové stanice tohto konkrétneho správcu DECT.

Import:

- Kliknite na tlačidlo **Import**. ► Vyberte konfiguračný súbor predtým exportovanej základňovej stanice zo súborového systému vášho počítača.
- Vyberte správcu DECT, do ktorého sa má exportovaná základná stanica importovať zo zoznamu **Názov DM** a **Typ IP adresy** zo zodpovedajúceho zoznamu. ► Kliknite na tlačidlo **Import**.



Export obsahuje všetky údaje. Import neobsahuje údaje lokálnej základňovej stanice, pretože lokálna základňová stanica je fyzicky naviazaná na (potenciálneho) nového správcu DECT.

Po importe základňovej stanice skontrolujte svoje nastavenia synchronizácie.

### Zapnutie/vypnutie zobrazenia stavovej LED kontrolky na základnej stanici

Zobrazenia LED sú v predvolenom stave povolené na všetkých základňových staniciach.

- ▶ Zvoľte možnosť **Áno/Nie** a zapnite/vypnite zobrazenie LED indikátorov na všetkých základňových staniciach.

---

### Čakajúce základňové stanice

V zozname **Čakajúce základňové stanice** sú zobrazené automaticky rozpoznané základňové stanice DECT v sieti, ktoré ešte neboli zaregistrované. Ak základňovú stanicu rozpozná niekoľko správcov DECT, existuje niekoľko záznamov pre jednu základňovú stanicu. Aby ste ich mohli integrovať do siete DECT, musia byť potvrdené a aktivované.

Základňové stanice sú identifikované podľa svojej MAC adresy.

Zoznam čakajúcich základňových staníc môžete filtrovať podľa konkrétnych správcov DECT, aby ste skrátili zoznam a mohli základňové stanice pridávať po jednotlivých správcov DECT.

### Priradenie základňových staníc správcovi DECT

- ▶ Kliknite na tlačidlo  v riadku základňovej stanice, ktorú chcete pridať do svojho systému ... otvorí sa stránka s údajmi o základňovej stanici.



Vzťah k správcovi DECT nemožno upravovať ani meniť. Ak chcete priradiť základňovú stanicu inému správcovi DECT:

- ▶ Odstráňte ho zo zoznamu **Pripojené základňové stanice** ... Základňová stanica sa znova zobrazí v zozname **Čakajúce základňové stanice**, s jednou položkou pre každého správcu DECT, ktorý ju rozpozná v sieti DECT.
- ▶ Vyberte položku základňovej stanice požadovaného správcu DECT a pridajte ju do systému.

---

### Pridávanie/úprava základňových staníc

Na tejto stránke môžete zadať údaje základňovej stanice, ktorú chcete pridať do správcu DECT, alebo upraviť údaje základňovej stanice, ktorá je už priradená správcovi DECT.

Je k dispozícii v používateľskom rozhraní integrátora len pre úlohu používateľa **admin**.

Zobrazia sa nasledujúce informácie, ktoré nie je možné zmeniť:

#### MAC adresa

Hardvérová adresa základňovej stanice. Pomocou tejto adresy je možné jedinečne identifikovať zariadenie v ethernetovej sieti. Nemôže sa zmeniť.

#### Názov DM

Názov správcu DECT, ku ktorému patrí základňová stanica. **local**: Základňová stanica patrí do konfiguračného zariadenia.

**Stav**

Stav synchronizácie základňovej stanice:

<b>Offline</b>	Nie je k dispozícií
<b>Deaktivované</b>	K dispozícií, ale nie je aktivovaná
<b>Žiadna synchronizácia</b>	Aktivovaná, ale nie je synchronizovaná
<b>Synchronizácia</b>	Aktivovaná a synchronizovaná
<b>Preťaženie synchronizácie</b>	Synchronizovaná, ale preťaženie siete DECT; na tejto základňovej stanici sa uskutočnili pokusy o uskutočnenie väčšieho než povoleného počtu hovorov.

**IP adresa**

Aktuálna IP adresa základňovej stanice.

**RFPI = PARI + RPN (hex)**

(RFPI = Radio Fixed Part Identity) jedinečný názov základňovej stanice v sieti DECT s viacerými bunkami. Obsahuje:

- PARI (Primary Access Rights Identity): jedinečný systémový identifikátor základňovej stanice
  - RPN (Radio Fixed Part Number): číslo základňovej stanice v sieti DECT
- Dva najvýznamnejšie bity v RPN predstavujú skupinu RPN správcu DECT.

**Aktuálna verzia firmvéru**

Momentálne nainštalovaná verzia firmvéru.

**Úroveň synchronizácie**

Úroveň synchronizácie základňovej stanice.

**Nasledujúce údaje je možné upraviť****Názov/miesto**

Tento názov by mal uľahčiť priradenie základňovej stanice v rámci logickej a priestorovej štruktúry siete DECT.

- ▶ Do textového poľa zadajte popisný názov alebo popis základnej stanice. Hodnota: max. 32 znakov

**Typ IP adresy**

Typ IP adresy sa skopíruje z nastavenia správcu DECT na stránku **Sieť – IP/LAN** (⇒ s. 28). Typ IP adresy môžete zmeniť. Nastavenia správcu DECT a základňových staníc sa nemusia zhodovať. Správca DECT by napríklad mohol dostať pevnú IP adresu, aby mohol mať vždy prístup do webového konfigurátora s rovnakou adresou, zatiaľ čo základňové stanice prijímajú svoje IP adresy dynamicky.

- ▶ V menu možností vyberte požadovaný typ IP adresy.

Ak je typ IP adresy **Statická**, musíte zadať IP adresu.

**IP adresa**

- ▶ Zadajte IP adresu základňovej stanice.

### Znížiť výkon TX o 8 dB pre prevádzku externej antény

Vysielač výkon externých antén môžete znížiť. Môže to byť potrebné, aby nedošlo k porušeniu emisných predpisov, ak je zariadenie vybavené externými anténami.

- ▶ Kliknutím na tlačidlo **Áno/Nie** znížite alebo neznižíte vysielač výkon o 8 dB.

### Act as Sync Master redundancy

Ak zlyhá hlavný synchronizačný server DECT alebo hlavný synchronizačný modul LAN, jeho úlohu môže prevziať základňová stanica.

- ▶ Kliknutím na tlačidlo **Áno/Nie** definujete základňovú stanicu, ktorá má/nemá vykonávať funkciu redundančného synchronizačného mastra.

Ak zvolíte možnosť **Áno**, možnosť **Úroveň synchronizácie** sa automaticky nastaví na 2→1, čo indikuje, že úroveň 2 sa môže prepnúť na úroveň 1.



Základňovú stanicu musia vidieť všetky základňové stanice úroveň 2 s dobrou kvalitou signálu, aby sa zabezpečilo, že sieť bude v prípade prevzatia stále synchronizovaná.

### Aktivácia/deaktivácia základňovej stanice

Ak má základňová stanica riadiť hovory pripojených slúchadiel, musí byť aktívna. Ak je deaktivovaná, nebude viac pripájať slúchadlá, ale stále zostane v zozname pripojených základňových staníc.

- ▶ Ak chcete aktivovať/deaktivovať základňovú stanicu, vyberte položku **Áno/Nie**.



Uistite sa, že základňová stanica, ktorú chcete deaktivovať, nie je na úrovni synchronizácie 1. Pred deaktiváciou základňovej stanice skontrolujte nastavenia synchronizácie. V opačnom prípade váš systém nemusí fungovať správne.

### Pridanie základňovej stanice do zoznamu pripojených základňových staníc

- ▶ Kliknite na tlačidlo **Potvrdiť**.

### Odstránenie základňovej stanice

- ▶ Kliknite na tlačidlo **Odstrániť základňovú stanicu**. ▶ Potvrďte pomocou tlačidla **Áno** ... základňová stanica sa odstráni. Opäť sa zobrazí v zozname čakajúcich základňových staníc.

### Reštartovanie základňovej stanice

- ▶ Kliknite na tlačidlo **Reštartovať základňovú stanicu**. ▶ Potvrďte pomocou tlačidla **Áno** ... základňová stanica sa reštartuje. Všetky existujúce pripojenia riadené základňovou stanicou sa ukončia.

## Synchronizácia základňovej stanice

Synchronizácia a logická štruktúra základňových staníc v klastroch sú predpokladom fungovania systému s viacerými bunkami, odovzdávania medzi jednotlivými bunkami a vyrovnávania (nadmerného) zaťaženia. Vyrovnávanie preťaženia znamená, že slúchadlo môže prechádzať do voľnej základne, keď je základňa úplne vyťažená a nemôže prijímať ďalšie pripojenia slúchadiel.

Základňové stanice sa môžu synchronizovať „vzduchom“, čo znamená, že sa synchronizujú prostredníctvom siete DECT. Ak sa zdá, že spojenie DECT medzi konkrétnymi základňovými stanicami nie je dostatočne spoľahlivé, synchronizácia sa môže uskutočniť aj cez sieť LAN. Ak chcete vykonať synchronizáciu, budete potrebovať plán klastrov s úrovňou synchronizácie pre každú základňovú stanicu.



Synchronizácia sa vždy vzťahuje na klastor. V prípade, že zriadite niekoľko klastrov, ktoré nie sú navzájom synchronizované, nebude medzi nimi existovať možnosť odovzdávania alebo vyrovnávania (nadmerného) zaťaženia.

Synchronizácia pre odovzdávanie medzi základňovými stanicami v klastroch riadených rôznymi správcami DECT môže byť nakonfigurovaná prostredníctvom správy správcu DECT (→ s. 37).

Podrobné informácie o plánovaní siete DECT nájdete dokumente „N870 IP PRO - Príručka plánovania miesta amerania“.



Základňová stanica zobrazuje svoj stav synchronizácie LED kontrolkou (→ s. 19).

## Plánovanie synchronizácie

Základňové stanice, ktoré spoločne tvoria rádiovú sieť DECT, sa musia navzájom synchronizovať. To je predpokladom hladkého prechodu slúchadiel z jednej rádiovkej bunky do druhej, teda odovzdávania (handover). Pri bunkách, ktoré nie sú synchronizované, nie je možné žiadne odovzdávanie ani vyrovnávanie (preťaženia). V prípade straty synchronizácie základňová stanica prestane prijímať hovory po ukončení všetkých prebiehajúcich hovorov, ktoré sa uskutočnili na asynchrónnej základňovej stanici, a potom znova synchronizuje asynchrónnu základňovú stanicu.

Synchronizácia v klastri prebieha v režime Master/Slave. To znamená, že jedna základňová stanica (synchronizačný Master) udáva synchronizačný takt pre jednu alebo niekoľko ďalších základňových staníc (synchronizačný Slave).

Synchronizácia potrebuje nejaký druh synchronizačnej hierarchie s nasledujúcimi kritériami:

- 1 Musí existovať jeden jediný a spoločný koreňový zdroj pre synchronizáciu v hierarchii (úroveň synchronizácie 1).
- 2 Pri synchronizácii cez sieť LAN sú potrebné len dve úrovne (LAN-Master a LAN-Slave).
- 3 Synchronizácia DECT zvyčajne potrebuje viac ako dve úrovne a len jeden skok, pretože väčšina základňových staníc nebude môcť prijímať signál DECT z koreňového zdroja synchronizácie (úroveň synchronizácie 1). Signál DECT poskytujúci synchronizáciu referenčného časovača sa prenáša pozdĺž reťazca viacerých základňových staníc, kým konečne nesynchronizuje poslednú základňovú stanicu v synchronizačnom reťazci.
- 4 Počet skokov v ľubovoľnej vetve stromu synchronizácie DECT by mal byť čo najnižší, pretože každý skok môže spôsobiť nestabilitu synchronizačného časovača a môže tak znížiť kvalitu synchronizácie.

### Synchronizácia založená na DECT

Aby bolo možné vysielat' synchronizačné signály DECT zo základňovej stanice A do základňovej stanice B, musí základňová stanica B prijímať signály zo základňovej stanice A s dostatočnou kvalitou signálu.



Správca DECT a základňové stanice musia byť pripojené k rovnakej ethernetovej sieti alebo virtuálnej sieti LAN využívajúcej spoločnú vysielaciu doménu.

Základňová stanica sa môže synchronizovať s každou základňovou stanicou na vyššej úrovni synchronizácie. Konceptia úrovni synchronizácie umožňuje základňovým stanicám automaticky vybrať najlepšiu vhodnú základňovú stanicu (s nižším číslom úrovne synchronizácie), z ktorej bude prijímať synchronizačný signál. Súčasne zaručuje prísne obmedzený počet skokov v ľubovoľnej vetve synchronizačného stromu a zabraňuje vytváraniu kruhov medzi automaticky optimalizovanými synchronizačnými reťazcami.

Pri konfigurácii sa každej základňovej stanici priradí určitý stupeň v rámci synchronizačnej hierarchie (úroveň synchronizácie). Úroveň synchronizácie 1 je najvyššia úroveň. Je to úroveň pre synchronizačný Master a vyskytuje sa iba raz v každom klastri. Základňová stanica sa synchronizuje vždy so základňovou stanicou, ktorá má vyššiu úroveň synchronizácie. Ak rozpozná viac základňových staníc s vyššou úrovňou synchronizácie, prebehne synchronizácia so základňovou stanicou, ktorá poskytuje najvyššiu kvalitu signálu. Ak nie je k dispozícii žiadna základňová stanica s vyššou úrovňou synchronizácie, nie je možné synchronizáciu vykonať.

### Synchronizácia založená na sieti LAN v rámci synchronizačnej dráhy

Ak sa zdá, že pripojenie DECT medzi základňovými stanicami nie je dostatočne spoľahlivé, aby bolo možné trvalo zaručiť stabilnú synchronizáciu DECT vzduchom, napr. preto, že sú oddelené železnými dverami alebo protipožiarnou stenou, môžete určiť, že synchronizácia by sa mala uskutočňovať cez sieť LAN. V tomto prípade bude základňová stanica s vyššou úrovňou synchronizácie fungovať ako LAN Master, základňová stanica s nižšou úrovňou synchronizácie je LAN Slave. Jedna základňová stanica musí byť explicitne definovaná ako LAN Master.

Výhody synchronizácie v sieti LAN v porovnaní so synchronizáciou DECT:

- Vyššia flexibilita usporiadania základňových staníc, pretože nie je potrebné vytvárať žiadne synchronizačné reťazce.
- Vyžaduje sa menej základňových staníc, pretože oblasť prekrývania základňových staníc je menšia. Oblasť prekrývania pre odovzdávanie slúchadla môže byť menšia, pretože susedné základňové stanice sa nemusia navzájom prijímať v stabilnej bezchybnej kvalite, ale musia byť stále schopné navzájom sa rozpoznať pri procese dynamického výberu kanála.
- Konfigurácia systému je zjednodušená, pretože všetky základňové stanice sa môžu synchronizovať na jednom synchronizačnom mastri.

### Sieťové požiadavky

- Zariadenia N870 IP PRO musia byť pripojené k prepínaciu portu minimálne 100 Mbit/s príslušnou kabelážou.
- PoE IEEE 802.3af <3,8 W (trieda 1) pre alternatívne externé napájanie.
- Správca DECT a všetky jeho základňové stanice musia byť v rovnakom segmente druhej vrstvy (spoločná vysielacia doména).

### Požiadavky na synchronizáciu v sieti LAN

- Minimálny počet skokov prepínača medzi stanicou master a všetkými stanicami slave.
- Pre interné a uplinkové prepínanie použité prepínače triedy Enterprise > = 1Gbit/s.
- Vhodné sú QoS založené na VLAN, aby sa minimalizovalo oneskorenie paketov a ich nestabilita. VLAN založená na prepínači môže izolovať základňové stanice od prenosu z iných zariadení.
- Systém QoS založený na DSCP (diferencované služby Codepoint) by mohol byť ešte efektívnejší.

Nastavenia označovania DSCP:

Synchronizácia cez LAN: PTPv2, DLS (špeciálna): DSCP=CS7=56

RTP: DSCP=EF=46

SIP: DSCP=AF41=34

- Synchronizácia cez sieť LAN intenzívne využíva IP multicast, ktorý musia podporovať prepínače.

Cieľová adresa a porty Multicast:

PTPv2: 224.0.1.129 UDP cez porty 319/320

Špeciálny protokol DLS: 239.0.0.37 UDP cez porty 21045/21046

Kaskádovité prepínače môžu vyžadovať uplinkové prepínanie týchto paketov multicast, aby bola možná synchronizácia cez LAN medzi prepínačmi. V opačnom prípade potrebujete izolované klastre synchronizované cez LAN, synchronizované medzi klastrami prostredníctvom DECT.

- IGMP snooping je podporovaný a musí byť podporovaný prepínačom, aby bola možná konfigurácia a minimalizovala sa distribúcia multicast iba do základňových staníc synchronizovaných cez LAN.

### Rozptyl oneskorenia paketu

Zásadne dôležité pre úspešnú synchronizáciu cez sieť LAN je čo najmenší rozptyl oneskorenia paketu. Na oneskorenie paketu a jeho rozptyl môžu mať vplyv viaceré parametre prevádzky LAN. Preto sú potrebné špeciálne prepínače a maximálny počet skokov prepínačov, aby sa zaručil dostatočný maximálny rozptyl oneskorenia paketu.

Zvážte nasledujúce skutočnosti:

- Čím menej skokov prepínača, tým nižšie bude oneskorenie prenosu a jeho rozptyl.
- Čím väčšia je šírka pásma alebo kvalita použitých prepínačov v súvislosti s oneskorením paketu a jeho rozptylom, tým bude menšie oneskorenie paketu a menší rozptyl oneskorenia paketu.
- Vylepšená logika spracovania paketov (ako prepínanie L3 alebo kontrola paketov) môžu mať významný negatívny vplyv na výsledný rozptyl oneskorenia paketu. Ak je to možné, mali by sa deaktivovať pre pripojené prepínanie porty základňových staníc Gigaset N870 IP PRO.
- Výrazne zvýšené zaťaženie prevádzky prepínača v rozsahu maximálneho výkonu by mohlo mať významný negatívny vplyv na rozptyl oneskorenia paketu.
- Prioritné nastavenie paketov LAN založené na sieti VLAN môže byť užitočným opatrením, pomocou ktorého je možné dosiahnuť čo najnižšie oneskorenia paketu a jeho rozptylu pre základňové stanice Gigaset N870 IP PRO.

### Prijateľná sieťová nestabilita pre synchronizáciu LAN

Synchronizácia v sieti LAN je založená na dvoch vrstvách:

- Natívna PTPv2 sa používa na synchronizáciu spoločného referenčného časovača na všetkých zúčastnených základňových stanicách.

Cieľová referenčná kvalita na zabezpečenie dostatočnej synchronizácie PTP pozdĺž základňových staníc má mať **odchýlku PTP nižšiu ako 500 ns (rms)**. Pre túto synchronizáciu PTP je prijatých niekoľko jednoduchých odchýlok > 500 ns a môžu generovať len prvé upozornenia. Ak odchýlka paketovej synchronizácie PTP nepretržite prekračuje túto hranicu 500 ns, synchronizácia PTP sa považuje za narušenú, čo povedie k novému procesu spustenia synchronizácie.

- Na základe LAN Master a LAN Slave synchronizácie PTP nastavte ich referenčný časovač DECT na jeden spoločný posun od bežného referenčného časovača PTP. Tento spoločný posun bude trvale monitorovaný špeciálnou komunikáciou.

Cieľovou referenčnou kvalitou pre túto úroveň synchronizácie je zobrazenie odchýlky referenčného časovača odchýlky pomocou týchto paketov synchronizácie referenčného časovača DECT: **Odchýlka synchronizácie DECT-LAN nižšia ako 1000 ns**. Dobrá priemerná hodnota by bola 500 ns (rms).

Aby sa splnili tieto kritériá, nemusí byť pre samotné prepínače nevyhnutne známe PTP. Sieť by však mala zohľadniť uvedené usmernenia, aby spĺňala tieto kritériá.



Podrobnejšie informácie o PTP sú dostupné na stránke [wiki.gigasetpro.com](http://wiki.gigasetpro.com).

### Selektívny klustersynchronizácia LAN

Synchronizácia LAN pozostáva z dvoch vrstiev:

- Štandardný PTP, ktorý je zdieľaný v rámci domény multicast IP medzi všetkými správcami DECT
- Proprietárne DLS (synchronizácia DECT cez LAN), ktoré synchronizuje klastre izolované v rámci jedného správcu DECT

Možno vytvoriť viac domén DLS na správcu DECT ako klastre správcu DECT. Klaster tvoriaci izolovanú doménu PTP musí mať svojho vlastného mastra LAN. Povolnený je maximálne jeden LAN master na klaster.

Master a slave synchronizácie DLS sa starajú o zosúladenie správcu DECT a čísiel klastrov.



## Čísła klastrov

Kvôli synchronizácii LAN musí byť k doméne PTP priradený klastor. Toto priradenie sa uskutočňuje prostredníctvom čísla klastra.

Čísła klastrov 1-c až 7-c (c = spoločné)

Zostavenie jednej **spoločnej** synchronizačnej domény PTP

Čísła klastrov 8-i až 15-i (i = izolované)

Zostavte **izolovaný** synchronizačnú doménu PTP pre každé dané číslo klastra

- Inter-DM-LAN synchronizácia je možná iba so zosúladeným číslom klastra (nezávislého od domény PTP).
- Správcovia DECT, ktorí tvoria jednu spoločnú doménu synchronizácie LAN, musia používať číslo klastra zo spoločnej domény (1..7) alebo rovnaké číslo klastra izolovanej domény (8..15).
- Správcovia DECT používajúci rôzne domény PTP (čísla klastrov 8..15) sa nedajú synchronizovať podľa pravidla synchronizácie LAN inter-DECT správcu (referencia = **Hlavné pripojenie LAN DM x**), ale iba podľa pravidla synchronizácie inter-DM DECT.

Uvedená doména PTP je z hľadiska čísel klastrov relevantná iba pre základňové stanice LAN master a LAN slave. Pre synchronizáciu DECT nemajú čísla klastrov žiadny ďalší význam okrem identifikácie rôznych klastrov.

---

## Vzorové scenáre pre malé/stredné systémy (klastre s jedným správcom DECT)

Synchronizácia odovzdávaní (handover) medzi základňovými stanicami v klastroch riadených jedným správcom DECT sa konfiguruje prostredníctvom funkcie správy základňovej stanice cez webový konfigurátor. Ďalej je uvedených niekoľko príkladov. Podrobné informácie o konfigurácii nájdete v Sprievodcovi administráciou pre N870 IP PRO.

### Scenár 1: Čisté DECT

- Vaše prostredie zaistuje stabilnú synchronizáciu DECT vzduchom
- Klastor 1-c je vytvorený na zabezpečenie odovzdávania (handover), roamingu a vyrovňovania zaťaženia
- Základňová stanica v strede je na úrovni DECT 1, aby sa znížilo množstvo synchronizačných úrovní
- Prostredie blokuje signál DECT (napr. prechod protipožiarnymi dverami)
- Druhý klastor 2-c je vytvorený na pokrytie oblasti, ktorú nemožno dosiahnuť klastrom 1-c
- Žiadne odovzdanie (handover) (aktívne hovory sa pri prepínaní medzi klastrami odpoja)
- Je možný roaming medzi klastrami (slúchadlá v pohotovostnom režime sa môžu prepínať medzi klastrami)

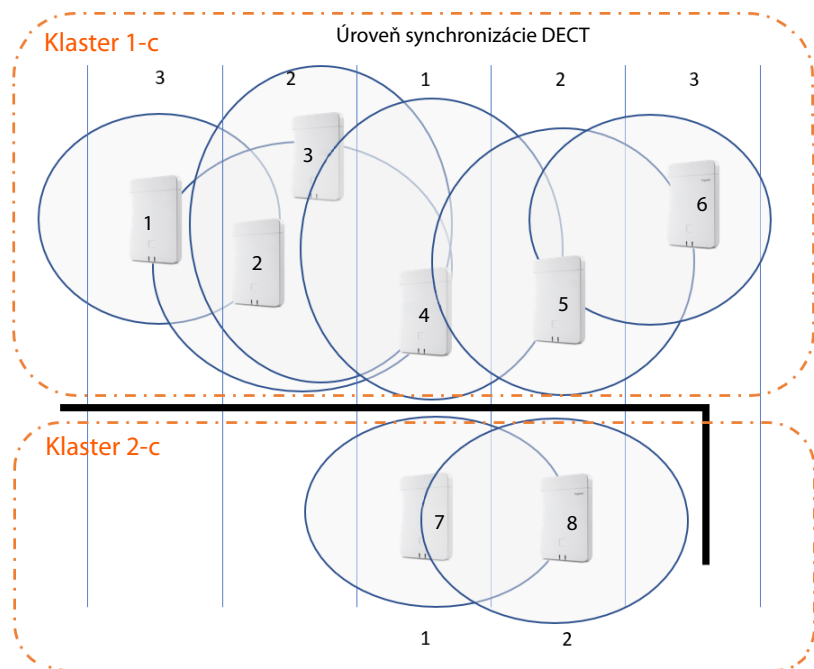

**Konfigurácia:**

Základňová stanica	Klaster	Úroveň synchronizácie	Hlavná sieť LAN	Synchronizovať vedľajšie
1	1-c	3		DECT
2	1-c	2		DECT
3	1-c	2		DECT
4	1-c	1		DECT
5	1-c	2		
6	1-c	3		DECT
7	2-c	1		DECT
8	2-c	2		DECT

## Scenár 2: Čistá LAN

- Túto konfiguráciu použijete, ak sú splnené všetky požiadavky na synchronizáciu LAN
- Klaster 1-c je vytvorený na zabezpečenie odovzdávania (handover), roamingu a vyrovňovania zaťaženia
- Základňová stanica 4 je nakonfigurovaná ako LAN master
- Úroveň DECT nemá žiadny význam pre čistú synchronizáciu v sieti LAN
- V celom prostredí DECT je možné odovzdanie (handover) a roaming
- Používanie synchronizácie v sieti LAN neznamená, že dosah signálu DECT nie je dôležitý

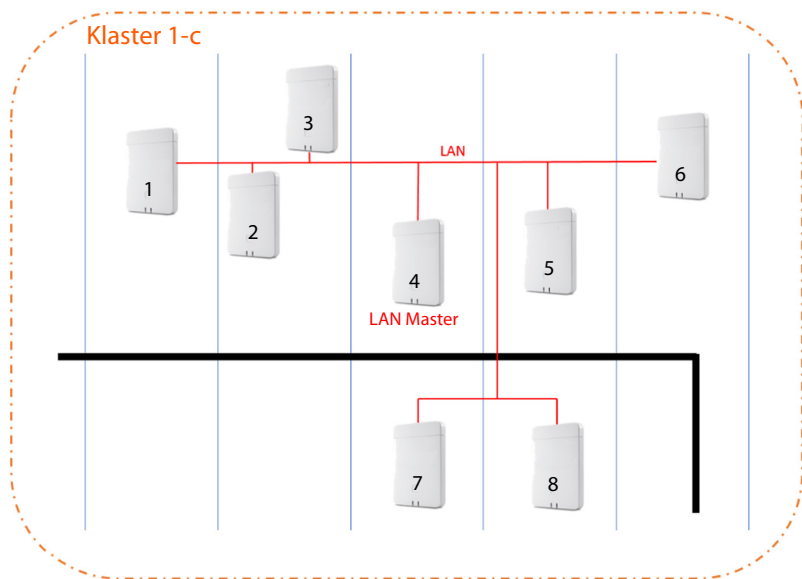

### Konfigurácia:

Základňová stanica	Klaster	Úroveň synchronizácie	Hlavná sieť LAN	Synchronizovať vedľajšie
1	1-c	2		LAN
2	1-c	2		LAN
3	1-c	2		LAN
4	1-c	1	<input checked="" type="checkbox"/>	
5	1-c	2		LAN
6	1-c	2		LAN
7	1-c	2		LAN
8	1-c	2		LAN

### Scenár 3: Zmiešaná DECT-LAN

- Použité takúto konfiguráciu, ak je vaše prostredie predovšetkým schopné synchronizácie cez sieť DECT, ale existujú určité okolnosti, ktoré nemôžu vždy zaručiť spoľahlivú synchronizáciu DECT, napr. prechod protipožiarnymi dverami
- Klaster 1-c je vytvorený na zabezpečenie odovzdávania (handover), roamingu a vyrovnávania zaťaženia
- Základňová stanica 1 je na úrovni DECT 1, aby sa znížilo množstvo synchronizačných úrovní
- Základňová stanica 1 s úrovňou DECT 1 je nakonfigurovaná ako LAN master
- Pre každú základňovú stanicu s nižšou úrovňou ako LAN master sa môžete individuálne rozhodnúť, či sa má synchronizovať cez sieť DECT alebo LAN
- Základňová stanica 7 sa synchronizuje prostredníctvom LAN a má úroveň synchronizácie DECT 4
- Základňová stanica 8 sa synchronizuje prostredníctvom DECT a bude sa synchronizovať so základňovou stanicou 7 prostredníctvom DECT, teda má úroveň synchronizácie DECT 5

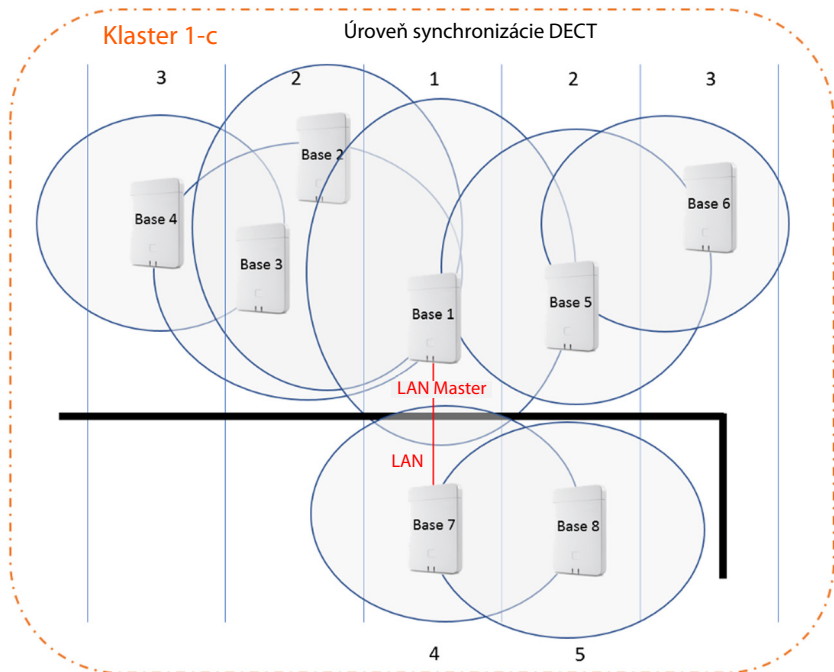

**Konfigurácia:**

Základňová stanica	Klaster	Úroveň synchronizácie	Hlavná sieť LAN	Synchronizovať vedľajšie
1	1-c	1	<input checked="" type="checkbox"/>	
2	1-c	2		DECT
3	1-c	2		DECT
4	1-c	3		DECT
5	1-c	2		DECT
6	1-c	3		DECT
7	1-c	4		LAN
8	1-c	5		DECT

**Vzorové scenáre pre veľké systémy (klastre s viacerými správcami DECT)**

Synchronizácia odovzdávaní (handover) medzi základňovými stanicami v klastroch riadených rôznymi správcami DECT sa konfiguruje prostredníctvom funkcie správcu DECT cez webový konfigurátor. Ďalej je uvedených niekoľko príkladov založených na dvoch správcov DECT. Podrobné informácie o konfigurácii nájdete v Sprievodcovi administrácii pre N870 IP PRO.

**Scenár 1: DECT – DECT – DECT**

- Integrátor (virtuálny alebo zabudovaný)
- Dve zariadenia iba s úlohou správcu DECT
- Každý správca DECT má dve základňové stanice DECT
- Klaster 1-c na ľavej strane používa synchronizáciu DECT
- Aj klaster 1-c na pravej strane používa synchronizáciu DECT (aj keď je názov rovnaký, je to iný klaster, pretože je súčasťou iného správcu DECT)
- Medzi klastrami sa používa aj synchronizácia DECT

**Výhoda:**

- Používatelia sa môžu pohybovať v systéme využitím odovzdávania (handover) a roamingu.
- Synchronizácia DECT, žiadne sieťové požiadavky na synchronizáciu LAN.

**Pozornosť:**

- V kompletnej systéme, a tiež medzi klastrami, by mal byť k dispozícii dostatočne kvalitný signál DECT.
- Každý správca DECT musí patriť do rôznej skupiny RPN.

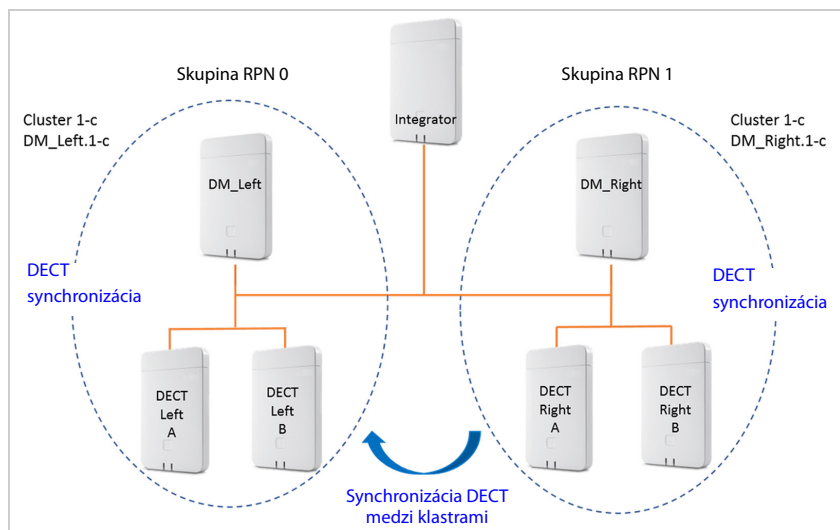

**Konfigurácia:**

Základňová stanica	Názov DM	Klaster	Úroveň synchronizácie	Hlavná sieť LAN	Synchronizovať vedľajšie
DECT_Left_A	DM_Left	1-c	1		
DECT_Left_B	DM_Left	1-c	2		DECT
DECT_Right_A	DM_Right	1-c	1		
DECT_Right_B	DM_Right	1-c	2		DECT

**Scenár 2: DECT – DECT – LAN**

- Integrátor (virtuálny alebo zabudovaný)
- Dve zariadenia iba s úlohou správcu DECT
- Každý správca DECT má dve základňové stanice DECT
- Klaster 1-c na ľavej strane používa synchronizáciu DECT
- Aj klaster 1-c na pravej strane používa synchronizáciu DECT (aj keď je názov rovnaký, je to iný klaster, pretože je súčasťou iného správcu DECT)
- Medzi klastrami sa používa synchronizácia LAN
- Základňová stanica **DECT\_Left\_A** je zdrojom PTP (LAN master)

**Výhoda:**

- Používatelia sa môžu pohybovať v systéme využitím odovzdávania (handover) a roamingu.
- Synchronizácia medzi dvoma klastrami nebola možná z dôvodu nedostatočného dosahu signálu DECT. Riešením je synchronizácia LAN.

## Pozornosť:

- Zákaznícku sieť medzi klastrami musí byť možné použiť na synchronizáciu LAN. Vyžaduje si to viac konfigurácie v zákazníckej sieti než použitie synchronizácie DECT.

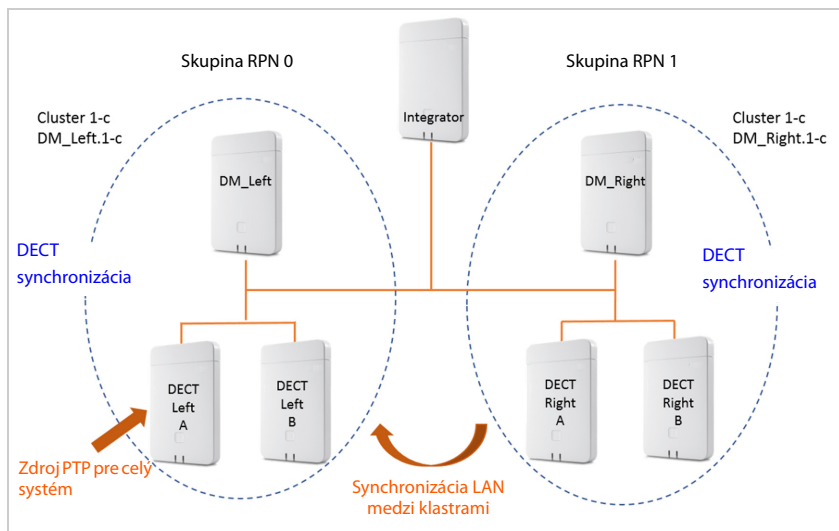

## Konfigurácia:

Základňová stanica	Názov DM	Klaster	Úroveň synchronizácie	Hlavná sieť LAN	Synchronizovať vedľajšie
DECT_Left_A	DM_Left	1-c	1	<input checked="" type="checkbox"/>	
DECT_Left_B	DM_Left	1-c	2		DECT
DECT_Right_A	DM_Right	1-c	1		
DECT_Right_B	DM_Right	1-c	2		DECT

### Scenár 3: LAN – LAN s izolovanou doménou PTP – DECT

- Integrátor (virtuálny alebo zabudovaný)
- Dve zariadenia iba s úlohou správcu DECT
- Každý správca DECT má dve základňové stanice DECT
- Klaster 1-c na ľavej strane používa synchronizáciu LAN
- Klaster 8-i na pravej strane používa synchronizáciu LAN (klaster 8-i je prvý izolovaný klaster)
- Medzi klastrami sa používa synchronizácia DECT
- Základňová stanica DECT **Left A** je zdroj PTP pre klaster 1-c
- Základňová stanica DECT **Right A** je zdroj PTP pre klaster 8-i

Výhoda:

- Používatelia sa môžu pohybovať v systéme využitím odovzdávania (handover) a roamingu.

Pozornosť:

- Zákaznícku sieť musí byť možné použiť na synchronizáciu LAN. Vyžaduje si to viac konfigurácie v zákaznickej sieti než použitie synchronizácie DECT.
- Každý správca DECT musí patriť do rôznej skupiny RPN.

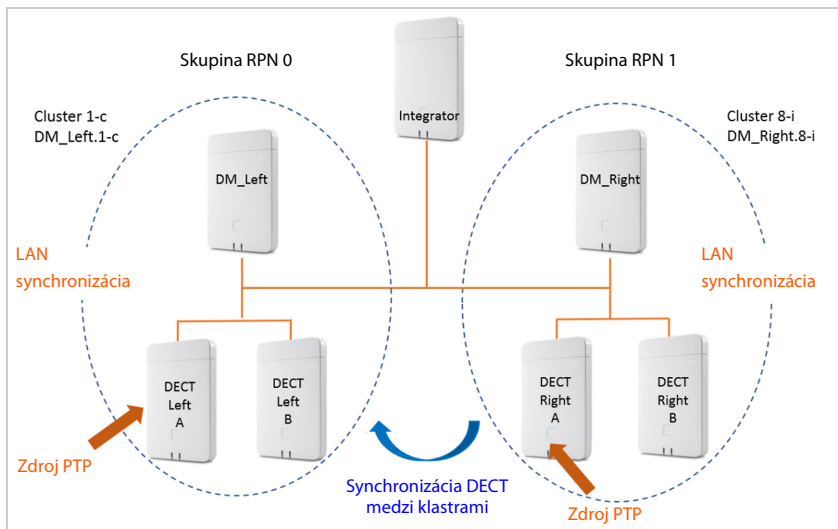



## Konfigurácia:

Základňová stanica	Názov DM	Klaster	Úroveň synchronizácie	Hlavná sieť LAN	Synchronizovať vedľajšie
DECT_Left_A	DM_Left	1-c	1	<input checked="" type="checkbox"/>	
DECT_Left_B	DM_Left	1-c	2		LAN
DECT_Right_A	DM_Right	1-c	1	<input checked="" type="checkbox"/>	
DECT_Right_B	DM_Right	1-c	2		LAN



Ďalšie príklady sú k dispozícii na stránke [wiki.gigasetpro.com](http://wiki.gigasetpro.com).

## Zoznam synchronizovaných základňových staníc

Všetky aktívne základňové stanice obsiahnuté v zozname **Pripojené základňové stanice** sa zobrazia v zozname **Synchronizácia základňovej stanice**.

Je k dispozícii v používateľskom rozhraní integrátora len pre úlohu používateľa **admin**.

### ► Nastavenie ► Základňové stanice ► Synchronizácia

Pre každú registrovanú základňovú stanicu sa zobrazujú nasledujúce informácie:

<b>MAC adresa</b>	Hardvérová adresa základňovej stanice. S touto adresou je zariadenie jednoznačne identifikované v sieti LAN.	
<b>Základňová stanica</b>	Názov základňovej stanice.	
<b>Názov DM</b>	Názov správcu DECT, ku ktorému patrí základňová stanica.	
<b>Klaster</b>	Číslo klastra, ku ktorému je základňová stanica priradená.	
<b>Úroveň synchronizácie</b>	Úroveň synchronizácie v synchronizačnej hierarchii. Základňová stanica, ktorá je definovaná ako redundančný synchronizačný master, sa automaticky nastaví na synchronizačnú úroveň 2→1, čo znamená, že úroveň 2 sa môže zmeniť na úroveň 1.	
<b>Hlavná sieť LAN</b>	Základňová stanica, ktorá funguje ako LAN Master, je označená znakom ✓.	
<b>Synchronizovať vedľajšie</b>	Označuje, či je základňová stanica synchronizovaná cez sieť DECT alebo LAN. Pre synchronizačný Master nie je v tomto stĺpci žiadny záznam.	
<b>Stav</b>	Stav synchronizácie základňovej stanice:	
	<b>Offline</b>	Nie je k dispozícii
	<b>Deaktivované</b>	K dispozícii, ale nie je aktivovaná
	<b>Žiadna synchronizácia</b>	Aktivovaná, ale nie je synchronizovaná
	<b>Synchronizácia</b>	Aktivovaná a synchronizovaná
	<b>Preťaženie synchronizácie</b>	Synchronizovaná, ale preťaženie siete DECT

<b>Referencia</b>	Synchronizačná referencia: Typ synchronizácie, správca DECT alebo RFPI, klastr
	Typ synchronizácie:
1	bez funkcie synchronizačný Slave, voľný beh
D	DECT slave v rámci klastra: názov klastra v stĺpci <b>Referencia</b>
D →	DECT slave spúšťa interné pravidlo synchronizácie DM <b>Najlepšia základňa DECT DM</b> : názov DM v stĺpci <b>Referencia</b>
L	LAN slave v rámci klastra: názov internej DM v stĺpci <b>Referencia</b>
L →	LAN slave spúšťa externé/interné pravidlo synchronizácie DM <b>Hlavné pripojenie LAN DM xy</b> : názov externej DM v stĺpci <b>Referencia</b>
R →	DECT slave spúšťa externé pravidlo synchronizácie RFPI: RFPI v stĺpci <b>Referencia</b>

### Konfigurácia klastra

Stránka umožňuje synchronizovať systém ručne.

- ▶ V menu možností **Názov DM** vyberte správcu DECT, ktorého chcete synchronizovať . . . konfigurácia klastra vybraného správcu DECT sa zobrazí nižšie.

### Synchronizácia všetkých klastrov správcu DECT

- ▶ Kliknite na tlačidlo **Synchronizovať všetko**

### Synchronizácia konkrétneho klastra správcu DECT

- ▶ V menu možností **Synchronizovať vedľajšie** vyberte druh synchronizácie, ktorú chcete vykonať (**LAN** alebo **DECT**). ▶ Kliknite na tlačidlo **Synchronizovať** .

## Akcie

### Nastavenie synchronizácie základňovej stanice

- ▶ V menu možností **Klaster** vyberte klaster, ku ktorému by mala byť priradená základňová stanica.

Základňové stanice sa synchronizujú iba v rámci toho istého klastra, čo znamená, že odovzdávanie slúchadla z jedného klastra do susedného klastra nie je možné. Systém DECT s viacerými bunkami dokáže spravovať až deväť klastrov.

- ▶ V menu možností **Úroveň DECT** vyberte úroveň synchronizácie základňovej stanice.

Úroveň DECT 1 je najvyššia úroveň a môže sa vyskytovať iba raz v každom klastri. Základňová stanica sa synchronizuje vždy so základňovou stanicou, ktorá má vyššiu úroveň synchronizácie. Ak rozpozná viac základňových staníc s vyššou úrovňou synchronizácie, prebehne synchronizácia so základňovou stanicou, ktorá dosahuje najvyššiu intenzitu signálu. Ak nie je k dispozícii žiadna základňová stanica s vyššou úrovňou synchronizácie, nie je možné synchronizáciu vykonať.

- ▶ Začiarknite políčko **Hlavná sieť LAN**, ak má základňová stanica pôsobiť ako LAN Master.

Ak sa používa synchronizácia prostredníctvom siete LAN, musí existovať jedna základňová stanica ako LAN Master.

V súčasnosti môže byť LAN Master konfigurovaný len na úrovni DECT 1.

- ▶ V menu možností **Synchronizovať vedľajšie** vyberte, či sa má základňová stanica synchronizovať cez sieť DECT alebo LAN. Pre synchronizačný Master nechajte tento stĺpec prázdny.

## Poskytovateľ a profily telefónnych ústrední

Môžete použiť až 20 rôznych profilov VoIP telefónnych ústrední alebo profilov VoIP poskytovateľov, napr.

- telefónnu ústredňu VoIP vo vašej spoločnosti
- a/alebo verejných poskytovateľov, od ktorých ste požadovali služby VoIP.

Táto stránka vám umožňuje vytvoriť zoznam systémov poskytujúcich pripojenia VoIP a ďalšie služby pre vaše telefóny.

Na stránke sú uvedené dostupné pripojenia VoIP.

Je k dispozícii v používateľskom rozhraní integrátora len pre úlohu používateľa **admin**.

### ► Nastavenie ► Poskytovateľ alebo profily PBX

**Názov** Zobrazí sa názov, ktorý ste definovali pre pripojenie alebo predvolený názov (IP1 – IP20). Môžete ho upraviť (→ s. 60).

**Doména** Doménová časť používateľskej adresy V prípade, že sa pripojenie nepoužíva, zobrazí sa **Nie je nakonfigurované**.

- Pomocou tlačidla **Predchádzajúce/Ďalej** môžete prepínať medzi pripojením VoIP 1 až 10 a 11 až 20.

### Konfigurácia profilov poskytovateľov a/alebo telefónnych ústrední

- Kliknite na tlačidlo  vedľa názvu pripojenia VoIP, ktoré chcete upraviť ... otvorí sa konfiguračná stránka poskytovateľa/telefónnej ústredne (→ s. 60).

## Konfigurácia profilov telefónneho servera poskytovateľa alebo telefónnej ústredne

Na tejto stránke môžete upraviť údaje pre vybraný profil telefónneho servera poskytovateľa alebo telefónnej ústredne.

Je k dispozícii v používateľskom rozhraní integrátora len pre úlohu používateľa **admin**.

### Názov alebo číslo pripojenia

- Zadaťte názov profilu poskytovateľa alebo telefónnej ústredne. Tento názov sa zobrazuje v zozname poskytovateľov/telefónnych ústrední. Malo by určovať príslušného poskytovateľa služieb VoIP, aby bolo možné rozlíšiť medzi rôznymi pripojeniami.

### Telefónny systém

#### Systém

- Z menu možností vyberte typ telefónnej ústredne, ktorú používate na poskytovanie služieb VoIP.

## Všeobecné údaje poskytovateľa

### Doména

- Zadáajte doménovú časť používateľskej adresy (SIP URI). Spolu s menom používateľa telefónu sa používa na vytvorenie adresy záznamu (AOR) alebo na vytvorenie cieľa mimo vytáčaného čísla.

Príklady:

**sip.domain.net** pre john.smith@sip.domain.net

**10.100.0.45** pre 02871913000@10.100.0.45

### Adresa proxy servera

SIP proxy je server brány poskytovateľa VoIP a prvý server SIP, v ktorom by zariadenie malo posielat' požiadavky SIP a očakáva prijímanie požiadaviek.

- Zadáajte IP adresu alebo (úplný) názov DNS vášho proxy servera SIP (maximálne 74 znakov, 0 – 9, a – z, A – Z, -, ,, \_).

Príklady: **10.100.0.45** alebo **sip.domain.net** alebo **sipproxy01.domain.net**

### Port proxy servera

- Zadáajte číslo portu prvého servera SIP, v ktorom by zariadenie malo posielat' požiadavky SIP a očakáva prijímanie požiadaviek.

Rozsah: 1 – 65535; predvolené: **5060** (pre UDP/TCP), **5061** (pre TLS)

Vyhľadávanie redundancie servera DNS SRV SIP môže poskytnúť iný serverový port, ktorý sa potom použije.

### Obnovovací čas registrácie

- Zadáajte časové intervaly (v sekundách), v ktorých má telefón zopakovať registráciu na serveri VoIP (SIP proxy). Odošle sa požiadavka na vytvorenie relácie. Opakovanie je potrebné, aby sa zachoval záznam telefónu v tabuľkách SIP proxy a telefón bol vďaka tomu dostupný. Opakovanie sa vykoná pre všetky povolené pripojenia VoIP.

Hodnoty: 1 – 5 číslíc, > 0; predvolené: **600** sekúnd

### Prenosový protokol

- Vyberte medzi UDP, TCP a TLS.

- UDP UDP (User Datagram Protocol) je protokol bez relácie. Protokol UDP nevytvorí pevné pripojenie. Údajové pakety („datagramy“) sa odosielajú vo forme vysielania. Prijemca je výlučne zodpovedný za to, aby údaje boli prijaté. Odosielateľ nie je upozornený na to, či k prijatiu došlo alebo nie.
- TCP TCP (Transmission Control Protocol) je prenosový protokol založený na relácii. Nastavuje, sleduje a ukončuje spojenie medzi odosielateľom a príjemcom pri prenose údajov.
- TLS TLS (Transport Layer Security) je protokol na šifrovanie prenosov údajov na internete. TLS je nadradený prenosový protokol.

### Použiť zabezpečenie SIP (SIPS)

Iba ak je zvolená možnosť TLS. SIPS vylepšuje SIP pomocou šifrovania TLS/SSL. Používanie protokolu SIPS sťažuje odpočúvanie spojenia. Údaje sa prenášajú zašifrované cez internet.

- ▶ Označte/zrušte označenie začiarkavacieho políčka, ak chcete povoliť/zakázať používanie systému SIPS.

### Možnosti SRTP

SRTP (Secure Realtime Protocol) je bezpečnostný profil na zabezpečenie dôvernosti, integrity, ochrany pred opakovaním a autentifikácie správ pre audio-vizuálny prenos údajov cez sieť založené na IP.

- ▶ Vyberte, ktoré hovory by sa mali prijať:

**Zabezpečený protokol v reálnom čase** Zabezpečenie je aktivované pre hlasové spojenia.

**Prijať volania iné ako SRTP** Nebezpečné hovory sa prijímajú aj po aktivácii SRTP.

### zrušiť registráciu odpojeného slúchadla

SIP účet slúchadiel, ktoré nie sú dostupné, je možné automaticky zrušiť.

- ▶ Kliknutím na tlačidlo **Áno/Nie** aktivujete/deaktivujete automatické zrušenie.

## Nastavenia redundancie

### Redundancia – požiadavka DNS

Poskytovatelia VoIP poskytujú redundanciu servera SIP na vyvažovanie záťaže a zabezpečenie spoľahlivosti služieb. Servery SIP je možné identifikovať prostredníctvom DNS pomocou rôznych dopytov:

**A** Zaznamenáva iba zadané IP adresy a príslušné čísla portov.

**SRV + A** Nájde dostupný serverový port pre zadaný proxy server a registračný server. Vďaka službe DNS SRV musí klient namiesto skutočného servera vedieť len to, aký typ služby hľadá.

## Server na zabezpečenie pred zlyhaním

### Ak Redundancia – požiadavka DNS = A

V prípade, že váš poskytovateľ podporuje server na zabezpečenie pred zlyhaním, môžete sem zadávať údaje.

- ▶ Aktivujte alebo deaktivujte používanie servera na zabezpečenie pred zlyhaním prostredníctvom prepínacích políčok vedľa položky **Povoliť registráciu**.

### Registračný server

- ▶ Zadajte IP adresu alebo (úplný) názov DNS vášho registračného servera na zabezpečenie pred zlyhaním.

### Port SIP servera

- ▶ Zadajte komunikačný port použitý v registrátore na zabezpečenie pred zlyhaním.

Rozsah: 1 – 65535; predvolené: **5060** (pre UDP/TCP), **5061** (pre TLS)

## Sieťové údaje poskytovateľa služieb

### Režim odchádzajúceho proxy

Systém DECT IP s viacerými bunkami umožňuje konfigurovať odchádzajúcu proxy. Napriek akýmkoľvek iným pravidlám protokolu SIP, ak je systém aktivovaný (**Vždy**), vždy odošle všetky odchádzajúce požiadavky smerom k tomuto výstupnému proxy serveru. Môže to byť výstupný proxy server v miestnej sieti poskytovanej poskytovateľom miestnej siete alebo vo verejnej sieti poskytovanej poskytovateľom siete/VoIP.

► Určite, kedy sa má použiť výstupný proxy server.

**Vždy:** Všetky signalizačné a hlasové údaje odoslané systémom sa posielajú na výstupný proxy server.

**Nikdy:** Výstupný proxy server sa nepoužíva.

Ak je ďalšia konfigurácia výstupného proxy servera identická s konfiguráciou proxy servera a registrátora, je zbytočná a bude ignorovaná.



Možnosť DHCP 120 „sip server“ odoslaná telefónom SIP by vnútorne prekonala adresu výstupného proxy servera a nastavenie portu. **Režim odchádzajúceho proxy** je stále a výhradne v rukách správcu miestnych zariadení. Nastavením **Režim odchádzajúceho proxy** na možnosť **Nikdy** môžete predísť používaniu možnosti DHCP 120 pomocou telefónu DECT VoIP. Ak chcete povoliť možnosť DHCP 120, mali by ste **Režim odchádzajúceho proxy** nastaviť na možnosť **Vždy**.

### Adresa servera odch.

Toto je adresa, na ktorú by zariadenie malo posilať všetky požiadavky SIP a kde (v prípade úspešnej registrácie) očakáva prijímanie požiadaviek.

► Zadajte (úplný) názov DNS alebo IP adresu výstupného proxy servera vášho poskytovateľa.

Príklad: **10.100.0.45** alebo **sip.domain.net** alebo **sipproxy01.domain.net**

Ak je pole **Adresa servera odch.** prázdne, systém sa bude správať nezávisle od zvoleného režimu, ako v prípade **Režim odchádzajúceho proxy = Nikdy**.

### Odchádzajúci port proxy

Toto je číslo portu výstupného proxy servera, na ktorý by zariadenie malo posilať všetky požiadavky SIP (a kde v prípade úspešnej registrácie očakáva prijímanie požiadaviek).

► Zadajte komunikačný port používaný výstupným proxy serverom.

Rozsah: 1 – 65535; predvolené: **5060** (pre UDP/TCP), **5061** (pre TLS)

**Odchádzajúci port proxy** je prázdny a **Adresa servera odch.** je názov:

Pravidlá RFC3263 sa použijú na lokalizáciu serverov SIP a ich výber na účely vyvažovania záťaže a redundancie.

**Odchádzajúci port proxy** je pevné číslo:

Použitie záznamov DNS SRV podľa pravidiel RFC3263 je zablokované.

### ODBER SIP pre Net-AM MWI

Ak je táto možnosť aktivovaná, vytvorí sa predplatné na účely prijímania upozornení o nových správach v sieťovej odkazovej schránke.

- ▶ Aktivujte/deaktivujte predplatné SIP prostredníctvom prepínacích políček vedľa položky **ODBER SIP pre Net-AM MWI**.

### DTMF cez pripojenia VoIP

Signalizácia DTMF (Dual Tone Multi Frequency) sa vyžaduje napríklad pri dotazovaní a ovládaní určitých sieťových odkazových schránok pomocou číselných kódov, pri kontrole automatických dotazov na adresári alebo pri diaľkovom ovládaní miestneho záznamníka.

Ak chcete odoslať signály DTMF cez VoIP, musíte definovať, ako sa majú kódy kľúčov konvertovať a odoslať ako signály DTMF: ako počuteľné informácie prostredníctvom rečového reči alebo ako správa „SIP Info“.

Od poskytovateľa VoIP služieb zistíte, ktorý typ prenosu DTMF podporuje.

### Automatické nastavenie rýchlosti prenosu DTMF

- ▶ Pri každom hovore sa telefón pokúša nastaviť príslušný typ signalizácie DTMF pre aktuálne dohodnutý kodér-dekodér: zvolte **Áno**.

Systém bude používať metódu prenosu, ktorá najlepšie zodpovedá prijatým funkciám od partnera na základe nasledujúceho poradia priorít:

- posielanie cez RFC2833, ak PT pre telefonickú udalosť poskytne partner,
  - posielanie prostredníctvom aplikácie SIP INFO/dtmf-relay, ak partner podporuje metódu SIP INFO,
  - posielanie zvuku v pásme.
- ▶ Žiadne automatické pokusy o nastavenie typu prenosu DTMF: vyberte možnosť **Nie** (predvolený typ prenosu DTMF je **Zvuk**).

### Odoslať nastavenia prenosu DTMF

- ▶ Vykonajte požadované nastavenia pre odosielanie signálov DTMF:

**Zvuk alebo RFC 2833**      Signály DTMF sa prenášajú akusticky (v hlasových paketoch).

**SIP Info**                      Signály DTMF sa prenášajú ako kód.

### Vyzváňací tón pripojenia

K dispozícii sú rôzne vyzváňacie tóny pre interné, externé, skupinové, dverové, tiesňové a voliteľné hovory.

**Nevyhnutná podmienka:** Poskytovateľ/platforma posiela správne informácie prostredníctvom poľa Alert-Info v hlavičke SIP.

Používateľ si môže na slúchadle zvoliť rôzne vyzváňacie tóny pre konkrétne hovory. Tu môžete definovať, ktoré rôzne vyzváňacie tóny môže používateľ nastavovať.

- ▶ Do poľa **Názov** zadajte názov položky menu, ktorá by sa mala zobrazit' v menu slúchadla.

**Poznámka:** Možnosť **Internal calls** nemožno zmeniť.

- ▶ Pole **Alert-Info pattern** obsahuje definíciu Info-Alert, ktorá sa musí nachádzať v hlavičke SIP, aby sa určil vhodný typ hovoru.

Pole je prázdne: Záznam sa nezobrazí v menu slúchadla.



## Nastavenia pre kodeky

Hlasová kvalita volaní VoIP je určená hlavne kodekom používaným na prenos a dostupnou šírkou pásma vášho sieťového pripojenia. „Lepší“ kodek (lepšia kvalita hlasu) znamená, že je potrebné prenieť viac údajov, t. j. vyžaduje si sieťové pripojenie s väčšou šírkou pásma. Kvalitu hlasu môžete zmeniť výberom hlasových kodekov, ktoré má telefón používať, a uvedením poradia, v ktorom majú byť navrhnuté kodeky pri vytvorení spojenia VoIP. Predvolené nastavenia pre použité kodeky sú uložené v telefóne; jedno nastavenie optimalizované pre malé šírky pásma a jedno pre veľké šírky pásma.

Obidve strany zapojené do telefónneho spojenia (volajúci/odosielateľ a príjemca) musia používať rovnaký hlasový kodek. Hlasový kodek je dohodnutý medzi odosielateľom a príjemcom pri vytváraní spojenia.

### Aktívne kodeky/Dostupné kodeky

Podporované sú nasledovné hlasové kodeky:

- G.722** Vynikajúca kvalita hlasu. Širokopásmový hlasový kodek G.722 pracuje pri rovnakej prenosovej rýchlosti ako PCMA/PCMU (64 kbit/s na hlasové spojenie), ale pri vyššej vzorkovacej frekvencii (16 kHz).  
Ak chcete povoliť širokopásmové pripojenie prostredníctvom G.722, musíte tento kodek explicitne aktivovať na stránke **Telefónia – VoIP** (→ s. 80).
- PCMA/PCMU** (Pulse Code Modulation) Vynikajúca kvalita zvuku (porovnateľná s ISDN). Požadovaná šírka pásma je 64 kbit/s na hlasové spojenie.  
PCMA (G.711 a law): Používa sa v Európe a vo väčšine krajín mimo USA.  
PCMU (G.711  $\mu$  law): Používa sa v USA.
- G.729A** Stredná kvalita hlasu. Potrebná šírka pásma je menšia alebo rovná 8 kbit/s na hlasové spojenie.

Aktivácia/deaktivácia kodeku:

- Vyberte požadovaný kodek zo zoznamu **Dostupné kodeky/Aktívne kodeky** a kliknite na tlačidlo  $\leftarrow/\rightarrow$ .

Definujte postupnosť, v akej sa kodeky majú používať:

- V zozname **Aktívne kodeky** vyberte požadovaný kodek a kliknutím na tlačidlo  $\uparrow/\downarrow$  ho posuňte nahor/nadol.



Výber kodekov G.722 a G.729 ovplyvňuje kapacitu systému smerom k nižšiemu počtu súbežných hovorov na jednu základňovú stanicu.

### Počet súbežných hovorov na základňovú stanicu v závislosti od šírky pásma:

Povolené kodeky	Počet hovorov
Len G711	10
G729 a G711	8
G722, G729 a G711	5

### Čas paketovania RTP (čas p)

Dĺžka času v milisekundách vyjadrená zvukovými údajmi v jednom pakete.

- Vyberte veľkosť paketov RTP, ktoré chcete odoslať. Vyberte spomedzi 10/20/30 ms.

### Možnosti signalizácie pre „podržanie“ v protokole popisu relácie (SDP)

Podržanie hovoru znamená, že používateľ požaduje podržanie aktívneho hovoru. Držiaca strana pošle požiadavku re-INVITE podržanému klientovi s ponukou SDP (Session Description Protocol). Táto ponuka SDP obsahuje riadok atribútu a inactive alebo a=sendonly.

- Vyberte, ktorý atribút by mal byť odoslaný v ponuke SDP:

**neaktívne** Koncový bod SIP nebude odosielať ani prijímať údaje.

**iba poslať** Koncový bod SIP bude údaje len odosielať, ale nie prijímať.

### Podržať smerom k cieľu prenosu

Zariadenie umožňuje prenos hovoru po konzultácii alebo bez konzultácie.

- Určite, či sa pred prenesením hovoru podrží konzultačný hovor s cieľom prenosu (**Áno**) alebo nie (**Nie**).

### Zobrazenie informácií o volajúcom

- Z menu možností **Volaná strana (časť používateľa)** vyberte, ktoré informácie sa môžu prenášať príjemcovi v hlavičke SIP. O tom, ktoré informácie sa skutočne prenesú, rozhoduje poskytovateľ.

**OD** Je možné pridať iba informácie FROM.

Identifikácia volajúceho v podobe číslo@server, napr.:  
12345678@192.168.15.1

**PPI+FROM** Je možné pridať P-Preferred-Identity (PPI) alebo FROM.

Pole hlavičky P-Preferred-Identity sa používa od agenta používateľa po dôveryhodný proxy server na prenášanie identity, ktorú chce používateľ odosielať správu SIP, použiť pre hodnotu poľa P-Asserted-Header, ktorú vloží dôveryhodný prvok.

**PAI+PPI+OD** Je možné pridať P-Asserted-Identity (PAI) alebo PPI alebo FROM.

Pole hlavičky P-Asserted-Identity sa používa medzi dôveryhodnými entitami SIP (zvyčajne sprostredkovateľmi) na prenášanie identity používateľa, ktorý odosielať správu SIP, ako bola overená autentifikáciou.

### Kódy služieb

Kódy služieb sú tlačidlové sekvencie poskytované poskytovateľom alebo telefonickou ústredňou na aktiváciu/deaktiváciu špecifických funkcií slúchadla. Môžete nastaviť adekvátne kódy služieb na aktiváciu/deaktiváciu funkcií CCBS a CCNR.

CCBS (Completion of Call to busy Subscriber) Spätné volanie, ak je obsadené

CCNR (Completion of Calls on No Reply) Spätné volanie, ak účastník neodpovedá

- Do textových polí **Dokončenie hovoru zap. (CCBS, CCNR)/Vyp. ukončenie hovoru (CCBS, CCNR)** zadajte tlačidlovú sekvenciu na aktiváciu/deaktiváciu funkcií CCBS a CCNR.

## CSTA

Počítačom podporované telekomunikačné aplikácie (Computer Supported Telecommunications Applications) sú štandardom pre interakciu medzi počítačom a telefonickou ústredňou nezávisle od výrobcu. Ak vaša telefonická ústredňa poskytuje aplikácie CSTA, ktoré majú používať zaregistrované slúchadlá, musíte tento štandard aktivovať tu. Údaje o účte pre prístup k slúchadlu je možné konfigurovať pre každé slúchadlo (→ s. 75).

- ▶ Definujte, či sa má CSTA aktivovať (**Áno**) alebo nie (**Nie**).

## Odstránenie profilu

- ▶ Kliknite na tlačidlo **Odstrániť** a profil odstráňte. ▶ Potvrďte operáciu pomocou tlačidla **Áno**.

## Mobilné zariadenia

Webový konfigurátor môžete použiť na registráciu všetkých slúchadiel v sieti DECT a na pripojenie VoIP. Ak chcete zaregistrovať jednotlivé slúchadlá, použite funkciu pridania na stránke **Správa** alebo použite **Registračné stredisko** na registráciu skupín slúchadiel v jednom procese.

Môžete upraviť nastavenia pre slúchadlá, deaktivovať ich alebo vymazať a vykonať ďalšie nastavenia, napr. týkajúce sa použitia adresárov a sieťových služieb.











## Správa mobilných zariadení

Na tejto stránke môžete zaregistrovať jednotlivé slúchadlá do telefónneho systému.

Je k dispozícii v používateľskom rozhraní integrátora pre úlohu používateľa **admin** aj **user**.

### ► Nastavenie ► Mobilné zariadenia ► Správa

Aktuálne registrované slúchadlá a zástupné objekty pre slúchadlá, ktoré je možné zaregistrovať, sú uvedené na stránke s nasledujúcimi informáciami:

<b>IPUI</b>	International Portable User Identity sa používa na jednoznačnú identifikáciu slúchadla v rámci siete DECT.										
<b>Meno používateľa</b>	Meno používateľa z účtu SIP, ktorý je pridelený slúchadlu, zvyčajne telefónne číslo. Meno sa zobrazuje na slúchadlách, keď sú v stave pokoja. Nastavenie je možné zmeniť.										
<b>Zobrazit' názov</b>	Zobrazovaný názov z účtu SIP, ktorý je pridelený slúchadlu. Zobrazovaný názov označuje pôvodcu požiadavky, keď používateľ iniciuje hovor.										
<b>Umiestnenie</b>	Názov správcu DECT, ku ktorému slúchadlo patrí. Symbol  označuje, že správca DECT je momentálne odpojený.										
<b>DECT</b>	Stav registrácie DECT slúchadla: <table> <thead> <tr> <th>Stav</th> <th>Význam</th> </tr> </thead> <tbody> <tr> <td>Zaregistrovať</td> <td>Systém je pripravený na registráciu slúchadla.</td> </tr> <tr> <td>Neregistrovaný</td> <td>Registrácia nie je možná.</td> </tr> <tr> <td>Registrácia</td> <td>Prebieha registrácia.</td> </tr> <tr> <td>Zaregistrované</td> <td>Telefón je zaregistrovaný. Symbol  indikuje, že slúchadlo nie je momentálne dosiahnuteľné (vypnuté, bez batérie, mimo dosahu, rozbité, odcudzené, ...)</td> </tr> </tbody> </table>	Stav	Význam	Zaregistrovať	Systém je pripravený na registráciu slúchadla.	Neregistrovaný	Registrácia nie je možná.	Registrácia	Prebieha registrácia.	Zaregistrované	Telefón je zaregistrovaný. Symbol  indikuje, že slúchadlo nie je momentálne dosiahnuteľné (vypnuté, bez batérie, mimo dosahu, rozbité, odcudzené, ...)
Stav	Význam										
Zaregistrovať	Systém je pripravený na registráciu slúchadla.										
Neregistrovaný	Registrácia nie je možná.										
Registrácia	Prebieha registrácia.										
Zaregistrované	Telefón je zaregistrovaný. Symbol  indikuje, že slúchadlo nie je momentálne dosiahnuteľné (vypnuté, bez batérie, mimo dosahu, rozbité, odcudzené, ...)										
<b>SIP</b>	Indikuje, či slúchadlo disponuje funkčným pripojením VoIP. <table> <tbody> <tr> <td></td> <td>Na slúchadlo je zaregistrované spojenie VoIP a spojenie bolo úspešne vytvorené.</td> </tr> <tr> <td></td> <td>Nie je nakonfigurované žiadne pripojenie VoIP alebo nie je možné nadviazať spojenie s nakonfigurovaným poskytovateľom VoIP.</td> </tr> </tbody> </table>		Na slúchadlo je zaregistrované spojenie VoIP a spojenie bolo úspešne vytvorené.		Nie je nakonfigurované žiadne pripojenie VoIP alebo nie je možné nadviazať spojenie s nakonfigurovaným poskytovateľom VoIP.						
	Na slúchadlo je zaregistrované spojenie VoIP a spojenie bolo úspešne vytvorené.										
	Nie je nakonfigurované žiadne pripojenie VoIP alebo nie je možné nadviazať spojenie s nakonfigurovaným poskytovateľom VoIP.										

<b>DND</b>	Signalizuje, či je na slúchadle aktivovaná funkcia DND (Do not Disturb – nevyrušovať).
<b>Typ</b>	Označenie modelu slúchadla.
<b>FW</b>	Aktuálna verzia firmvéru slúchadla.
<b>PIN</b>	Overovací kód definovaný pre registráciu slúchadla.

## Akcie

### Pridanie slúchadla do zoznamu

- Kliknite na tlačidlo **Pridať** ... otvorí sa stránka s údajmi o mobilných zariadeniach (→ s. 70).

### Kopírovanie údajov o slúchadlách do inej konfigurácie

- Začiarknite políčko vedľa slúchadla, ktorého nastavenia chcete kopírovať. ► Kliknite na tlačidlo **Kopírovať** ... otvorí sa stránka s údajmi o mobilných zariadeniach (→ s. 70). Nastavenia vybraného mobilného zariadenia, okrem osobných údajov, sa prevezmú pre novú konfiguráciu slúchadla.

### Nahradenie mobilného zariadenia používateľa iným zariadením

- Začiarknite políčko vedľa slúchadla používateľa, ktorý má dostať iné slúchadlo. ► Kliknite na tlačidlo **nahradiť** ... otvorí sa stránka s údajmi o mobilných zariadeniach (→ s. 70). Staré mobilné zariadenie sa nastaví na možnosť **Na zrušenie registrácie**. Osobné údaje poskytovateľa sa odstránia. Údaje špecifické pre používateľa sa zachovávajú. Zobrazí sa výzva na registráciu nového mobilného zariadenia.

### Odstránenie slúchadla zo zoznamu

- Začiarknite políčko vedľa slúchadla, ktoré chcete odstrániť. Môžete vybrať viacero možností. ► Kliknite na tlačidlo **Odstrániť**. ► Potvrďte pomocou tlačidla **Áno** ... všetky vybrané slúchadlá sa vymažú.

### Export/import konfigurácie slúchadla

Môžete exportovať konfiguráciu slúchadla a importovať ju do iného zariadenia, aby ste zmenili priradenie správcu DECT, napríklad pri migrácii systému s viacerými bunkami zo systému s jedným správcom DECT do systému s viacerými správcami DECT (→ s. 114).

Export:

- Vyberte všetky slúchadlá, ktoré chcete preniesť, pomocou symbolu  vedľa IPUI.
- Kliknite na tlačidlo **Export**. ► Pomocou dialógového okna výberu súborov zvolte miesto, kam sa má exportovaný súbor uložiť.

Import:

- Kliknite na tlačidlo **Import**. ► Vyberte konfiguračný súbor predtým exportovaného slúchadla zo súborového systému vášho počítača.

### Úprava údajov slúchadla

- Kliknite na tlačidlo  vedľa slúchadla, ktoré chcete upraviť ... otvorí sa stránka s údajmi o mobilných zariadeniach (→ s. 70).

## Nastavenie názvu, ktorý sa má zobrazíť na displeji v stave pokoja

Štandardne sa na displeji slúchadla v stave pokoja zobrazuje **Meno používateľa**. Môžete určiť, že namiesto toho by sa mal použiť **Zobraziť názov**.

## Registrácia/zrušenie registrácie slúchadiel

Stránka vám umožňuje zaregistrovať slúchadlo v sieti DECT alebo pripraviť registráciu viacerých slúchadiel prostredníctvom registračného centra. Môžete priradiť účet VoIP, povoliť online adresa a vykonať ďalšie nastavenia slúchadiel.

Je k dispozícii v používateľskom rozhraní integrátora pre úlohu používateľa **admin** aj **user**.



Registrácia/zrušenie registrácie v tomto kontexte odkazuje na vzťah slúchadla k sieti DECT, nie však na registráciu SIP.

## Registrácia slúchadiel

- ▶ Ak chcete obmedziť registráciu na konkrétne slúchadlo, zadajte IPUI.
- ▶ Overovací kód zadajte ručne alebo ho vygenerujte pomocou tlačidla **Generovať náhodný kód PIN**.
- ▶ Zadajte všetky konfiguračné údaje slúchadla.
- ▶ Kliknite na tlačidlo **Zaregistrovať teraz**.

Slúchadlo s príslušným IPUI sa teraz môže registrovať. Ak nie je definovaný žiadny IPUI, môžu sa zaregistrovať všetky slúchadlá v dosahu.



Systém zostane v režime registrácie, pokiaľ je definovaný pomocou parametra **Trvanie registrácie** na stránke **Registračné stredisko** (→ s. 76). Predvolené: 3 min.

### Na slúchadle

- ▶ Začnite proces registrácie podľa popisu v príslušnej dokumentácii. ▶ Po zobrazení výzvy zadajte zadaný alebo generovaný kód PIN.

## Registrácia súpravy slúchadiel

Súpravu slúchadiel môžete zaregistrovať bez opätovného spustenia režimu registrácie. Pripravte si registráciu pre nové mobilné zariadenia nasledovne:

- ▶ Zadajte skutočný IPUI a prípadne aj individuálny kód PIN

alebo

- ▶ Použite zástupné znaky ako IPUI (0\_1, 0\_2, 0\_3 ...) a prednostne rovnaký kód PIN pre všetky slúchadlá.
- ▶ Nastavte **Stav reg.** slúchadiel na **Zaregistrovať**.
- ▶ Otvorte registračné okno na požadovaný čas a zaregistrujte všetky slúchadlá bez ďalšej interakcie s webovým používateľským rozhraním cez **Registračné stredisko** (→ s. 76).

## Parametre

### IPUI

(International Portable User Identity) Jedinečný identifikátor slúchadla v sieti DECT. Ak upravíte existujúcu registráciu slúchadla, IPUI sa zobrazí a nemožno ho zmeniť.

Nový záznam:

- ▶ Zadajte IPUI slúchadla, ktoré by malo byť povolené na registráciu v sieti DECT v textovom poli.

Ak je pole prázdne, bude možné zaregistrovať akékoľvek slúchadlo.

### Stav reg.

Stav registrácie DECT položky slúchadla. Menu možností vám umožňujú zmeniť stav.

Stav	Význam/možné kroky na zmenu stavu
Zaregistrovať	<p>Systém je pripravený na registráciu slúchadla pomocou týchto nastavení.</p> <ul style="list-style-type: none"> <li>▶ Ak chcete zakázať registráciu, zvolte možnosť <b>Neregistrovaný</b>.</li> </ul>
Neregistrované	<p>Nie je možná registrácia.</p> <ul style="list-style-type: none"> <li>▶ Ak chcete slúchadlo zaregistrovať pomocou týchto nastavení, zvolte možnosť <b>Zaregistrovať</b>.</li> </ul>
Pri registrácii	<p>Prebieha registrácia.</p> <ul style="list-style-type: none"> <li>▶ Ak chcete zrušiť prebiehajúci proces registrácie, zvolte možnosť <b>Neregistrovaný</b>.</li> </ul>
Registrované	<p>Slúchadlo je zaregistrované.</p> <ul style="list-style-type: none"> <li>▶ Ak chcete zrušiť registráciu slúchadla, zvolte možnosť <b>Na zrušenie registrácie</b>.</li> </ul>

### Autentifikačný kód (PIN)

Tento kód PIN sa musí použiť na slúchadle, aby sa mohlo zaregistrovať v sieti DECT.

- ▶ Do textového poľa zadajte kód PIN. Hodnota 4 číslice

alebo

- ▶ Kliknite na tlačidlo **Generovať náhodný kód PIN** ... vygeneruje sa štvormiestny kód PIN a zobrazí sa v textovom poli.

## Zrušenie registrácie slúchadiel

- ▶ V zozname slúchadiel kliknite na tlačidlo  vedľa slúchadla, pri ktorom chcete zrušiť registráciu. Stav je **Zaregistrované**.
- ▶ V menu možností **Stav reg.** zvolte možnosť **Na zrušenie registrácie**. ▶ Kliknite na tlačidlo **Nastaviť** ... zruší sa registrácia slúchadla.

Zrušenie registrácie DECT bolo úspešné:

Slúchadlo sa odstráni zo zoznamu **Mobilné zariadenia**.

Zrušenie registrácie DECT nebolo úspešné:

Slúchadlo zostane v zozname **Mobilné zariadenia** so stavom **Na zrušenie registrácie**.

## Nastavenia slúchadla

Pri registrácii slúchadla môžete definovať dôležité nastavenia a súčasne priradiť funkcie.

### Osobné údaje poskytovateľa

Konfigurujte účet VoIP pre slúchadlo. Ak je slúchadlo úspešne zaregistrované, v stĺpci **SIP** v zozname **Mobilné zariadenia** sa zobrazí .



Účet VoIP/telefónnej ústredne musíte nastaviť vopred (→ s. 60).

### Poskytovateľ VoIP

- ▶ Vyberte si z menu možností nakonfigurovanú telefónnu ústredňu VoIP/poskytovateľa. Pripojenie sa musí nakonfigurovať na stránke **Poskytovateľ alebo profily PBX** (→ s. 60).
- ▶ Zadať do príslušných polí prístupové údaje pre účet VoIP. Tieto polia sa môžu líšiť v závislosti od profilu telefónnej ústredne/poskytovateľa.

### Názov autentifikácie

- ▶ Zadať overovací názov SIP (HTTP digest). **Názov autentifikácie** funguje ako ID prístupu pri registrácii na serveri proxy/registrátora SIP. Zvyčajne je totožné s telefónnym číslom účtu VoIP. Hodnota: max. 74 znakov

### Heslo overenia

- ▶ Zadať heslo pre autentifikáciu SIP (HTTP digest). Telefón potrebuje heslo pri registrácii na serveri proxy/registrátora SIP. Hodnota: max. 74 znakov

### Meno používateľa

- ▶ Zadať ID volajúceho pre účet poskytovateľa VoIP. Zvyčajne je totožné s telefónnym číslom účtu VoIP. Hodnota: max. 74 znakov



## Zobraziť názov

Zobrazovaný názov sa používa na prezentáciu mena volajúceho. V zriedkavých prípadoch sieť SIP kontroluje zobrazovaný názov pre akúkoľvek miestnu politiku siete SIP.

Zobrazovaný názov je zvyčajne voliteľný.

- ▶ Zadajte akýkoľvek názov, ktorý by sa mal zobrazovať pre volajúceho na displeji druhého účastníka. Hodnota: max. 74 znakov

Ak je položka **Zobraziť názov** prázdna, použije sa **Meno používateľa** alebo telefónne číslo.

## Online adresáre

Používateľ môže vyvolať rôzne adresáre pomocou ovládacieho prvku slúchadla alebo tlačidla INT.

### Tel. zoznam pre priamy prístup

Používateľ môže otvoriť adresár pomocou tlačidla adresára slúchadla (spodná časť ovládacieho tlačidla). V predvolenom nastavení sa po **krátkom** stlačení tlačidla adresára otvorí zoznam online adresárov, po **dlhom** stlačení sa otvorí lokálny adresár slúchadla.

- ▶ Vyberte adresár, ktorý sa má vyvolať po krátkom stlačení tlačidla adresára.

**Online tel. zoznam** Zobrazí sa zoznam online adresárov. Dlhým stlačením otvoríte lokálny adresár.

**Lokálny tel. zoznam** Zobrazí sa lokálny adresár. Dlhým stlačením otvoríte online adresáre.

### adresár pre INT tlačidlo

Ak je dostupný a nakonfigurovaný akýkoľvek online adresár, používateľ ho môže otvoriť stlačením tlačidla INT (vľavo na ovládacom tlačidle slúchadla).

- ▶ Vyberte zo zoznamu, ktorý adresár sa otvorí pomocou tlačidla INT.

### Automatické vyhľadávanie

- ▶ Vyberte online adresár zo zoznamu pre **Automatické vyhľadávanie** alebo deaktivujte túto možnosť. Pri prichádzajúcom hovore sa meno volajúceho číta z tohto adresára a zobrazí sa na displeji (dostupnosť tejto funkcie závisí od poskytovateľa online adresára).

## Autentifikácia LDAP

V telefónnom systéme môže byť k dispozícii až 10 adresárov vo formáte LDAP. Prístup do firemného adresára je možné poskytnúť pre konkrétne slúchadlá individuálne.

### Vybraná kniha LDAP

- ▶ Z menu možností vyberte adresár LDAP, ktorý má byť k dispozícii na slúchadle.



Musí byť nastavený aspoň jeden adresár LDAP.

### Zobraziť ďalšie servery LDAP

- ▶ Ak chcete, aby sa zobrazovali adresáre iných serverov LDAP, zvolte možnosť **Áno**.

## Typ autorizácie LDAP

- Vyberte spôsob autentifikácie používateľa:

**Globálne** Poverenia sa nastavujú pre všetky slúchadlá počas nastavenia adresára LDAP.

**Používateľ** Používajú sa individuálne poverenia.

- Zadajte **Meno používateľa** a **Heslo** do príslušných textových polí.

**SIP** Používajú sa poverenia pre účet SIP používateľa (**Názov autentifikácie** a **Heslo overenia**).

## Konfigurácia sieťovej odkazovej schránky

Ak je pre účet VoIP priradený slúchadlo k dispozícii sieťová odkazová schránka, musíte túto funkciu aktivovať.

- Zadajte **Číslo na volanie alebo názov SIP (URI)** pre sieťovú odkazovú schránku.
- Aktivujte funkciu pomocou začiarkavacieho políčka.

## Skupinové prijatie hovoru

Skupinové prijatie hovoru umožňuje používateľovi prijať hovor pre iného účastníka, napr. v rámci skupiny preberania. Používatelia patriaci do tej istej skupiny preberania hovorov môžu prijať všetky hovory pre skupinu. Pri registrácii účtu SIP sa musí zriadiť skupina na preberanie hovorov. Číslo volania alebo URI SIP preberajúcej skupiny môžu byť priradené mobilnému zariadeniu.

- Zadajte **Číslo na volanie alebo názov SIP (URI)** skupiny preberania.
- Aktivujte funkciu pomocou začiarkavacieho políčka.

## Správca hovorov

- V menu možností **Prijímanie hovorov priamo prostredníctvom správcu hovorov** zvolte, či sa hovory, ktoré sa prenášajú prostredníctvom správcu volaní telefónnej ústredne, musia prijať priamo:

**prostredníctvom mobilného telefónu** Ak chcete prijať hovor, slúchadlo automaticky aktivuje pripojené slúchadlo.

**prostredníctvom Handsfree** Ak chcete prijať hovor, slúchadlo automaticky aktivuje funkciu reproduktora.

**Nie** Hovor sa neprijme automaticky.



Priame prijatie hovoru vyžaduje zabezpečenú signalizáciu do ústredne (TLS).

Prijímanie hovorov prostredníctvom aplikácie Call Manager nemá žiadny vplyv na výkon systému DECT, pretože sa spracováva na úrovni SIP.

## Zmeškané hovory a upozornenia

Môžete určiť, či sa započítavajú zmeškané a prijaté hovory a či by sa mali prostredníctvom LED diódy MWI na tlačidle správ slúchadla zobraziť nové správy konkrétnych typov.

- ▶ Zvoľte možnosť **Áno/Nie** vedľa položky **Počet zmeškaných hovorov/Počet prijatých hovorov**, ak chcete aktivovať/deaktivovať počítadlo hovorov pre zmeškané a prijaté hovory. Informácie sa zobrazujú v zoznamoch hovorov slúchadla, pričom zmeškané hovory sa zobrazujú aj na displeji slúchadla v stave pokoja.
- ▶ Zvoľte možnosť **Áno/Nie** vedľa typu správy (zmeškané hovory, zmeškané upozornenia, nová správa v sieťovej odkazovej schránke), ak chcete aktivovať/deaktivovať LED diódu MWI pre typ správy.

Ak zvolíte možnosť **Áno**, po prijatí novej správy vybraných typov bude blikať tlačidlo správ.

## CSTA

CSTA (Computer Supported Telecommunications Applications) je štandard pre interakciu medzi počítačom a telefónnou ústredňou, nezávisle od výrobcu. Ak poskytnuté aplikácie CSTA vyžadujú individuálnu kontrolu prístupu, môžete tu zadať prístupové údaje slúchadla.



CSTA musí byť poskytnutá vašou telefónnou ústredňou a musí byť aktivovaná v profile poskytovateľa/telefónnej ústredne (→ s. 67)

### Meno používateľa

- ▶ Zadajte meno používateľa pre prístup slúchadla k aplikáciám CSTA.

### Názov autentifikácie

- ▶ Zadajte overovací názov pre prístup slúchadla k aplikáciám CSTA.

### Heslo overenia

- ▶ Zadajte heslo pre prístupu slúchadla k aplikáciám CSTA.

## Služby Broadsoft XSI

Ak by ste mali používateľovi na slúchadle poskytovať službu BroadSoft XSI, zadajte poverenia.



Musia byť aktivované služby XSI (→ s. 82).

### Použiť poverenia SIP

Ak sú aktivované, použijú sa poverenia pre účet SIP používateľa (**Názov autentifikácie** a **Heslo overenia**).

Prípadne definujte nasledujúce poverenia.

### Meno používateľa

- ▶ Zadajte meno používateľa pre prístup používateľa do menu (maximálne 22 znakov).

### Heslo

- ▶ Zadajte heslo pre prístup používateľa do menu (maximálne 8 znakov).

## Synchronizácia tlačidiel funkcií

Prostredníctvom tejto možnosti môžu používatelia používať tlačidlá na svojich telefónoch na ovládanie funkcie nevyrušovať a funkcie presmerovania hovorov. Ak je táto možnosť aktivovaná, telefóny sa synchronizujú s aplikačným serverom BroadWorks podľa stavu týchto funkcií.

- ▶ Výber možnosti **Áno/Nie** aktivujete/deaktivujete synchronizáciu tlačidiel s aplikačným serverom BroadWorks.

---

## Registračné centrum slúchadla

Registračné centrum vám umožňuje zaregistrovať skupiny mobilných telefónov v rámci jedného procesu registrácie. Všetky slúchadlá, ktoré sú uvedené v zozname mobilných zariadení a majú stav registrácie **Zaregistrovať** alebo **Registrácia**, je možné zaregistrovať spolu.

Je k dispozícii v používateľskom rozhraní integrátora pre úlohu používateľa **admin** aj **user**.

- ▶ **Nastavenie** ▶ **Mobilné zariadenia** ▶ **Registračné stredisko**

Na stránke sa zobrazuje počet mobilných zariadení v stave registrácie **Zaregistrovať**, **Registrácia** a celkový počet položiek v zozname mobilných zariadení, vrátane tých, ktoré sú v stave registrácie **Zaregistrované** a **Neregistrované**.

Na stránke sa navyše zobrazuje celkový počet správcov DECT a správcov DECT, ktorí sú v súčasnosti pripravení na registráciu slúchadiel. Správcovia DECT sa nastavujú do stavu registrácie **Registrácia**, keď sa registračný proces automaticky spustí podľa nastavenia času na tejto stránke alebo pri ručnom registrovaní slúchadiel.

---

## Časovo riadená registrácia slúchadiel

Zobrazuje aktuálny systémový čas. Nastavenia času: → s. 99

- ▶ Do poľa **Čas začiatku registrácie** zadajte čas, kedy sa má spustiť ďalší registračný proces. Formát: RRRR-MM-DD HH:mm.
- ▶ Kliknite na tlačidlo **Spustiť teraz**. ... správca DECT začne proces registrácie v danom čase. Ak nie je nastavený čas, správca DECT začne registráciu okamžite.

### Nastavenie trvania registrácie

- ▶ V poliach **Trvanie registrácie** určite, ako dlho (dni, hodiny, minúty a sekundy) správca DECT zostane v režime registrácie. Predvolené: 3 min.

## Zatvorenie okna a vynulovanie časovačov

- Kliknite na tlačidlo **Zavrieť** . . . registračné okno sa zatvorí a nastavenia času sa vynulujú.



Keď sa prvé slúchadlo pokúsi zaregistrovať, základňa zatvorí registračné okno a dokončí registráciu v priebehu niekoľkých sekúnd. Počas tohto času by bol pokus o registráciu druhého slúchadla zamietnutý. Keď je prvé slúchadlo úplne zaregistrované, základňa opäť otvorí registračné okno tak dlho, ako je definované parametrami **Čas začiatku registrácie** a **Trvanie registrácie**.

Ak sa všetky slúchadlá pokúsia zaregistrovať paralelne, mnohé z nich vstupujú do základne jedno po druhom a tak sa úspešne zaregistrujú, iné však môžu vstupovať, kým ešte nie je dokončená iná registrácia, a preto budú zamietnuté.

Jednotlivé zamietnuté slúchadlá musíte zaregistrovať v rámci nového procesu registrácie alebo ručne.

## Nastavenia telefónnych služieb

### Všeobecné nastavenia VoIP

Táto stránka vám umožňuje vykonať niektoré všeobecné nastavenia pre pripojenia VoIP. Je k dispozícii v používateľskom rozhraní integrátora len pre úlohu používateľa **admin**.

► **Nastavenie** ► **Telefónia** ► **VoIP**

#### SIP port

► Zadajte port SIP používaný pre pripojenia VoIP.

Rozsah: 1 – 65535; predvolené: 5060

#### Zabezpečený port SIP

► Zadajte port SIP používaný pre bezpečné pripojenia VoIP (TLS).

Rozsah: 1 – 65535; predvolené: 5061

#### SIP časovač T1

► Zadajte odhadovaný čas výmeny paketu IP medzi klientom SIP a serverom SIP (čas, ktorý uplynie od odoslania požiadavky až po získanie odpovede).

Predvolené: 500 ms

#### Časovač relácie SIP

► Definuje interval uplynutia relácie: Ak sa relácia neobnoví v rámci intervalu, relácia sa uvoľní. Obnovenie relácie sa spustí po uplynutí polovice intervalu pomocou správy re-INVITE, ktorú musí potvrdiť partnerská strana, aby obnovila reláciu.

Hodnoty: max. 4 číslice, min. 90 s; predvolené: 1800 s

#### Zlyhal časovač opakovania registrácie

► Zadajte, po koľkých sekundách sa telefón pokúsi o opätovné zaregistrovanie po zlyhaní počiatočnej registrácie.

Hodnoty: max. 4 číslice, min. 10 s; predvolené: 300 s

#### Časovač odberu

► Definuje čas vypršania platnosti (v sekundách) predplatného. Aby mohlo predplatné fungovať efektívne, účastníci musia periodicky aktualizovať predplatné.

Predvolené: 1800 s

#### PRACK

► (Provisional Response Acknowledgement) Dočasné odpovede SIP nemajú potvrdzovací systém, takže nie sú spoľahlivé. Metóda PRACK zaručuje spoľahlivé a usporiadané doručenie dočasných odpovedí v SIP.

## Nastavenia zabezpečenia

Telefónny systém podporuje vytvorenie zabezpečených hlasových spojení cez internet prostredníctvom certifikátov TLS. Týmto spôsobom sa verejné a súkromné kľúče používajú na šifrovanie a dešifrovanie správ vymieňaných medzi entitami SIP. Verejný kľúč je obsiahnutý v certifikáte entity IP a je dostupný pre všetkých. Súkromný kľúč sa uchováva v tajnosti a nikomu sa nikdy neodhalí. Certifikát servera a súkromný kľúč sa musia nahráť do základňových staníc.

- ▶ Kliknite na tlačidlo **Prehľadávať...** a vyberte súbor obsahujúci certifikát alebo súkromný kľúč zo súborového systému počítača alebo siete. ▶ Kliknite na tlačidlo **Nahráť** . . . súbor sa nahrá a zobrazí sa v príslušnom zozname.

### Bezpečnostné heslo SIP

- ▶ Ak je váš súkromný kľúč chránený heslom, zadajte ho tu.

### Kvalita služby (QoS)

Kvalita hlasu závisí od priority hlasových údajov v sieti IP. Uprednostňovanie údajových paketov VoIP sa vykonáva pomocou protokolu QoS DiffServ (diferencované služby). DiffServ definuje počet tried pre kvalitu služieb a v rámci týchto tried rôznorodé úrovne priority, pre ktoré sú definované špecifické postupy stanovenia priority.

Môžete určiť rôzne hodnoty QoS pre pakety SIP a RTP. Pakety SIP obsahujú signalizačné údaje, zatiaľ čo RTP (Real-time Transport Protocol) sa používa na prenos hlasu.

- ▶ Do polí **SIP ToS/DiffServ** a **RTP ToS/DiffServ** zadajte zvolené hodnoty QoS. Rozsah hodnôt: 0 – 63

Bežné hodnoty pre VoIP (predvolené nastavenie):

SIP	34	Vysoká trieda služieb pre rýchle prepínanie toku údajov (Expedited Flow)
RTP	46	Najvyššia trieda služieb pre rýchle preposielanie údajových paketov (Expedited Forwarding)



Tieto hodnoty nemente bez konzultácie s prevádzkovateľom siete. Vyššia hodnota nemusí nutne znamenať vyššiu prioritu. Hodnota určuje triedu služieb, nie prioritu. Postup stanovenia priority použitý v každom prípade spĺňa požiadavky tejto triedy a nie je nevyhnutne vhodný na prenos hlasových údajov.

---

## Kvalita zvuku

Telefónny systém umožňuje používateľovi uskutočňovať hovory s vynikajúcou hlasovou kvalitou pomocou širokopásmového kodeku G.722. Jedna základňová stanica umožňuje maximálne päť širokopásmových hovorov.

Na tejto stránke môžete aktivovať/deaktivovať používanie širokopásmového kodeku G.722 pre telefónny systém.

Je k dispozícii v používateľskom rozhraní integrátora len pre úlohu používateľa **admin**.

- ▶ **Nastavenie ▶ Telefónia ▶ Zvuk**
- ▶ Označte/zrušte označenie začiarkavacieho políčka, ak chcete aktivovať/deaktivovať širokopásmové hovory
- ▶ Kliknutím na tlačidlo **Nastaviť** uložíte nastavenia tejto stránky.



Ak chcete umožniť používateľom uskutočňovať širokopásmové hovory, musí byť kodek G.722 aktivovaný pre profil poskytovateľa, ktorý sa používa na pripojenie (→ s. 65).

---

## Nastavenia hovorov

Na tejto stránke môžete vykonať rozšírené nastavenia pre pripojenia VoIP.

Je k dispozícii v používateľskom rozhraní integrátora len pre úlohu používateľa **admin**.

- ▶ **Nastavenie ▶ Telefónia ▶ Nastavenia hovoru**

---

## Prenos hovoru

Účastníci môžu preniesť hovor na iného účastníka za predpokladu, že poskytovateľ/telefónna ústredňa túto funkciu podporuje. Hovor sa prenáša cez menu slúchadla (pomocou tlačidla displeja) alebo pomocou tlačidla R. Nastavenia prenosu hovorov môžete rozšíriť alebo zmeniť.

### Prenos hovoru pomocou tlačidla R

Aktivované: Používatelia môžu navzájom prepojiť dvoch externých volajúcich stlačením tlačidla R. Spojenia s oboma stranami sa ukončia.

### Prenesenie hovoru prostredníctvom ukončenia

Aktivované: Dvaja účastníci budú navzájom prepojení, keď používateľ stlačí tlačidlo ukončenia hovoru. Sprostredkovateľské spojenia s účastníkmi sa ukončia.

### Určiť cieľovú adresu

- ▶ Vyberte, ako sa má odvodiť cieľová adresa prenosu (URI odkazu):
  - Z cieľa prenosu cieľa AOR (adresa záznamu)
  - Z prepravnej adresy cieľa prenosu (URI kontaktu)

Najčastejšie platformy telefónnej ústredne vykazujú dobré výsledky pri používaní AOR ako cieľovej adresy prenosu.



V prípade, že sa vyskytnú problémy s prenosom, a to najmä prostredníctvom transparentných proxy serverov, namiesto prepínania telefónnych ústrední môže byť užitočné otestovať postup s cieľovou adresou prenosu odvodenou z prenosovej adresy cieľa prenosu.

## Prístupový kód

Možno budete musieť zadať prístupový kód pre externé hovory (externé predpony, napríklad „0“). Tento prístupový kód môžete uložiť v konfigurácii správcu DECT. Tieto nastavenia platia pre všetky zaregistrované slúchadlá.

- ▶ Do textového poľa **Prístupový kód** zadajte prístupový kód. Hodnota: max. 3 číslice (0 – 9, \*, R, #, P)
- ▶ Vyberte, kedy by sa pred telefónnymi číslami mali automaticky uvádzať tieto číslice, napr. pri vytáčaní zo zoznamu hovorov alebo z adresára.

## Predvoľby

Ak používate službu VoIP na uskutočnenie hovoru na pevnú linku, možno budete musieť vytočiť aj predvoľbu miestnych hovorov (v závislosti od poskytovateľa).

Telefónny systém môžete nastaviť tak, aby sa prístupový kód automaticky vopred vytočil, keď sa uskutoční volanie VoIP v rovnakej miestnej oblasti a tiež v prípade vnútroštátnych diaľkových hovorov. To znamená, že prístupový kód sa nastaví pred všetky telefónne čísla, ktoré nezačínajú 0 – aj pri vytáčaní čísel z adresára a iných zoznamov.

Tieto nastavenia môžete v prípade potreby zmeniť.

### Krajina

- ▶ V menu možností zvolte krajinu alebo región, v ktorom sa bude používať váš telefónny systém . . . potom sa do polí **Predpona** a **Kód oblasti** zadá medzinárodné a vnútroštátne predčísle.

### Medzinárodné nastavenia

**Predpona**            Predčísle medzinárodnej predvoľby. Hodnota: max. 4 číslice, 0 – 9

**Kód oblasti**        Medzinárodná predvoľba. Hodnota: max. 4 číslice, 0 – 9

Príklad „Veľká Británia“: **Predpona** = 00, **Kód oblasti** = 44

### Miestne nastavenia

**Predpona**            Predčísle miestnej predvoľby. Hodnota: max. 4 číslice, 0 – 9. Tieto číslice sú umiestnené pred miestnou predvoľbou pre vnútroštátne diaľkové hovory.

**Kód oblasti**        Miestny predvoľba pre vaše mesto (v závislosti od krajiny/poskytovateľa).  
Hodnota: max. 8 číslice, 0 – 9

Príklad „Londýn“: **Predpona** = 0, **Kód oblasti** = 207

---

## Výber tónov

Tóny (napr. tón vytáčania, vyzváňací tón, obsadzovací tón alebo tón čakajúceho hovoru) sa líšia v závislosti od krajiny alebo regiónu. Pre svoj telefónny systém si môžete vybrať z rôznych skupín tónov.

### Schéma zvonenia

- ▶ V menu možností zvolte krajinu alebo región, ktorých vyzváňacie tóny sa majú použiť pre váš telefón.

---

## Služby XSI

Služba BroadSoft XSI (Xtended Service Interface) umožňuje vzdialeným aplikáciám integrovať sa so službami BroadSoft, aby bolo možné vykonávať akcie súvisiace s telefonovaním a upozorňovať na telefonické udalosti. N870 IP PRO umožňuje používať služby XSI, aby mali používatelia k dispozícii adresáre XSI a zoznamy hovorov.

Ak chcete používať služby XSI, musíte povoliť tieto služby a zadať adresu servera XSI na tejto stránke.

Je k dispozícii v používateľskom rozhraní integrátora len pre úlohu používateľa **admin**.

- ▶ **Nastavenie ▶ Telefónia ▶ Služby XSI**

### Adresa servera

- ▶ Do textového poľa zadajte adresu URL servera XSI.

### Povoliť tel. zoznamy XSI

- ▶ Začiarknite políčko, ak chcete použiť adresáre XSI. Špecifické adresáre XSI musia byť nastavené ako online adresár na stránke XSI (→ s. 88).

### Povoliť denníky hovorov XSI

- ▶ Začiarknite políčko, ak chcete používať denníky hovorov XSI.

## Online adresáre

Zariadenie N870 IP PRO umožňuje nastaviť až 10 firemných adresárov vo formáte LDAP, verejný a firemný adresár vo formáte XML, rôzne adresáre XSI, ako aj centrálny adresár a sprístupniť ich registrovaným slúchadlám.

Pomocou nastavení slúchadla (→ s. 72) určíte, ktoré tlačidlá majú vyvolávať adresár.

### Firemné online adresáre (LDAP)

Pre telefónny systém môžete nastaviť až desať firemných adresárov vo formáte LDAP a sprístupniť jeden z nich registrovaným slúchadlám. Ak chcete adresár firmi používať v telefónnom systéme, musíte ho aktívovať vo webovom konfiguratore.

Stránka obsahuje zoznamy dostupných adresárov LDAP.

Je k dispozícii v používateľskom rozhraní integrátora len pre úlohu používateľa **admin**.

► **Nastavenie** ► **Online tel. zoznam** ► **Firemné**

<b>Názov</b>	Zobrazí sa názov, ktorý ste definovali pre adresár, alebo predvolený názov (LDAP1 – LDAP10). Môžete ho upraviť (→ s. 83).
<b>Adresa URL servera</b>	Ak je adresár nakonfigurovaný, zobrazí sa adresa URL servera.
<b>Activation status</b>	Označuje, či je adresár aktívovaný alebo nie.
	<input checked="" type="checkbox"/> Adresár je aktívovaný. <input type="checkbox"/> Adresár nie je aktívovaný.

### Konfigurácia adresárov LDAP

► Kliknite na tlačidlo  vedľa názvu adresára LDAP, ktorý chcete upraviť . . . otvorí sa konfiguračná stránka LDAP (→ s. 83).



Podrobné informácie o konfigurácii LDAP nájdete na stránke [wiki.gigasetpro.com](http://wiki.gigasetpro.com)

### Konfigurácia adresára LDAP

Na tejto stránke môžete upraviť údaje pre vybraný adresár LDAP.

Je k dispozícii v používateľskom rozhraní integrátora len pre úlohu používateľa **admin**.

#### Prístup k dátovému serveru LDAP

Adresár je poskytovaný prostredníctvom servera LDAP. Potrebujete adresu servera, port servera a prístupové údaje k adresáru, ktorý chcete použiť.

- Zadajte názov do poľa **Názov tel. zoznamu** (maximálne 20 znakov). Adresár sa bude v slúchadlách zobrazovať pod týmto názvom.
- Označte možnosť **Povolit' telefónny zoznam** tak, aby sa adresár zobrazoval na telefónoch.

### Adresa servera/Port servera

- ▶ Zadajte adresu URL a port, z ktorého server LDAP očakáva databázové požiadavky (predvolené: 389)

### Základňa vyhľadávania LDAP (BaseDN)

- ▶ Databáza LDAP je navrhnutá hierarchicky. Pomocou parametra **Základňa vyhľadávania LDAP (BaseDN)** určíte, v ktorej oblasti by sa malo začať vyhľadávanie. Predvolené: 0, vyhľadávanie sa začína v hornej časti databázy LDAP.

### Prístupové údaje používateľov

Ak chcete definovať prístupové údaje, ktoré musia používať všetci používatelia:

- ▶ Zadajte prístupové údaje k adresáru LDAP do polí **Meno používateľa** a **Heslo** (maximálne 254 znakov).

Ak chcete pre jednotlivé slúchadlá používať individuálne prístupové údaje, prístupové údaje sa majú nastaviť počas konfigurácie slúchadla (→ s. 73).

### Zabezpečte LDAP

V predvolenom stave sa prenos LDAP medzi telefónnym systémom a serverom adresára LDAP uskutočňuje prostredníctvom nezabezpečeného pripojenia. Prenos môžete zašifrovať aktiváciou zabezpečeného LDAP. To dosiahnete tak, že do systému nainštalujete certifikát CA podpísaný zabezpečeným serverom LDAP (→ s. 97).

- ▶ Vyberte protokol zabezpečenia **SSL/TLS** alebo **STARTTLS**, ktorý sa má použiť na šifrovanie, alebo pomocou možnosti **Žiadne** obídte šifrovanie.

---

## Nastavenia pre vyhľadávanie v databáze LDAP a zobrazenie výsledku

### Povolit' režim zoznamu

- ▶ Definujte, čo sa má na začiatku zobraziť, keď používateľ otvorí adresár LDAP.

Aktivované: Zobrazí sa zoznam všetkých položiek adresára LDAP.

Neaktivované: Najskôr sa otvorí editor, ktorý umožňuje používateľovi vybrať konkrétnu oblasť vyhľadávania v rámci databázy LDAP a tým znížiť počet položiek.

### Filtre

Pomocou filtrov môžete definovať kritériá, podľa ktorých je možné vyhľadávať konkrétne položky v databáze LDAP. Jeden filter pozostáva z jedného alebo viacerých kritérií vyhľadávania. Kritérium vyhľadávania obsahuje dotaz pre atribút LDAP.

**Príklad:** sn=%

Atribút **sn** je priezvisko. Znak percenta (%) nahrádza text zadaný používateľom.

Pravidlá pre definovanie filtrov:

- Pomocou logických operátorov AND (&) a/alebo OR (|) možno zadávať viacero kritérií.
- Logické operátory „&“ a „|“ sa umiestňujú pred kritérium vyhľadávania.
- Kritérium vyhľadávania musí byť ohraničené zátvorkami a aj celý príkaz musí byť ukončený zátvorkou.
- Operátory AND a OR sa môžu kombinovať.

**Príklady:**

- Operátor AND: (& (givenName=%) (mail=%))  
 Vyhľadáva položky, v ktorých sa krstné meno **a** e-mailová adresa začínajú znakmi, ktoré zadal používateľ.
- Operátor OR: (| (displayName=%) (sn=%))  
 Vyhľadáva položky, v ktorých sa zobrazované meno **alebo** priezvisko začína znakmi, ktoré zadal používateľ.
- Kombinácie operátorov: (|(& (displayName=%) (mail=%))(& (sn=%) (mail=%)))  
 Vyhľadáva položky, v ktorých sa zobrazované meno **a** e-mailová adresa **alebo** priezvisko **a** e-mailová adresa začínajú znakmi, ktoré zadal používateľ.

Informácie o atribútoch → s. 86

**Filter mien**

Filter mien rozhoduje, ktorý atribút sa použije pri vyhľadávaní.

**Príklad:**

(displayName=%) Znak percenta (%), je nahradený menom alebo časťou mena zadaného používateľom.

Ak používateľ zadá napríklad písmeno „A“, v databáze LDAP sa vyhľadajú všetky položky, ktorých atribút **displayName** sa začína písmenom „A“. Ak potom používateľ zadá „b“, vyhľadajú sa všetky položky, ktorých atribút **displayName** sa začína na „Ab“.

**Filter čísiel**

Filter čísel stanovuje kritériá automatického vyplňovania telefónnych čísel.

**Príklad:**

((telephoneNumber=%)(mobile=%)). Znak percenta (%) je potom nahradený časťou telefónneho čísla zadaného používateľom.

Ak používateľ pri vytáčaní zadá napríklad čísla „123“, vyhľadajú sa v databáze LDAP všetky telefónne čísla, ktoré sa začínajú na „123“. Telefónne číslo sa doplní o informácie z databázy.

**Ďalšie filtre**

Môžete nastaviť dva ďalšie filtre, ktoré budú používateľovi ponúknuté, aby sa podrobnejšie špecifikovalo vyhľadávanie.

- ▶ Do polí doplnkového názvu zadajte názov atribútu.
- ▶ V príslušných poliach hodnôt zadajte hodnoty atribútov.

**Príklad:**

Názov prídavného filtra č. 1	Mesto
Hodnota prídavného filtra č. 1	(!(l=%))
Názov prídavného filtra č. 2	Ulica
Hodnota prídavného filtra č. 2	(!(street=%))

Okrem polí definovaných v parametri **Filter mien** sú používateľovi poskytnuté polia **Mesto** a **Ulica**. Vstup používateľa pre **Mesto** sa odovzdá na server LDAP v atribúte **l**, vstup používateľa pre **Ulica** sa odovzdá v atribúte **ulica**.

## Formát zobrazenia

V poli **Formát zobrazenia** môžete určiť, ako sa má výsledok vyhľadávania zobrazovať na slúchadle.

- Zadajte kombinácie rôznych atribútov mena a čísel a špeciálnych znakov. Môžete vybrať bežné formáty z atribútov, ktoré sú uvedené v sekcii **Konfigurácia položiek tel. zoznamu** stránky.

V prípade hodnôt atribútov, ktoré sa majú zobraziť pre požadovaný atribút, sa pred názvom atribútu musí nachádzať znak percenta (%).

### Príklad:

Údaje z položky adresára na serveri LDAP:

<b>displayName</b>	Peter Black	<b>telephoneNumber</b>	0891234567890
<b>givenName</b>	Peter	<b>mobile</b>	012398765432
<b>sn</b>	Black		
...			

Definícia atribútu vo webovom konfigurátore:

**Formát zobrazenia** %sn, %givenName; %telephoneNumber/%mobile

Položka sa zobrazí na slúchadle nasledovne:

Black, Peter; 0891234567890/012398765432

## Maximálny počet výsledkov vyhľadávania

- Zadajte maximálny počet výsledkov vyhľadávania, ktoré sa majú vrátiť pomocou jednej operácie vyhľadávania.

## Atribúty:

Rozsah atribútov je definovaný v databáze LDAP pre položku v adresári, napr. priezvisko, krstné meno, telefónne číslo, adresa, spoločnosť atď. Množstvo všetkých atribútov, ktoré je možné uložiť do jednej položky, je uložené v príslušnej schéme servera LDAP. Aby ste mohli pristupovať k atribútom alebo definovať vyhľadávacie filtre, musíte na serveri LDAP poznať atribúty a ich označenie. Väčšina označení atribútov je štandardizovaná, môžu sa však definovať aj špecifické atribúty.

- Pre každé pole položky adresára, ktoré by malo byť zobrazené na slúchadlách, zadajte názov príslušného atribútu LDAP. Viaceré atribúty je možné oddeliť čiarkami.

### Príklady:

Pole položky adresára	Názov atribútu v databáze LDAP
Krstné meno	givenName
Priezvisko	sn, cn, displayName
Telefón (domov)	homePhone, telephoneNumber
Telefón (do práce)	telephoneNumber
Telefón (mobil)	mobile
E-mail	mail

Pole položky adresára	Názov atribútu v databáze LDAP
Fax	facsimileTelephoneNumber
Spoločnosť	company, o, ou
Ulica	street
Mesto	l, postalAddress
PSČ	postalCode
Krajina	friendlyCountryName, c
Ďalší atribút	definované používateľom

- Označte začiarkavacie políčko **Ďalší atribút je možné vytáčať**, ak je definovaný ďalší atribút a ide o telefónne číslo.

Podrobný príklad konfigurácie nájdete v časti „Adresár LDAP – príklad konfigurácie“ → s. 122

## Online adresáre vo formáte XML

Používateľ môže mať k dispozícii verejný a/alebo firemný online adresár vo formáte XML. Pomocou tejto stránky zadajte podrobnosti poskytovateľa a názov adresára.

Je k dispozícii v používateľskom rozhraní integrátora len pre úlohu používateľa **admin**.

- **Nastavenie** ► **Online tel. zoznam** ► **XML**

**Názov** Zobrazí sa názov, ktorý ste definovali pre adresár, alebo predvolený názov (Verejný/Firemné). Môžete ho upraviť.

**Adresa URL servera** Ak je adresár nakonfigurovaný, zobrazí sa adresa URL servera.

**Activation status** Označuje, či je adresár aktivovaný a aký druh adresára je aktivovaný.



Adresár je aktivovaný.



Adresár nie je aktivovaný.

- Vyberte **Verejný** alebo **Firemné**

## Zadávanie údajov z adresára XML

### Názov tel. zoznamu

- Zadajte názov adresára. Toto je názov, ktorý sa zobrazí na slúchadlách, keď používateľ otvorí zoznam adresárov stlačením tlačidla adresára.

### Adresa servera

- Zadajte adresu URL poskytovateľa online adresára do poľa **Adresa servera** .

### Meno používateľa/Heslo

- Zadajte prístupové údaje k online adresáru do polí **Meno používateľa** a **Heslo**.

### Aktualizovať/obnoviť zoznam

- Aktivované: Zoznam výsledkov na slúchadle automaticky požiada o ďalšiu časť výsledkov pri prehliadaní.
- Neaktivované: Počet zadaní definovaných v položke **Maximálny počet zadaní** sa stiahne počas jednej operácie čítania.

### Povolenie online adresárov

Môžete povoliť/zakázať rôzne druhy verejných adresárov (biele strany, zlaté stránky alebo verejné súkromné stránky), ktoré poskytuje daný poskytovateľ.

- ▶ Označte alebo zrušte označenie začiarkavacieho políčka vedľa verejného adresára, ktorý chcete povoliť/zakázať.
- ▶ Kliknutím na tlačidlo **Nastaviť** uložíte nastavenia tejto stránky.

---

## Online adresáre – XSI

Ak je cez službu BroadSoft XSI k dispozícii jeden alebo viac online adresárov, použite túto stránku na nastavenie prístupu na server, zapnutie adresárov a priradenie názvov adresárov, ktoré sa majú zobrazovať na slúchadlách používateľov.

Je k dispozícii v používateľskom rozhraní integrátora len pre úlohu používateľa **admin**.



Služby adresára XSI musí byť povolená na stránke **Telefónia – Služby XSI** (→ s. 82).

- ▶ **Nastavenie ▶ Online tel. zoznam ▶ XSI**

### Adresa servera

Ak sú povolené služby XSI, zobrazí sa adresa servera XSI.

### Povoliť tel. zoznamy XSI

- ▶ Označte začiarkavacie políčko, ak chcete, aby niektorý z nasledujúcich adresárov XSI bol k dispozícii na slúchadlách používateľa.

### Povoliť špecifické adresáre XSI

- ▶ Začiarknite políčko vedľa adresárov XSI, ktoré majú byť k dispozícii.

### Názov tel. zoznamu

- ▶ Pre vybrané adresáre XSI zadajte názov do poľa **Názov tel. zoznamu**. Adresár bude v slúchadlách zobrazený pod týmto názvom.



## Centrálny telefónny zoznam

Môžete poskytnúť centrálny telefónny zoznam pre slúchadlá všetkých používateľov. Telefónny zoznam môžete poskytnúť prostredníctvom servera v sieti alebo nahráť do telefónneho systému priamo z počítača.

Je k dispozícii v používateľskom rozhraní integrátora len pre úlohu používateľa **admin**.

Telefónny zoznam musí byť dostupný v presne zadefinovanom formáte XML. Podrobné informácie nájdete na stránke [wiki.gigasetpro.com](http://wiki.gigasetpro.com)

- ▶ **Nastavenie** ▶ **Online tel. zoznam** ▶ **centrálny telefónny zoznam**

### Názov tel. zoznamu

- ▶ Do poľa **Názov tel. zoznamu** zadajte názov telefónneho zoznamu. Telefónny zoznam bude v slúchadlách zobrazený pod týmto názvom.
- ▶ Označte možnosť **Povolit' telefónny zoznam** tak, aby sa adresár zobrazoval na slúchadlách.

### Adresa servera

- ▶ Do textového poľa zadajte adresu URL servera, z ktorého sa poskytuje telefónny zoznam.

### denňý čas obnovenia

Telefónny zoznam sa automaticky obnoví jedenkrát za deň.

- ▶ Zadajte čas, kedy sa má uskutočniť automatické obnovenie.

### Maximálny počet výsledkov vyhľadávania

- ▶ Zadajte maximálny počet výsledkov vyhľadávania, ktoré sa majú vrátiť pomocou jednej operácie vyhľadávania.

### Povolit' režim zoznamu

- ▶ Definujte, čo sa má na začiatku zobraziť, keď používateľ otvorí telefónny zoznam.

Aktivované: Zobrazí sa zoznam všetkých položiek telefónneho zoznamu.

Neaktivované: Najskôr sa otvorí editor, ktorý umožňuje používateľovi vybrať konkrétnu oblasť vyhľadávania v rámci telefónneho zoznamu a tým znížiť počet položiek.

## Načítanie telefónneho zoznamu z počítača

Z počítača si priamo do telefónneho systému môžete prevziať telefónny zoznam vo formáte XML.

### súbor telefónneho zoznamu

- ▶ Kliknite na tlačidlo **Prehľadávať...** a vyberte súbor telefónneho zoznamu vo formáte XML zo súborového systému vášho počítača. ▶ Kliknite na tlačidlo **Nahráť** . . . načíta sa zvolený súbor a môže sa sprístupniť používateľom.

## **Uloženie telefónneho zoznamu do počítača**

Centrálny telefónny zoznam môžete zálohovať do počítača.

- ▶ Kliknite na tlačidlo **Save phonebook**. ▶ Pomocou dialógového okna výberu súborov zvolte miesto, kam sa má telefónny zoznam uložiť. Zadajte názov súboru so zálohou telefónneho zoznamu.

## **Odstránenie telefónneho zoznamu**

- ▶ Kliknite na tlačidlo **Delete phonebook** a odstráňte telefónny zoznam zo slúchadiel.

## Online služby

Ďalšie funkcie ako informačné služby, ovládanie telefónnej ústredne a aplikácie RAP (XHTML) špecifické pre zákazníka môžu byť sprístupnené používateľovi cez menu slúchadiel **Informačné centrum**. Na tento účel je možné definovať štyri ďalšie položky menu, ktoré sa vložia do používateľského rozhrania slúchadla.

Ďalšie funkcie musia byť k dispozícii ako dobre naformátované stránky XHTML. Informácie o podporovanom formáte XHTML nájdete na stránke [wiki.gigasetpro.com](http://wiki.gigasetpro.com).

Stránka je k dispozícii v používateľskom rozhraní integrátora len pre úlohu používateľa **admin**.

### ► Nastavenie ► Online služby ► XHTML

Na stránke sa zobrazujú nasledujúce informácie pre definované menu:

**Názov** Zobrazí sa názov, ktorý ste definovali pre menu.

**Adresa URL servera** Ak je nakonfigurovaný prístup XHTML, zobrazí sa adresa URL servera.

### pridajte SIP-ID

Ak je táto možnosť povolená, prístroj pridá ID SIP do požiadavky GET, ktorá je adresovaná serveru.

- Označte začiarkavacie políčko **pridajte SIP-ID**, ak chcete aktivovať túto možnosť.

## Pridanie/úprava položky

Môžete definovať až štyri položky menu.

- Kliknite na tlačidlo  v prázdnom riadku alebo v riadku s už nakonfigurovanou položkou, aby ste ju mohli upraviť.

### Aktivovať

- Označte túto možnosť tak, aby sa na slúchadlách zobrazilo menu.

### Názov ponuky

- Do textového poľa zadajte názov (maximálne 22 znakov). Toto je názov, pod ktorým sa menu zobrazí v slúchadlách.

### názov pre tlačidlo displeja

- Do textového poľa zadajte názov (maximálne 8 znakov). Toto je názov, pod ktorým sa bude funkcia tlačidla zobrazovať na slúchadlách.

### Adresa servera

- Zadajte adresu URL servera poskytujúceho službu.

Prístup k službe môže byť chránený menom používateľa a heslom.

### **Použiť poverenia SIP**

Ak sú aktivované, použijú sa poverenia pre účet SIP používateľa (**Názov autentifikácie a Heslo overenia** → s. 72).

Prípadne sa môžu použiť nasledujúce poverenia.

### **Meno používateľa**

- ▶ Zadajte meno používateľa pre prístup do menu (maximálne 22 znakov).

### **Heslo**

- ▶ Zadajte heslo pre prístup do menu (maximálne 9 znakov).

## Systémové nastavenia

### Prístupové práva webového konfigurátora

Na tejto stránke definujete prístupové práva pre používateľské rozhranie webového konfigurátora.

Je k dispozícii v používateľskom rozhraní integrátora a správcu DECT pre úlohu používateľa **admin** aj **user**. Používateľ môže zmeniť len svoje heslo.

► **Nastavenie** ► **Systém** ► **Webový konfigurátor**

### Zmena hesla webového konfigurátora

Z bezpečnostných dôvodov by ste často mali zmeniť heslo na prístup k webovému konfigurátoru.

Existujú dve roly používateľa s rôznymi ID používateľa, **správca** a **používateľ** (→ s. 23). ID **používateľa** je v predvolenom nastavení deaktivované. Tu ho môžete aktivovať.

Heslo je nastavené v závislosti od roly používateľa. Správca môže zmeniť heslo pre **správca** aj **používateľa**. Ak ste prihlásení ako **používateľ**, môžete zmeniť iba heslo pre **používateľa**.



Ak ste zabudli heslo, budete musieť obnoviť továrenské nastavenia (→ s. 19).

#### Nové heslo

- Zadajte nové heslo na prístup správcu/používateľa k webovému konfigurátoru. Predvolené: **správca/používateľ**

#### Zopakujte heslo

- Zopakujte nové heslo zadané v poli **Zopakujte heslo**.

#### Zobrazit heslo

- Ak chcete zobrazit zadané znaky, začiarknite políčko vedľa položky **Zobrazit heslo**.

#### Zmeňte heslo pre všetkých správcov DECT

- Kliknutím na tlačidlo zmeníte heslo správcu pre všetkých správcov DECT.

#### Aktivovať prístup používateľa

- Kliknutím na tlačidlo **Áno/Nie** zapnete/vypnete ID pre rolu **používateľ**.
- Zadajte nové heslo na prístup používateľa k webovému konfigurátoru a potvrdte ho.

---

## Povolenie prístupu CLI ku konfigurácii zariadenia

K dispozícii v používateľskom rozhraní integrátora len pre úlohu používateľa **admin**.

Konfiguráciu zariadenia je možné vykonávať pomocou rozhrania Command Line Interface (CLI) pomocou SSH zo vzdialeného systému. Secure Shell (SSH) je program na prihlásenie do vzdialeného počítača a na vykonávanie príkazov na vzdialenom počítači. Poskytuje bezpečnú šifrovanú komunikáciu medzi dvoma nedôveryhodnými hosťiteľmi cez neistú sieť.

Podrobné informácie o príkazoch CLI nájdete v online pomocníkovi webového konfigurátora.

### Aktivuje sa, ak je heslo dlhšie ako 7 znakov

Prístup CLI sa automaticky zapne, ak ste zadali platné heslo, ktoré má viac ako sedem znakov a kliknete na tlačidlo **Nastaviť**. ✓ = aktivované; ✗ = deaktivované

### Heslo CLI

- ▶ Zadajte heslo na prístup administrátora ku konfigurácii cez SSH. Hodnota: min. 8, max. 74 znakov



Meno používateľa na prístup CLI je **cli**.

### Zopakujte heslo

- ▶ Zopakujte nové heslo zadané v poli **Heslo CLI**.

### Zobraziť heslo

- ▶ Ak chcete zobrazíť zadané znaky, začiarknite políčko vedľa položky **Zobraziť heslo**.

---

## Načítanie certifikátu zabezpečenia webu

K dispozícii v používateľskom rozhraní integrátora len pre úlohu používateľa **admin**.

Webový konfigurátor je chránený bezpečnostným mechanizmom SSL/TLS. To znamená, že prenos údajov je zašifrovaný a že webová lokalita je identifikovaná ako taká, ktorou tvrdí, že je. Internetový prehliadač skontroluje bezpečnostný certifikát a zistí, že stránka je legitímna. Certifikát môže byť z času na čas aktualizovaný. Ak je k dispozícii nový certifikát, môžete ho prevziať do počítača alebo do siete a nahráť ho do zariadenia.

- ▶ Kliknite na tlačidlo **Prehľadávať...** vedľa položky **Certifikát zabezpečenia webu** a vyberte súbor lokálneho certifikátu zo súborového systému vášho počítača. ▶ Kliknite na tlačidlo **Nahráť** ... vybraný súbor certifikátu sa načíta a pridá do zoznamu certifikátov.
- ▶ Ak certifikát vyžaduje heslo, zadajte ho do poľa **Heslo zabezpečenia webu**.

## Licencovanie

Pre veľkú inštaláciu a podnikové riešenia sú potrebné licencie.

Stránka je k dispozícii iba v používateľskom rozhraní virtuálneho integrátora alebo na zariadeniach s úlohou **Iba integrátor** a pre úlohu používateľa **admin**.

### ► Nastavenie ► Systém ► licencovanie

V tabuľke sú uvedené licencie, ktoré sa momentálne používajú.

**Položka na licencovanie** Funkcie, ktoré sú licencované.

	<b>Virtual Integrator</b>
	Používa sa pre virtuálneho integrátora.
	<b>DECT Manager - Multi cell</b>
	Používa sa až pre 100 jednobunkových zariadení, ktoré sa použijú ako správca DECT v inštalácii s virtuálnym integrátorom, alebo až pre štyri zariadenia použité v inštalácii so zabudovaným integrátorom.
<b>Dostupné licencie</b>	Používa sa množstvo objednaných licencií. Počas aktivačného obdobia je k dispozícii maximálne množstvo.
<b>Použité licencie</b>	Kolko licencií vyžaduje aktuálna konfigurácia.
<b>Stav</b>	Zvyšné dni aktivačného obdobia (alebo expirácie).

### Zobrazenie podrobných informácií o aktuálne použitej licencií

- Kliknite na tlačidlo **Show licence status** ... – názov licenčného balíka – zobrazí sa stav licencie a čas aktivácie.

### Vytvorenie súboru žiadosti

Ak potrebujete licenciu, musíte poslať žiadosť svojmu distribútorovi.

- Kliknite na tlačidlo **vytvoriť súbor žiadostí** ... Vytvorí sa šifrovaný súbor ► Pomocou dialógového okna výberu súborov zvolte miesto, kam sa má konfiguračný súbor uložiť.

Súbor žiadosti obsahuje základné informácie o systéme, napríklad:

- Informácie o hardvéri(MAC adresa hlavného správcu DECT)
  - verzia softvéru
  - Počet pripojených správcov DECT/základňových staníc/slúchadiel
  - Povolené licencie
  - Voľba krajiny
  - Dátum a čas
  - Názov poskytovateľa/profilu
- K objednávke pridajte súbor s požiadavkou a pošlite ho distribútorovi ... Poskytne vám aktivačný súbor s licenciou.

## Nahratie súboru s licenciou

Váš distribútor vám pošle aktivačný súbor s licenciou.

- Kliknite na tlačidlo **Prehľadávať...** ► Zo súborového systému počítača vyberte súbor s licenciou, ktorý ste si predtým uložili. ► Kliknite na tlačidlo **Nahráť** ... licencia sa aktivuje.

## Bezplatné obdobie

- Po prvom spustení a po každom úplnom obnovení továrenského nastavenia je možné inštaláciu testovať počas 35 dní bez akýchkoľvek obmedzení a bez zakúpenej licencie (bezplatné obdobie). V stĺpci **Stav** sú zobrazené zostávajúce dni bezplatného obdobia.
- Po 35 dňoch sa na všetkých zaregistrovaných slúchadlách zobrazí hlásenie **Check license status** a bude sa zobrazovať ďalších 35 dní. V stĺpci **Stav** sa zobrazí hlásenie **Grace period - expired**. Systém zostane naďalej plne funkčný.
- Po celkovej počte 70 dní po prvom spustení/obnovení továrenských nastavení sa počet paralelných hovorov obmedzí na 1 hovor na pripojeného správcu DECT, pokiaľ nenahráte súbor s platnou licenciou.

## Hlavný správca DECT

Pretože virtuálny integrátor nie je fyzické zariadenie, kvôli licencovaniu prostredníctvom správy správcu DECT musí byť definovaný hlavný správca DECT. Licencia je priradená k MAC adrese hlavného správcu DECT.

Ak sa hlavný správca DECT poškodí a vymení, licencia už nebude platná. Máte jeden mesiac na to, aby ste požiadali o nový súbor s licenciou.

---

## Provisioning a konfigurácia

Táto stránka vám umožňuje definovať poskytovateľský server pre telefónny systém alebo prevziať konfiguračný súbor a spustiť proces automatického konfigurácie.

Je k dispozícii v používateľskom rozhraní integrátora len pre úlohu používateľa **admin**.

Provisioning je proces nahrávania potrebných údajov o konfigurácii a účtoch do telefónov VoIP (tu do základní DECT). Toto sa vykonáva pomocou profilov. Profil je konfiguračný súbor, ktorý obsahuje nastavenia špecifické pre telefón VoIP, údaje o poskytovateľovi služieb VoIP, ako aj obsah špecifický pre používateľa. Musí byť k dispozícii na poskytovateľskom serveri HTTP, ktorý je dostupný na verejnej (internetovej) alebo miestnej sieti.

Automatická konfigurácia je definovaná ako režim prevádzky, pomocou ktorého sa telefónny systém automaticky pripája na server a sťahuje parametre špecifické pre poskytovateľa (ako je adresa URL servera SIP) aj parametre špecifické pre používateľa (napríklad meno používateľa a heslo) a ukladá ich do stálej pamäte. Automatická konfigurácia nie je nevyhnutne obmedzená na parametre potrebné na uskutočňovanie VoIP telefonie. Automatická konfigurácia sa môže použiť aj na konfiguráciu ďalších parametrov, napríklad nastavení online služieb, ak telefóny VoIP podporujú tieto funkcie. Z technických dôvodov však nie je možné zabezpečiť automatické poskytovanie všetkých konfiguračných parametrov telefónu.



Podrobné informácie o tom, ako založiť poskytovateľský server a vytvoriť profily na poskytovanie služieb pre telefóny Gigaset: → [wiki.gigasetpro.com](http://wiki.gigasetpro.com)

- **Nastavenie** ► **Systém** ► **Ustanovenie a konfigurácia**



## Server ustanovenia

- Do textového poľa zadajte adresu URL poskytovateľského servera.  
Hodnota: max. 255 znakov

## Súbor automatickej konfigurácie

Ak ste od svojho poskytovateľa dostali konfiguračný súbor, stiahnete ho do telefónneho systému.

- Kliknite na tlačidlo **Prehľadávať...** a vyberte konfiguračný súbor zo súborového systému vášho počítača. ► Kliknite na tlačidlo **Nahrať** ... Načíta sa zvolený konfiguračný súbor.

## Spustiť automatickú konfiguráciu

- Kliknite na tlačidlo ... stiahne sa profil na poskytovanie služieb a nainštaluje sa v systéme.



Proces bude trvať určitý čas a vyžaduje sa reštart systému. Spojenia s mobilnými zariadeniami budú ukončené.

Z bezpečnostných dôvodov by ste mali konfiguráciu uložiť pred spustením procesu automatickej konfigurácie (→ s. 101).

## Zabezpečenie

Táto stránka vám umožňuje organizovať certifikáty používané na zabezpečenie internetovej komunikácie a definovať poverenia pre autentifikáciu HTTP.

Je k dispozícii v používateľskom rozhraní integrátora len pre úlohu používateľa **admin**.

- **Nastavenie** ► **Systém** ► **Zabezpečenie**

### Certifikáty

Telefónny systém podporuje vytvorenie zabezpečených dátových pripojení na internete pomocou bezpečnostného protokolu TLS (Security Layer Security). V prípade protokolu TLS klient (telefón) používa na identifikáciu servera certifikáty. Tieto certifikáty musia byť uložené na základňových stanicách.

#### Prijat' všetky certifikáty

- Označte prepínač **Áno**, ak chcete prijať všetky certifikáty.

#### Serverové certifikáty/Certifikáty CA

Zoznamy obsahujú certifikáty servera alebo certifikáty CA, ktoré boli certifikované certifikačnou autoritou (CA). Certifikáty v oboch zoznamoch boli už štandardne implementované alebo stiahnuté cez webový konfigurátor a sú klasifikované ako platné, t. j. akceptované.

Ak sa niektorý z certifikátov stane neplatným, napr. pretože vypršala jeho platnosť, presunie sa do zoznamu **Neplatné certifikáty**.

#### Neplatné certifikáty

Zoznam obsahuje certifikáty, ktoré boli prijaté zo serverov, ale neprešli kontrolou certifikátu, a certifikáty zo zoznamov **Serverové certifikáty/Certifikáty CA**, ktoré sa stali neplatnými.

### Prijatie/odmietnutie neplatných certifikátov

Prijatie certifikátu:

- ▶ Vyberte certifikát a kliknite na tlačidlo **Prijat'** ... v závislosti od typu sa certifikát preniesie do niektorého zo zoznamov **Serverové certifikáty/Certifikáty CA** (aj keď už vypršala jeho platnosť). Ak server znova reaguje s týmto certifikátom, toto spojenie bude okamžite prijaté.

Odmietnutie certifikátu:

- ▶ Vyberte certifikát a kliknite na tlačidlo **Odmietnuť** ... certifikát sa preniesie do zoznamu **Serverové certifikáty** s označením **Odmietnuté**. Ak server znova reaguje s týmto certifikátom, toto spojenie sa ihneď odmietne.

### Kontrola informácií o certifikáte

- ▶ Vyberte certifikát a kliknite na tlačidlo **Podrobnosti** ... zobrazí sa nová webová stránka zobrazujúca vlastnosti certifikátu.

### Odstránenie certifikátu zo zoznamu

- ▶ Vyberte certifikát a kliknite na tlačidlo **Odstrániť**. Certifikát sa zo zoznamu okamžite odstráni.

### Importovať lokálny certifikát

V rámci svojho telefónneho systému môžete sprístupniť ďalšie certifikáty. Certifikáty sa musia do vášho počítača stiahnuť vopred.

- ▶ Kliknite na tlačidlo **Prehľadávať...** a vyberte súbor miestneho certifikátu zo súborového systému vášho počítača. ▶ Kliknite na tlačidlo **Nahrať** ... načíta sa zvolený súbor certifikátu a v závislosti od typu sa pridá do zoznamu certifikátov.

### Autentifikácia HTTP

Definujte poverenia (meno používateľa a heslo) pre autentifikáciu HTTP. Poverenia sa používajú na autentifikáciu klienta na poskytovanie služieb pomocou protokolu HTTP digest s poskytovateľským serverom.

#### HTTP digest – meno používateľa

- ▶ Zadajte meno používateľa pre autentifikáciu HTTP. Hodnota: max. 74 znakov

#### HTTP digest – heslo

- ▶ Zadajte heslo pre autentifikáciu HTTP. Hodnota: max. 74 znakov

## Dátum a čas

Štandardne je systém nakonfigurovaný tak, aby sa dátum a čas prenášali z časového servera na internete. Stránka vám umožňuje zmeniť časové servery, nastaviť časové pásmo a urobiť opatrenia v prípade, že internetové časové servery nie sú k dispozícii.

Je k dispozícii v používateľskom rozhraní integrátora len pre úlohu používateľa **admin**.

► **Nastavenie** ► **Systém** ► **Dátum a čas**

### Časový server

V poli sú nastavené niektoré bežné časové servery.

- Do textového poľa zadajte preferovaný časový server. Môžete zadať viaceré časové servery, oddelené čiarkami. Hodnota: max. 255 znakov

### Časové pásmo

- V menu možností vyberte časové pásmo vašej polohy.

### Systémový čas

Zobrazuje aktuálne nastavený čas pre telefónny systém. Aktualizuje sa každú minútu.

### Záložná možnosť

V prípade, že nie sú k dispozícii internetové časové servery, môžete nastaviť čas manuálne.

- Zadajte čas do textového poľa **Systémový čas**. Po začatí úprav sa čas prestane automaticky aktualizovať.

### Fungovať ako server miestneho času

Môžete určiť interný časový server, ktorý bude slúžiť ako miestny časový server pre vašu sieť.

- Kliknutím na tlačidlo **Áno/Nie** určíte interný časový server, ktorý bude/nebude slúžiť ako miestny časový server.
- Kliknutím na tlačidlo **Nastaviť** uložíte nastavenia na tejto stránke.



Dátum a čas sa synchronizujú v rámci celého systému na všetkých základňových staniciach a slúchadlách. Môže trvať až jednu hodinu, kým sa na každom slúchadle nezobrazí manuálne zmenený čas.

Synchronizácia sa vykonáva v nasledujúcich prípadoch:

- ak je slúchadlo zaregistrovaná do telefónneho systému,
- ak sa slúchadlo vypne a znovu zapne alebo sa viac ako 45 sekúnd nachádza mimo rádiového dosahu telefónneho systému a potom sa vráti späť do dosahu,
- automaticky každú noc o 4.00 hod.

Dátum a čas môžete zmeniť na slúchadle. Toto nastavenie platí iba pre dané slúchadlo a pri ďalšej synchronizácii sa prepíše.

Dátum a čas sa zobrazujú vo formáte nastavenom pre dané slúchadlo.

## Firmvér

Pomocou tejto stránky môžete vykonať príslušné úpravy, aby ste zachovali aktuálnosť telefónneho systému prostredníctvom aktualizácií firmvéru.

Je k dispozícii v používateľskom rozhraní integrátora len pre úlohu používateľa **admin**.

Pravidelné aktualizácie firmvéru integrátora/správcu DECT a základňových staníc poskytujú operátor alebo dodávateľ na konfiguračnom serveri. Tieto aktualizácie môžete podľa potreby nahrať do integrátora/správcu DECT. Ak je k dispozícii aktualizácia firmvéru vo forme aktualizáčného súboru, môžete ho uložiť do počítača a stiahnuť ho odtiaľ.



Firmvér základňových staníc aktualizuje automaticky správca DECT.

► **Nastavenie** ► **System** ► **Firmvér**

### Aktuálna verzia

Zobrazuje aktuálnu verziu firmvéru integrátora/správcu DECT, na ktorom ste prihlásení.

### Záloha dostupná pre predchádzajúcu verziu

Na staršiu verziu firmvéru môžete prejsť inštaláciou staršej verzie. Pri inštalácii nového firmvéru systém automaticky vytvorí zálohu údajov pre naposledy použitý firmvér. Ak neskôr prejdete na túto staršiu verziu, záloha údajov sa nainštaluje do systému. Týmto spôsobom prejdete na nižšiu predchádzajúcu verziu firmvéru a dátových nastavení.



Prechodom na inú staršiu verziu obnovíte továrenské nastavenia.

### Výber súboru aktualizácie firmvéru

► Do textového poľa **Adresa URL k súboru firmvéru** zadajte adresu URL konfiguračného servera, na ktorom je umiestnený firmvér.

alebo

► Kliknite na tlačidlo **Prehľadávať...** a vyberte súbor firmvéru zo súborového systému počítača.

### Spustenie aktualizácie firmvéru

V určitý deň: ► Zrušte začiarknutie políčka **Okamžite**. ► Zadajte presný čas začatia vo formáte: RRRR-MM-DD HH:mm

Ihned: ► Začiarknite políčko vedľa položky **Okamžite** (predvolené) ... aktualizácia firmvéru sa spustí po kliknutí na tlačidlo **Nastaviť**.

## Potvrdený rozvrh

Zobrazuje položku **Okamžite** alebo dátum ďalšej plánovanej aktualizácie firmvéru.

- Kliknutím na tlačidlo **Nastaviť** uložíte nastavenia a spustíte aktualizáciu firmvéru.

Po spustení procesu aktualizácie systém automaticky aktualizuje správcu DECT a všetky podriadené základňové stanice. Nie je potrebné žiadne opatrenie. Počas procesu aktualizácie sa preruší spojenie slúchadiel so základňovými stanicami. Keď sa obnoví spojenie slúchadiel so základňovou stanicou, znamená to, že aktualizácia bola úspešná.

V zozname základňových staníc môžete skontrolovať aktuálnu verziu základňovej stanice a tiež základňové stanice a správcov DECT offline, pri ktorých existuje najväčšia pravdepodobnosť aktualizácie firmvéru.



Aktualizácia firmvéru môže trvať dlhšie. V tomto čase zariadenia neodpájajte z miestnej siete.



Z testovacích dôvodov (napr. v prípade testovania novej verzie) môžete mať v podsystéme správcu DECT špecifickú verziu firmvéru, ktorá sa môže líšiť od zvyšku systému.

Odvodzovanie medzi systémami správcu DECT je možné iba vtedy, ak majú zodpovedajúcu verziu protokolu.

Ak má správca DECT inú verziu protokolu než systémový integrátor, nemôže spustiť svoju službu, pretože nie je schopný spolupracovať so systémovým integrátorom. Môže jednoducho vykonať aktualizáciu softvéru na zodpovedajúcu verziu softvéru a protokolu.

## Uloženie a obnovenie

Táto stránka vám umožňuje uložiť a obnoviť konfiguráciu systému.

Je k dispozícii v používateľskom rozhraní integrátora pre úlohu používateľa **admin** aj **user**. Používateľ môže len uložiť nastavenia, ale nemôže ich obnoviť.

- **Nastavenie** ► **Systém** ► **Uložiť a obnoviť**

Po nakonfigurovaní telefónneho systému a po vykonaní akýchkoľvek zmien v konfigurácii, najmä pri registrácii alebo rušení registrácie slúchadiel, by ste mali uložiť najnovšie nastavenia do súboru v počítači, aby ste v prípade problémov mohli rýchlo obnoviť aktuálny systém.

Ak zmeníte nastavenia náhodne alebo potrebujete resetovať zariadenie kvôli poruche, môžete do telefónneho systému načítať uložené nastavenia zo súboru v počítači.

Konfiguračný súbor obsahuje všetky systémové údaje vrátane registračných údajov DECT pre slúchadlá, nie však zoznam hovorov na slúchadlách.

### Ukladanie konfiguračných údajov

- Kliknite na tlačidlo **Uložiť nastavenia**. ► Pomocou dialógového okna výberu súborov zvolte miesto, kam sa má konfiguračný súbor uložiť. Zadajte názov konfiguračného súboru. Predvolený názov súboru je  
<MAC adresa integrátora><verzia firmvéru><dátum exportu>\_device-settings

## Obnovenie konfiguračných údajov

- ▶ Kliknite na tlačidlo **Prehľadávať...** ▶ Zo súborového systému počítača vyberte súbor, ktorý ste si predtým uložili. ▶ Kliknite na tlačidlo **Nahráť** . . . načíta sa vybraný konfiguračný súbor.



Súbor s bezpečnostnou konfiguráciou je tiež možné nahráť na nové zariadenie. Nevyhnutné podmienky:

- Pôvodné zariadenie nesmie byť v prevádzke.
- Verzia firmvéru nového zariadenia musí zodpovedať prinajmenšom verzii zariadenia, z ktorého sa údaje ukladajú, vrátane skupiny opráv.

---

## Reštart a reset

Táto stránka vám umožňuje reštartovať zariadenie.

Je k dispozícii v používateľskom rozhraní integrátora len pre úlohu používateľa **admin**.

- ▶ **Nastavenie** ▶ **System** ▶ **Reštartovať a resetovať**

---

## Manuálny reštart

- ▶ Kliknite na tlačidlo **Reštartovať teraz**. ▶ Potvrďte pomocou tlačidla **Áno** . . . okamžite sa začne reštart.



V systéme so zabudovaným integrátorom sa môžete rozhodnúť, či chcete reštartovať aj miestneho správcu DECT.

Všetky existujúce pripojenia riadené dotknutými základňovými stanicami sa ukončia.

Reštartovanie jedného správcu DECT: → s. 34

Reštartovanie jednej základňovej stanice: → s. 42

---

## Resetovanie na výrobné nastavenia

Všetky konfiguračné nastavenia môžete resetovať na predvolené výrobné hodnoty. Týmto postupom vymažete všetky nastavenia, odpojíte všetky spojenia a ukončíte všetky hovory!



Po resetovaní na predvolené výrobné hodnoty sa stratia všetky nastavenia. Svoju aktuálnu konfiguráciu si predtým môžete uložiť (→ s. 101).

Výrobné nastavenia môžete obnoviť pomocou tlačidla zariadenia (→ s. 17).

## Definovanie úlohy

- ▶ V menu možností **Resetovať na zariadenie** vyberte úlohu, ktorú má zariadenie mať po resetovaní.

### Základňa

Zariadenie sa používa ako základňová stanica.

### Všetko v jednom – dynamická IP

Aktívne sú úlohy integrátor + správca DECT + základňová stanica. Konfigurácia siete je nastavená na dynamickú IP adresu.

**Všetko v jednom – statická IP**

Aktívne sú úlohy integrátor + správca DECT + základňová stanica. Konfigurácia siete je nastavená na tieto statické IP nastavenia:

IP adresa: 192.168.143.1

Maska podsiete: 255.255.0.0

Brána: 192.168.1.1

**Správca DECT + základňa – dynamická IP adresa**

Aktívne sú úlohy základňová stanica + správca DECT. Konfigurácia siete je nastavená na dynamickú IP adresu.

**správca DECT+základňa- udržať IP**

Aktívne sú úlohy základňová stanica + správca DECT. Konfigurácia siete je nastavená na statickú IP adresu.

**iba integrátor - dynamická IP**

Na zariadení je aktívna len úloha integrátora. Konfigurácia siete je nastavená na dynamickú IP adresu.

**iba integrátor - udržať IP**

Na zariadení je aktívna len úloha integrátora. Konfigurácia siete je nastavená na statickú IP adresu.



Ak ste integrátor nainštalovali na virtuálnom prístroji, na resetovanie zariadení musíte použiť tlačidlo zariadenia (→ s. 17).

**Resetovanie zariadenia**

- ▶ Kliknutím na tlačidlo **Obnoviť na** resetujete zariadenia do výrobného stavu na základe výberu, ktorý ste uskutočnili v rámci možnosti **Resetovať na zariadenie** ... otvorí sa dialógové okno na potvrdenie ▶ potvrďte pomocou možnosti

**Áno** Otvorí sa stránka **Uložiť a obnoviť**, pomocou ktorej si aktuálnu konfiguráciu môžete uložiť na počítač (→ s. 101).

**Nie** Okamžite sa spustí resetovací postup. Aktuálna konfigurácia sa stratí.

**Zrušiť** Resetovací postup sa preruší.

**Nastavenia DECT**

Pomocou tejto stránky môžete vykonať nastavenia rádiovkej siete DECT.

Je k dispozícii v používateľskom rozhraní integrátora len pre úlohu používateľa **admin**.

- ▶ **Nastavenie** ▶ **Systém** ▶ **Nastavenia DECT**



Zmena jedného z týchto nastavení vyžaduje reštartovanie systému. Prebiehajúce hovory sa zrušia.

**ECO DECT**

ECO DECT je technológia šetrná k životnému prostrediu, ktorá znižuje spotrebu energie a umožňuje variabilné zníženie prenosového výkonu.

## Vyžarovací výkon DECT

- ▶ Nastavte výkon vyžarovania DECT podľa svojich potrieb:

**Maximálny rozsah:** Dosah zariadenia je nastavený na maximum (predvolené). Zaručí sa tak najlepšie spojenie medzi slúchadlom a základňovou stanicou. V stave pokoja slúchadlo nebude posilať rádiové signály. Kontakt so slúchadlom zachováva iba základňová stanica, a to pomocou rádiového signálu s nízkou intenzitou. Počas hovoru sa vysielací výkon automaticky prispôsobí vzdialenosti medzi základňovou stanicou a slúchadlom. Čím je vzdialenosť medzi slúchadlom a základňovou stanicou menšia, tým bude nižšie vyžarovanie.

**Obmedzený rozsah:** Vyžarovanie sa zníži až o 80 %. Zároveň sa tým zníži dosah.

## Nastavenia zabezpečenia DECT

Rádiový prenos DECT medzi základňovými stanicami a slúchadlami je predvolene zašifrovaný. Nasledujúce možnosti umožňujú podrobnejšie definovať nastavenia zabezpečenia.

### Šifrovanie DECT

- ▶ Aktivujte/deaktivujte túto možnosť.

Aktivované: Všetky hovory sú šifrované.

Deaktivované: Žiadne hovory nie sú šifrované.

### Vylepšená bezpečnosť – skoré šifrovanie a opätovné zadávanie kľúčov

- ▶ Aktivujte/deaktivujte túto možnosť.

Aktivované: Šifrujú sa tieto správy:

- správy CC na ovládanie hovorov (Call Control) počas hovoru
- údaje, ktoré môžu byť citlivé v počiatočných fázach vysielania signálu, napríklad počas vytáčania alebo odosielania informácií CLIP

Kľúč používaný na šifrovanie sa počas prebiehajúceho hovoru mení, čím sa zlepšuje zabezpečenie hovoru.

Deaktivované: Žiadne správy CC alebo skoré údaje nie sú šifrované.

### Vylepšená bezpečnosť – automatické uvoľnenie pre nešifrované hovory

- ▶ Aktivujte/deaktivujte túto možnosť.

Aktivované: Ak je aktivované šifrovanie, bude uvoľnené v prípade, že hovor iniciuje zariadenie, ktoré nepodporuje šifrovanie.

Deaktivované: Šifrovanie sa nikdy neuvolňuje.



## Rádiové nastavenia DECT

Z dôvodu rozdielnych národných predpisov sú jednotky DECT povinné používať rôzne frekvenčné pásma, aby boli kompatibilné so systémami DECT v iných oblastiach. Frekvenčné pásmo N870 IP PRO Multicell System môžete prispôsobiť požiadavkám vašej oblasti.

### Rádiové pásmo DECT

- Vyberte rádiové frekvenčné pásmo používané vo vašej oblasti.



Vyberte frekvenčné pásmo DECT, v ktorom by váš systém mal fungovať podľa vašej oblasti. Toto je nastavenie celého systému. Po zmene nastavenia sa reštartuje rádiová časť DECT. Nesprávne nastavenie môže spôsobiť porušenie právnych predpisov. V prípade pochybností sa obráťte na príslušný telekomunikačný úrad.

## Diagnostika a riešenie problémov

### Informácie o stave

Webový konfigurátor poskytuje stavovú stránku s dôležitými informáciami o obsluhu systému a pripojených zariadeniach.

► Stav ► Prehľad

K dispozícii sú nasledujúce informácie.

<b>Stav integrátora</b>	<ul style="list-style-type: none"> <li>• Názov zariadenia *</li> <li>• Roly zariadenia *</li> <li>• MAC adresa *</li> <li>• IP adresa *</li> <li>• Frekvenčné pásmo DECT</li> <li>• DECT PARI</li> <li>• Verzia firmvéru *</li> <li>• Dátum a čas *</li> <li>• Posledná záloha</li> <li>• Informácie o licencií</li> </ul>
<b>Správcovia DECT</b>	<ul style="list-style-type: none"> <li>• Počet správcov DECT</li> <li>• počet online správcov DECT</li> <li>• Počet správcov DECT s inou verziou firmvéru</li> </ul> <p>Symbol  označuje, že správca DECT je momentálne odpojený.</p>
<b>Základňové stanice</b>	<ul style="list-style-type: none"> <li>• Počet aktívnych základňových staníc</li> <li>• Počet nevybavených základňových staníc</li> <li>• počet online základňových staníc</li> <li>• Obmedzenie hovorov pre základňovú stanicu</li> </ul>
<b>Mobilné zariadenia</b>	<ul style="list-style-type: none"> <li>• Počet zaregistrovaných mobilných zariadení (dosiahnuteľné/všetky)</li> <li>• Počet mobilných zariadení, ktoré sa majú zaregistrovať</li> <li>• Počet mobilných zariadení s registráciou SIP (pripojené/všetky)</li> </ul>



V zozname sú zobrazené položky, ktoré sú zobrazené v integrátore. Položky označené hviezdičkou (\*) sa zobrazujú aj na stavovej stránke správcov DECT.

► Kliknite na tlačidlo  **pozri tiež...** v záhlaví ... zobrazí sa zoznam všetkých stránok s informáciami alebo nastaveniami na diagnostické účely.

## Zálohovanie systému

Okrem položky **Posledná záloha** sa zobrazuje dátum a čas poslednej zálohy. Pokiaľ nebola vytvorená žiadna záloha, namiesto toho sa zobrazí **Nikdy**.

Vytvorenie novej zálohy alebo obnovenie existujúceho súboru so zálohou:

- ▶ Kliknite na tlačidlo  **Systém ▶ Uložiť a obnoviť** ... zobrazí sa stránka **Uložiť a obnoviť** (→ s. 101).

## Správa správcu DECT, základňových staníc alebo mobilných zariadení

V prípade správcov DECT, základňových staníc a mobilných zariadení môžete priamo prejsť na príslušnú stránku webového konfiguratéra.

- ▶ Kliknite na tlačidlo  vedľa príslušného záznamu v tabuľke.

## Udalosti základňovej stanice

Na tejto stránke sú zobrazené počítadlá na diagnostické účely, ktoré súvisia s rôznymi udalosťami, ktoré majú vplyv na základňové stanice, napríklad aktívne rádiové spojenia, odovzdávanie, neočakávané ukončené spojenia atď.

Je k dispozícii v používateľskom rozhraní integrátora pre úlohu používateľa **admin** aj **user**.

- ▶ **Stav** ▶ **Štatistika** ▶ **Základňové stanice**

Uvádzajú sa tieto informácie:

**Správca DECT**      Názov správcu DECT zodpovedného za základňové stanice, časové obdobie, počas ktorého boli zhromaždené udalosti, celkový počet zmeškaných a aktívnych hovorov všetkých spravovaných základňových staníc v danom časovom období.

- ▶ Kliknutím na tlačidlo  vedľa položky **Správca DECT** zobrazíte klaster správcu DECT.

**Poznámka:** Symbol  vedľa názvu správcu DECT naznačuje, že mohla nastať situácia, ktorá si vyžaduje pozornosť.

**Klaster**      Číslo klastra, súhrn zozbieraných udalostí pre všetky základňové stanice v klasteri

- ▶ Kliknutím na tlačidlo  vedľa položky **Klaster** zobrazíte základné stanice v klasteri.

**Základňová stanica**      Názov základňovej stanice



Niektoré z nasledujúcich informácií môžu byť skryté. Pomocou menu možností **Zobraziť** zobrazte požadované stĺpce.

## Vlastnosti

**MAC adresa**      MAC adresa základňovej stanice

**RPN**      Radio Fixed Part Number, číslo identifikujúce rádiovú jednotku

**Synchronizovať RPN**      RPN druhej základňovej stanice, s ktorou sa základňová stanica synchronizuje

<b>Úroveň synchronizácie</b>	Úroveň synchronizácie
<b>Štatistika</b>	
<b>Prip.</b>	Počet spojení, t. j. uskutočnených hovorov
<b>Nastavenie odovzdávky</b>	Počet prichádzajúcich odovzdaní
<b>Uvoľnenie odovzdávky</b>	Počet odchádzajúcich odovzdaní
<b>Prerušenia hovorov</b>	Počet stratených spojení, t. j. prerušených hovorov
<b>Asynchrónne</b>	Ako často stratí základňová stanica synchronizáciu DECT na diaľku
<b>Zaneprázdnený</b>	Ako často sa dosiahlo maximálne množstvo možných pripojení modulu. Základná stanica vstúpila do zaneprázdneného stavu a poukázala na ďalšie moduly na vyrovnávanie záťaže.
<b>Prerušenia prip.</b>	Ako často bolo prerušené LAN pripojenie k základňovej stanici
<b>Calls</b>	Aktívne hovory
<b>Calls-pk</b>	Maximálny počet paralelných hovorov
<b>Sync swaps</b>	Počet prehodení synchronizácie, t. j. ako často sa menil synchronizačný master v dôsledku zlyhania synchronizačného mastra.
<b>q-idx-lt</b>	Kvalita synchronizácie v sieti LAN > 90 % Synchronizácia v sieti LAN je funkčná. Zvyšných 10 % hodnotí kvalitu synchronizácie. > 93 % Dobrá kvalita synchronizácie.
<b>o-thr-exc</b>	Prahová hodnota posunu PTP prekročila možnosti počítadla Ak je odchýlka PTP >500 ns, počítadlo sa zvýši. Požiadavka na sieť je, aby odchýlka PTP bola <500 ns.
<b>d-thr-exc</b>	Prahová hodnota posunu DLS prekročila možnosti počítadla Ak je odchýlka DLS >1 000 ns, počítadlo sa zvýši.

## Akcie

### Exportovanie informácií do súboru CSV

Na ďalšie spracovanie štatistických údajov môžete údaje exportovať do súboru s formátom CSV (Comma separated Value).

- Kliknite na tlačidlo **Export**. ► Pomocou dialógového okna výberu súborov zvolte miesto, kam sa má súbor uložiť.

### Grafické zobrazenie hierarchie klastrov

Môžete otvoriť grafiku, ktorá zobrazuje základné stanice klastra, ich vzťah k okolitým základňovým stanicám a hierarchiu synchronizácie.

- Otvorte strom klastra správcu DECT. ► Zvoľte klastr. ► Kliknite na tlačidlo **Zobraziť graf klastra** ... základňové stanice vybraného klastra sa zobrazia vo forme grafiky.

**Prezentácia:**

Spojenia		Rozsah RSSI 43 – 100, dobrý – vynikajúci
		Rozsah RSSI 0 – 42, zlý
		Žiadne dáta nie sú dostupné
Stav základňovej stanice		Aktívna a synchronizovaná
		Iný stav (pre podrobnejšie informácie kliknite na symbol)
		Deaktivovaná
Režim synchronizácie		DECT, interná synchronizácia
		DECT, externá synchronizácia
		LAN, interná synchronizácia
		LAN, externá synchronizácia
		RFPI, externá synchronizácia

**Príklad:**

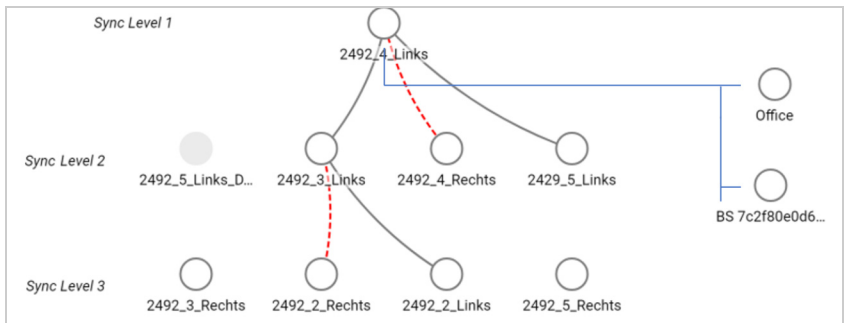

Uloženie grafu ako súboru: ► Kliknite na tlačidlo **Uložiť obrázok** ► Pomocou dialógového okna výberu súborov zvolte miesto, kam sa má grafický súbor uložiť ... graf sa uloží vo formáte PNG.

**Vynulovanie štatistiky**

► Kliknite na tlačidlo **Resetovať všetko** ... počítadlá v tabulke sa vynulujú na hodnotu 0.

**Filtrovanie zoznamu**

- V menu možností **Vybrať stĺpec** vyberte stĺpec, pre ktorý chcete nastaviť filter. Upozorujeme, že stĺpce môžu byť skryté.
- V textovom poli zadajte kritériá filtra. ► Kliknite na tlačidlo **Filter** ... zobrazia sa iba položky zodpovedajúce filteru.

Pre filtrovanie zoznamu podľa špecifických hodnôt počítadla sú možné nasledujúce operátory:

- < menšie ako
- > väčšie ako
- = rovné
- <= menšie alebo rovné
- >= väčšie alebo rovné

Pre stĺpec **MAC adresa** je povolená iba nasledujúca podmienka: = MAC adresa  
MAC adresa musí mať nasledujúci formát: **aabbccddeeff** (bez dvojbodiek)

Vymazanie filtra: ► Kliknite na tlačidlo **Čistý**

### Príklady:

V tabuľke by sa mali zobrazovať iba základňové stanice s viac ako 20 situáciami obsadenia. To možno dosiahnuť nasledujúcimi nastaveniami filtra.

Zaneprázdnený ▼ >20 ▼ Filter × Čistý

V tabuľke by sa mali zobrazovať iba základňové stanice s menej ako 5 prerušeniami hovorov. To možno dosiahnuť nasledujúcimi nastaveniami filtra.

Prerušenia hovorov ▼ <5 ▼ Filter × Čistý

### Zobrazenie/skrytie stĺpcov

► Kliknite na menu možnosti **Zobraziť** vpravo. ► Vyberte stĺpce, ktoré chcete zobraziť v tabuľke (☉/☾ = zobrazené/skryté).

Názvy stĺpcov, ktoré nemožno skryť, sú sivé.

## Incidenty

Stránka obsahuje informácie o incidentoch týkajúcich sa prevádzky správcu DECT. Je k dispozícii v používateľskom rozhraní integrátora pre úlohu používateľa **admin** aj **user**. Používateľ nemôže mazať položky.

► Stav ► Štatistika ► Prípady

Časová značka	Dátum a čas incidentu
Správca DECT	Vplyv na správcu DECT
Typ prípadu	napr <b>Crash</b> , <b>Reštartovať</b> , <b>Reset</b>
Info	Podrobné informácie, napr. komponent, ktorý spôsobil incident

## Akcie

### Stiahnutie podrobných informácií do súboru

Ak chcete získať podrobné informácie o okolnostiach spôsobujúcich chybu, informácie o incidentoch môžete prevziať do súboru. V prípade potreby ich môžete odovzdať príslušnému servisnému personálu.

- Začiarknite políčko vedľa jedného alebo viacerých incidentov, ktoré chcete stiahnuť, alebo vedľa položky **Časová značka**, ak chcete prevziať všetky incidenty.
- Kliknite na tlačidlo **Stiahnuť** a vyberte požadované umiestnenie súborov denníkov v systéme súborov ... pre každý vybraný incident sa vytvorí súbor denníka. Všetky súbory denníkov sa prevzmu do súboru tar.

**Odstraňovanie záznamov**

- ▶ Začiarknite políčko vedľa jedného alebo viacerých incidentov, ktoré chcete odstrániť, alebo vedľa položky **Časová značka**, ak chcete odstrániť všetky incidenty.
- ▶ Kliknite na tlačidlo **Odstrániť**.

**Aktualizácia zoznamu**

- ▶ Kliknutím na tlačidlo **Obnoviť** aktualizujte informácie v tabuľke.

**Systémový denník a správca SNMP**

Systémové hlásenie (SysLog) zhromažďuje informácie o vybraných procesoch vykonávaných telefónnym systémom počas prevádzky a zasiela ich na nakonfigurovaný server SysLog.

Je k dispozícii v používateľskom rozhraní integrátora len pre úlohu používateľa **admin**.

- ▶ **Nastavenie** ▶ **Systém** ▶ **Systémový denník**

**Aktivovať systémový denník**

- ▶ Označte/zrušte označenie začiarkavacieho políčka, ak chcete aktivovať/deaktivovať funkciu zapisovania do denníka.

**Adresa servera**

- ▶ Zadajte IP adresu alebo (úplný) názov DNS vášho servera Syslog. Hodnota: max. 240 znakov

**Port servera**

- ▶ Zadajte číslo portu, na ktorom server Syslog očakáva prijatie žiadostí.

Rozsah: 1 – 65535; predvolené: 514

**Úroveň protokolu**

- ▶ Označte/zrušte začiarknutie políčok vedľa informácií denníka, ktoré by mali/nemali byť zahrnuté v systémovom denníku.

Ak chcete pre všetkých správcov DECT použiť rovnakú konfiguráciu servera systémového denníka:

- ▶ Kliknite na tlačidlo **Použiť pre všetkých správcov DECT**.



Individuálne nastavenie servera systémového denníka pre každého správcu DECT  
→ s. 35.

## Štatistika SNMP

Simple Network Management Protocol (SNMP) je bežný protokol používaný na monitorovanie a riadenie sieťových zariadení. Ak chcete zhromaždiť informácie o riadení a štatistické informácie týkajúce sa udalostí základňových staníc, ktoré spracuje správca SNMP, musíte zadať adresu a overovacie informácie podľa konfigurácie servera SNMP.

- ▶ Do poľa **Adresa správcu SNMP** zadajte IP adresu servera správcu SNMP a číslo portu, ktoré správca SNMP používa v poli **Port správcu SNMP**. Predvolené: 162

Pre prístup k databáze SNMP je potrebná autentifikácia.

- ▶ Zadajte **Používateľské meno SNMP** a **Heslo SNMP**.

Prístupové údaje správcu SNMP sa môžu nastaviť pre všetkých správcov DECT tu alebo pre každého jednotlivého správcu DECT (→ s. 35).

- ▶ Ak sa tu definované prístupové údaje majú použiť pre všetkých správcov DECT, kliknite na tlačidlo **Použiť pre všetkých správcov DECT**.

## Ukladanie informácií o riadení vo formáte MIB

Informácie o riadení pre všetky základňové stanice môžete uložiť v syntaxe MIB.

- ▶ Kliknite na tlačidlo **Stiahnuť MIB**. ▶ Pomocou dialógového okna výberu súborov vyberte miesto, kam sa má uložiť súbor MIB . . . súbor s informáciami MIB sa uloží vo formáte TXT.



## Diagnostika

Na diagnostické účely môžete vytvoriť výpis s rôznym obsahom. Výpis môže pomôcť vývojárom softvéru a správcom systému diagnostikovať, identifikovať a vyriešiť problémy, ktoré viedli k poruchám systému.

### ► Nastavenie ► Systém ► Diagnostics

Stiahne sa štandardná množina diagnostických informácií. Ďalej môžete pridať nasledujúce možnosti:

- |                              |  |
|------------------------------|--|
| <b>Core dump</b>             | Súčasťou je – ak je k dispozícii – výpis jadra aplikácie, ktorá spadla.  |
| <b>Ram dump</b>              | <p>Súčasťou je – ak je k dispozícii – výpis pamäte RAM spadnutého CSS (koprocessor pre spracovanie DECT a médií v reálnom čase).</p> <p>Výpis jadra a výpis CSS RAM môže využiť servisný personál na ladenie po páde. Pretože veľkosť súboru je niekoľko MB, nie je možné zhromaždiť všetky údaje z dôvodu obmedzenej celkovej veľkosti súboru sysdump. Tieto možnosti by sa preto mali používať uvážlivo.</p> |
| <b>Last incident sysdump</b> | Výpis posledného incidentu. Obsahuje iba časť systémovej pamäte, ktorá predstavuje posledný incident.  |

- Začiarknite vedľa typu výpisu, ktorý chcete zahrnúť.
- Kliknite na tlačidlo **Stiahnuť** ► Pomocou dialógového okna výberu súborov zvolte miesto, kam sa má súbor s výpisom uložiť. Zadajte názov súboru s výpisom. Súbor sa uloží ako archív tar. Predvolený názov súboru je  
<MAC adresa integrátora><verzia firmvéru><dátum exportu>\_diagnostics.tar

## Migrácia

Ak chcete migrovať menší alebo stredný N870 IP PRO Multicell System viacerých buniek s jedným správcom DECT do inštalácie s viacerými správcami DECT, vykonajte nasledovné kroky:

- 1 Nainštalujte požadované licencie (→ s. 95)
- 2 Exportujte konfiguráciu základňovej stanice a slúchadla aktuálnej inštalácie
  - ▶ **Nastavenie** ▶ **Základňové stanice** ▶ **Správa** (→ s. 41)
  - ▶ **Nastavenie** ▶ **Mobilné zariadenia** ▶ **Správa** (→ s. 69)
- 3 Importujte virtuálny prístroj integrátora (súbor \*.ova) do hypervízora (→ s. 16).
- 4 Definujte úlohu zariadenia pre zariadenia, ktoré sú definované ako budúci správcovia DECT (→ s. 17).
- 5 Pridajte správcov DECT do správy integrátora
  - ▶ **Nastavenie** ▶ **Správca DECT** ▶ **Správa** (→ s. 31)
- 6 Zaregistrujte správcov DECT do integrátora
  - ▶ **Nastavenie** ▶ **Systém** ▶ **Konfigurácia integrátora** (→ s. 36)
- 7 Importujte konfiguráciu základňovej stanice a slúchadla do novej konfigurácie
  - ▶ **Nastavenie** ▶ **Základňové stanice** ▶ **Správa** (→ s. 41)
  - ▶ **Nastavenie** ▶ **Mobilné zariadenia** ▶ **Správa** (→ s. 69)
- 8 Nastavte novú hierarchiu synchronizácie základňových staníc
  - ▶ **Nastavenie** ▶ **Základňové stanice** ▶ **Synchronizácia** (→ s. 45)
- 9 V prípade potreby nastavte synchronizáciu medzi klastrami pomocou synchronizácie správcu DECT
  - ▶ **Nastavenie** ▶ **Správca DECT** ▶ **Synchronizácia** (→ s. 37)



Počas migrácie sa stratí synchronizácia základňových staníc. Prebiehajúce hovory budú zrušené. Dbajte na to, aby sa telefónny systém počas migračného postupu nepoužíval.

Import základňovej stanice neobsahuje údaje lokálnej základňovej stanice, pretože lokálna základňová stanica je fyzicky naviazaná na nového správcu DECT.



Postup sa vzťahuje iba na migráciu prvého správcu DECT do nového systému s viacerými správcami DECT. Slúchadlá druhého systému importované do systému s viacerými správcami DECT nemôžu importovať svoj identifikátor PARI zo starého systému do novej inštalácie s viacerými správcami DECT, takže tieto slúchadlá sa importujú v registračnom stave **Zaregistrovať** a musia zopakovať proces registrácie DECT na diaľku.

Import základňovej stanice druhého systému nepotrebuje opakovanie registrácie základňovej stanice.

## Používanie slúchadla pripojeného k základňovej stanici N870 IP PRO

Funkcie vášho zariadenia N870 IP PRO sú k dispozícii na zaregistrovaných slúchadlách. Funkcie telefónneho systému sú pridané do menu slúchadla. Funkcie špecifické pre slúchadlá, napríklad miestny adresár alebo organizátor, tu nie sú opísané. Súvisiace informácie nájdete v príslušnom návode na obsluhu slúchadla. Dostupnosť funkcií alebo ich označenie sa môže pri jednotlivých slúchadlách líšiť.



Informácie o tom, ktoré slúchadlá Gigaset podporujú úplnú funkčnosť systému N870 IP PRO s viacerými bunkami, nájdete na stránke [wiki.gigasetpro.com](http://wiki.gigasetpro.com).

## Uskutočňovanie hovorov

Môžete uskutočňovať hovory pomocou ľubovoľného slúchadla, ktoré je zaregistrované vo vašom zariadení N870 IP PRO.

**Nevyhnutná podmienka:** Nachádzate sa v bunke najmenej jednej základňovej stanice zaregistrovanej do telefónneho systému.

Bunky základňových staníc spolu tvoria rádiovú sieť DECT telefónneho systému. Môžete iniciovať alebo prijímať hovory na slúchadle v celej rádiovjej sieti a meniť bunky počas hovoru (odovzdanie).

**Nevyhnutná podmienka pre odovzdávanie:** Zapojené základňové stanice musia byť priradené k rovnakému klastru a musia byť synchronizované (→ s. 45).

Každému slúchadlu je priradené spojenie na odosielanie a prijímanie (→ s. 72).

Ak je vaše zariadenie N870 IP PRO pripojené k telefónnej ústredni, ktorá umožňuje vytváranie skupín, pripojenia VoIP môžu byť priradené aj skupinám. V tomto prípade budete na slúchadle prijímať tiež hovory, ktoré boli odoslané na vaše číslo skupiny.

Zariadenie N870 IP PRO využíva komunikačný systém telefónnej ústredne VoIP alebo služby poskytovateľa VoIP pre telefonovanie cez internet. Dostupnosť niektorých funkcií telefónu závisí od toho, či ich podporuje telefónna ústredňa/poskytovateľ a či boli zapnuté. Ak je to potrebné, môžete získať opis služieb od operátora vašej telefónnej ústredne.





V závislosti od špecifikácií vašej telefónnej ústredne budete musieť vytočiť prístupový kód pre hovory mimo oblasti, ktorú pokrýva vaša telefónna ústredňa VoIP (→ s. 81).

## Telefonovanie

▶ ... pomocou tlačidiel  zadajte číslo. ▶ **Krátko** stlačte tlačidlo prijatia hovoru 

alebo

▶ Stlačte a **podržte** tlačidlo prijatia hovoru  ▶ ... pomocou tlačidiel  zadajte číslo.



Spojenie sa vytvorí pomocou pripojenia SIP priradeného slúchadlu (→ s. 72).



Ak uskutočnite hovor do pevnej siete, možno budete musieť vytočiť aj predvolbu pre miestne hovory (v závislosti od telefónnej ústredne/poskytovateľa). Toto nie je potrebné, ak je predvolba zadaná v konfigurácii telefónnych služieb (→ s. 81).







## Vytáčanie zo zoznamu na opätovné vytočenie

V zozname na opätovné vytáčanie sa nachádzajú čísla, ktoré ste naposledy vytočili na slúchadle.

- ▶ **Krátko** stlačte tlačidlo prijatia hovoru  ... otvorí sa zoznam na opätovné vytáčanie ▶ ... pomocou tlačidla  zvolte položku. ▶ Stlačte tlačidlo prijatia hovoru 

## Vytáčanie zo zoznamu hovorov

V zozname hovorov sa nachádzajú najnovšie prijaté, odchádzajúce a zmeškané hovory.

- ▶  ▶ ... pomocou tlačidiel  zvolte možnosť  **Seznamy volani** ▶ OK ▶ ... pomocou tlačidiel  zvolte zoznam ▶ OK ▶ ... pomocou tlačidiel  zvolte položku. ▶ Stlačte tlačidlo prijatia hovoru 



Zoznam **Ztracena volani** možno tak isto zobrazit' stlačením tlačidla správ .

## Spustenie spätného volania

Ak je volané číslo obsadené alebo volaný účastník neodpovedá, môžete zariadiť spätný hovor, ak vaša telefónna ústredňa/poskytovateľ podporuje služby CCBS a CCNR.

CCBS (Completion of Call to busy Subscriber) Spätné volanie, ak je obsadené

CCNR (Completion of Calls on No Reply) Spätné volanie, ak účastník neodpovedá

Servisný kód pre aktiváciu/deaktiváciu služieb CCBS a CCNR musí byť nakonfigurovaný pomocou nastavení poskytovateľa (→ s. 66).

Aktivácia spätného volania:

- ▶ Zadajte servisný kód definovaný pre telefónnu ústredňu/poskytovateľa, napr. \*6.

Ak sa rozhodnete, že nechcete spätné volanie, môžete funkciu znova vypnúť:

- ▶ Zadajte servisný kód definovaný pre telefónnu ústredňu/poskytovateľa, napr. #6.

## Prijímanie hovorov

Prichádzajúce hovory pre spojenie priradené k vášmu slúchadlu sú signalizované.

► Stlačením tlačidla prijatia hovoru  prijmite hovor.

Vypnutie vyzváňacieho tónu:

► **VyzvVyp** ... hovor je možné prijať, kým sa signalizuje na displeji

Odmietnutie hovoru: ► Stlačte tlačidlo ukončenia hovoru 

### Informácie o volajúcom

Ak je dostupné telefónne číslo volajúceho, zobrazí sa. Ak je číslo volajúceho uložené v adresári, zobrazí sa jeho meno.

### Použitie správca hovorov telefónnej ústredne

V prípade, že sa používa správca hovorov telefónnej ústredne, je možné definovať, aby sa prichádzajúce hovory prijímali priamo pomocou náhlavnej súpravy alebo režimu hlasitého telefonovania. Toto nastavenie sa musí pre slúchadlo konfigurovať cez webový konfigurátor v sekcii **Správca hovorov** (→ s. 74).



## Skupinové prijatie hovoru

Môžete tiež prijať prichádzajúce hovory pre skupinu.

Musí byť aktivované skupinové prijatie hovoru a musí byť zadané číslo hovoru alebo SIP URI skupiny. Toto nastavenie sa musí pre slúchadlo konfigurovať cez webový konfigurátor v sekcii **Snímanie skupiny** (→ s. 74).

## Prijatie/odmietnutie čakajúceho hovoru

Počas externého hovoru bude zariadenie signalizovať ďalší hovor pomocou tónu čakajúceho hovoru. Ak sa prenáša telefónne číslo, zobrazí sa buď číslo alebo meno volajúceho.

- Odmietnutie hovoru: ► **Moznosti** ►  **Odmitnout 2. volani** ► **OK**
- Prijatie hovoru: ► **Prijmout** ► ... rozprávajte s novým volajúcim. Predchádzajúci hovor sa podrží.
- Ukončenie hovoru, obnovenie podržaného hovoru: ► Stlačte tlačidlo ukončenia hovoru .

## Konverzácia s tromi účastníkmi



### Konzultačné hovory

Ukutočnenie ďalšieho externého hovoru počas externého hovoru. Prvý hovor sa podrží.

- ▶ **Ext.vol.** ▶ ... pomocou tlačidiel  zadajte číslo druhého účastníka ... aktívny hovor sa podrží a zariadenie zavolá druhému účastníkovi.

Ak druhý účastník neodpovedá: ▶ **Ukoncit**

### Ukončenie konzultačného hovoru



- ▶ **Moznosti** ▶  **Ukoncit aktívni** ▶ **OK** ... znova sa aktivuje spojenie s prvým volajúcim. alebo
- ▶ Stlačte tlačidlo ukončenia hovoru  ... inicializuje sa opätovný hovor s prvým účastníkom.

### Výmena hovorov

Prepínanie medzi dvoma hovormi. Druhý hovor sa podrží.

- ▶ Počas externého hovoru vytočte číslo druhého účastníka (konzultačný hovor) alebo prijmite čakajúceho volajúceho ... na displeji sa zobrazia čísla a/alebo mená oboch účastníkov hovoru.
- ▶ Pomocou ovládacieho tlačidla  môžete prepínať medzi účastníkmi.

### Ukončenie aktuálneho aktívneho hovoru

- ▶ **Moznosti** ▶  **Ukoncit aktívni** ▶ **OK** ... znova sa aktivuje spojenie s druhým volajúcim. alebo
- ▶ Stlačte tlačidlo ukončenia hovoru  ... inicializuje sa opätovný hovor s prvým účastníkom.

### Konferencia

Rozhovor s oboma účastníkmi naraz.

- ▶ Počas externého hovoru vytočte číslo druhého účastníka (konzultačný hovor) alebo prijmite čakajúci hovor ... a následne

Inicializácia konferenčného hovoru:

- ▶ **Konfer.** ... všetci volajúci sa budú navzájom počuť a môžu sa spolu rozprávať.

Návrat k funkcii výmeny hovorov:

- ▶ **Uk. konf.** ... zariadenie vás znova spojí s účastníkom, s ktorým ste začali konferenčný hovor.



Ukončenie hovoru s oboma účastníkmi:

- ▶ Stlačte tlačidlo ukončenia hovoru 

Každý z účastníkov môže ukončiť svoju účasť v konferencii stlačením tlačidla ukončenia hovoru  alebo položením slúchadla.

## Prenos hovoru

Pripojenie externého hovoru s druhým externým účastníkom.

- ▶ Pomocou tlačidla displeja **Ext.vol.** vytvorte externé konzultačné volanie ▶ ... pomocou tlačidla  zadajte číslo druhého účastníka ... aktívny hovor sa podrží ... zavolá sa druhý účastník ▶ stlačte tlačidlo ukončenia hovoru  (počas rozhovoru alebo predtým než druhý účastník odpovie) ... hovor sa prenesie.



Možnosti prenosu hovoru musia byť správne nastavené pre telefónnu ústredňu/ poskytovateľa (→ s. 80).

## Indikácia správ

Upozornenia týkajúce sa prijatých a zmeškaných hovorov, zmeškaných upozornení a správ v sieťovej odkazovej schránke sa ukladajú do zoznamu správ a môžu sa zobrazovať na displeji slúchadla.

To, ktoré správy sa zobrazia na slúchadle, sa definuje počas konfigurácie slúchadla v sekcii **Zmeškané hovory a alarmy** (→ s. 75)

### Počet zmeškaných hovorov

Ak je táto možnosť aktivovaná, počet zmeškaných a prijatých hovorov sa zobrazí na displeji slúchadla v stave pokoja.

### Indikácia čakajúcej správy (MWI)

Pre každý typ správy (zmeškaný hovor, zmeškané upozornenie, nová správa v sieťovej odkazovej schránke) sa možnosť indikácie MWI môže aktivovať alebo deaktivovať prostredníctvom webového konfigurátora.

Ak je aktivovaná, bliká LED dióda na tlačidle správ  v prípade, že príde **nová správa** indikujúca zmeškané hovory, zmeškané upozornenia alebo nové správy v sieťovej odkazovej schránke.

## Používanie telefónnych zoznamov

K dispozícii sú nasledujúce možnosti:

- (miestny) adresár vášho slúchadla (pozri návod na obsluhu telefónu),
- firemné adresáre poskytované serverom LDAP (→ s. 122).

Dostupné telefónne zoznamy sú definované webovým konfigurátorom telefónneho systému (→ s. 83).

## Otváranie adresárov

### Otvorenie firemného adresára pomocou tlačidla INT

Tlačidlom INT  (stlačením ovládacieho tlačidla doľava) na slúchadlách otvoríte firemný adresár za predpokladu, že bol nastavený cez webový konfigurátor pomocou možnosti **Podnikový tel. zoznam pre tlačidlo INT** a je prístupný pre telefónny systém. Adresár, ktorý sa má otvoriť, možno nastaviť pre každé slúchadlo (→ s. 73).

### Otváranie adresárov pomocou tlačidla adresára

Tlačidlo adresára  (stlačenie ovládacieho tlačidla nadol) pre slúchadlo je zvyčajne nastavené takto:

- **Krátkym** stlačením tlačidla otvoríte miestny adresár.
- Stlačením a **podržaním** tlačidla otvoríte výber dostupných sieťových adresárov.

Toto priradenie sa dá zmeniť pre každé slúchadlo prostredníctvom webového konfigurátora pomocou možnosti **Tel. zoznam pre priamy prístup** (→ s. 73). Priamy prístup je možné priradiť konkrétnemu online adresáru. V tomto prípade otvorte miestny adresár stlačením a podržaním tlačidla adresára.

V nasledujúcom opis sa predpokladá predvolené priradenie.

### Otvorenie adresárov prostredníctvom menu

V závislosti od použitého slúchadla máte všetky dostupné adresáre k dispozícii aj prostredníctvom menu slúchadla:

Miestny adresár

▶  ▶ ... pomocou tlačidiel  zvolte možnosť  **Tel. zoznam** ▶ OK

Zoznam všetkých online telefónnych zoznamov vytvorených v telefónnom systéme

▶  ▶ ... pomocou tlačidiel  zvolte možnosť  **Sitove adresare** ▶ OK

Telefónne zoznamy sa zobrazujú s názvami určenými vo webovom konfigurátore.

Príklad spracovania firemného adresára na slúchadle → s. 128



Ak sú slúchadlá pripojené k zariadeniu N870 IP PRO, nie je možné prenášať položky z miestneho adresára na iné slúchadlo.



## Používanie sieťovej odkazovej schránky

Sieťová odkazová schránka prijíma prichádzajúce hovory uskutočnené prostredníctvom príslušnej linky (zodpovedajúce telefónne číslo VoIP).

### Nevyhnutné podmienky

Aby si používateľ mohol vypočuť hlasové správy, ktoré sú uložené v sieťovej odkazovej schránke, sú potrebné nasledujúce nastavenia:

Na telefónnej ústredni VoIP

- ▶ Nastavte sieťovú odkazovú schránku pre pripojenie VoIP, ktoré sa má priradiť k slúchadlu.



Na zariadení N870 IP PRO

- ▶ V konfigurácii poskytovateľa/telefónnej ústredne aktivujte možnosť **ODBER SIP pre Net-AM MWI** (→ s. 63). Vytvorí sa predplatné na účely prijímania upozornení o nových správach v sieťovej odkazovej schránke.
- ▶ V konfigurácii mobilných zariadení zadajte **Číslo na volanie alebo názov SIP (URI)** a aktivujte sieťovú odkazovú schránku v sekcii **Konfigurácia sieťovej odkazovej stránky** (→ s. 74).
- ▶ Voliteľné: V konfigurácii mobilných zariadení aktivujte možnosť **Blikajúci indikátor LED pre sieťové správy** (→ s. 75). Nové správy v sieťovej odkazovej schránke sú označené indikátorom MWI na tlačidle správ.





### Prehrávanie správ na slúchadle

- ▶ Stlačte a **podržte** tlačidlo  (ak bolo tlačidlo 1 priradené pre sieťovú odkazovú schránku)

alebo

- ▶ Stlačte tlačidlo správ  ▶ ... pomocou tlačidla  zvolte sieťovú odkazovú schránku ▶ **OK**

alebo

- ▶  ▶ ... pomocou tlačidla  zvolte možnosť  **Zaznamník** ▶ **OK** ▶ **Prehrať správy** ▶ **OK** ▶  **Memobox** ▶ **OK**

Hlasité prehrávanie oznámenia: ▶ Stlačte tlačidlo režimu hlasitého telefonovania 

## Adresár LDAP – príklad konfigurácie

Ak chcete povoliť zobrazenie položiek adresára LDAP na slúchadlách, musíte nakonfigurovať klienta LDAP telefónu. Zahŕňa to nasledovné činnosti:

- nastavenie prístupu na server LDAP a k databáze
- zadanie atribútov, ktoré sa majú zobraziť (→ s. 124)
- definovanie kritérií vyhľadávania (filtrov) (→ s. 124)







### Prístup na server LDAP

Ak chcete zabezpečiť, aby sa na telefónoch zobrazovali záznamy z databázy LDAP, zadajte prístupové údaje cez webový konfigurátor.

#### ► Nastavenie ► Online tel. zoznam ► Firemné

- Kliknite na tlačidlo  vedľa názvu adresára LDAP, ktorý chcete upraviť ... otvorí sa konfiguračná stránka LDAP.

**Access to the LDAP data server**

Directory name 	Náš adresár
	<input type="checkbox"/> Enable directory
Server address 	ldap.ourserver.com
Server port 	389
LDAP Search base (BaseDN) 	cn=phonebook,dc=example,dc=com
Username 	cn=user_1,ou=users,dc=company,dc=com
Password 	●●●●●●●●
Secure LDAP	None 

- Do poľa **Názov tel. zoznamu** zadajte názov adresára.  
Toto je názov, pod ktorým sa adresár zobrazí v zozname sieťových adresárov na telefónoch (→ s. 128).
- Vyberte možnosť **Povoliť telefónny zoznam**, aby sa adresár zobrazil na telefónoch.

► Vložte prístupové údaje na server LDAP:

<b>Adresa servera</b>	IP adresa alebo názov domény servera LDAP, napr. 10.25.62.35 alebo ldap.example.com.
<b>Port servera</b>	Port, na ktorom server LDAP očakáva otázky od klientov. Normálne sa používa číslo portu 389 (predvolené).
<b>Meno používateľa/Heslo</b>	Poverenia pre prístup na server LDAP.



Pre každé slúchadlo je tiež možné použiť individuálne prístupové údaje (→ s. 72).

## Základňa vyhľadávania LDAP (BaseDN)

Parameter **Základňa vyhľadávania LDAP (BaseDN)** určuje začiatkový bod vyhľadávania v stromovom adresári LDAP. Tento začiatkový bod musí byť definovaný na serveri LDAP a tu zadaný pre klienta LDAP podľa konfigurácie servera. BaseDN je špeciálny názov LDAP, ktorý predstavuje objekt vrátane jeho polohy v hierarchickom adresári.

Názov BaseDN slúži na definovanie časti hierarchickej databázy LDAP, v ktorej sa má vyhľadávať. Prístup k celému telefónnemu zoznamu môže byť povolený (napr. k firemnému adresáru) alebo len k podadresáru (napr. adresáru konkrétnej organizačnej jednotky).

Názov BaseDN je vytvorený zo série RDN (Relative Distinguished Names) nájdených pri prechádzaní stromu informácií adresára.

Názov BaseDN je špecifikovaný nasledovne:

- Hierarchia adresára je určená zľava doprava od najnižšej úrovne po najvyššiu, napr. objekt, organizačná jednotka, organizácia, doména.
- Hierarchická úroveň má nasledujúci formát: keyword=object, napr. cn=PhoneBook.
- Hierarchické úrovne sú oddelené čiarkami.
- V rámci stromu informácií adresára musí byť jedinečný.

Nasledujúce objekty sa často používajú ako hierarchické úrovne:

cn: bežný názov  
ou: organizačná jednotka  
o: organizácia  
c: krajina  
dc: doménový komponent

Ale môžu byť použité aj iné objekty. Pre tento parameter požadujete informácie o štruktúre servera LDAP.

Význam jednotlivých objektov nájdete v časti **Filtre** → s. 124

### Príklady:

Začiatkový bod: Telefónny zoznam objektu, na doméne priklad.sk

Definícia: cn=PhoneBook,dc=example,dc=com

Začiatkový bod: Adresár objektu v podadresári predaj/podpora, na doméne priklad.predaj.sk.

Definícia: cn=PhoneBook,o=support,ou=sales,dc=example,dc=sales,dc=com

## Filtre

Pomocou filtrov definujete kritériá, podľa ktorých telefón vyhľadáva určité objekty v databáze LDAP:

- Filter mien určuje, ktoré atribúty sa používajú pri vyhľadávaní položiek adresára.
- Filter čísel určuje, ktoré atribúty sa používajú pri automatickom vyhľadávaní v databáze LDAP pri zadávaní telefónnych čísel.
- Je možné definovať ďalšie filtre, ktoré umožnia podrobné vyhľadávanie.

**Search in LDAP database**

Enable list mode ?

Name filter <span style="font-size: 0.8em;">?</span>	<code>((cn=%)(sn=%))</code>
Number filter <span style="font-size: 0.8em;">?</span>	<code>((telephoneNumber=%)(mobile=%))</code>
Additional filter #1 name <span style="font-size: 0.8em;">?</span>	City
Additional filter #1 value <span style="font-size: 0.8em;">?</span>	<code>((l=%))</code>
Additional filter #2 name <span style="font-size: 0.8em;">?</span>	Street
Additional filter #2 value <span style="font-size: 0.8em;">?</span>	<code>((street=%))</code>
Display format <span style="font-size: 0.8em;">?</span>	<code>%sn, %givenName</code>
Max. number of search results	50



Protokol LDAP ponúka rôzne možnosti nastavenia pre filtre a funkcie vyhľadávania, napríklad zástupné znaky, reťazce pevných znakov a ďalšie operátory. Podrobné informácie nájdete v [RFC 4515](#).

## Formát filtra

Filter sa skladá z jedného alebo viacerých kritérií. Kritérium definuje atribút LDAP, v ktorom sa má zadať reťazec vyhľadávať, napr. sn=%. Percentuálny znak (%) je zástupný symbol pre vstup používateľa.

## Operátory

Nasledujúce operátory môžu byť použité na vytvorenie filtrov:

Operátor	Význam	Príklad
=	Rovnosť	(attribute1=abc)
!=	Negácia	(!(attribute1=abc))
>=	Väčšie ako	(attribute1>=1000)
<=	Menšie ako	(attribute1<=1000)
~	Priblíženie (závisí od servera LDAP)	(attribute1~=abc)
*	Zástupný znak	(atr1=ab*) OR (atr1=*c) OR (atr1=*b*)

Viaceré kritériá môžu byť spojené s logickými operátormi AND (&) a/alebo OR (|). Logické operátory „&“ a „|“ sú umiestnené pred kritériami. Kritérium musí byť umiestnené v zátvorkách a celý výraz musí byť opäť v zátvorkách. Operátory AND a OR sa môžu kombinovať.

### Príklady

Operátor AND: (&(givenName=\*)(mail=\*))

Vyhľadáva položky, v ktorých sa krstné meno **a** e-mailová adresa začínajú znakmi, ktoré zadal používateľ.

Operátor OR: (|(displayName=\*)(sn=\*))

Vyhľadáva položky, v ktorých sa zobrazované meno **alebo** priezvisko začína znakmi, ktoré zadal používateľ.

Kombinácie: ((&(displayName=\*)(mail=\*))(&(sn=\*)(mail=\*)))

Príkaz:

Vyhľadáva položky, v ktorých sa zobrazované meno **a** e-mailová adresa **alebo** priezvisko **a** e-mailová adresa začínajú znakmi, ktoré zadal používateľ.

## Špeciálne znaky

Je tiež možné nájsť položky obsahujúce špeciálne znaky. Ak chcete porovnať tieto znaky v reťazci atribútov, použite spätnú lomku (\) a dvojčiferný hexadecimálny kód ASCII takto:

Špeciálny znak	Kód ASCII
(	\28
)	\29
<	\3c
>	\3e
/	\2f
\	\2a

Špeciálny znak	Kód ASCII
=	\3d
&	\26
~	\7e
*	\2a
	\7c

### Príklad

(givenName=James \28Jim\29)

nájde ľubovoľný záznam s hodnotou atribútu krstné meno rovnou „James (Jim)“

## Filter mien

Filter mien určuje, ktoré atribúty sa používajú pri vyhľadávaní v databáze LDAP.

### Príklady:

- (displayName=%)    Atribút **displayName** sa používa na vyhľadávanie.  
Znak percenta (%) je nahradený menom alebo časťou mena zadaného používateľom.  
Ak zadáte napríklad znak „A“, telefón vyhľadá v databáze LDAP všetky položky, v ktorých sa atribút **displayName** začína znakom „A“. Ak potom zadáte znak „b“, vyhľadá položky, v ktorých sa **displayName** začína na „Ab“.
- ((cn=)(sn=))    Atribúty **cn** alebo **sn** sa používajú na vyhľadávanie.  
Ak zadáte napríklad znak „n“, telefón vyhľadá v databáze LDAP všetky položky, v ktorých sa atribút **cn** alebo **sn** začína znakom „n“. Ak potom zadáte znak „o“, vyhľadá položky, v ktorých sa atribút **cn** alebo **sn** začína na „no“.



LDAP nerozlišuje v požiadavke vyhľadávania medzi veľkými a malými písmenami.

## Filter čísel

Filter čísel definuje, ktoré atribúty sa používajú pri automatickom vyhľadávaní položky v adresári. Automatické vyhľadávanie sa vykoná po zadaní telefónneho čísla a v prípade prichádzajúceho hovoru s identifikáciou volajúcej linky. Ak sa nájde položka pre dané telefónne číslo, na displeji sa zobrazí meno namiesto čísla.

Položky sa nájdu a zobrazia iba vtedy, ak sa uložené telefónne číslo presne zhoduje so zadaným telefónnym číslom.

### Príklady:

- (homePhone=%)    Atribút **homePhone** sa používa na vyhľadávanie.  
Znak percenta (%) sa nahradí telefónnym číslom, ktoré zadal používateľ.  
Ak pri vytáčaní zadáte čísla „1234567“, telefón vyhľadá v databáze LDAP položky so súkromným telefónnym číslom „1234567“.
- ((telephoneNumber=)(mobile=)(homePhone=))  
Atribúty **telephoneNumber**, **mobile** a **homePhone** sa používajú na vyhľadávanie.  
Ak pri vytáčaní zadáte čísla „1234567“, telefón vyhľadá v databáze LDAP položky so súkromným **alebo** mobilným **alebo** pracovným číslom „1234567“.

## Atribúty

Pre položku adresára (objekt) je v databáze LDAP definovaná séria atribútov, napr. priezvisko, krstné meno, telefónne číslo, adresa, spoločnosť atď. Súbor všetkých atribútov, ktoré je možné uložiť pre konkrétnu položku, je uložený v schéme príslušného servera LDAP. Ak chcete získať prístup k atribútom alebo definovať vyhľadávacie filtre, musíte poznať atribúty a ich názvy na serveri LDAP. Väčšina názvov atribútov je štandardizovaná, ale môžu byť tiež definované konkrétne.

To, ktoré atribúty sa skutočne zobrazujú v telefóne, závisí od toho:

- ktoré atribúty sú definované pre záznam v databáze LDAP,
- ktoré atribúty sú nastavené vo webovom konfigurátore na zobrazenie v telefóne,
- ktoré atribúty sa môžu zobraziť na telefóne alebo slúchadle.

## Dostupné atribúty na slúchadlách alebo telefónoch

V nasledujúcej tabuľke sú uvedené atribúty, ktoré by sa mohli použiť pre položku adresára na slúchadle alebo telefóne. Samozrejme, súbor skutočne zobrazených atribútov závisí od konkrétneho použitého slúchadla.

Atribúty položky adresára	Názov atribútu v databáze LDAP
Krstné meno	givenName
Priezvisko	sn, cn, displayName
Telefón (domov)	homePhone, telephoneNumber
Telefón (do práce)	telephoneNumber
Telefón (mobil)	mobile
E-mail	mail
Fax	facsimileTelephoneNumber
Spoločnosť	company, o, ou
Ulica	street
Mesto	l, postalAddress
PŠČ	postalCode
Krajina	friendlyCountryName, c
Ďalší atribút	môžu byť voľne definované

## Zadanie atribútov na zobrazenie v telefóne

Vo webovom konfigurátore zadáte, ktorý z dostupných atribútov z databázy LDAP sa má v telefóne vyhľadať a zobraziť.

- ▶ Pre každý atribút položky adresára vyberte príslušný atribút z databázy LDAP. Na výber sú preddefinované nastavenia. Prípadne môžete manuálne zadať iný atribút definovaný v databáze LDAP pre toto pole.
- ▶ Ak sa atribút nemôže zobraziť, vyberte možnosť **none**.

Do poľa **Ďalší atribút** môžete zadať ďalší atribút, ktorý je k dispozícii v databáze LDAP a mal by sa zobraziť. Ak je atribútom číslo, ktoré sa má vytočiť, musí sa skontrolovať možnosť **Ďalší atribút je možné vytáčať**.

Atribúty **Krstné meno** a **Priezvisko** budú použité pre nasledujúce funkcie:

- zobrazenie v zozname položiek adresára vo formáte **Priezvisko, meno**,
- abecedné zoradenie položiek adresára v telefóne,
- zobrazenie mena volajúceho alebo účastníka hovoru.

Ak databázový dopyt produkuje len jednu z hodnôt atribútov (napr. preto, že kontakt je uložený iba s krstným menom), zobrazí sa iba tento.

## Zobrazenie na slúchadlách

Ak je vo webovom konfigurátore nastavený jeden alebo viac adresárov LDAP, budú k dispozícii na slúchadlách s nasledujúcimi funkciami:

- prechádzanie adresárom alebo vyhľadávanie položiek adresára,
- zobrazenie položiek adresára s podrobnými informáciami (bez úpravy alebo vymazania),
- vytočte telefónne čísla priamo z adresára,
- pridanie položky adresára do miestneho adresára.

Po zadaní telefónneho čísla alebo po prijatí hovoru sa v adresári automaticky vyhľadá položka, ktorá zodpovedá telefónnemu číslu. Ak sa nájde položka, zobrazí sa namiesto telefónneho čísla meno.

## Zobrazenie firemného adresára na obrazovke telefónu

Firemný adresár je priradený tlačidlu INT: ▶ stlačte tlačidlo 



V závislosti od nastavení slúchadla vo webovom konfigurátore (→ s. 73) môžete mať prístup k firemnému adresáru tiež prostredníctvom tlačidla adresára .

Niektoré slúchadlá umožňujú prístup aj cez menu displeja. Podrobnosti nájdete v návode na obsluhu telefónu.



## Položky v adresári

Nasledujúci opis zobrazuje príklad zobrazenia adresára LDAP na slúchadle.

V menu sú zobrazené všetky adresáre, ktoré boli nastavené a aktivované na stránke **Online tel. zoznam** vo webovom konfigurátore. Každý sa zobrazí s názvom zadaným pod **Názov tel. zoznamu** vo webovom konfigurátore (→ s. 122). V príklade vpravo je adresár LDAP zobrazený ako **Náš adresár**.

► ... pomocou tlačidla  vyberte adresár ► **OK**

Telefón iniciuje dotaz na server LDAP definovaný vo webovom konfigurátore.

Adresáre	
<b>Náš adresár</b>	
Adresár 3	
Adresár 4	
Adresár 5	
Adresár 6	
Zpet	OK

Adresár LDAP sa zobrazuje podľa nasledujúcich pravidiel:

- Vyhľadávanie začína v adresári/podadresári, ktorý je definovaný ako databáza vyhľadávania na serveri LDAP a zadaný pomocou parametra **Základňa vyhľadávania LDAP (BaseDN)** vo webovom konfigurátore (→ s. 123).
- Položky sú uvedené v abecednom poradí.
- Položky sa zobrazujú s **Priezvisko a Krstné meno**, ak sú oba atribúty dostupné v databáze LDAP. V opačnom prípade sa zobrazí iba priezvisko alebo krstné meno.

Náš adresár	
<b>Albert</b>	
Bond	
Bond, James	
Bond, Paul	
Brown, Charly	
Zobraz.	Možnosti

## Vyhľadávanie v adresári

► Pomocou tlačidla  prechádzajte adresárom

alebo

► Pomocou tlačidla  zadajte meno (alebo prvých pár písmen).

Keď stlačíte tlačidlo na klávesnici, telefón prejde do režimu vyhľadávania. Môžete zadať až 15 znakov. Zobrazia sa všetky položky v adresári LDAP, ktoré zodpovedajú vašim vstupom.



► Pomocou tlačidla **<C** vymažte posledný zadaný znak.

Aktuálny reťazec vyhľadávania sa zobrazí v hornom riadku.

b	
<b>Bond</b>	
Bond, James	
Bond, Paul	
Brown, Charly	
< C	Možnosti

br	
<b>Brown, Charly</b>	
< C	Možnosti



## Zobrazenie položky adresára

- ▶ Pomocou tlačidla  vyberte požadovanú položku.
- ▶ Stlačte tlačidlo displeja **Zobraz.** alebo navigačné tlačidlo .

alebo



- ▶ Stlačte tlačidlo displeja **Moznosti.** ▶ **Zobraz.**

Položka adresára sa zobrazí s podrobnými informáciami. Zobrazia sa iba atribúty, pre ktoré je uložená hodnota (→ s. 124).



- ▶ Pomocou tlačidla  prechádzajte položkou.
- ▶ Stlačením tlačidla ukončenia hovoru  alebo tlačidla displeja **Zpet** zatvorte položku.

Brown, Charly
<b>Prijmeni:</b>
Brown
<b>Krestní jméno:</b>
Charly
<b>Telefón (domov):</b>
1234567890 ▼
Zpet

## Vytáčanie čísla z adresára

- ▶ Pomocou tlačidla  vyberte požadovanú položku v adresári.
- ▶ Stlačte tlačidlo prijatia hovoru . Ak je uložené iba jedno telefónne číslo, vytočí sa. Ak existuje niekoľko telefónnych čísel, zobrazia sa v zozname s výberom.

alebo

- ▶ Pomocou tlačidla  vyberte požadované telefónne číslo v podrobnom zobrazení položky: **Telefón (domov)**, **Telefón (do práce)** alebo **Telefón (mobil)**.
- ▶ Stlačte tlačidlo prijatia hovoru . Vytočí sa telefónne číslo.

Brown, Charly
<b>Telefón (do práce):</b>
0987654321
<b>Telefón (mobil):</b>
0908987876
<b>Ulica:</b>
Avenue 12 ▼
Zpet

## Príloha

### Bezpečnostné upozornenia



Pred použitím si prečítajte bezpečnostné upozornenia a používateľskú príručku.

**Komplexné používateľské príručky pre všetky telefóny a telefónne systémy, ako aj pre príslušenstvo nájdete na adrese [gigasetpro.com](http://gigasetpro.com) v kategórii Podpora, čím pomáhame k úspore papiera a zároveň poskytujeme kedykoľvek rýchly prístup k úplne aktuálnej dokumentácii.**

Zariadenie nie je možné použiť v prípade výpadku prúdu. Rovnako nie je možné uskutočňovať ani **tiesňové volania**.

Ak je aktívny zámok klávesnice/displeja, nie je možné vytáčať čísla tiesňového volania!



Zariadenia nepoužívajte v prostredí, v ktorom hrozí nebezpečenstvo výbuchu (napr. lakovne).



Zariadenia nie sú odolné voči striekajúcej vode. Preto ich neumiestňujte do vlhkého prostredia, ako sú napr. kúpeľne či sprchy.



Pokazené zariadenia vyradte z prevádzky alebo ich nechajte opraviť v servise, pretože by mohli rušiť funkciu iných bezdrôtových zariadení.



Používanie telefónu môže mať vplyv na zdravotnícke zariadenia, ktoré sa nachádzajú v blízkosti. Oboznáňte sa s technickými podmienkami v prostredí, kde sa nachádzate, napr. v lekárskej ordinácii.

Ak používate medicínske zariadenie (napr. kardiostimulátor), obráťte sa na výrobcu zariadenia. Poskytnite vám informácie o citlivosti zariadenia na externé zdroje vysokofrekvenčnej energie (technické údaje zariadenia Gigaset nájdete v časti „Technické údaje“).



Pri vonkajšej inštalácii je potrebné dodržiavať bezpečnostné predpisy prostredia inštalácie, najmä pokiaľ ide o ochranu pred bleskom.

## Služby zákazníkom a pomoc

Chcete sa niečo opýtať?

Rýchlu pomoc a informácie nájdete v tejto príručke používateľa alebo na stránke [gigasetpro.com](http://gigasetpro.com).

Online informácie a služby súvisiace s

- Products (Produktmi)
- Documents (Dokumentami)
- Interop
- Firmware (Firmvérom)
- FAQ (Častými otázkami)
- Support (Podporou)

nájdete na stránke [wiki.gigasetpro.com](http://wiki.gigasetpro.com).

Bližšie informácie o vašom produkte Gigaset vám poskytnie špecializovaný predajca produktov Gigaset.

---

## Schválenie - výňatok z vyhlásenia o zhode

VoIP telefonovanie je možné cez LAN rozhranie (IEEE 802.3).

Tento prístroj je určený pre celosvetovú prevádzku, mimo Európskeho hospodárskeho priestoru (s výnimkou Švajčiarska) v závislosti od národných osvedčení.

Osobitosti krajiny určenia sú zohľadnené.

Spoločnosť Gigaset N870 IP PRO Communications GmbH týmto vyhlasuje, že tento typ rádiového zariadenia s typovým označením Gigaset spĺňa požiadavky smernice 2014/53/EÚ.

Plné znenie vyhlásenia o zhode pre EÚ je k dispozícii na tejto internetovej adrese:

[www.gigaset.com/docs](http://www.gigaset.com/docs).

Toto vyhlásenie môže byť k dispozícii aj v súboroch medzinárodných vyhlásení o zhode alebo európskych vyhlásení o zhode.

Preto skontrolujte všetky tieto súbory

---

## Likvidácia odpadu

### Naša koncepcia ochrany životného prostredia

My, spoločnosť Gigaset Communications GmbH, máme spoločenskú zodpovednosť a angažujeme sa za lepší svet. Vo všetkých oblastiach našej práce – od projektovania výrobkov a plánovania výrobných procesov, cez výrobu a odbyt, až po likvidáciu – kladieme vždy dôraz aj na našu ekologickú zodpovednosť.

Viac informácií o našich ekologických výrobkoch a postupoch nájdete na internetovej stránke

[www.gigaset.com](http://www.gigaset.com).

---

### Systém manažmentu životného prostredia



Spoločnosť Gigaset Communications GmbH je držiteľom certifikátov podľa medzinárodných noriem ISO 14001 a ISO 9001.

**ISO 14001 (životné prostredie):** certifikát udelila spoločnosti v septembri 2007 skúšobňa TÜV Süd Management Service GmbH.

**ISO 9001 (kvalita):** certifikát udelila spoločnosti 17.02.1994 skúšobňa TÜV Süd Management Service GmbH.

---

## Likvidácia odpadu

### Nakladanie s elektrozariadením - informačný leták

Nefunkčné, vyradené, resp. opotrebované (podľa Vášho zväzenia) elektronické zariadenie je potrebné odovzdať na miestach na to určených.



Elektronické zariadenie je potrebné separovať od nevytriedeného komunálneho odpadu a odovzdať ho vcelku (myslí sa tým aj s batériou, prípadne nabíjačkou).

Pokiaľ sa so starým elektronickým zariadením nebude nakladať podľa uvedených bodov, môže dôjsť k negatívnemu vplyvu na životné prostredie a taktiež aj na zdravie ľudí.

Ak však staré elektronické zariadenie odovzdáte na miestach na to určených, samotný spracovateľ garantuje jeho zhodnotenie (materiálové, alebo iné), čím aj Vy prispievate k opätovnému použitiu jednotlivých súčastí elektronického zariadenia a k ich recyklácii.

Všetky informácie na tomto letáku sú zhrnuté pod symbolom uvedeným na každom elektronickom zariadení.

Účel tohto grafického symbolu spočíva v spätnom odbere a oddelenom zbere elektroodpadu. Nevyhadzovať v rámci komunálneho odpadu! Odpad je možné späťne odobrať na miestach na to určených!

---

## Údržba

Zariadenie utierajte **vlhkou** utierkou alebo antistatickou utierkou. Nepoužívajte rozpúšťadlá ani utierky z mikrovlákná.

**Nikdy** nepoužívajte suchú handričku; mohli by ste vytvoriť statickú elektrinu.

V zriedkavých prípadoch môže styk s chemickými látkami spôsobiť zmeny na zovňajšku zariadenia. Vzhľadom na veľkú rozmanitosť chemických produktov dostupných na trhu nebolo možné odtestovať vplyv všetkých látok.

Kazy na povrchoch s vysokým leskom môžete opatrne odstrániť pomocou leštidiel na displeje mobilných telefónov.

---

## Kontakt s kvapalinami

Ak zariadenie príde do styku s kvapalinou:

- 1 **Odpojte od zariadenia všetky káble.**
- 2 **Vyberte akumulátory zo zariadenia a nechajte priestor pre akumulátory otvorený.**
- 3 Nechajte kvapalinu vytečť zo zariadenia.
- 4 Všetky časti jemne osušte.
- 5 Nechajte zariadenie položené klávesnicou nadol (ak ju zariadenie má) s otvoreným priestorom pre akumulátory na suchom, teplom mieste **aspoň 72 hodín** (nie však v mikrovlnnej rúre a pod.).

Vo väčšine prípadov bude zariadenie po úplnom vysušení opäť fungovať.

## Technické údaje

### Špecifikácie

#### Spotreba energie

Prevádzka ako N870 IP PRO (správca DECT)	< 3,8 W
Prevádzka ako N870 IP PRO (základňová stanica)	< 3,8 W

#### Všeobecné špecifikácie

<b>Správca DECT a základňové stanice</b>	
Napájanie cez ethernet	PoE IEEE 802.3af < 3,8 W (trieda 1)
Rozhranie LAN	RJ45 Ethernet, 10/100 Mb/s Trieda ochrany IP20
Podmienky okolitého prostredia počas prevádzky	+5 °C až +45 °C v interiéri; relatívna vlhkosť 20 % až 75 %
Protokoly	IPv4, SNTP, DHCP, DNS, TCP, UDP, VLAN, HTTP, TLS, SIP, STUN, RTP, MWI, SDP, SRTP
<b>Základňové stanice</b>	
Štandard DECT	DECT EN 300 175-x
Rozsah rádiových frekvencií	1 880 – 1 900 MHz (Európa), 1 910 – 1 930 MHz (Latinská Amerika), 1 910 – 1 920 MHz (Brazília)
Vysielací výkon	priemerný výkon 10 mW na kanál, impulzný výkon 250 mW
Počet kanálov	120 kanálov
Počet spojení	10 súčasných spojení na základňovú stanicu (G.711), 8 súčasných spojení (G.729), 5 spojení v širokopásmovej prevádzke (G.722)
Dosah	Max. 300 m vonku, max. 50 m v interiéri
Kodek	G.711, G.722, G.729ab
Kvalita služby	TOS, DiffServ

---

## Príslušenstvo

---

### Sieťový adaptér

Potrebujete iba sieťový adaptér, ak vaše zariadenia nie sú napájané cez PoE (Power over Ethernet).

EÚ: Číslo položky: C39280-Z4-C706

UK: Číslo položky: C39280-Z4-C745

---

### N720 IP PRO Site Planning Kit (súprava na plánovanie miesta)

Zariadenie na plánovanie a analýzu vášho systému DECT s viacerými bunkami. Kufřík obsahuje dve kalibrované slúchadlá Gigaset S650 H PRO a jednu základňovú stanicu Gigaset N510 IP PRO, ako aj ďalšie užitočné príslušenstvo na meranie kvality signálu a rádiového pokrytia v sieti DECT.

Číslo položky: S30852-H2316-R101

---

### Slúchadlá Gigaset

Inovujte svoj telefónny systém pomocou ďalších slúchadiel.

Podrobnejšie informácie o funkciách slúchadiel v súvislosti so základňovými stanicami Gigaset nájdete na stránke [wiki.gigasetpro.com](http://wiki.gigasetpro.com).

# Register

<b>A</b>	
Adresa servera LDAP .....	123
Adresa výstupného servera .....	63
Adresár	
atribúty .....	127
firemný .....	83
formát XML .....	88
konfigurácia .....	83
konfigurácia prístupu k .....	73
názov .....	122
používanie .....	120
prístup .....	120
vyhľadávanie .....	129
zobrazenie .....	129
zobrazovanie atribútov .....	128
Adresár firiem .....	83
Adresár LDAP	
konfigurácia .....	83
názov .....	83
prístupové údaje k .....	83
Adresáre	
centrálny telefónny zoznam .....	89
Adresáre XSI	
aktívacia .....	82
povolenie .....	88
Aktívacia základňovej stanice .....	44
Aktualizácia .....	100
Aktualizácia firmvéru	
LED displej .....	19
naplánovaná .....	101
Atribút .....	127
c .....	127
cn .....	127
company .....	127
definovaný používateľom .....	128
displayName .....	127
facsimileTelephoneNumber .....	127
friendlyCountryName .....	127
givenName .....	127
homePhone .....	127
l .....	127
mail .....	127
mobile .....	127
o .....	127
ou .....	127
postalAddress .....	127
postalCode .....	127
sn .....	127
street .....	127
telephoneNumber .....	127
Atribúty	
definovanie na zobrazenie .....	128
v .....	127
Atribúty LDAP .....	86, 127
Atribúty v .....	86
Atribúty, LDAP	
c .....	87
cn .....	86
company .....	87
definované používateľom .....	87
displayName .....	86
facsimileTelephoneNumber .....	87
friendlyCountryName .....	87
givenName .....	86
homePhone .....	86
l .....	87
mail .....	86
mobile .....	86
o .....	87
ou .....	87
postalAddress .....	87
postalCode .....	87
sn .....	86
street .....	87
telephoneNumber .....	86
Autentifikácia HTTP .....	98
Autentifikácia LDAP pre slúchadlo .....	73
Authorisation .....	132
Automatické vyhľadávanie .....	128
<b>B</b>	
Bezpečnostné upozornenia .....	131
Blokovanie hovorov .....	36
Blokovanie hovoru .....	36
<b>C</b>	
c, atribút .....	87
Centrálny telefónny zoznam .....	89
Certifikát .....	79
webový konfiguratör .....	94
Certifikáty .....	97
CLI (Command Line Interface) .....	94
cn, atribút .....	86, 127
company, atribút .....	87, 127
CSTA	
prístupové údaje .....	75
CSTA (Computer Supported Telecommunications Applications) .....	67
<b>Č</b>	
Čakajúce základňové stanice .....	42
Čakajúci hovor, externý	
prijatie/odmietnutie .....	117
Čas	
pásmo .....	99
synchronizácia .....	99
Čas obnovenia registrácie .....	61
Čas vytvárania paketov RTP (ptime) .....	66



Čas, nastavenie .....	99	friendlyCountryName, atribút .....	87, 127
Časovač		Funkcia pomocníka, webový konfigurator .....	25
neúspešné opakovanie registrácie .....	78		
predplatné .....	78	<b>G</b>	
relácia SIP .....	78	G.711 .....	65
SIP časovač T1 .....	78	G.722 .....	65
Časovač predplatného .....	78	aktivácia .....	80
Časovač relácie SIP .....	78	G.729A .....	65
Časový server .....	99	Gigaset N720 SPK PRO (súprava na plánovanie miesta)	
Číslo tiesňového volania		číslo položky .....	135
nie je možné vytáčať .....	131	Gigaset N870 DECT IP Multicell System .....	5
Číslo .....	86	givenName, atribút .....	86, 127
		Grafické zobrazenie hierarchie klastrov .....	108
<b>D</b>			
Dátum		<b>H</b>	
nastavenie .....	99	Handset .....	6
synchronizácia .....	99	Heslo .....	123
DECT		Heslo, webový konfigurator .....	23
vyžarovanie .....	104	zmena .....	93
zabezpečenie .....	104	Hlasová kvalita .....	79
Denník hovorov XSI, aktivácia .....	82	homePhone, atribút .....	86, 127
Diagnostika .....	113	Hovor .....	115
základňové stanice .....	107		
DiffServ (diferencované služby) .....	79	<b>I</b>	
displayName, atribút .....	86, 127	ID používateľa .....	123
DLS (synchronizácia DECT cez LAN) .....	48	Informácie o .....	66
DNS (Domain Name System) .....	29	Informácie o stave .....	106
Doménová časť používateľskej adresy .....	60	Inštalácia .....	14
DSCP (diferencované služby Codepoint) .....	47	integrátor .....	16
Dynamická IP adresa		malá .....	9
základňová stanica .....	43	stredná .....	9
		veľká .....	10
<b>E</b>		Integrátor .....	5, 9
ECO DECT .....	103	inštalácia .....	16
		stav .....	106
<b>F</b>		virtuálny .....	10
facsimileTelephoneNumber, atribút .....	87, 127	zabudovaný .....	10
Filter .....	124	Integrátor DECT .....	5, 9
číslo .....	126	IP adresa	
formát .....	124	IPv4 .....	28, 43
kritériá .....	124	IP adresa servera LDAP .....	123
meno .....	126	IP konfigurácia .....	28
Filter čísel .....	124, 126	IPUI (International Portable User Identity) .....	68
Filter čísel, LDAP .....	85	IPv4 .....	28
Filter LDAP .....	84		
Filter LDAP nájdete v .....	124	<b>J</b>	
Filter mien .....	124, 126	Jazyk, používateľské rozhranie	
Filter mien, LDAP .....	85	zmena .....	24
Filter, LDAP .....	84	Jazyk, výber pre používateľské rozhranie .....	23
Firmvér			
aktualizácia .....	100	<b>K</b>	
aktuálna verzia .....	100	Klaster .....	7, 57
predchádzajúca verzia .....	100	grafické zobrazenie .....	108
slúchadlo .....	69	konfigurácia .....	45
základňová stanica .....	40	Kodeky .....	65
Formát MIB, štatistika .....	35	Konferencia .....	118
Formát zobrazenia, LDAP .....	86		

Konferenčný hovor	
dva externé hovory	118
ukončenie	118
Konfigurácia odkazovej schránky	74
Konfigurácia systému	22
Kontakt s kvapalinami	133
Konzultačný hovor	118
ukončenie	118
Kvalita zvuku	80

## L

l, atribút	87
LAN Master	57
LAN Master/Slave	46
LDAP	
filter čísel	85
filter mien	85
formát zobrazenia	86
vyhľadávacia základňa	84
zabezpečený	84
LED diódy	19
Licencia	
aktivácia	96
bezplatné obdobie	96
hlavný správca DECT	32, 96
Licencie open-source	24
Likvidácia odpadu	132
Logické operátory pozri Operátor	

## M

MAC adresa, základňová stanica	40
mail, atribút	86, 127
Malá inštalácia	9
Maska podsiete	29
Medicínske zariadenia	131
Meno používateľa	
slúchadlo	68
webový konfigurátor	23
Metóda redundancie DNS	62
MIB (Management Information Base)	35, 112
Miestna predvoľba	81
Miestna sieť	28
Miestny časový server	99
Migrácia	114
mobile, atribút	86, 127
Mobilné zariadenia	
počet	106
Montáž na stenu	18
Možnosti SRTP	62

## N

Napájací zdroj	16
Nasadenie	8
Nastavenia MWI	75
Nastavenia pozdržania hovoru	66
Nastavenia prenosu hovoru	80
Nastavenia VoIP	78

Navigačné menu, zobrazíť/skryť	24
Názov domény	123
Názov LDAP	83
Názov pripojenia	60
Nestabilita	48
Neúspešný časovač opakovania registrácie	78
Núdzový reset, Reset	
núdzový	21

## O

o, atribút	87
Obnovenie konfigurácie	101
Obsah balenia	13
Odhylka PTP	48
Odozdávanie	7
Online adresár	
LDAP	83
názov	87
URL servera	87
verejný	87
XSI	88
Online služby	91
Operátor	
AND	125
OR	125
Operátor AND	125
Operátor OR	125
Otvory na montáž na stenu	12
ou, atribút	87, 127
Overovací kód pre registráciu slúchadla	71

## P

P-Asserted-Identity (PAI)	66
PCMA/PCMU	65
Plánovanie synchronizácie	45
PoE (Power over Ethernet)	16
Položka adresára	
atribúty	86
vyhľadávanie	129
Pomoc	131
Port	123
Port LAN	15
Port odchádzajúceho proxy servera	63
Port servera SIP	62
Port SIP	78
Poskytovateľ VoIP, konfigurácia profilu	60
Poskytovateľský server	97
postalAddress, atribút	87
postalAddress, atribút	127
postalCode, atribút	87, 127
Power over Ethernet (PoE)	13
P-Preferred-Identity (PPI)	66
PRACK (Provisional Response Acknowledgement)	78
Predvoľba	115
miestna	81
predčísle	81
Predvoľby	81

Prehľad menu	
slúchadlá	115
webový konfigurátor	26
Prenosový protokol	61
Prevádzka siete DECT	
správca DECT	20
základňová stanica	19
Priorita hlasových údajov	79
Pripojené základňové stanice	40
Pripojenie	
napájací kábel	16
Pripojenie k sieti LAN	15
Príjem hovorov bez SRTP	62
Príklad synchronizácie	
malá/stredná, čistá LAN	51
malá/stredná, čisté DECT	49
malá/stredná, zmiešaná DECT-LAN	52
veľká, DECT-DECT-DECT	53
veľká, DECT-DECT-LAN	54
veľká, DECT-PTP doména-LAN	56
Pristup CLI ku konfigurácii zariadenia	94
Pristup k	122, 123
Pristupový kód	81
Pristupový kód telefónnej ústredne	81
Profil	96
odstránenie	67
profil poskytovateľa	60
profil ústredne	60
profil, poskytovateľ VoIP/telefónna ústredňa	60
Provisioning	96
Proxy server	
adresa	61
port	61
PTP (protokol presného času)	48
<b>Q</b>	
QoS (kvalita služby)	79
<b>R</b>	
Rádiové nastavenia DECT	105
Redundancia SIP	62
Redundančný synchronizačný master	44
Registrácia slúchadiel	68, 70
časovo riadená	76
registrácia súpravy slúchadiel	70
registrácia, pomocou webového konfigurátora	23
registračné centrum	76
Reset	102
pomocou postupu napájania	20
továrenské nastavenia	20
Reštart	
LED displej	19
ručný	34
základňová stanica	44
Režim vyhľadávania	129
Režim výstupného proxy servera	63
RFPI	37
Roaming	7
Rozptyl oneskorenia paketu	47
RPN	40
RTP (Realtime Transport Protocol)	79
<b>S</b>	
SDP (Session Description Protocol)	66
Secure Real Time Protocol	62
Secure Shell (SSH)	94
Server DHCP	28
Server LDAP	
adresa	123
ID používateľa	123
IP adresa	123
názov domény	123
port	123
Server LDAP, URL	83
Schéma servera LDAP	86
Schéma tónov	82
Sieť DECT	7
Sieťová nestabilita	48
Sieťová odkazová schránka	
prehrávanie správ	121
zadanie čísla	121
Sieťová schránka, pozri sieťová odkazová schránka	
Sieťový adaptér	
číslo položky	135
Sieťový protokol	28
SIP časovač T1	78
SISP	62
Skupina RPN	34
Skupinové prijatie hovoru	74
Služby XSI	
poverenia	75
Služby zákazníkom	131
Slúchadlá	
registrované	68
správa	68
Slúchadlá, odporúčané	135
Slúchadlo	10
autentifikácia LDAP	73
časovo riadená registrácia	76
firmvér	69
konfigurácia prístupu k	74
meno používateľa	68
menu	115
nastavenia	72
nastavenia MWL	75
patriace k	68
PIN pre registráciu DECT	71
priradenie adresára	73
registrácia	68, 70
registračné centrum	76
stav registrácie DECT	68
typ	69
údaje o	72
zobrazovaný názov	68
zrušenie registrácie	72
sn, atribút	86, 127

Spätné volanie	
ak je číslo obsadené . . . . .	116
vypnutie funkcie, ak je obsadené . . . . .	116
Spotreba elektrickej energie, pozri Spotreba energie	
Spotreba energie . . . . .	134
Správca DECT . . . . .	5
identifikátor . . . . .	33
kapacita . . . . .	32, 34
konfigurácia . . . . .	31
LED zobrazenie prevádzky siete DECT . . . . .	20
master licencie . . . . .	32
počet . . . . .	106
pridanie . . . . .	33
registrácia v . . . . .	36
resetovanie . . . . .	20
reštart . . . . .	34
správa . . . . .	31
synchronizácia . . . . .	37
Správca hovorov, priame prijatie hovoru . . . . .	74
Správca SNMP . . . . .	35, 112
Starostlivosť o zákazníka . . . . .	131
Stav registrácie DECT	
slúchadlo . . . . .	68
Stav synchronizácie	
základňová stanica . . . . .	19, 41, 57
Stiahnutie súborov denníkov . . . . .	110
Stredná inštalácia . . . . .	9
street, atribút . . . . .	87, 127
Stípec	
zobrazovanie/skrytie . . . . .	26, 110
Súbor CSV, štatistika . . . . .	108
Súbor žiadosti o licenciu . . . . .	95
Súbor žiadostí, licencia . . . . .	95
Súprava na plánovanie miesta . . . . .	11
Synchronizácia . . . . .	45
cez LAN . . . . .	46
cez sieť LAN . . . . .	45
DECT . . . . .	46
externá s RFPI . . . . .	37
medzi klastrami . . . . .	37
najlepšia základňa správcu DECT . . . . .	37
správca DECT . . . . .	37
vzduchom . . . . .	45, 46
Synchronizácia cez sieť LAN . . . . .	46
Synchronizácia cez sieť LAN	
výhody . . . . .	46
Synchronizácia LAN	
selektívny klastor . . . . .	48
Synchronizácia tlačidiel pomocou softvéru	
BroadWorks . . . . .	76
Synchronizácia v sieti LAN	
kvalita . . . . .	108
Synchronizačná hierarchia . . . . .	45
grafické zobrazenie . . . . .	108
Synchronizačná referencia . . . . .	58
Synchronizačný Master/Slave . . . . .	45
Synchronizačný Slave . . . . .	57
SysLog . . . . .	35, 111
Systém N870 IP PRO DECT s . . . . .	5
Systém viacerých buniek . . . . .	5
Systémové hlásenie (SysLog) . . . . .	35, 111
<b>Š</b>	
Špecifikácie . . . . .	134
Štandardná brána . . . . .	29
Štatistika	
stiahnuť do formátu MIB . . . . .	35
súbor CSV . . . . .	108
vynulovanie . . . . .	109
<b>T</b>	
Telefonovanie . . . . .	115
Telefónne číslo	
vytáčanie . . . . .	130
Telefónne číslo v . . . . .	127
Telefónny systém . . . . .	6
prehľad . . . . .	5
príprava na použitie . . . . .	13
Telefónny zoznam, centrálny . . . . .	89
odstránenie . . . . .	90
zálohovanie . . . . .	90
telephoneNumber, atribút . . . . .	86, 127
Tlačidlo INT . . . . .	120
priradenie adresára . . . . .	73
Tlačidlo zariadenia . . . . .	12
Typ IP adresy . . . . .	28
základňová stanica . . . . .	43
<b>U</b>	
Uloženie konfigurácie . . . . .	101
Uskutočňovanie hovorov . . . . .	115
<b>Ú</b>	
Údržba . . . . .	133
Úloha zariadenia	
nastavenie . . . . .	17
Úlohy zariadenia . . . . .	17
Úroveň DECT . . . . .	57
Úroveň denníka . . . . .	111
Úroveň synchronizácie . . . . .	46, 57
<b>V</b>	
Veľká inštalácia . . . . .	10
Verejný online adresár . . . . .	87
Virtuálny integrátor . . . . .	10
Virtuálny prístroj . . . . .	16
Vstup používateľa, zástupný symbol . . . . .	124
Vyhľadanie o . . . . .	16
Vyhľadanie o zhode . . . . .	132
Vyhľadávacia základňa . . . . .	123
Vyhľadávacia základňa LDAP . . . . .	123
Vyrovňovanie preťaženia . . . . .	7
Vysielač výkon, zníženie . . . . .	44
Vytáčanie	
zo zoznamu hovorov . . . . .	116
zo zoznamu na opätovné vytočenie . . . . .	116

Vyzváňacie tóny, rôzne .....	64	názov .....	40
Výkon vyžarovania .....	104	odstránenie .....	44
Výmena hovorov, dva externé hovory .....	118	organizácia klastrov .....	45
Výpis .....	113	počet .....	106
Výrobné nastavenia .....	102	pripojená .....	40
Výrobné nastavenia, pozri Reset .....	18	priradenie správcovi DECT .....	42
		príslušný klastor .....	57
<b>W</b>		resetovanie .....	20
Webový konfigurátor		reštartovanie .....	44
bezpečnostný certifikát .....	94	správa .....	40
funkcia online pomocníka .....	25	stav synchronizácie .....	41, 57
heslo .....	23	typ IP adresy .....	43
odhlásenie .....	24	úroveň synchronizácie .....	57
použitie/vyradenie zmien .....	25	zodpovedný správca DECT .....	40
práca so zoznamami .....	25	Základňová stanica DECT .....	5, 10
prehľad menu .....	26	Základňové stanice	
prihlásenie .....	23	synchronizácia .....	45
pripojenie k .....	22	synchronizované .....	57
spustenie .....	22	udalosti .....	107
zmena hesla .....	93	Zálohovanie systému .....	107
		Zástupný symbol pre vstup používateľa .....	124
<b>X</b>		Zásuvka LAN .....	12
XHTML .....	91	Zásuvka napájacieho kábla .....	12
XSI (Xtended Service Interface), BroadSoft XSI ..	82	Záznamník, prehrávanie správ .....	121
		Zobrazenia LED	
<b>Z</b>		zapnutie/vypnutie pre základňové stanice ..	42
Zabezpečený LDAP .....	84	Zobrazenie LED diód .....	12
Zabudovaný integrátor .....	10	Zobrazovaný názov, slúchadlo .....	68
Začiatkový bod vyhľadávania .....	123	Zoznam	
Základňová stanica .....	5, 10	filtrovanie .....	25
aktivácia .....	44	prehľadávanie .....	26
čakajúca .....	42	triedenie .....	25
firmvér .....	40	Zoznam hovorov, vytáčanie z .....	116
LED displej pre prevádzkové stavy .....	19	Zoznam na opätovné vytočenie .....	116
LED displej pre stav synchronizácie .....	19	Zóna DM .....	7
LED displej, prevádzka siete DECT .....	19		
MAC adresa .....	40	<b>Ž</b>	
		Ďalšie atribúty .....	128

Všetky práva vyhradené. Práva na vykonávanie zmien vyhradené.

Issued by

Gigaset Communications GmbH  
Frankenstr. 2a, D-46395 Bocholt

© Gigaset Communications GmbH 2021

Subject to availability.

All rights reserved. Rights of modification reserved.

[www.gigasetpro.com](http://www.gigasetpro.com)